

TÁBORSKÝ ARCHIV

SBORNÍK STÁTNÍHO OKRESNÍHO ARCHIVU
V TÁBOŘE

14

2009



KVĚTA KOŘALKOVÁ

ČR – Státní oblastní archiv v Třeboni
Státní okresní archiv Tábor
a jeho spolupracovníci

NA POČEST PANÍ KVĚTY

KVĚTA KOŘALKOVÁ
(1930–2008)

OBSAH

Spoluvydavatelem je
NOVÁ TISKÁRNA PELHŘIMOV, spol. s r. o.

Úvodem	7
Jakub Smrčka Životní osudy a dílo Květy Kořalkové (1930–2008)	9
Alena Daňková – Josef Tomeš Dvě osobní vzpomínky	15
František Šmahel „My Evropané“. Na okraj jedné televizní relace o Janu Husovi	23
Petr Čornej Šest statečných? Doplněk ke vztahům husitské Prahy a husitského Tábora	29
Daniel Kovář Žižkova teta v Českých Budějovicích	55
Robert Šimůnek Zlomky neznámé knihy register centrální rožmberské správy (cca 1450–1465) II. Hospodářská registra a Libri obligationum	57
Vlastimil Kolda Zlomek registratury města Tábora v Archivu Národní knihovny v Praze	77
Jiří Úlovec Zaniklá tvrz a zámek v Přehořově	103
Daniel Kovář Několik inventářů panských sídel Českobudějovicka z doby předbělohorské (Chvalkov, Lustenek, Rudolfov a Žumberk)	135
Rudolf Tecl – Jiří Kořalka Minulost dolování v horním městečku Ratibořských Horách	175
Martina Šmejkalová Mlýn jako právní a ekonomická jednotka (na příkladu rodiny Veselých v Táboře)	189
Monika Glettler Čeští přistěhovalci do Vídně a jiných rakouských měst v 19. a na počátku 20. století	217
Magdaléna Pokorná Josef Němec a Tábor	221

Jiří Kořalka Dopisy tábořských místních politiků Františku Ladislavu Riegrovi z let 1867–1896	231
Jana Lešikarová Život dělnic tabákové továrny v Táboře v letech 1872–1953	245
Blanka Soukupová Profil volyňského měšťana Antonína Soukupa (1882–1944). Kapitolka ze sociálních dějin jihočeského maloměsta	265
Jindřich Zdeněk Charouz Beuronské malby v Malšicích	277
Kristina Kaiserová Ústecký podnikatel Ferdinand Maresch a konec první světové války	289
Peter Urbanitsch Streiflichter aus dem Österreichischen Staatsarchiv auf die Wiener Gemeinde der „Evangelischen Brüderunität“ nach dem Ersten Weltkrieg (und deren Vorgeschichte) Letmé pohledy z Rakouského státního archivu na vídeňskou obec Československé církve evangelické po první světové válce (a její předhistorii)	293
Stanislav Zita Malé vzpomínání nad klokotským „Panteonem“	301
Václav Krůta Táborité	305
Martin Weis Táborský vikariát ve světle archivních dokumentů let 1948–1989	337

ÚVODEM

Mezi autory studií a článků ve čtrnáctém svazku *Táborského archivu* převažují stálí a spolehliví přispěvatelé, jejichž jména se objevovala již v předcházejících svazcích pod redakcí zakladatele sborníku Rudolfa Tecla. Také obsahové zaměření nového svazku zůstává bez větších změn. Z dějin husitské epochy přináší sborník vedle závažné studie ke vztahům husitského Tábora a husitské Prahy (Petr Čornej) také menší genealogický příspěvek (Daniel Kovář), pokračování rozboru pramenů rožmberské správy (Robert Šimůnek) a v neposlední řadě úvahu o současném zahraničním pohledu na život a dílo Jana Husa (František Šmahel). Jihočeským šlechtickým sídlům v průběhu mnoha staletí je věnována pozornost v případě složité historie Přehořova (Jiří Úlovec) a inventářů několika zámků (Daniel Kovář). Velký časový rozsah má přehledný souhrn vývoje horního městečka Ratibořských Hor od předhistorie dolování až do první poloviny 20. století (přepřacovaný a rozšířený příspěvek Rudolfa Tecla). Okolí Tábora se týká rovněž uměleckohistorický rozbor maleb ve farním kostele v Malšicích (Jindřich Zdeněk Charouz).

K dějinám města Tábora jsou ve sborníku zařazeny čtyři příspěvky, počínaje edicí městských archiválií ze 16.–17. století, které nejsou uloženy v tábořském archivu (Vlastimil Kolda). Dva články z druhé poloviny 19. století přibližují tábořské období manžela Boženy Němcové (Magdaléna Pokorná) a snahu o řešení politických problémů v Táboře ve spolupráci s tehdejším vůdčím českým politikem Františkem Ladislavem Riegrem (Jiří Kořalka). Poslední z článků k dějinám města představuje ve sborníku *Táborský archiv* již šesté a závěrečné pokračování důkladného rozboru protifašistického odboje v Táboře a okolí v letech 1939–1945 (Václav Krůta). Vítanou novinkou sborníku jsou tři příspěvky z novodobých sociálních dějin 19. a 20. století, které při zachování širších souvislostí pronikají do osobního a rodinného života početné společenské skupiny v Táboře a okolí (Jana Lešikarová), případně přibližují významné jihočeské rody a jejich přední zástupce (Martina Šmejkalová a Blanka Soukupová).

Obohacením sborníku jsou tři menší příspěvky od autorů, kteří v předcházejících letech s *Táborským archivem* nespolečupracovali. Kristina Kaiserová (Ústí nad Labem) upozorňuje na postoj předního severočeského podnikatele k politickým změnám roku 1918. Na tomto svazku sborníku se ochotně podílejí také dva naši za-

hraniční přátelé. Monika Glettler (Mnichov) shrnuje své dlouholeté bádání o Čechách ve Vídni, zatímco Peter Urbanitsch (Viedeň) přibližuje činnost kazatelů ve vídeňské náboženské obci Českobratrské církve evangelické a předhistorii této obce od roku 1906.

Osobnost pravidelné autorky *Táborského archivu*, Květy Kořalkové, jejíž příspěvky se objevovaly od druhého do třináctého svazku sborníku, může být tentokrát jen připomenuta shrnujícím pohledem na její životní osudy a dílo (Jakub Smrčka), dvěma osobními vzpomínkami (Alena Daňková a Josef Tomeš), navázáním na jednu její podnětnou studii (Stanislav Zita) a děkovnými příjisy v několika článcích. Památce historičky a dobré ženy Květy Kořalkové je věnován celý čtrnáctý svazek *Táborského archivu*.

Redaktoři čtrnáctého svazku sborníku s upřímným díkem oceňují součinnost s Novou tiskárnou v Pelhřimově, která je od roku 1999 stálým spoluvydavatelem *Táborského archivu*.

Redakce

ŽIVOTNÍ POUŤ A DÍLO PhDr. KVĚTY KOŘALKOVÉ, CSc. (1930–2008)

Jakub Smrčka¹⁾

Květa Kořalková se narodila 30. května 1930 v severočeském pohraničí a pocházela z dělnické rodiny. Dívčím jménem Květoslava Malá uzavřela dne 19. září 1952 sňatek s Jiřím Kořalkou a společně prožili více než 56 let pevného a vyrovnaného manželství, v němž si byli vzájemnou oporou a obohacením až do posledních chvil. V říjnu 1953 se narodil syn Jaroslav, jenž se celoživotně zajímá o zahraniční vztahy a cestování a po roce 1993 se stal diplomatem ve službách České republiky. V bibliografiích vydaných u příležitosti 60. a 75. narozenin Květy Kořalkové²⁾ nalezneme celkem 695 bibliografických záznamů a z přehledných tabulek bibliografické statistiky zjišťujeme, že z tohoto počtu tvoří 130 položek vědecké stati spolu se samostatnými a kolektivními díly. Rudolf Tecl a Jiří Kořalka v úvodu k bibliografii z roku 2005³⁾ rozdělují autorčino životní dílo do tří hlavních etap: období působení v odborných institucích na Filosoficko-historické fakultě Karlovy univerzity v Praze a především pak v Ústavu pro mezinárodní politiku a ekonomii, dále dvacetiletí 1970–1990 znesnadněné výzkumné činnosti, kdy pracovala po propuštění ze zmíněného ústavu v podniku Kadeřnictví, a nakonec období od roku 1990, kdy se plně a svobodně věnovala badatelské práci v oblasti novodobých dějin. Tato etapizace osobního životního běhu jedince odráží příznačně a svým vlastním způsobem společensko-politický vývoj v Československu a České republice.

Roku 1954 absolvovala Květa Kořalková tehdejší Filosoficko-historickou fakultu Karlovy univerzity a nastoupila zde jako asistentka na katedře dějin KSČ. Její základní badatelský úkol dal název její kandidátské disertaci vydané knižně roku 1962: *Hnutí nezaměstnaných v Československu v letech 1929–1933*.⁴⁾ V pe-

1) Tento text vznikl na základě proslovu při posledním rozloučení s PhDr. Květou Kořalkovou dne 5. 1. 2009 ve velké obřadní síni krematoria v Praze-Strašnicích. Za poskytnutí podkladů děkuji PhDr. Jiřímu Kořalkovi, DrSc.

2) Květa Kořalková. Bibliografie. Sestavili a úvod napsali Miloš Drda a Jiří Kořalka. Muzeum husitského revolučního hnutí, Tábor 1990 (xerografie), 35 s.; Česká historička Květa Kořalková. Bibliografie prací 1990–2004 k pětasedmdesátým narozeninám 30. května 2005. Úvod Jiří Kořalka, Rudolf Tecl a Jiří Pokorný. Státní okresní archiv Tábor–Všedoborový archiv Praha, Tábor–Praha 2005 (xerografie), VIII + 20 s.

3) In: Česká historička Květa Kořalková, Tábor–Praha 2005, s. III–VI.

4) Květa Kořalková, *Hnutí nezaměstnaných v Československu v letech 1929–1933*. Praha, Práce 1962, 372 s.

dagogickém působení na katedře byla pověřována také úkoly z jiných období, mimo jiné z nejnovějších dějin po roce 1945. Široký ohlas vzbudily její přednášky o aktuálním politickém vývoji evropských lidově demokratických zemí, které měla v paláci Kinských v zimním semestru 1956/57. Zájem posluchačů byl podporován vypjatým obdobím událostí v Maďarsku a Polsku a překračoval kapacitu posluchárny. Počátkem roku 1958 však musela vysokou školu nedobrovolně opustit z důvodu snižování počtu učitelství na katedře. Při všech dobových omezeních prokazovala Květa Kořalková tehdy nebezpečné schopnosti samostatně uvažovat a snahu uvádět problémy, na něž narážela, do širších a hlubších souvislostí.

Díky znalostem nejnovějších dějin zemí sovětského bloku našla Květa Kořalková uplatnění v Ústavu pro mezinárodní politiku a ekonomii, kde pracovala v letech 1958–1970 v oddělení socialistických zemí. Politologické zaměření ústavu jí nebránilo v historickém přístupu k různým problémům soudobého mezinárodního vývoje. Zvláštní pozornost věnovala Polsku a československo-polským vztahům, kde se nevyhýbala ani konfliktním otázkám. Zabývala se také dějinami československé zahraniční politiky po roce 1945, československo-bulharskými vztahy a řadou dalších aktuálních témat.⁵⁾ Každoročně přispívala do ročenky *Mezinárodní vztahy*, později nazvané *Svět 1966, 1967 a 1968*. Podílela se významně na dvou kolektivních dílech: v knize *ABC světových dějin* z roku 1967 objasnily kapitoly Květy Kořalkové poprvé v české publikaci na našem území předhistorii sovětské roztržky s Jugoslávií roku 1948, věnovaly patřičné místo politickým procesům v socialistických zemích a charakterizovaly sovětsko-čínský spor jako mocenský, nikoli ideologický konflikt.⁶⁾ V kolektivním díle *Slovanství v národním životě Čechů a Slováků* z roku 1968 zaujala několik recenzentů výslovně závěrečná věta Květy Kořalkové, že „dnes pro nás slovanská ideologie a její působení v období po druhé světové válce představuje již jen objekt historického zájmu“.⁷⁾ Nejcennější a v zahraničí nejznámější autorčinou prací je historická analýza *Vytváření systému dvoustranných spojeneckých smluv mezi evropskými socialistickými zeměmi (1943–1949)*, opírající se o archivní materiály československého ministerstva zahraničních věcí a uveřejněná roku 1966 v Rozpravách Československé akademie věd.⁸⁾

Vědecká činnost Květy Kořalkové, pokračující ve stejném duchu v letech 1968–1969, byla přerušena hromadným propuštěním převážné většiny vědeckých a odborných pracovníků Ústavu pro mezinárodní politiku a ekonomii z politických důvodů. Výpověď dostala symbolicky jako dárek k Mezinárodnímu dni žen roku 1970. Po bezvýsledné snaze najít zaměstnání ve vlastním nebo příbuzném oboru nastoupila Květa Kořalková v Kadeřnictví, podniku hlavního města Prahy. Pracovala v tomto podniku více než šestnáct let, postupně jako pokladní, mzdová účetní,

5) Samostatné heslo in: Československé práce o jazyce, dějinách a kultuře slovanských národů od roku 1760, ed. Milan Kudělka, Zdeněk Šimeček a kolektiv. Praha, Státní pedagogické nakladatelství 1972, s. 241–242.

6) Pavel Oliva a kolektiv, *ABC světových dějin*. Praha, Orbis 1967, s. 910–958, 1056–1059.

7) *Slovanství v národním životě Čechů a Slováků*, ed. Vladislav Šťastný. Praha, Melantrich 1968, s. 478.

8) Květa Kořalková, *Vytváření systému dvoustranných spojeneckých smluv mezi evropskými socialistickými zeměmi (1943–1949)*. Praha, Academia 1966 (= Rozpravy ČSAV, řada společenských věd, roč. 76, seš. 3), 80 s.

vedoucí mzdové účtárny, samostatná referentka ekonomiky práce a v posledních dvou letech dokonce ve vysokoškolské pozici jako samostatná referentka organizace a techniky řízení, než koncem května 1986 odešla do důchodu.

Za této situace se charakter vědecké publikační činnosti Květy Kořalkové změnil. Mezi samostatnými pracemi převážily netištěné strojopisy do soutěží Českého svazu protifašistických bojovníků, Českého literárního fondu a Ústavu pro etnografii a folkloristiku ČSAV. Tiskem vyšly dvě práce z historie oboru, v němž pracovala – roku 1977 *Třicet let Odborového svazu pracovníků místního hospodářství*, o tři roky později *Třicet let místního hospodářství*, kde však byl místo autorčina jména v tiráži uveden kolektiv pracovníků zmíněného odborového svazu.⁹⁾ Z iniciativy tehdejšího ředitele podniku Kadeřnictví Jana Nedomy se Květa Kořalková stala od konce roku 1975 pravidelnou příspěvatelkou odborového tisku. Příspěvky v tisku zahrnovaly historické články k výročím a významným událostem (s vyvrcholením v článku *Jsmo opět občany* z prosince 1989),¹⁰⁾ příspěvky k dějinám a k současnosti místního hospodářství. Souviselo to bezpochyby s autorčinou schopností najít kladné rysy a snad i zalíbení v práci, kterou si sama nezvolila, ale kterou musela dlouhá léta vykonávat.

Přes všechna omezení a přes interní, veřejně nevyhlášené zákazy se mohly zprávy o odborné literatuře, menší recenze a ve výjimečných případech také vědecké články objevovat i v oficiálně vydávaných časopisech a sbornících. *Československý časopis historický* otiskoval její zprávy pod známou zkratkou K. Ko., používanou v tomto časopise od roku 1958, jen nebyla tato zkratka v obsahu ročníků 1970–1972 na rozdíl od minulých let dešifrována. Zaslouhou přátel v redakčních radách *Slezského sborníku*, *Těšínska*, bratislavského *Historického časopisu* byly tyto drobné příspěvky otiskovány pod různými zkratkami, ve *Studiích o Těšínsku* vyšel její článek pod dívčím jménem. Tuto spolupráci narušila většinou až přímá intervence z pražského ústředního historického pracoviště nebo od jiné řídicí složky.

Od počátku sedmdesátých let 20. století se Květa Kořalková zabývala problematikou zahraničních Čechů a jejich reemigrací po květnu 1945. Podnětné srovnání některých shodných a odlišných rysů československé a polské reemigrace připravila roku 1974 pro *Slezský sborník* v Opavě, kde po šestnácti letech pak vyšel její mezitím doplněný článek zásluhou Andělína Grobelného roku 1990.¹¹⁾ Při dlouhodobých zahraničních pobytech s manželem Jiřím na univerzitách v Bielefeldu, Düsseldorfu a Dortmundu se Květa Kořalková aktivně podílela na archivním výzkumu úředních spisů ze sledování českých dělníků a českých krajanských spolků na přelomu 19. a 20. století. Ve společné práci *Češi v Porýní a Vestfálsku 1890–1918*, uveřejněné roku 1997 ve sborníku *Češi v cizině*,¹²⁾ je dílem Květy Kořalkové důkladný seznam

9) Květa Kořalková – Jiří Nedoma, *Třicet let Odborového svazu pracovníků místního hospodářství*. Stručný historický přehled 1945 až 1975. Praha, ÚV Odborového svazu pracovníků místního hospodářství 1977, 90 s. *Třicet let místního hospodářství*. Praha, Práce 1980, 160 s. Recenze obou knih Marián Konečný in: *Husitský Tábor* 5, 1982, s. 363–364.

10) Květa Kořalková, *Jsmo opět občany*, in: *Místní hospodářství*, roč. 21 (32), č. 12, prosinec 1989.

11) Květa Kořalková, *Československá a polská reemigrace po druhé světové válce (Pokus o zjištění některých shodných a odlišných rysů)*, in: *Slezský sborník (Opava)* 88, 1990, s. 253–268.

12) Jiří Kořalka – Květa Kořalková, *Češi v Porýní a Vestfálsku 1890–1918*, in: *Češi v cizině* 10, 1998, s. 7–38.

devadesát českých spolků v Porýní a Vestfálsku, doplněný o přehledy jejich kulturní a podpůrné činnosti. Významně již předtím spolupracovala na společné studii o složitém vývoji české krajanské obce Zelov ve středním Polsku.¹³⁾

Od roku 1977 se Květa Kořalková podílela na vzniku a pokračování sborníku *Husitský Tábor*, vydávaného Husitským muzeem, tehdy Muzeem husitského revolučního hnutí v Táboře. Měla svou zásluhu na tom, že se *Husitský Tábor* stal v osmdesátých letech 20. století předním českým historickým periodikem. O nové literatuře z nejnovějších dějin psala do každého svazku sborníku, dvěma články z dějin zahraničních Čechů přispěla k širšímu poznání husitských tradic, v diskusi na druhém husitologickém sympoziu upozornila na význam obecně srozumitelných historických symbolů.¹⁴⁾ Především však Květa Kořalková působila jako obětavá a svědomitá korektorka každého svazku *Husitského Tábora*. Výsledky několikaletého výzkumu dějin Tábora mezi dvěma světovými válkami se odrazily v jejím průkopnickém článku o veřejných vystoupeních tábořského obyvatelstva od září 1938 do října 1939, otištěném ve druhém svazku *Táborského archivu*,¹⁵⁾ i v dalších připravovaných pracích.

V letech 1989–1999 uveřejnila Květa Kořalková také řadu článků v časopise Církve československé husitské *Český zápas* pod redakcí Jany Wienerové.¹⁶⁾ Několik let byla členkou redakční rady. Významný je především její seriál článků o oslavách Husova šestého července v letech 1939–1945.¹⁷⁾ Velkou studií o 6. červenci 1939, založenou na rozboru úvah a komentářů širokého spektra novin a časopisů v prvních měsících německé okupace českých zemí, připravila původně pro melantrišský seriál *Slovo k historii*, ale po zániku tohoto podniku uveřejnila své pojednání až ve sborníku *Husitský Tábor* 13 roku 2002.¹⁸⁾ Několik článků věnovala počátkům Církve československé, významným osobnostem této církve a jejímu početnému rozšíření po první světové válce. Dva příspěvky Květy Kořalkové o působení náboženské obce Církve československé ve Vídni kolem roku 1930 a po 15. březnu 1939 vzbudily značnou pozornost nejen mezi historiky vídeňských

13) Jiří Kořalka – Květa Kořalková, Tábořská idea sociální rovnosti v české krajanské osadě Zelově v Polsku, in: *Husitský Tábor* 3, 1980, s. 93–113.

14) *Husitský Tábor* 4, 1981, s. 242–243.

15) Květa Kořalková, Veřejná vystoupení tábořského obyvatelstva v prezidiálních spisech Okresního úřadu v Táboře (září 1938 – říjen 1939), in: *Táborský archiv* 2, 1989, s. 47–65.

16) Jana Wienerová, Za PhDr. Květou Kořalkovou, in: *Český zápas*, roč. 89, č. 4, 25. 1. 2009, s. 3. Autorka vzpomíná na spolupráci s Květou Kořalkovou a také jí při pohledu na její biografii napadá, že „osud této ženy v mnohém ilustroval průběh nedávné historie naší země“.

17) Květa Kořalková, Tradice Husových oslav v minulosti. Husovy oslavy před padesáti lety, in: *Český zápas*, roč. 69, č. 23, 4. 6. 1989; táž, Obhajoba české svěbytnosti po 15. březnu 1939, in: *Český zápas*, roč. 69, č. 24, 11. 6. 1989; táž, Český tisk před 6. červencem 1939, in: *Český zápas*, roč. 69, č. 25, 18. 6. 1989; táž, Oslavy 5. a 6. července 1939 mimo Prahu, in: *Český zápas*, roč. 69, č. 26, 25. 6. 1989; Oslavy 5. a 6. července 1939 v Praze, in: *Český zápas*, roč. 69, č. 27, 2. 7. 1989; táž, Šestý červenec 1940, in: *Český zápas*, roč. 70, č. 28, 8. 7. 1990; táž, Šestý červenec před padesáti lety I–II, in: *Český zápas*, roč. 71, č. 27, 7. 7. 1991; č. 28–29, 14. 7. 1991; táž, Památka M. J. Husa před padesáti lety 6. července 1942, in: *Český zápas*, roč. 72, č. 25, 5. 7. 1992; táž, Šestého července před padesáti lety, in: *Český zápas*, roč. 73, č. 17, 5. 7. 1993; táž, 6. července 1944. Památka mistra Jana Husa před padesáti lety, in: *Český zápas*, roč. 74, č. 13, 26. 6. 1994; táž, 6. července 1945 – český tisk k výročí upálení mistra Jana Husa, in: *Český zápas*, roč. 75, č. 15, 23. 7. 1995.

18) Květa Kořalková, Šestý červenec 1939, in: *Husitský Tábor* 13, 2002, s. 127–167.

Čechů, ale také mezi žijícími pamětníky.¹⁹⁾ Někteří mimopražští odběratelé a čtenáři *Českého zápasu* připomínali, že z celého časopisu nejvíce vyhledávali její historické články.

Po listopadové změně společenským poměrů Květa Kořalková již nenastoupila znovu do původního zaměstnání v Ústavu pro mezinárodní politiku a ekonomii, třebaže k tomu byla ze strany bývalých spolupracovníků povzbuzována. Mnohem více ji lákalo pokračovat v historické práci na novodobých dějinách, kterou zakládala tak jako dříve na pečlivém výzkumu pramenů. K němu se za nových objektivních okolností otevíraly široké možnosti. Její bádání se soustřeďovalo na dějiny Tábora a Tábořska v první polovině 20. století. Pravidelně přispívala do sborníku *Táborský archiv* jako jeden z kmenových autorů. Po článku o veřejných vystoupeních tábořského obyvatelstva od září 1938 do října 1939 následoval široce založený rozbor vzniku, stavebních příprav, stavby a dokončení Sboru božích bojovníků v Táboře až po slavnost otevření sboru 6. července 1939, která byla nejpočetnější národní manifestací v Táboře v době německé okupace.²⁰⁾ K tomuto období se vztahuje i článek o mapě Masarykova Československa v poutním kostele Panny Marie v Klokotech u Tábora.²¹⁾ Atmosféru pomnichovského režimu a prvních protektorátních měsíců na Tábořsku vystihla Květa Kořalková charakteristikou odstraňování obrazů T. G. Masaryka a Edvarda Beneše v letech 1938–1939. K novodobým církevním dějinám přispěla její studie o příchodu kongregace Těšitelů Božského srdce na Klokoty.²²⁾ Celkový pohled na změny náboženských poměrů a na společenské působení všech církví v Táboře a tábořském okrese v letech 1918–1939 umožňují dva články v *Táborském archivu*. Společně s Rudolfem Teclm zpracovala Květa Kořalková podrobně historii pomníku mistra Jana Husa v Táboře od ustavení spolku koncem roku 1904 až po odevzdání pomníku veřejnosti 6. července 1928.²³⁾ Ve dvou samostatných příspěvcích v *Táborském archivu* pak přiblížila dvě akce, které v historickém přehledu slouží Táboru a Tábořsku ke cti, a to uctění památky spisovatele Karla Čapka v lednu 1939²⁴⁾ a pomoc obyvatel Tábořska vídeňským krajanům organizováním prázdninových pobytů českých vídeňských dětí v letech 1922–1938.²⁵⁾

Obdivuhodná (a mnohými kolegy-historiky záviděná) byla usilovná péče, kterou Květa Kořalková věnovala debatám o záměru, posuzování obsahu, korekturám a rejstříkům všech česky i německy vydaných knih a článků svého manžela. Do posledních sil se věnovala vědecké práci, která jí přinášela radost a uspokojení.

19) Květa Kořalková, Ustavení náboženské obce církve československé ve Vídni před 60 lety, in: *Český zápas*, roč. 71, č. 1, 6. 1. 1991; táž, Církev československá ve Vídni před 50 lety, in: *Český zápas*, roč. 70, č. 1, 1. 1. 1990.

20) Květa Kořalková, Stavba Sboru božích bojovníků v Táboře a její společenský význam, in: *Táborský archiv* 3, 1991, s. 52–68.

21) Květa Kořalková, Československo, Bože, chraň! (Mapa Masarykova Československa v klokotském kostele), in: *Táborský archiv* 4, 1992, s. 115–123.

22) Květa Kořalková, Příchod kongregace Těšitelů Božského srdce na Klokoty, in: *Táborský archiv* 5, 1993, s. 166–173.

23) Květa Kořalková – Rudolf Tecl, Historie pomníku Mistra Jana Husa v Táboře (1904–1928), in: *Táborský archiv* 10, 2001, s. 417–450.

24) Květa Kořalková, Kulturní prostředí města Tábora a uctění památky Karla Čapka počátkem roku 1939, in: *Táborský archiv* 6, 1994, s. 259–266.

25) Květa Kořalková, Prázdninové pobyty českých vídeňských dětí v Táboře a okolí v letech 1922–1938, in: *Táborský archiv* 12, 2004, s. 303–313.

Pozemská pouť Květy Kořalkové po dlouhém tělesném utrpení skončila ve věku 78 let klidně a tiše na Štědý den 24. prosince 2008 v přítomnosti jejího nejbližšího, manžela Jiřího. Nejen rozsáhlá bibliografie, ale především vzpomínky těch, kdo měli příležitost se s ní setkat a spolupracovat s ní, budou trvalým svědectvím o životě poctivého člověka a vědce, ženy, která přes veškeré obtíže dokázala nejvyšší možnou měrou uplatnit svůj talent a své schopnosti.

DVĚ OSOBNÍ VZPOMÍNKY

Alena Daňková – Josef Tomeš

„Vážená a milá paní Květo...“

tak by jistě začínala odpověď na poslední dopis od paní Květy, odeslaný na mou služební e-mailovou adresu v den jejího svátku – 8. prosince 2008... Byla oslovena Květo, psala se Květa, přesto se úředně jmenovala Květoslava.

První osobní setkání s paní PhDr. Květoslavou Kořalkovou, CSc., se uskutečnilo v srpnu roku 1986 v přítomnosti Rudolfa Tecla, tehdejšího ředitele okresního archivu, který ji s velkou úctou vždy oslovoval „paní Květo“. Již od pracovníků táborského muzea jsem slychala o vysoké, štíhlé paní historičce vyzařující jisté charisma, s bohatými, stříbrem prokvetlými vlasy střiženými do krátkého účesu, která přijíždí z Prahy do Tábora studovat místní historii, většinou doprovázena svým manželem PhDr. Jiřím Kořalkou, DrSc. Tento milý a laskavý pár tehdy navštívil badatelnu táborského archivu za účelem studia archivních pramenů a literatury k dějinám Tábora. Předložené tiskopisy badatelských listů vyplňoval se železnou pravidelností vždy pan doktor. Paní Květa pak již jen svým podpisem potvrdila správnost uvedených údajů a dále při navrácení vyžádaného materiálu. Její jméno je vyplněno na badatelských listech č. 45/1987, č. 36/1988, č. 26/1989, č. 3/1990, č. 52/1991, č. 99/1992, č. 1/1993, č. 89/1994, č. 97/1995, č. 54/1997, č. 107/1998, č. 105/2000, č. 55/2002 a poslední ve výčtu č. 101/2004.¹⁾

S jistou pravidelností navštěvovala paní Květa badatelnu archivu v Pražské ulici až do doby, než se archiv uzavřel pro veřejnost z důvodu přestěhování jeho fondů a sbírek do budovy bývalého okresního úřadu s přístavbou depotního bloku, aby se co možná nejpodrobněji seznámila se všemi dostupnými zdroji. Mnohokrát se vracela k vybraným omšelým archivním pomůckám, které ji inspirovaly ke studiu v archivních fondech. Studium významných regionálních periodik, zvláště pak těch svazků, které nejsou zastoupené již ani v Národní knihovně, přivádělo tuto vzácnou ženu do stísněné badatelny, aby pokaždé objevila „něco“, co doplnilo střípek do mozaiky regionální historie. Každý badatelský den byl ukončen shrnutím výsledků studia a častokrát následovala rozsáhlá debata mezi paní Květou, Jiřím a Rudou

1) ČR-Státní oblastní archiv v Třeboni, Státní okresní archiv Tábor, fond Státní okresní archiv Tábor, nezpracováno.

k rozpracovanému tématu. Pro ucelenost dané chvíle musím uvést, že všechny rozhovory a přátelská posezení se odehrávaly nad šálkem neslazené kávy a pro paní Květu s kopicí šlehačky, samozřejmě byly též zákusky upečené v kuchyni paní Květy a takřkajíc přes kořeny vezené. Několikrát jsem byla poctěna nabídkou účastnit se těchto debat. Do dalšího pracovního života jsem si odnesla cenné informace, které jsem pak mnohokrát využila v badatelské agendě. Při předkládání některých odborných článků zpracovaných paní Květou badatelům jsem si několikrát připomněla konkrétní přátelské rozhovory. Při těchto setkáních se manželé Kořalkovi podělili i o své zážitky ze zahraničních cest, odkud paní Květa přivázela materiály ze studia knižních či archivních fondů, vztahujících se jakkoliv k české otázce, jež pak následně zpracovala a veřejnosti předkládala ve skvělých a dosud nepřekonaných odborných statcích.²⁾ Z každé soukromé, studijní nebo pracovní cesty manželé Kořalkovi posílali do archivu milý pozdrav. Z různých koutů Evropy a dokonce i ze zámoří doputovaly na původní i novou adresu barevné pohlednice, které byly přispěny na nástěnce, aby nás každý den vítala vzpomínka věrných badatelů.

Po několika letech setkávání „u nás v archivu“ jsme se dozvěděli od paní Květy, že ráda relaxuje nad četbou románů z červené knihovny. Shodou okolností Rudolf Tecl vlastnil několik málo svazků dívčích románů, které nabídl paní Květě ochotně a s hezkým úsměvem a přáním příjemného odpoutání od někdy složité reality. Postupně všech deset svazčků dívčích románů z Teclovy rodinné knihovny putovaly společně s paní Květou vlakem, aby byly při příští návštěvě tábořského archivu vráceny jejich majiteli, jemuž se ve tváři zračil spiklenecký výraz. Paní Květa se občas vracela k těmto svazčkům o velikosti malé kabelky, když neměla do vlaku práci, jak říkávala, a měla vždy při vyslovení své prosby o zapůjčení nějakého svazčku snivý pohled. A Rudolf Tecl jí velice rád zapůjčil vybranou knížku. Z jejich laskavého přístupu k sobě vyzařovalo upřímné přátelství, které navíc bylo umocněno hlubokou úctou k paní Květě ze strany Rudolfa Tecla.

Manželé Kořalkovi, Jiří a Květa, stáli také u zrodu Teclova sborníku *Táborský archiv*. Těšilo je, že se v Táboře, nezávisle na sobě, začaly vydávat dva sborníky.³⁾ V roce 1978 vyšlo první číslo sborníku *Husitský Tábor*, v roce 1987 pak započal vycházet sborník *Táborský archiv*. Oba sborníky si byly naprosto rovnocenné a nejen ve své době byly oba vyhledávané a mnohými kolegy-historiky i oceňované. Četnými příspěvky, zaměřenými na regionální historii druhé poloviny 19. století a první poloviny 20. století, obohacovala jednotlivé svazky. Dlužno také uvést, že paní Květa se velkou měrou podílela na korekturách textů a na jejich jazykové čistotě. Je na místě uvést, že paní Květa byla přímo skvělá korektorka, která se dokázala odpoutat od obsahu a vnímala jen prostý text, ve kterém objevila vždy nějakou tu chybu.

Ačkoliv paní Květa není zastoupena mezi autory příspěvků prvního čísla sborníku *Táborský archiv*, od druhého až po třináctý svazek se stala již jeho autorskou stálíci.⁴⁾ Jiří a Květa Kořalkovi se nezdráhali podat mi pomocnou ruku v těžkém

a složitém údobí po odchodu Rudolfa Tecla. Při osobních setkáních, ale i v e-mailových zprávách, dnes tolik oblíbených, mne duševně podporovali, ačkoliv sami čelili nepříznivému osudu. Počínající nemoc paní Květy, se kterou jsme se ani my „Táborskí“ nemohli smířit, jenom jsme se ji naučili tolerovat, omezila její možnosti pokračovat ve spolupráci na vědeckém zpracování tábořských dějin.⁵⁾ Paní Květy jsme si ještě více vážili pro její statečný postoj v boji s Parkinsonovou chorobou.

Poslední dopis mi přepsal a poslal její manžel Jiří z konceptu, který paní Květa sestavila podle svých složitých možností. Až posléze jsem zjistila, že to bylo v den jejích jmenin, který je přidělen v kalendáři Květoslavě. Mám jej uschován spolu s další osobní korespondencí významných a osobně drahých manželů Kořalkových. Paní Květě právem náleží trvalá památka nejen v tábořském dějepiscetví pro její nepřehlédnutelné systematické zpracovávání vybraných témat, vysoce odborně, poctivě a pečlivě zpracovaných. Svým podáním výkladu dějinných událostí, opřených o poctivé studium pramenné základny a literatury, se zařadila mezi tábořskou elitu v oboru historiografie, ačkoliv se zde nenarodila, nezískala rozhled školním vzděláním v místě, nepůsobila pracovně a ani zde nebydlela... Přesto svou práci v oboru historiografie se stala velkým vzorem pro následovníky – pokračovatele ve výzkumu českých a československých dějin. Patří jí oprávněné uznání, úcta a poděkování za její celoživotní práci a laskavý přístup ke kolegům.

V pomyslné tábořské Síni slávy – ve společnosti tábořských archeologů, badatelů, historiků a archivářů, ale i pedagogů – by paní Květa Kořalková zaslouženě a plným právem stála na čestném místě.

Alena Daňková

společenský význam. *Táborský archiv* 3, 1991, s. 52–68; Československo, Bože, chraň! (Mapa Masarykova Československa v klokotském kostele). *Táborský archiv* 4, 1992, s. 115–123; Příchod kongregace Těšitelů Božského srdce na Klokoty. *Táborský archiv* 5, 1993, s. 166–173; Kulturní prostředí města Tábora a uctění památky Karla Čapka počátkem roku 1939. *Táborský archiv* 6, 1994, s. 259–266; Změny náboženských poměrů v Táboře a okolí po vzniku Československé republiky. *Táborský archiv* 7, 1996, s. 233–248; Společenské působení církví v Táboře v letech 1918–1939. *Táborský archiv* 8, 1997–1998, s. 235–249; Květa Kořalková – Rudolf Tecl: Historie pomníku Mistra Jana Husa v Táboře (1904–1928). *Táborský archiv* 10, 2001, s. 417–450; Odstraňování obrazů T. G. Masaryka a Edvarda Beneše na Táborsku v letech 1938–1939. *Táborský archiv* 11, 2002, s. 309–315; Prázdninové pobyty českých vídeňských dětí v Táboře a okolí v letech 1922–1938. *Táborský archiv* 12, 2003–2004, s. 303–313; Písníkář Karel Hašler v jižních a východních Čechách v červenci 1939. *Táborský archiv* 13, 2007, s. 193–199.

5) Připravila řadu podkladů z let 1918–1939 pro *Dějiny Tábora* III.

2) Miloš Drda – Jiří Kořalka, Květa Kořalková: Bibliografie. Tábor 1990; Jiří Kořalka – Rudolf Tecl, Květa Kořalková k pětasedmdesátým narozeninám 30. května 2005. Praha-Tábor 2005.

3) *Husitský Tábor a Táborský archiv*.

4) Veřejná vystoupení tábořského obyvatelstva v prezidiálních spisech Okresního úřadu v Táboře (září 1938–říjen 1939). *Táborský archiv* 2, 1989, s. 47–65; Stavba Sboru božích bojovníků v Táboře a její

Před dvaceti lety

Dnešní mladí historikové si nedokáží plně představit, jak těžké bylo v sedmdesátých a osmdesátých letech 20. století v Československu objektivně a seriózně psát o českých dějinách, zejména pak o těch nejnovějších. Není však pravdou, že všechna publikační činnost na dějepisné liše se musela nést v režimním duchu a že historici, publikující ve státem koncedovaném tisku (tedy nikoli v samizdatu), museli tak či onak kolaborovat s komunisty. O řadě historických fenoménů, událostí i osobností (samozřejmě ne o všech) šlo vcelku psát věcně, pravdivě a zajímavě, ale dalo to mnohdy „fušku“: bylo třeba najít vhodné periodikum, v případě knihy nakladatelství, spřízněného redaktora či vydavatele a příslušný text napsat obratně tak, aby proplul mezi Scyllou ideologické či politické závadnosti a Charybdou prorežimní konformity. Odměnou za takové úsilí byl ohlas čtenářů, kteří objektivně a živě psané historické práce, často se skrytým jinotajným sdělením, vítali a přímo hltali. Větší svobodu přitom umožňovala populárně historická produkce v denním tisku a v různých neodborných časopisech, než příspěvky v tzv. vědeckých periodikách, podléhající striktní kontrole ideologických dohlížitelů z řad stranického aparátu i horlivců z vlastního oboru, kteří úzkostlivě dbali, aby se otištěné příspěvky nevymykaly z rámce marxisticko-leninské dogmatiky. Historická publicistika musela být přece alespoň elementárně čtivá a poutavá, měla-li vůbec oslovit veřejnost, a tak skýtala větší manévrovací prostor. Vybral-li si autor vhodné téma a dokázal-li je dobře ztvárnit, mohl nejen šířit autentickou dějepisnou osvětu, ale dotýkat se i událostí, problémů a osobností na pomezí prohibiční a někdy přes historii aktuálně promluvit k dnešku. Někteří tak mohli činit pod svými jmény, jiní, ocitnuvší se po roce 1968 „na indexu“, pod pseudonymy nebo značkami...

Pamětníci si jistě vzpomenou, s jakým mistrovstvím dokázal tento žánr rozvíjet Robert Kvaček v odbojářském týdeníku *Hlas revoluce*, kde mu sekundovali Vladislav Moulis (skrytý za pseudonymem Vladislav Moudrý), František Hrbata, Jan Kuklík, Jan Gebhart, Jiří Jožák, Dušan Tomášek a posléze i autor těchto řádků, a s ještě širším ohlasem v sobotní příloze *Svobodného slova*, v níž od poloviny sedmdesátých let pod značkou „kk“ uveřejňoval své originální historické črty a fejetony. V *Lidové demokracii* úspěšně pěstoval populárně historickou publicistiku Josef Polišenský, v *Práci* v osmdesátých letech Vladimír Nálevka. A v *Českém zápase*, časopisu Církve československé husitské, vzbudily koncem osmdesátých let pozornost články Květy Kořalkové, se zájmem čtené i mimo okruh církevní komunity, ostatně vždy značně otevřené.

Historičku Květu Kořalkovou jsem znal v oné době jen z jejího díla; osobně jsme se dotud nikdy nesešli. Věděl jsem ovšem mnohé o jejím nelehkém osudu po roce 1970, kdy byla jako přední specialista na historii vzájemných vztahů evropských zemí sovětského bloku propuštěna z Ústavu pro mezinárodní politiku a ekonomii a dlouho marně sháněla zaměstnání. Posléze zakotvila v administrativě komunálního podniku hlavního města Prahy Kadeřnictví, kde pak řadu let pracovala a zároveň v oborových časopisech i v samostatných publikacích mapovala historii holičsko-kadeřnického cechu a místního hospodářství a odborové organizace jeho zaměstnanců. Byla mi sympatická její snaha postavit se čelem k situaci, v níž se nedobrovolně ocitla, a vytěžit z ní něco pozitivního z hlediska

svého vlastního oboru. Profesně bližší mi však byly její články o působení husitské tradice v meziválečném období a za německé okupace, otiskované ve sborníku *Husitský Tábor*, který od roku 1978 po boku svého choťe dr. Jiřího Kořalky redigovala. Tuto tematiku začala koncem osmdesátých let spolu s historií Církve československé husitské rozvíjet i na stránkách *Českého zápasu*, kde její příspěvky patřily k nejčtenějším. Osobně mne nejvíce zaujala série statí o Husových oslavách 6. července 1939 i v dalších okupačních letech, která souzněla s mými příspěvky o roli historismu v prvních letech okupace, uveřejňovanými v předchozích letech v *Hlasu revoluce* a roku 1985 shrnutými v publikaci *Historie v letech zkoušky*, vydané jako interní tisk Českého svazu protifašistických bojovníků. Prostřednictvím kolegy dr. Jana Stříbrného jsem se seznámil i s rukopisy, které několikrát zaslala do každoroční soutěže ČSPB.

S paní doktorkou jsme si tedy na dálku byli blízcí nejen tematickým zaměřením, ale i vcelku zjevnou tendencí aktivizovat historické vědomí umdlené normalizační populace a v předvečer tušených zásadních změn jí zprostředkovat pravdivý obraz alespoň některých kapitol nedávné minulosti. Skoro symbolicky jsme se měli poprvé setkat a per longum et latum si pohovořit v dramatických listopadových dnech roku 1989, kdy jedno dějství naší popularizační mise končilo a druhé, podstatně kratší, začínalo. Ono setkání stojí za stručnou vzpomínku.

V atmosféře pokračující ideologické oblevy na podzim 1989 zahájili kolegové dr. Jiří Rak a dr. Petr Mareš, působící tehdy v Československém filmovém ústavu, cyklus seminářů o českém filmu za německé okupace. Někdy koncem října jsem dostal pozvánku na první z nich, který se měl konat 28. listopadu 1989 v prostorách Filmového klubu v paláci Adria na Národní třídě. Když jsem potvrzoval svou účast, nemohl jsem tušit, v jakém vnějším kontextu se bude tato akce konat. Události následující po 17. listopadu 1989 a nové úkoly, před něž mne postavily, poněkud zasuly můj zájem o seminář. Nebyl jsem si jist, zda se vůbec uskuteční, zda jej neodsunou posláním momentálně naléhavější, ale přece jen jsem se na něj vypravil.

Kolem deváté hodiny dorazil do Adrie, v jejímž suterénu nota bene tou dobou ještě sídlil hlavní štáb Občanského fóra, a shledal jsem, že se zde kupodivu sešla většina pozvaných. Vedle pořadatelů jsem se mimo jiné pozdravil s profesorem Robertem Kvačkem, jenž pak pronesl úvodní slovo, s režisérem Elmarem Klosem, pozvaným jako pamětník, s filmovými historiky dr. Ivanem Klimešem a docentem Lubošem Bartoškem, s předním znalcem české kultury v době protektorátu dr. Jiřím Doležalem, donedávna patřícím pro svou činnost v disentu k „zakázaným autorům“, a konečně s dr. Květou Kořalkovou, jež zaujala u dlouhého stolu místo vedle mne: po vzájemném představení jsme spontánně konstatovali, že se vlastně už dávno známe, protože se čteme.

Seminář měl zcela jedinečný průběh, daný atmosférou chvíle. Historická tematika, již byl věnován, se zde prolínala se žhavou přítomností, která sem doléhala z ulice, tak či onak byla připomínána jednotlivými diskutujícími a samozřejmě přetřásána v kuloárových debatách o přestávkách, před zahájením a po skončení semináře. Vzpomínám si, jak se profesor Kvaček zamyslel nad historikovým prožitkem právě probíhajícího dějinného zvratu, v němž se při vši specifčnosti opakuje i mnohé z předchozích osudových okamžiků našich novodobých dějin. Připomněl,

že historikové budou mít teď hodně práce, aby zaplnili obraz českých dějin fakty a jmény po léta z nich eliminovanými. Přitom poznamenal, jak by bylo dobré, kdyby politici jako protagonisté dějin znali historii a dokázali se z ní alespoň trochu poučit, trpce však resumoval, že dosavadní zkušenost svědčí o opaku.

Doktorka Kořalková se ve svém vystoupení pokusila aktualizovat téma semináře: nabízí se srovnat situaci a roli české kultury za německé okupace s postavením a působením české kultury v realitě sovětské okupace posledních dvaceti let, která byla sice zásadně odlišná, nicméně skýtá určité paralely. Následovala živá diskuse, v níž mne zaujal improvizovaný příspěvek (mluvilo se výhradně ex abrupto) dr. Doležala, jenž hovořil o svých komparativních výzkumech resistance a kolaborace v české kultuře za protektorátu a za normalizace, a dospěl k závěru, že protektorátní česká kultura vyšla z této komparace v morálním i národně politickém smyslu mnohem lépe, ač působila v nesrovnatelně těžších a nebezpečnějších podmínkách.

O přestávce jsem navázal s dr. Kořalkovou delší rozhovor, dokončený posléze po závěru semináře. Rozmlouvali jsme o tom, jak jsme se v minulých letech každý na svém místě snažili podílet na objektivní popularizaci novodobých českých dějin a udržovat kontinuitu historické paměti národa. Tváří v tvář postupně se završujícímu převratu jsme se shodli v dykovském postulátu, že „boj teprve nám nastává“, totiž boj o české dějiny: jednak o rychlé a fundované zaplnění „bílých míst“ v nich, jednak o jejich objektivní interpretaci, překonávající nejen stávající ideologické nánosy, ale čelící i předpokládaným novým účelově politickým desinterpretacím. Naše debata jiskřila náměty knih, jež by se měly co nejdříve vydat, případně napsat a vydat: memoárů i monografií, jejichž rukopisy ležely po léta „u ledu“, i nových syntéz, učebnic a ovšem encyklopedií. A protože paní doktorka věděla o mém tehdejší působení v Encyklopedickém institutu Československé akademie věd, staly se pak křížené české encyklopedie dominantním bodem našeho rozhovoru. Shodli jsme se na potřebě postupně zpracovat a vydat reprezentativní velkou českou univerzální encyklopedii, jež by na úrovni poznání konce 20. století antikvovala *Ottův slovník naučný*. Ale také na nutnosti připravit biografický slovník, který by prioritně obsahoval hesla historických osobností, v předchozích desetiletích z encyklopedií i další naučné literatury eliminovaných nebo zde podávaných tendenčně, a dále obsáhlý slovník (nejen biografický) jednak prvního, jednak druhého odboje. Paní doktorka nadhodila i podnětnou ideu průběžného encyklopedického zpracování událostí, jež jsme právě prožívali, jako průkopnický lexikografický příspěvek do oboru „Zeitgeschichte“. Dlužno dodat, že všechny tyto podněty jsme již za několik dnů poté v Encyklopedickém institutu vtělili do edičního programu ústavu pro nejbližší léta. Nebylo naší vinou, že kromě jediného – *Československého biografického slovníku* – se jej nepodařilo naplnit.

Na rozhovor s Květou Kořalkovou v oněch pohnutých dnech, od nichž za pár týdnů uplyne dvacet let, jsem později často vzpomínal. Byl prodchnut euforií, osvobozujícím a inspirativním ovzduším a samozřejmě také – což jsme tehdy nevěděli – iluzemi. Jako historici jsme správně předpokládali, že přechod do nových poměrů nebude lehký a že jej bude provázet aktivizace nejrůznějších běsů i parazitů, ale nedohlédli jsme do blízké budoucnosti, v níž to, co nebylo dosud možné z důvodů ideologických a politických, stane se nemožným, nežádoucím či alespoň obtížným z důvodů ekonomických, ať už reálně nebo zástupně. Nedokázali jsme si

představit, že záhy zaniknou mnohé listy, do nichž jsme rádi psávali, a jiné se změní v polobulváry, nestojící o seriózní historické stati, a že dokonce budou likvidovány i mnohé akademické instituce, aniž by jejich poslání převzaly instituce jiné.

Ve vzpomínce mi ovšem zůstává i mimořádná osobnost doktorky Kořalkové, neobyčejně činorodé a charismatické ženy širokého intelektuálního a kulturního záběru, jež dokázala nadchnout a inspirovat. Hovořil jsem s ní pak ještě jednou, při dalším pokračování zmíněného semináře v březnu 1990; poté jsme se asi dvakrát pozdravili při různých akcích. Ale ono setkání koncem listopadu 1989 patřilo k těm, na něž se nezapomíná.

Se zármutkem i obdivem jsem v posledních letech sledoval heroický zápas paní doktorky s těžkou, nevyléčitelnou chorobou. Osud bývá nespravedlivý k dobrým a cenným lidem a maří dílo, které vytvářejí. Ale nejen nevyzpytatelné fatum: život a práci Květy Kořalkové přece bolestně poznamenala i persekuce a příkoří čistě pozemské a lidské provenience. Co vše musela (stejně jako mnoho jejích podobně postižených kolegů) překonávat v normalizačních letech – a co vše mohla vytvořit v normálních poměrech, řekněme západoevropského či prvorepublikového standardu! I její příběh personifikuje úděl české inteligence ve druhé polovině 20. století...

Když jsem vloni o Vánocích dostal smutnou zprávu o smrti dr. Květy Kořalkové, vybavily se mi v kostce asociace, jež jsem se pokusil útržkovitě zachytit na předchozích řádcích. A s nimi jeden povzdech z básně Libuše Pamětnické: „Proč orloj žití má tak rychlé odbíjení?“

Josef Tomeš

„MY EVROPANÉ“.
NA OKRAJ JEDNÉ TELEVIZNÍ RELACE O JANU HUSOVI

František Šmahel

Ferdinand Seibt uměl předjímat a předvídat, když pro mezinárodní symposium v Bambergu zvolil název *Jan Hus mezi epochami, národy a konfesemi*. Jako by tehdy v roce 1993 s námi Čechy znovu vstupoval do Evropy i Mistr Jan. Brzo se ukázalo, že to pro něho bylo předčasné. Vykořenění publicisté, kteří se v denním tisku i v jiných médiích začali cynicky předvádět svým nihilismem k dějinám vlastního národa, by nejraději Husa před Evropou skryli. Dokladem z poslední doby je redakční článek Živý Jan Palach z 5. čísla letošního ročníku Babylonu „studentského listu pro seniory“, který vychází s podporou Ministerstva kultury ČR. V polemice s Hejdánkovým srovnáním dvou Janů, Palacha a Husa, se zde mluví o mýtu českého národního mučedníka, „*kteřý zcela pomíjí dobový evropský kontext oně více méně nešťastné patálie s českým rebelem, kterou nikdo nechtěl a která jen zkomplikovala jednání reformního koncilu v Kostnici*“.

Žádat uveřejnění vysvětlující glosy, jak to vlastně s Husovou smrtí v Kostnici bylo, by asi vyznělo malicherně. Dnes si kdekdo tiskne, co se mu zamane, a to je nesporně lepší stav, než kdyby zase někdo u nás mocensky rozhodoval o svobodě slova. Drobnou satisfakcí pro ty, kteří dosud nezapomněli na mravní apel Husova zápasu o jeho pravdu, může být šestidílná dokumentární řada *My Evropané*, kterou ve spolupráci s jinými předními televizními stanicemi připravily WDR (Westdeutscher Rundfunk) a francouzsko-německý kanál ARTE.

Nosnou linií celého seriálu je hledání odpovědi na otázku, jak se během posledních šesti století v různých evropských zemích vyvíjela společná civilizace. Do středu pozornosti se tím dostali představitelé významných duchovních proudů, kteří od 15. století až do naší doby určovali a dotvářeli povědomí všech, kteří sami o sobě říkají „my Evropané“. Jistě ne náhodou se tento námět zrodil v Německu, v zemi až do roku 1989 rozdělené na dvě různé evropské zóny. Po jejich sjednocení a po vstupu řady východních zemí do Evropské unie nutně vyvstává otázka evropské identity: kdo jsme, odkud přicházíme a co je zvláštního na Evropě. Tolik k záměru projektu.

Na rozsáhlém projektu o celkové délce 270 minut vysílacího času se autorsky podíleli Claus Bredenbrock, Carsten Günther, Anne Roerkohl a Werner Biermann, režie se ujaly Nina Koshofer a Judith Völker, a to v produkci kolínské firmy Tag/Traum. Proč

seriál započal až 15. stoletím, když zrození evropské městské civilizace proběhlo už o dvě tři století dříve, lze se jen dohadovat. V pozadí patrně byla stále ještě tu a tam přežívající představa školského dějepisu o renesanci a reformaci jako počátek moderního věku. Budiž, vypointované názvy šesti dílů po 45 minutách lze přeložit následovně:

- (1): Evropa začíná myslet (15. století)
- (2): Evropa vynalézá kapitalismus (16. století)
- (3): Evropa dosahuje míru (17. století)
- (4): Evropa proboují svobodu (18. století)
- (5): Evropa objevuje národy (19. století)
- (6): Evropa znovu nalézá sama sebe (20. století)

Pro nás Čechy může být potěšující, že seriál začíná a končí právě našimi velkými Evropany, Janem Husem a Václavem Havlem. Které další osobnosti zde vystupují? Stačí je uvést ve výběru: Mikuláš Kopernik, Jakob Fugger, Oliver Cromwell, Hannah Arendt. Práce na seriálu trvala tři roky a 104 natáčecích dnů ve 14 zemích. Točilo se na místech spjatých s dějinami (např. v Betlémské kapli a ve vězeních Václava Havla), v záběrech se objevují vzácné originály, počínaje vlastním rukopisným záznamem Jana Husa a konče vězeňskými dopisy Olze.

Jelikož mne obě režisérky vybídly ke spolupráci, mohu připojit pár osobitých postřehů. Třebaže se odvolávaly na čerstvě vyšlý první svazek německého vydání mé *Husitské revoluce*, jejich scénaristé spíše vycházeli ze životopisů určených pro široké čtenářské vrstvy (mám tu na mysli knihy M. Vischera, R. Friedenthala či H. Riedera) než z odborně zaměřených biografí E. Wernera nebo P. Hilsche. Můj úkol zprvu spočíval jednak ve vyhledání autentických míst spjatých s Husem a jeho následovníky, jednak ve výběru pokud možno originálních dokumentů, rukopisů, nejstarších vyobrazení a jiných památek s údaji o jejich uložení. V druhé fázi jsem byl požádán o stručné písemné odpovědi na předložené otázky, jež se měly stát osnovou mého vystoupení před kamerou. K natáčení došlo v prostředí opravdu výjimečném, uprostřed knihovny z pozůstalosti Františka Palackého v depozitáři knihovny Národního muzea. Přes znatelnou nervozitu z neustálého opakování záběrů, zaviněnou více vnějšími ruchy než přeruknutím, jsem se ve svých vstupech snažil koncentrovaně říci, co jsem považoval ze svého hlediska za podstatné. Něco v definitivní verzi zaznělo, něco naopak vypadlo, což se při podobných záznamech rozumí samo sebou. Jelikož jsem libreto nemohl ovlivnit a dokonce jsem ho na vlastní oči ani neviděl, byl jsem opravdu zvědav, do jakých souvislostí se mé vstupy dostanou. Premiéru 19. listopadu 2008 jsem propásl, neboť teprve s dvouměsíčním zpožděním jsem dostal záznam na CD-Romu. Pokusím se nyní vylíčit, co jsem shlédl.

Úvodní sekvence hbitě přeskakuje z kaleidoskopických záběrů tváří vyvolaných Evropanů na mapu Evropy 15. století, v jejímž pomyslném geografickém rámci žilo na padesát milionů lidí, kteří byli podobně jako latinsky mluvící učenci na 77 univerzitách pod tuhým dohledem církve. Následuje záběr tří protagonistů prvního dílu s dvojjazyčným názvem: *Quand la pensée se libère / Europa beginnt zu denken*. Zatímco Jan Hus zacloumal hierarchickou církví, Mikuláš Kopernik se odvážil nahradit geocentrismus jejího učení heliocentrickou soustavou. Poslední

z této trojice, Andrea Vesalio, se sice narodil až 1514, zato však mohl již s větším rozletem i rozhledem vytvořit svými anatomickými výzkumy lidského těla základy morfologického myšlení v medicíně.

Vraťme se však do Husovy Prahy. Pohled na různé moderního západního průčelí svatovítské katedrály sklouzne ke vstupnímu portálu, k němuž pacholci tlustého pasovského děkana Václava Tiema z Mikulova (jeho jméno ovšem nepadne) vlekou truhlu pro odpustky. Ano, jsme v Praze roku čtrnáctistého dvanáctého a právě začíná prodej odpustků. To není špatný začátek, německému divákovi se dává nepřímou na vědomí, že se tu v předpremiéře odehrává Lutherův vstup do dějin v roce 1519. V rychlém sledu se divák dovídá o zlořádech v církvi. Takovou otevřenost by si žádný historik nemohl u nás dovolit. Duchovní myslí jen na svůj břich a prostě věřící zastrášují pekelnými tresty, které jsou znázorněny výjevy Apokalypsy z Angers. Mladý a pohledný Jan Hus se žene do chrámu za prodáváčem odpustků. Na posvátné půdě se v dnešní češtině rozvine zhruba tento dialog. Točí se to ostatně v Praze, tak proč ne:

„A dávejte grošičky, aby vám Pán Bůh odpustil vaše hříchy“, přesvědčuje kuplíř s odpustky přítomné. Hus k němu rozhořčeně přibíhá a snaží se mu zabránit ve svatokupectví slovy: „Co tady děláte, žádné odpustky neprodáváte!“ Zmatený kuplíř na rozdíl od diváka pochopí, co Hus tím míní (žádné odpustky nelze koupit), a zmůže se jen na chabou obranu: „Prosím vás, proč to říkáte, tohleto?“

Teprve nyní se Hus stává ústřední postavou. Aby se věřící dozvěděli, co ve skutečnosti stojí v Bibli, káže jim česky v Betlémské kapli. V ní se nyní ocitáme a prohlížíme si obrazy i nápisy na stěnách, které sem Hus nechal pořídit na počátku léta 1413. Vše jen letmo, děj se nemůže ani na chvíli zastavit. Citaci z Husova spisu *O církvi* vystřídá sdělení, že překládal Wyclifa. Na řadu přichází můj první vstup. Sotva stačím říci, že Wyclif svým radikálním učením o chudé církvi získal na pražské univerzitě také mnoho odpůrců, mizím z obrazovky. Záběr profesora se studenty má naznačit, že Hus nebyl jen nějakým „malým“ knězem. Učil na pražské univerzitě, kterou tehdy ovládali cizinci. Mnozí čeští, moravští, slovenští i uherští studenti byli jím nadšeni a spolu s ním si přáli poměry na univerzitě změnit. Vstříc jim vyšel král Václav IV., jehož dekret v podobě Husova notářského opisu je tu ukázán. Hus se stal rektorem, a odchod cizích studentů a mistrů z Prahy mu tudíž nebyl proti mysli.

Hus byl dán do klatby, to ho však neodradilo hlásat příkazy Božího zákona. Svě teze vyvěšoval všude po Praze, i na kamenném mostě, což kamera dokládá působivým nočním záběrem proslulé turistické atrakce. Karlův most přece diváci dobře znají, takže se mohou snadno orientovat. Vcelku logicky se na obrazovce mihne i záběr na leták s českými agitačními písněmi *Musí být ohlášeno*. Dramatický vývoj mezitím dospěl ke krizi. Mladí bouřliváci zaútočili na prodáváče odpustků, třebaže Hus sám všechno nabádal k nenásilnému postupu. Král Václav IV. zprvu nad Husem držel ochrannou ruku, věci však došly příliš daleko. Z jeho příkazu byli tři mladí vandalisté zatčeni a odsouzeni k smrti. Stalo se to v pozdně gotické radni síni dnešní Staroměstské radnice, kam je nám dovoleno okovanými dveřmi nahlédnout. Zcestovalí diváci ovšem znají i místní orloj, jehož Smrtka zvoněním ohlašuje tragickou peripetii.

Přes slib daný Husovi byli tři mládenci popraveni a jeho hnutí tím dostalo své první mučedníky. Ponížený Hus byl dokonce vyloučen z univerzity a musel se uchýlit na Kozí hrádek. Ten a blízké město Tábor (!) se staly středisky reformního hnutí, jež po Husovi dostalo jméno. Pohledem kamery se ocitáme v horním paláci táborské radnice s jezdeckou sochou Jana Žižky, o níž se nedovíme, koho představuje. Sekvence končí záběrem na Husovu postavičku v rámu městského znaku z roku 1517. Po druhé zde dostávám slovo. Pokouším se vysvětlit, že ne jeho učení, nýbrž jeho důsledné hájení učinilo Husa Husem, to však stejně sotva kdo může zaznamenat.

Střih na Kostnici a na vyobrazení z *Kroniky* tamějšího měšťana Ulricha Rychentala nás přenáší do dějiště koncilu na břehu Bodamského jezera. Slovní doprovod nás poučuje o počtu přítomných kardinálů, arcibiskupů, opatů, univerzitních učenců, světských knížat, kejklířů a prostitutek. Hus v dobré víře ve svoji pravdu a v glejt krále Zikmunda přijme pozvání do Kostnice a svobodně zde káže až do doby, než ho církevní hodnostáři nechají uvěznit. To je zpodobeno opravdu drasticky: hrubý dráb s potupným německým výkřikem, z něhož jsem pochytil jen závěrečné „*ty kacír!*“, srazí Husa, rektora pražské univerzity, k zemi v jakési věži. Může to být biskupův hrad v Gottliebenu, jehož dnešní podobu stačíme zahlédnout.

Čas kvapí, kamera nás proto rychle přenáší do kobky, kde několik kardinálů vysvětluje Husovi, co ho čeká, když neodvolá své učení. Přitom se v němčině rozvine následující dialog.

Kardinál: „*Zde na stole leží všechno psáno. Nabádáme tě odvolat, co tady stojí.*“

Hus: „*Nikdy!*“

Kardinál: „*Doznej, že jsi pobloudil a že jsi ve svých knihách psal nepravdy.*“

Hus: „*Neodvolám!*“

Kardinál: „*Dáváme ti ještě jednu poslední možnost odvolat.*“

Hus zlostně uchopí kříž, bouchne jím do stolu a slovy „*Ne, neodvolám*“ podepíše nad sebou ortel. Stane se, co se muselo stát, a to navzdory protestům pražské univerzity a české šlechty. Nyní je opět na mně, abych všem připomenul, co věděl už Hus: „*Kdo mluví pravdu, hlavu mu rozbijí. Ze smrti kdo hrůzu má, ten radost z života ztrácí. Nade vším vítězí pravda.*“

S Husem byly spáleny i jeho spisy. Komentář k vyobrazení Husa na hranici doplňují pravdivá slova: „*Nebylo to naposled, co se církev tímto způsobem snažila vymýtit svobodné myšlení.*“ Čekali bychom, že alespoň v náznaku spatříme šiky husitských vojsk v boji s křižáky. Nikoli, letem přes několik staletí se ocitáme před Husovým pomníkem na Staroměstském náměstí po vyhlášení československé nezávislosti v roce 1918. Šestý červenec se stal státním svátkem, což Vatikán rozběsnilo natolik, že na tři roky přerušil s Prahou diplomatické styky. Vše se k dobrému obrátilo až v roce 1999, kdy papež Jan Pavel II. vyslovil hlubokou omluvu za nedopatření, které se v Husově kauze stalo. Následuje poslední mé moudro: „*Také malé národy potřebují velké historické osobnosti. Hus patří k dlouhé tradici evropského reformního úsilí, které započalo Angličanem Wyclifem a přes Husa směřovalo k Martinu Lutherovi. Když se Luther o Husově zápasu dozvěděl, trochu neuváženě prohlásil: My všichni jsme byli husity, aniž jsme to věděli.*“ Pochybuji, že tento efektní závěr napravit předchozí prezentaci Husa jako Evropana.

Co k tomu dodat? Netušil jsem, čemu se u tak prestižního projektu mohu nadít. Pokud se na první část o Husovi budou dívat lidé, kteří o vlastních dějích nic nevědí, může je Husův zápas odehrávající se v barvitých kulisách stověžaté Prahy zaujmout. Přece jen by se vyplatilo s uvedením na obrazovku ještě několik desetiletí posečkat. Závěrečné titulky naštěstí proběhnou tak rychle, že si nikdo ani nestačí všimnout, kdo za tu první část může. Ostatně na jména expertů se tak jako tak zapomnělo. Jak souvisí tato causerie s *Táborským archivem*? No, přece tím, že se virtuálně odehrává i v Táboře. Nechci to tvrdit, je však možné, že by paní Květu pobavila.

**ŠEST STATEČNÝCH?
Doplněk ke vztahům husitské Prahy a husitského Tábora**

Petr Čornej

Následující text není přístupný z důvodu
uplatnění autorských práv

ŽIŽKOVA TETA V ČESKÝCH BUDĚJOVICÍCH?

Daniel Kovář

Za názvem tohoto příspěvku by možná mělo stát mnohem víc otazníků, neboť vše, co bude řečeno níže, je pouhou pracovní hypotézou a podnětem k další úvaze. Jde o zamyšlení nad jedním jménem ze středověkých Budějovic a nad jeho možným propojením s osobou pozdějšího husitského hejtmána Jana Žižky z Trocnova.

Žižkovým původem a rodinným zázemím se zabývala již řada historiků, kteří se na základě kusých písemných zpráv snažili rekonstruovat genealogické vazby i majetkové poměry v rodině drobného jihočeského zemana.¹⁾ Jan Petřík vyslovil a přesvědčivě zdůvodnil domněnku, že Žižkův strýc Mikeš byl totožný s Mikšem z Újezda.²⁾ Na jaře 1381 totiž probíhalo jednání o převzetí dědictví po Žižkovu strýci Mikšovi ve vsi Trocnově současně s projednáváním pozůstalosti po Mikšovi, jemuž náležel sousední Újezd či Újezdec.³⁾ Zdá se tedy pravděpodobné, že šlo o tutéž osobu: že tento Mikeš, jinak zvaný i Mikšík, sídlil na tvrzi v Újezdě (dnešním Ostrolovském) a zároveň držel část sousedního Trocnova, jehož druhý díl patřil Mikšovu bratru, tedy otci Jana Žižky. Mikeš z Újezda měl i dalšího bratra, Jana z Ledenic (tímto směrem by ostatně bylo užitečné vést další genealogické bádání, které by mohlo vrhnout nové světlo na příbuzenské vazby Žižkovy rodiny).

Přestože újezdský statek Mikeš prodal Janovi, Oldřichovi a Jindřichovi z Rožmberka, k faktickému převzetí tohoto zboží z blíže neznámých důvodů prozatím nedošlo a újezdskou tvrz pravděpodobně užíval ještě Mikšův syn Přibík řečený Hrb.

1) Zejména František M. Bartoš, Z nejstarších osudů Trocnova a rodiny Žižkovy. Jihočeský sborník historický (dále JSH) 1, 1928, s. 113–120; týž, Nové zprávy o Žižkovi a jeho rodině. JSH 5, 1932, s. 113–115; týž, Odchod Žižkovy rodiny z Trocnova. JSH 6, 1933, s. 108–110; týž, Žižkův zeť, jeho sestra a děd. JSH 32, 1963, s. 1–6; Josef Pekař, Žižka a jeho doba díl 2. Praha 1992, s. 1–20 a 197–208; Jan Petřík, Odúmrť po Mikšovi z Trocnova. JSH 4, 1931, s. 41–54; týž, Ke článku „Odúmrť po Mikšovi v Trocnově“. JSH 4, 1931, s. 72; August Sedláček, Doklady k otázce o Žižkově stáří. Český časopis historický 19, 1913, s. 446–480; Hugo Toman, O rodu a příbuzenstvu Jana Žižky z Trocnova. Věstník Královské české společnosti nauk, třída filosoficko-historicko-filologická 1890, Praha 1891, s. 44–62; týž, O Žižkovi, jeho rodišti, a o pozdějším rodu Žižků z Trocnova podnes kvetoucím; tamtéž, s. 337–348.

2) Petřík, Odúmrť po Mikšovi, zejména s. 51–52.

3) Desky dvorské Království českého, díl 1: První kniha svolací z let 1380–1394, vyd. Gustav Friedrich. Archiv český, sv. 31, Praha 1921, s. 196–198.

Nejpozději začátkem podzimu 1385 ale Přibík zemřel a v říjnu počali Rožmberkové uplatňovat svůj majetkový nárok.⁴⁾ Nápadnou shodou okolností se ve stejném roce mezi obyvateli královského města Českých Budějovic poprvé objevuje jistá Mikšová z Újezda („*myxschova de vgesd*“). Berní rejstřík z roku 1384 ji zde ještě nezaznamenal, avšak rejstřík z roku 1385 již ano.⁵⁾ Její majetek, přiznaný k berni, byl tehdy uváděn ve výši půl hřivny. Je samozřejmě možné, že přídomek „z Újezda“ za jejím jménem nemusel být šlechtickým predikátem a mohl se také vztahovat k jiné lokalitě téhož názvu. V berním rejstříku však určení původu osob za pomoci zeměpisných jmen není příliš obvyklé. S velkou pravděpodobností lze vyloučit možnost, že by Mikšová pocházela z rodu rytířů z Újezda (Kamenného), neboť jeho příslušníci jsou pro druhou polovinu 14. století doloženi mnoha prameny a žádný Mikeš se mezi nimi nevyskytuje. Jako jedno z mnoha vysvětlení se nabízí domněnka, že Mikšová mohla být vdovou po výše uvedeném Mikšovi z Újezda, která ještě během první poloviny osmdesátých let 14. století pobývala u svého syna Přibíka na újezdské tvrzi, ale která po Přibíkově brzké smrti (1385) musela ustoupit před majetkovými požadavky Rožmberků. Uchýlila se potom do Českých Budějovic, kde je její příchod zaznamenán díky dochovaným berním rejstříkům v rozmezí let 1384 a 1385.

Mikšová (v dalších pramenech obvykle „*Mixova*“) nevlastnila v královském městě žádný dům, ale obývala pronajaté prostory domu rychtáře Klarice na západní straně budějovického náměstí.⁶⁾ Skutečnost, že se usadila právě pod rychtářovou střechou, by snad nasvědčovala výjimečnosti této osoby, což mohl být například šlechtický původ. Klaricův výstavný dům byl později pohlcen při rozšiřování radnice; stával v její dnešní severní části (při pohledu z náměstí pravé). Zdrojem příjmů byl pro Mikšovou drobný obchod, a je proto v berních knihách zařazována mezi hokynáře (*penestice*). Takové společenské postavení by neodporovalo našim poznatkům o všeobecně se zhoršující hmotné situaci nižší šlechty v předhusitském období; analogické případy, kdy členové šlechtických rodin přebývali dokonce v budějovickém špitále, známe i z pozdějších období. Mezi obyvateli Českých Budějovic podléhajícími dani je Mikšová z Újezda uvedena ještě v berních termínech let 1396, 1397, 1398, 1399, 1400 a 1401, zatímco v následujících termínech 1407 a 1411 už chybí.⁷⁾ Znamená to, že mezi lety 1401–1407 buď královské město opustila, nebo, což je pravděpodobnější, zemřela.

Poznatek, že Jan Žižka mohl mít v Českých Budějovicích svou příbuznou, by jistě zajímavým způsobem doplnil skromné znalosti o vztazích husitského válečníka k významnému královskému městu. Nedostatečná pramenná základna však neopravňuje vyřknout spolehlivější soud.

4) Pozůstatky desk zemských Království českého roku 1541 pohořelých, díl 1, vyd. Josef Emler. Praha 1870, s. 505.

5) Státní okresní archiv České Budějovice, Archiv města České Budějovice (dále jen SOKA ČB, AM ČB), kniha 563, stará sign. D 5, Berní rejstřík pro město a městské vsi 1385, fol. 4.

6) Milena Borská-Urbánková, Českobudějovické náměstí koncem 14. a začátkem 15. století. JSH 34, 1965, s. 116–117 a 123.

7) SOKA ČB, AM ČB, kniha 565, stará sign. D 99, Berní kniha pro město a městské vsi 1395–1416, fol. 12a, 35a, 56a, 73b, 87a, 108a, 136a, 172b a 219.

ZLOMKY NEZNÁMÉ KNIHY REGISTER CENTRÁLNÍ ROŽMBERSKÉ SPRÁVY (ca. 1450–1465) II. Hospodářská registra a Libri obligationum

Robert Šimůnek

Písemnosti vzešlé z praxe rožmberské administrativy poutají stále pozornost – ať již je to onen téměř legendární urbář z doby kolem roku 1380, jehož podklady možná pocházejí z delšího časového období, než jsme si dosud uvědomovali,¹⁾ anebo sonda do komunikace (a tedy současně každodenní správní praxe) úředníků lokální správy s vrchností.²⁾ Zvláště prvý z těchto dvou případů jasně dokládá, že výzkum ne vždy probíhá ve smyslu lineárního nárůstu našich vědomostí, ale často naopak zmnožuje otázky, které si napříště musíme klást. Což pochopitelně platí obecně.

Název přítomného článku indikuje, že navazuji na stejnojmennou studii uveřejněnou na stránkách *Táborského archivu* v roce 2002.³⁾ Podtitul pak naznačuje, k jakému posunu v interpretaci doposud známých i nově zjištěných zlomků rožmberských register došlo a jaký mají tyto skutečnosti dopad na naše znalosti o registrech vedených kanceláři centrální správy velkých šlechtických dominií 15. století.

„Obrana register centrální správy“

Ptáme-li se po úloze jednotlivých typů pramenů v kontextu administrativní praxe, inklinujeme k jejich typologizaci. Celkem logicky a právem, ovšem ne vždy s nespornými výsledky. Máme-li před sebou jakýkoli obsahově homogenní soubor nebo alespoň takový, pro který lze nalézt jednotící prvek (sloužící za základ bližší specifikace), je to úloha relativně snadná. Co ale v případě, kdy žádný takový prvek nejen nenacházíme, ale můžeme konstatovat, že neexistuje a nikdy neexistoval? Přitom jsme vždy vystaveni určitému riziku: vnášíme do klasifikace pramenů svá třídící hlediska, jež nemusejí být identická se strukturováním tohoto materiálu očima pozdně středověkého úředníka, který důsledně vycházel z praktických potřeb admi-

1) Jaroslav Čechura, Rožmberský urbář – téma věčně zelené?, in: Verba in imaginibus. Františku Šmahelovi k 70. narozeninám, red. Martin Nodl et al. Praha 2004, s. 223–230.

2) Jiří Pešta, Dodatky k rožmberskému listářu pro léta 1437–1472. Edice a diplomatickosprávní zhodnocení. Sborník archivních prací 56, 2006, s. 417–507 (z téměř pěti desítek písemností převážnou část tvoří korespondence Rožmberků s úředníky zvíkovského panství).

3) Robert Šimůnek, Zlomky neznámé knihy register centrální rožmberské správy (ca. 1450–1465). Táborský archiv 11, 2002, s. 67–108.

nistrativní činnosti. Jinak řečeno: středověký úředník pro označení písemné agendy, se kterou přicházel do styku a na jejímž vytváření se sám spolupodílel, vystačil s několika málo termíny – list, registr / registra (rejstra), kniha.⁴⁾ Do první kategorie spadaly listy a listiny, do druhé vše ostatní. Pojmu *registra* se užívalo prakticky univerzálně, sloužil jako označení v podstatě jakékoli pomůcky evidenční povahy – registry byly urbáře, úroční a výběřčí rejstříky, evidence o nasazování a výloveh rybniků a příjmech z prodeje ryb, v registrech se evidovaly příjmy z prodeje dřeva či vybraného cla, registrem byl seznam zbraní a potravinových zásob na hradě stejně jako vybavení hospodářského dvora (tj. inventář), dokonce i lapkové si vedli registra.⁵⁾ Jednalo-li se o evidenční pomůcky v rozsahu stovek, nebo minimálně mnoha desítek folií, objevuje se vedle označení registra též pojem *knihy* – jak to známe nejen z městského prostředí v případě městských knih, ale nejednou i v případě knih centrální správy šlechtických dominií.

V návaznosti na uvedené nabízí se tedy otázka po účelnosti, ba vůbec možnosti širokou škálu písemností, ve středověku označovaných *registra*, rozčlenit do striktně vymezených kategorií. V případě urbářů či inventářů apod. je situace jasná a nevyžaduje dalšího komentáře – o účelnosti kategorií uvedeného typu nikdo nepochybuje. Jak však nakládat s typy *register*, zpravidla většího rozsahu (a označovaných tedy často jako *knihy*) a z hlediska obsahu heterogenními? K úvaze terminologického charakteru přivedla mě poznámka v nedávno publikovaném znamenitém článku Hlaváčkové, kde se autor k „bezbréhému“ obsahovému vymezení kategorie register staví s jistými rozpaky.⁶⁾ Zvážit jest tu následující: povaha a značná různorodost písemného materiálu v *knihách* obsaženého (ostatně paralela s již vzpomenutými městskými knihami se tu přímo nabízí: v jejich případě jsme často nuceni hovořit o městských knihách nevyhraněného obsahu), stejně jako vpravdě nemožnost vymezení jasné systematiky, podle níž tyto pomůcky nejednou vznikaly, resp. byly vedeny, a priori odsuzuje pokusy o bližší kategorizování (např. přídavnými jmény) ke snad praktickému, ale z hlediska věci přece jen zjednodušování. Rožmberský materiál svou povahou totiž jasně naznačuje, že určité typy register se jakékoli bližší charakteristice (nemá-li se jednat o několikařádkový řetězec „upřesňujících“ adjektiv) jednoduše vzpírají. Jejich obsah – a to vzdor nesporné elementární specializaci – je natolik diferencovaný, že jakékoli upřesňující a specifikující pokusy vytvoří současně svazující rámec, z něhož vždy budou „nepoddajné“ jednotliviny tu i onde vyčnívat. Pojem „registra centrální správy“, jímž jsem operoval a operuji, je naproti tomu svou šíří (nebo chceme-li bezbréhostí) zřejmě jediný, který – stejně jako tomu

4) Strukturu písemné agendy rožmberského dominia – jak dalece jsme dnes schopni ji rekonstruovat – pojednal Robert Šimůnek, *Správní systém šlechtického dominia v pozdně středověkých Čechách. Rožmberská doména 1418–1472*. Praha 2005, s. 87–138.

5) Ve výpovědi lapky Bedřicha Škorně (1449) se uvádí: „*Item dále seznal, že to registrum těch rot sepsaných, jakož u něho nalezeno a od něho vzato jest, ... A to sepsanie dal mi jest Vaněk Ostromecký ve Lnářích ve vsi před krčmů a ten spis neb registrum u mne jsů vzali v váčku, kterýž jsů podle mne nalezli*“ (SOA Třeboň, Historica 1137). Je zajímavé, že pojem spis (v daném případě seznam členů lapkovské roty) – zde výslovně synonymní k sémanticky širokému registrum – se v dobové administrativní terminologii objevuje velmi vzácně.

6) Ivan Hlaváček, *Kopíře v Čechách v době předhusitské*, in: *Verba in imaginibus*. Františku Šmahelovi k 70. narozeninám, red. Martin Nodl et al. Praha 2004, s. 231–249, zde s. 245, pozn. 7.

bylo v 15. století – všestranně odpovídá. Označuje evidenční pomůcku obsahově nevyhraněného charakteru, vedenou v kanceláři centrální správy. Ukázat si to bude lze na dvojici rožmberských register (knih) druhé poloviny 15. století, s částečným přihlédnutím k registru z první třetiny 16. století.

Rožmberská registra centrální správy 15. století

Dva dochované svazky zvané *Libri obligationum* (tento název není původní – vychází zjevně z označení *Obligationsbuch* rukou 18. století na fol. II/14r), o něž nám tu půjde především, jsou pochopitelně pouze částí (a to evidentně malou) někdejšího stavu *register* a *knih*. Již dříve a poté paralelně s nimi jsou doložena rozličná další registra, označovaná jako *knihy*, tedy zjevně i rozsahem a typem analogická jak jim, tak o několik desetiletí mladšímu *Codexu Rosenbergiu*.⁷⁾ O jejich obsahu nicméně máme jen zcela nedostatečnou a kusou povědomost, odpovídající kontextu, v němž bývají náhodně zmiňovány.

Edice *Rožmberské dluhopisy z let 1457–1481* Josefa Pelikána vyšla roku 1953 a při všem, co jí lze oprávněně vytknout,⁸⁾ plní svou roli solidního základního zpřístupnění pramene podnes. Vzápětí pak editor připojil čtyři nově nalezená folia (1953)⁹⁾ a tři další o několik desítek let později doplnil Rudolf Tecl (1994).¹⁰⁾ Když jsem pár let nato (2002) publikoval rybniční registra několika rožmberských panství, opatřená folií typickou pro rožmberská registra, jevila se tematicky natolik svébytná (nic analogického se v rámci *Libri* a jejich dosud známých zlomků nevyskytuje), a navíc prokazatelně tvořící záhlaví knihy register (od fol. 1), že jsem je považoval za fragment nějakých dalších obsahově striktně nevyhraněných register a týmž jsem atribuoval několik zlomků s texty listin hospodářské povahy. Překvapivě ani Rudolf Tecl tehdy nenabídl alternativní interpretaci, totiž někdejší příslušnost těchto zlomků do *Libri obligationum*. Jelikož se však jeví pravděpodobná, a navíc ve svém důsledku dovoluje nový pohled na *Libri*, pokládám uvedení svého přehlédnutí na pravou míru za účelné.

Argumentů pro někdejší příslušnost rybničních register do druhé *Liber obligationum* je několik. Základní podmínkou je pochopitelně absence příslušných folií v dochovaném svazku, jež je nejen splněna (chybějí folia 1–13, 15–85), ale i potvrzena dochováním folia 14, které naopak chybí v rámci rybničních register. Druhý argument může představovat foliace – typově shodná s folií druhé *Liber*, méně kaligrafická než v knize první, a navíc na vrchu folia není umístěna uprostřed, ale v pravém rohu. Konečně třetí argument vychází z obsahu prvních a posledních folií knihy, čehož si ještě blíže povšimneme, až bude řeč o původním určení pozdější (a dnešní) druhé *Liber obligationum*.

7) Jednotlivé doklady eviduje již Josef Pelikán, *Rožmberské dluhopisy z let 1457–1481*. Praha 1953 (dále RD), s. X–XI. *Codex Rosenbergius* je uložen v Archivu Národního muzea, inv. č. 278.

8) K tomu souborně Rudolf Tecl, *Další doplněk k tzv. „Rožmberským dluhopisům z let 1457–1481“*. Táborský archiv 6, 1994, s. 193–203, zde s. 193–195 (s evidencí dobových recenzí Pelikánovy edice).

9) Josef Pelikán, *Doplněk „Rožmberských dluhopisů z let 1457–1481“*. Časopis Společnosti přátel starozitností 61, 1953, s. 188–190.

10) R. Tecl, *Další doplněk* (jako pozn. 8).

Jako prvotní východisko volíme chronologický pohled na obě *Libri obligationum*. Je totiž zřejmé, že okolo přelomu 60. a 70. let byly paralelně v užívání obě knihy (v prvním svazku se potom vklady objevují až do roku 1477). Jako klíčový se zde ovšem jeví rok 1468, kdy končí souvislá řada dluhopisů a s nimi těsně souvisejících písemností v první knize a plynule navazuje v knize druhé. V obou knihách pak najdeme dluhopisy s datem 23. dubna 1468.¹¹⁾ Příčinou byla podle všeho skutečnost, že v první *Liber* již nebylo volné místo (zápisy listin s datem 23. dubna 1468 přicházejí na fol. 263–270, následující folia – dřívou většinou vyřezaná – byla již popsána). Navazující vklady z 23. dubna 1468 jsou ve druhém svazku nejstarší – de facto tedy jimi začíná. Neobjevují se však – jak bychom v souladu s logikou věci a především podle vzoru prvního svazku mohli očekávat – na fol. 1, ale počínaje fol. 100, přičemž jim bezprostředně předchází jmenný rejstřík věřitelů (fol. 86–95; fol. 96–99 v knize chybějí). Je zřejmé, že evidence dluhopisů a písemností souvisejících byla vedena až od fol. 100 a posléze byl předeslán rejstřík (odkazy na folia nižší než 100 v něm podle očekávání nefigurují). Obsah vyřezaných folií 1–13, 15–85 se tu proto stává klíčovou otázkou další interpretace.

Dochování máme pouhou pětinu – fol. 1–6, 8–12, 15–17, 22 a vedle toho ještě nepopsané fol. 14, které jako jediné zůstalo součástí knihy (obsah jednotlivých folií dle rozpisu v příloze). Registra byla vedena od počátku 50. let, nejstarší záznam je z roku 1450, velké množství záznamů pochází z roku 1452 a dále se objevují záznamy až do počátku 60. let. Nejmladší záznam je datován 1464. Záznamy podle všeho navazovaly na obdobná starší registra, neboť u několika položek se objevují poznámky o tom, jak dlouho je rybník pustý.

Nesporná je tedy skutečnost, že i druhá *Liber obligationum*, v níž nejstarší dluhopisy pocházejí až z roku 1468, existovala již roku 1450, resp. 1452, a stejně tak nesporné je, že od roku 1457 fungovala paralelně s první *Liber obligationum*, toho roku založenou. V 50. letech tak byly vedle sebe vedeny minimálně dvě objemné knihy register centrální správy (každá o zhruba 300 foliích). Jedna zaměřená na rybníční hospodaření a snad i další hospodářskou agendu (z níž se nic dalšího nedochovalo, resp. není známo) a druhá zaměřená na dluhopisy a související písemnosti. Další osudy oné první knihy, tedy knihy hospodářských register, jsou zřejmé. Záznamy do ní zhruba rokem 1464 ustaly (nakolik lze soudit z dochovaných částí), přičemž většina folií zůstala nepopsána (skutečnost, že fol. 1–13, 15–85 byla vyřezána, dává tušit, že byla popsána – prázdné listy by nebyl důvod vyřezávat). Roku 1468 byla pak někdejší hospodářská registra „adaptována“ na druhou knihu dluhopisů a písemností souvisejících, obsahově i strukturou analogickou knize první. Jelikož se jednalo o druhotné využití, nezačínají záznamy od fol. 1, ale až od fol. 100, přičemž se snad od počátku počítalo s volnými foliemi pro rejstřík.

Z hlediska chronologického je první kniha dluhopisů mladší než kniha hospodářských register, jež se posléze stala druhou knihou dluhopisů a její původní účel v důsledku vytrhání folií zůstal nepovšimnut. Teprve v novém kontextu – druhá *Liber* jakožto druhotně využitá kniha register rybníční a hospodářské správy – pak jasně pochopíme i původ poznámek týkajících se oprav rybníků ad. záležitostí každodenní praxe rybníční správy, které se objevují na fol. 313–320 (záznamy z let

11) RD, s. 146–152, č. 393–399, 401–405, 411–415.

1452–1464, tedy přesně z doby vedení rybníčních register v přední části knihy). Jednalo se o drobné dílčí poznámky, řada stran tu zůstala nepopsána, a častěji na stránce figuruje jen několik letmých zápisů. Soustavnější jsou tyto záznamy snad jen na fol. 319–320 (z knihy vytržených a přiřazených ke složce rybníčních register třeboňského ad. panství na fol. 1–6, 8–12). Podobná praxe, totiž zapisování drobných poznámek od konce knihy, je v dané době dobře známa a opakovaně doložena i v případě městských knih, kde nejstarší záznamy figurují nejen v záhlaví, ale nejednou i na závěrečných foliích či dokonce i na příděšti.

Z jaké příčiny se ve druhé knize *Libri obligationum* objevují záznamy týkající se rybníků, je tedy zřejmé. Shrnující pohled na povahu a tematickou šíři všech těch písemností, v knihách obsažených, ovšem nespádajících do kategorie dluhopisů a písemností souvisejících, poslouží nejen zpřesnění obsahové struktury a tím i úlohy register v rámci písemné agendy centrální rožmberské kanceláře, ale vede i k dalšímu z otazníků okolo obou knih – totiž vyřezání jednotlivých listů i celých částí (zvláště v případě druhé knihy značně rozsáhlých).

Tematická skladba zápisů

Jakkoli označení obou svazků register jako *Libri obligationum* není ideální, přece nemalou měrou vystihuje podstatu materiálu, pro jehož evidenci byla vedena. I nadále totiž platí tvrzení, že dluhopisy a s nimi související písemnosti tvoří v obou svazcích majoritní podíl. Druhá škála je i v rámci této kategorie nicméně velmi pestrá. Přicházejí zde nejen standardní dluhopisy (tj. zápisy dluhů, dlužní úpisy), ale i záznamy o dlužích, reversy a závazky ve věci rožmberských dluhů, smlouvy o výplaty dluhů, a dále pak zástavy, prodeje s právem / podmínkou zpětné výplaty, příp. prodeje / zástavy na dobu určitou (specifikovanou), postoupení majetku v náhradu, resp. úhradu dluhu. V případě posledních typů, tj. listin zápisných a prodejních vystupuje jako jednotící zřetel při zápisu do register právě jejich vazba na dluhy, resp. jejich umořování – tak se zde vedle sebe objevují drobné prodeje několika kop grošů platu a vedle nich prodeje celých panství typu Helfenburka, Dobronic či Rožmberka (o těchto částech register bude řeč ještě v jiné souvislosti).¹²⁾ Vklady byly průběžně aktualizovány – podle potřeby mřežovány, opatřovány přípisy o obnovování dlužních úpisů ap., a registra tak plnila svou základní úlohu aktuální evidenční pomůcky.

Vedle této dominantní skupiny písemností se ovšem v knihách objevuje i úhrnem nemalý počet písemností, které do tohoto rámce nezapadají. Ať šlo o smlouvy mezi Oldřichem a Janem z Rožmberka, panovnícké mandáty ve věci cla, cechovní privilegia, či o ubrmanskou výpověď ve věci potoka, ve všech případech měly tyto písemnosti určitou vazbu na problematiku administrativně-hospodářskou. Tematicky můžeme vymezit profil písemností uvedeného typu i negativně: nenajdeme zde korespondenci, věci týkající se sněmů a dobové politiky vůbec. Lze se jen domnívat, že v tomto směru zřejmě žádná speciální registra vedena nebyla – snad i proto, že se

12) Prodej Helfenburka (Jan z Rožmberka Janovi z Lobkovic, 1458) I/72v–73v = RD, s. 41–42, č. 100; prodej Dobronic (Jan z Rožmberka Vítovi ze Ravého, 1459) I/97v–98v = RD, s. 58–59, č. 138; prodej Rožmberka (Jan z Rožmberka Janovi z Lobkovic, 1464, revers se závazkem intabulace prodaného zboží) I/214r = RD, s. 118, č. 310.

jednalo zhusta o záležitosti platnosti pomíjivé stejně rychle jako se měnila aktuální situace. Bylo tedy praktičtější příslušné písemnosti evidovat jen ve formě volných listů, opisů jednotlivých listin, sněmovních usnesení, případně – pokud se jednalo o záležitosti tematicky, časově či osobou původce nějakým způsobem stejnorodé – ve formě zvláštních drobných sešitků (složek o několika málo listech).¹³⁾

Vracíme-li se zpět k *Libri obligationum* a jejich zápisům nespádajícím do rámce obligací, konstatujeme, že charakteristická je širší škála typů písemností a současně zastoupení každého z typů jen velmi nízkým počtem jednotlivin. Ani vysvětlení inspirované středověkým dělením písemností na „užitečné“ a „neužitečné“ a s úspěchem aplikované v odpovědi na otázku po kriteriích výběru písemností v případě *Codexu Marienthalského*,¹⁴⁾ zde k výsledku nevede. Kriteria výběru v tomto případě nejen nejsou jasná, ale vše ukazuje k tomu, že žádná nebyla. K jednotlivým typům zde z dané doby najdeme jednu či více analogicky relevantních písemností, které se v registrech neobjevily (jakkoli lze namítnout, že obsah řady folií zůstává stále neznámý). Nahodilost a nesoustavnost vedení je příznačná i pro rybníční registra – na první pohled je zřejmé, že takto vedená rybníční registra mají hodnotu základního přehledu rybníční sítě, zachycují stav k určitému datu a nedůsledně postihují vývoj (odprodeje / zástavy, letnění, zpustlé rybníky a naopak budování nových), z hlediska potřeb evidence (nasazování rybníků, výlovy, vyúčtování) jsou pak záznamy zcela torzovité, jakkoli pocházejí z různých let. Nutně tak stojíme před otázkou, čemu vlastně záznamy uvedeného typu sloužily a z čí iniciativy vznikly. Tematicky ani chronologicky neuspořádané, nahodile vybírané a nesoustavně aktualizované a nejednou navíc torzovité. I toto je jeden z aspektů techniky vedení písemné agendy, u něhož jsme ovšem nuceni na postižení jakýchkoli zákonitostí či „mechanismů“ rezignovat (ostatně nedůslednost – minimálně z našeho úhlu pohledu – je jednou z charakteristik i právě zmíněného *Codexu Marienthalského*).

Registra podchycovala agendu paralelně vedenou ve formě listin – lze říci, že s výjimkou register hospodářské správy a snad některých jednotlivin existovaly všechny dnes známé písemnosti z obou knih ve formě listiny. Prvořadě tu jde o dluhopisy a všechny ostatní písemnosti majetkoprávní povahy (v této souvislosti je příznačné, že zápisnou sumou všechny ostatní zástavy zdaleka převyšující zástava rožmberských panství ve 200.000 kgč. Joštovi z Rožmberka s datem 31. srpna 1459 v dochovaných částech register nefiguruje, což jen dále potvrzuje předpoklad, že se jednalo o fiktivní zástavu směřující k ochraně celistvosti rožmberské domény), ale

13) Množství opisů písemností uvedené povahy je uloženo v rámci fondu SOA Třeboň, Historica; např. Historica 1567 z roku 1451 (písemnosti týkající se vídeňského jednání s římským králem Fridrichem o vydání krále Ladislava), Historica 1713 z roku 1455 (kopiář dekretů krále Ladislava pro slezské stavy), Historica 1811 ze 60. let (písemnosti se týkají exkomunikace krále Jiřího a jím porušovaných stavovských svobod), Historica 1888 z let 1465–1466 (spory mezi králem a panskou jednotou – srov. Archiv český 4, s. 102–120, č. 4–6, 10–13; v téže souvislosti vznikla i řada dalších opisů, zvláště stížností stavů českých a slezských na útlak ze strany krále Jiřího, a rovněž přehled privilegií, práv a svobod Království českého z let 1231–1466, s datem 1466).

14) Miroslav Truc, Rožmberský kodex řečený marienthalský. Jihočeský sborník historický 30, 1961, s. 1–23. Kodex patrně vznikl v návaznosti na Karlovo privilegium (1364), jímž byla čtyřem rožmberským bratřím dána možnost rozdělení majetku, a v té souvislosti bylo třeba evidovat z hlediska majetkové držby relevantní listiny; třídění písemností probíhalo podle vydavatelů, ovšem i zde se objevuje řada nedůsledností, chronologický sled prakticky není vůbec zachovávan.

i o smlouvy v rožmberském domě, rozhodčí výpovědi ap. Listiny, jejichž text byl do register zapsán, nebyly (nebo minimálně ne obligatorně) opatřovány rubní poznámkou v tomto směru (analogickou např. záznamům o intabulaci na rub listinných originálů), ani signaturou, jež by v případě potřeby usnadnila vyhledání originálu.¹⁵⁾ V tuto chvíli můžeme říci tolik, že prokazatelně jsou k dispozici listiny, jejichž znění je v registrech, ale záznam o tom se na listinách samých neobjevuje. Soustavnější průzkum by ovšem jistě pověděl v tomto směru více.¹⁶⁾

Z činnosti centrální rožmberské kanceláře v pozdním středověku máme dochovány pouhé tři knihy register – dva svazky *Libri obligationum* a *Codex Rosenbergius*. Vzdor tomu, že se jedná o celkem náhodně dochovanou trojici knih z řady rožmberských register, nutí nás pramenná nouze logicky k otázce po možnostech srovnání těchto knih, jakož i ke zvažování přínosu souborného pohledu na tyto tři knihy k problematice písemné evidence daného typu. Shrnout můžeme ve dvou základních bodech – ve smyslu „rozdílné“ a naopak „společné“.

1. Zatímco oba svazky *Libri* byly řadu let vedeny paralelně a odrážejí tedy jednu časovou vrstvu a dávají nahlédnout do dobového pojetí specializace knih register, *Codex* je i druhé *Liber* vzdálen svými nejstaršími zápisy (retrospektivní vklady, stejně jako ojedinělé pozdější vklady do *Libri* tu pochopitelně pomíjíme) o celá dvě desetiletí. *Libri* představují registra specializovaná na evidenci dluhopisů a písemností s nimi souvisejících, *Codex* byl chronologicky strukturovaným registrem obsahově poměrně široké, ale přece jen stále uchopitelné skupiny písemností administrativně-hospodářské povahy; dluhopisy se tu prakticky neobjevují – a to nikoli proto, že by se v té době již Rožmberkové nezadlužovali (jakkoli v míře podstatně menší než tomu bylo ve třetí čtvrtině 15. století), ale proto, že evidenci tohoto typu mohla být věnována speciální registra.¹⁷⁾

15) Signaturami („znamení“) byly v průběhu revize zápisné držby (1453–1454) opatřovány jednotlivé zápisné listiny, jejichž originály bylo lze dle signatur poznamenaných v příslušných registrech snadno vyhledat (Karel Beránek – Věra Beránková, Zur Tätigkeit einer in den Jahren 1453–1454 zur Revision der Pfandurkunden in Böhmen eingesetzten Kommission, in: Folia Diplomatica 2, 1976, s. 187–197, zde s. 190–191).

16) Otázku originálů listin evidovaných v *Libri obligationum* obecně probírá R. Tecl, Další doplněk (jako pozn. 8), s. 200, k čemuž v příloze připojil seznam třinácti takových listin či jejich zlomků z Archivu Národního muzea (s. 201–203); celou řadu dalších konkrétně nemá na tomto místě smysl evidovat – jen jako ilustrativní příklad může posloužit svědectví rožmberských úředníků ve sporech mezi Oldřichem a Janem z Rožmberka s datem 13. ledna 1458, dochované ve formě listiny i vkladu do register (I/252v–253r), na jehož originálu (SOA Třeboň, CR, z Rožmberka, 5/15) zmínka o zápisu do register nefiguruje, podobně jako u dalších smluv mezi oběma Rožmberky; analogický je případ dvojice listin na prodej panství Helfenburk, dodnes uložených dokonce pod stejnou signaturou jako vyřezaná fol. II/251–254 s jejich zněním. – Zápisná listina s datem 31. srpna 1459 je dochována v listinném originálu (znění in: RD, s. 240–241, č. 671; v literatuře byla zmíněna opakovaně, naposledy k této věci R. Šimůnek, Správní systém (jako pozn. 4), s. 70).

17) Ukázkou tu může být drobný rejstřík o deseti foliích, vyhotovený patrně v souvislosti s vypořádáním pozůstalosti Petra z Rožmberka (†1523) a podchycující jím vydané dluhopisy (nejstarší dluhopis pochází z roku 1505, ovšem drtivá většina jich byla vydána v rozmezí let 1518–1523). Dobový nadpis zní: „Tuto se znamenají hlavní listové na dluhy od pána jeho milosti puojčeny“, k čemuž Březan připojil: „Co pan Petr ráčil peněz puojčovati“. Rejstřík je součástí rozsáhlé, zhruba 400 folií čítající knihy finančních register z doby posledních Rožmberků. Pro evidenci Petrových dluhopisů byla zvolena přehledná struktura: věřitelé jsou primárně rozdělení podle stavů („Listové osob z stavu panského se znamenají“; „Tuto se znamenají listové osob z stavu rytířského“), poté je vždy nadepsáno větším písmem jméno věřitele a pod ním text zápisné listiny (často regestovou formou) a jména rukojmích (SOA Třeboň, CR II, z Rožmberka 24a, fascikl II).

2. V souvislosti s *Codexem* zmíněná skupina písemností administrativně-hospodářské povahy je pak pozoruhodnou spojnicí mezi evidenčními pomůckami v řadě bodů odlišnými. Nejen v *Codexu*, ale i v obou svazcích *Libri* písemnosti tohoto typu figurují. Rozdíl je především v soustavnosti: zatímco v případě *Codexu* lze předpokládat evidenci veškerých v rámci daného tematického zaměření register relevantních písemností (nebo alespoň jejich větší části), v případě *Libri* byly záznamy tohoto typu zcela nesoustavné a nahodilé, bez jakéhokoli jednotli- cího prvku. Zjištění o identitě (nebo minimálně blízké příbuznosti) tematického zaměření evidence jednotlivin v *Libri* a soustavné evidence v *Codexu* má svůj význam – naznačuje, co bylo z hlediska dobové administrativní praxe pokládáno za „navzájem související“, blízké natolik, aby bylo evidováno v jedněch registrech, a současně *Codex* ukazuje jako příklad jednoho z dobově zřejmě obvyklých typů register centrální správy velkých šlechtických dominií. Je více než pravděpodobné, že paralelně musela existovat registra hospodářská analogická těm, jejichž torzo máme dochováno z úvodních (a ostatně i závěrečných) folií druhé *Liber obligationum*, stejně tak byla nepochybně vedena i další specializovaná registra – např. listů poselacích.¹⁸⁾ Samostatný okruh komparativního materiálu pak představuje několik „libri“ či „codices“ pernstejnských, podstatně méně známých než probíraná trojice knih rožmberských.¹⁹⁾

Záhada vyřezaných listů

Jak bylo opakovaně zmíněno, a přehledně lze sledovat a případně kvantifikovat na základě rozpisu v příloze, v obou *Libri obligationum* řada folií chybí. První kniha měla zřejmě 300, resp. 301 folio, druhá pak 320 folií. Zatímco v případě prvé knihy tvoří podíl vyřezaných listů jen něco přes desetinu, ve druhém případě je to bezmála třetina; podíl listů, jež nemáme k dispozici, je pochopitelně snížen o torza zachycená na jiných místech. Záměrné vyřezání, nebo spíše vyřezávání folií z obou knih vzbuzuje řadu otázek, z nichž dvě základní znějí: kdy a proč se tak stalo? Na otázku první je možné odpovědět jen značně hypoteticky a ačkoli ani otázku druhou nelze vyřešit s jistotou, pohled na obsahovou / tematickou strukturu vytrhaných folií přece jen mnohé naznačuje. Otázku třetí, totiž „kdo?“, snad nemá ani smysl pokládat, neboť o odpověď na ni se nelze pokusit ani spekulativně. Jisté je nicméně tolik, že nešlo o jakýsi „nahodilý vandalismus“, ale o cílený výběr konkrétních folií. Evidentně se jedná o dílo někoho z archivářů anebo jinak: někoho z okruhu osob, jež měly do archivu přístup, a podílely se na pořádání a strukturování jeho jednotlivých fondů.

Podíváme-li se na obsah vytrhaných listů, jedno je totiž zřejmé na první pohled – dluhopisy v nich tvoří jen malou část, a i ta jde na vrub shody okolností v podobě dluhopisů vyskytujících se na témže foliu jako záznam, který byl skutečným předmětem zájmu. Ostatně případy vytrhaných folií, na nichž by byly jen dluhopisy,

nemáme k dispozici vůbec – v souladu s faktem, že tyto se nacházejí v dlouhých dochovaných řadách jen občasné porušených vyřezáním jednoho nebo několika málo folií se záznamy jiného typu.

Pokud se nyní zaměříme na typologii písemností nacházejících se na vyřezaných foliích, bude do značné míry identická s typologií oněch písemností, jež nespádají do rámce obligací – tedy včetně rybníčních register, přičemž ještě vedle toho se do zorného úhlu dostaly i listiny na prodeje velkých majetkových a územněsprávních celků (tj. panství). Tematická struktura zápisů na vyřezaných foliích vypadá následovně:

- smlouvy mezi Oldřichem a Janem z Rožmberka: I/250–251; I/251–252; I/252–253; I/253–254
- smlouvy ostatní: I/254–255 (navrácení rodových listin Vilémovi ml. z Rýzmburka)
- prodeje panství: II/251–254 (Helfenburk); II/265–266 (Hus)
- prodeje / zástavy ostatní: I/272 (prodej louky u Sedlčan); I/273 (prodej masných krámů v Soběslavi); I/275 (zástava dvora v Trhových Svinech); I/280 (prodej rybníka v Libějovicích); I/280 (prodej nápravy v Ješeticích); I/280 (prodej dvora v Mezimostí); I/285 (pronájem rybníka v Netolicích); I/286 (prodej louky v Rozcích u Domoradic)
- inventáře: I/249 (inventář hradu, resp. hradů v Rožmberku)
- darování: I/286 (uživací práva ke dvěma rybníkům na Sedlčansku Jarohněvovi z Úsuší)
- svatební smlouvy, zápisy věna: I/277–278 (Bohuslav ze Švamberka zapsal věno své ženě Lidmile z Rožmberka); I/296 (Jan z Rožmberka zaslibuje svou dceru Barboru k manželství Janovi z Biberštejna)
- rybníční registra: II/1–6, 8–12, 15–17, 22, 319–320
- rozhodčí výpovědi: I/250 (spor o potok); I/274 (spor o příkop mezi lukami); I/274–275 (spor o cestu na louky a právo pastvy); I/294 (rozhodčí výpověď mezi [Janem] z Rožmberka a [Janem] Popelem [z Lobkovic]); I/295 (rozhodčí výpověď krále Jiřího mezi Janem z Rožmberka a městy Českými Budějovicemi a Prachaticemi); I/296 (týž vypovídá ve věci cesty od Pasova a obchodních práv Netolic)
- klenoty: I/272 (navrácení klenotů kláštera vyšebrodského); I/273 (seznam „klenoty crumlovské“ [navrácení klenotů krumlovskému farnímu kostelu])
- mandáty: I/294 (mandát krále Jiřího ve věci cel); I/294–295 (mandát královny Johany v téže věci)
- městská privilegia: I/284–285 (konfirmace a rozšíření privilegia pro Český Krumlov)
- cechovní privilegia: I/287–288 (cech sladovníků v Soběslavi); I/288 (cech krejčích v Sedlčanech)
- dluhopisy: I/249; I/255; II/251; II/254; II/266
- ostatní: I/286 (úprava úročního platu)

Jak bylo zmíněno, vše ukazuje k tomu, že dluhopisy i některé další písemnosti se do seznamu dostaly samospádem, a nebyly tedy primárně předmětem zájmu. Vyřezávající úředník byl ve svém počínání poměrně důsledný – z folií, která bychom považovali dle jeho metodiky za předurčená k vyřezání a v knize přesto zůstala,

18) Příkladem mohou být registra listů poselacích nejvyššího purkrabího Zdeňka Lva z Rožmitálu z roku 1514 (SOA Třeboň, Historica 3624).

19) Přitom množství písemností bylo z těchto pernstejnských knih publikováno již na sklonku 19. století v 16. a 17. svazku *Archivu českého*.

lze zmínit I/72–73 (prodej panství Helfenburk 1458; prodej téhož panství 1475 na fol. II/251–253 je vyřezán), I/97–98 (prodej panství Dobronice 1459) a příp. II/140 (prodej domů a masného krámu v Soběslavi 1470, ač analogické písemnosti na prodej masných krámů 1475 jsou na vyřezaném fol. I/273) a II/250 (rybníky postoupené Jarohněvovi z Úsuší, k čemuž jiná listina z roku 1458 se nachází na vyřezaném fol. I/286); do skupiny potencionálně zajímavých písemností na nevyřezaných foliích pak spadá snad již jen závazek intabulace hradu Rožmberka 1464 (I/214, ačkoli inventář zbraní na hradě 1457 na fol. I/249 vyřezán je) či převod práv k Pořešínu 1465 (I/219). Příznačně byla naproti tomu vyřezána i fol. II/319–320, obsahující relativně rozsáhlý soubor položek k rybničnímu hospodaření na třeboňském panství roku 1452, zatímco předcházející folia 313–318, na nichž se záznamy související s rybniční správou objevují jen občasné a v malém množství, byla v knize ponechána.

Je tedy zcela zřejmé, že popudem k vyřezání jednotlivých folií z knih byl cílený zájem o jejich obsah, nebo jeho část. Jednotlivé tematicky homogenní celky (v rozsahu 1–11 folií) byly pak rozptýleny do řady fondů: tak se prodej panství Hus Petrovi Kaplíř ze Sulevic a na Vimperku objevil ve Vs Vimperk, rybniční registra třeboňského a novohradského panství ve Vs Třeboň (tamtéž i další písemnosti teritoriálně spadající do obvodu tohoto panství) a rybniční registra krumlovského panství ve Vs Český Krumlov, záležitosti týkající se rodu Rožmberků (rodové smlouvy, vydání listů Rýzmburkovi) se ocitly ve fondu CR – z Rožmberka, podobným mechanismem pak zápis věnné zástavy učiněný Bohuslavem ze Švamberka putoval do fondu CR – ze Švamberka a zápis, jímž Jan z Rožmberka zaslíbil svou dceru k manželství Janovi z Biberštejna, do fondu CR – z Biberštejna; fol. II/251–254 s texty dvou listin Voka z Rožmberka, vydaných v souvislosti s prodejem panství Helfenburk (1475), jsou uloženy ve fondu Vrchní úřad Český Krumlov společně s originály listin. Český překlad konfirmace privilegia Petra z Rožmberka (1347), vydané Oldřichem z Rožmberka a jeho syny (1456), na fol. I/284–285 je uložen ve fondu Vrchní úřad Český Krumlov I 5AS (opisy a konfirmace krumlovských privilegií). Značný rozptyl vyřezaných folií každopádně i do budoucna skýtá určitou naději dalších archivních objevů.

Zbývá konečně ono hypotetické datum ante quem. Jako je tomu v rožmberském archivu často, i na některých z vyřezaných folií se setkáváme s písmem Václava Březana – ať již je to jeho rukou psaný nadpis na fol. I/277r („*Věno panie Lydmily z Rožmberka*“), na fol. I/296r („*Panna Barbora z Rožmberka*“) či nadpis „*Páni Švihovští dali listy schovat pánům Rožmberským*“ a další přípisky (letopočty, jména) na fol. I/254v – 255r.²⁰⁾ Zda Březan přípisky opatřoval již volná folia, či ještě vpisoval do knihy, nelze s jistotou soudit, pravděpodobnější je však ona první možnost. Datum ante quem by tak mohl být zhruba rok 1600. Jedná se o pouhou hypotézu nepodložitelnou zásadnějšími argumenty, přece však se domnívám, že uvedené datum ante quem odpovídá skutečnosti. Je totiž pravděpodobné, že vyřezání a následné rozřazení folií proběhlo spíše v době starší, ještě dříve, než se z oněch „*listů užiteč-*

ných“ staly historické prameny. Strukturování rožmberského archivu, ojedinělými zmínkami dokumentované již v 15. století a detailně (a v úplnosti) pak známé ze druhé čtvrtiny 16. století, kombinující přístup personální (rodové písemnosti) s teritoriálním (jednotlivá panství), tu je určitým indikátorem.²¹⁾

Závěr

Dvojice knih vedených centrální rožmberskou správou zhruba mezi lety 1450–1480 poukázala na straně jedné na tendenci ke specializaci (nejen v podobě dobově specifických dluhopisů a písemností s nimi souvisejících, ale již dříve zavedením register rybniční, resp. hospodářské správy), na straně druhé pak nás z hlediska běžné správní praxe (a úlohy register v kontextu písemného materiálu jí produkovaného) staví před řadu problémů (nesoustavnost vedení rybničních register, nahodilost výběru písemností). Identifikací rybničních register jako někdejší součásti druhé *Liber obligationum* bylo lze nově interpretovat původ této knihy (hospodářská registra založená na počátku 50. let) a naznačit dobu, kdy došlo ke změně její funkce. Řada otázek pochopitelně i napříště zůstává otevřených nebo minimálně ne zcela jasných (a to i dosti klíčových – např. souvislost založení register dluhopisů, tedy I. svazku, s napjatou situací v rožmberském rodě v roce 1457, kdy umírá nejstarší Oldřichův syn Jindřich a správu domény přebírá Jan).²²⁾ Totéž se týká i „druhého“ života register, kdy z nich části nestejně velkého, ale stejnorodého obsahu trvalejší platnosti byly vyřezány a rozřazeny do fondů, kam spadaly buď osobou vydavatele a příjemce anebo předmětem transakce. Nemalý díl těchto vyřezaných folií stále postrádáme – rozumí se samo sebou, že další archivní zjištění nejen nejsou vyloučena, ale spíše se dají očekávat.

21) R. Šimůnek, Správní systém (jako pozn. 4), s. 132–138; k inventarizaci a systému uspořádání archivu (1542–1544) Václavem Albinem z Helfenburka Anna Kubíková, Rožmberský archiv v polovině 16. století. Archivní časopis 48, 1998, s. 129–146.

22) Založení prvé *Liber* spadá prokazatelně do roku 1457 (nejstarší záznam – retrospektivní vklady necháváme stranou – je datován 12. březnem 1457), ze kdy pochází první velká skupina záznamů, řada jich je s datem 23. dubna, tedy zjevně ve vazbě na jeden ze dvou nejběžnějších platebních termínů (v daném případě svatojirský). Je příznačné, že se v registrech objevilo i znění několika smluv mezi Oldřichem a Janem z Rožmberka z let 1457–1458. Kontext celé věci probírá nejnověji Martin Nodl, Ojciec i syn. „*Pojednanie*“ w rožmberskim rodzie, in: Historia vero testis temporum. Księga jubileuszowa poświęcona Profesorowi Krzysztofowi Baczkowskiemu w 70. rocznicę urodzin, red. Janusz Smolucha – Anna Waško – Tomasz Graff – Paweł Nowakowski. Kraków 2008, s. 155–170.

20) K jednotlivým regestům připsal po straně letopočty, a příp. ještě klíčová slova typu „*Krokovicové*“, „*Stropčický*“, „*Milost k pořizení*“ ap. Srov. též v příloze pod fol. I/254v–255r.

I. Liber obligationum

SOA Třeboň, CR II, z Rožmberka 24a, fascikl I. – Nejvyšší číslované folio: 300; zápis začínající na fol. 300v pokračuje na dalším listu, ovšem již nečíslovaném. Lze tedy předpokládat, že více folií kniha neměla. – Soustavně vedena v letech 1457–1468, retrospektivní záznamy od konce 14. století (nejstarší datovaný 1396), pozdější přípisy do 70. let 15. století (nejmladší datovaný 1477).

1 – vyřezáno.

2–248 – RD, s. 1–143, č. 1–380.

249–255 – vyřezáno.

249 – SOA Třeboň, CR, z Rožmberka 4.

249r – 1457, říjen 16., inventář zbraní a naturálií na hradech v Rožmberku vyhotovený v souvislosti s postoupením hradů a panství Anežce z Rožmberka; nadpis „*Stúpenie Rozmberka*“. – RD, s. 224, č. 648 (ed.).

249v – 1468, [denní datum neznámé], dlužní list Jana z Rožmberka Hanušovi z Frýdštejna. – RD, s. 238–239, č. 666 (reg.).

250–255 – SOA Třeboň, CR, z Rožmberka 5/13a.

250r – 1457, květen 30., Oldřich a Jan z Rožmberka vypovídají mezi Petrem z Lindy a Oldřichem ze Dvorce ve sporu o potok. – RD, s. 223, č. 645 (reg.); dle listinného originálu (NA Praha, AZK – L, i. č. 85) AČ 7, s. 658–659, č. 84 (ed.).

250v–251r – 1457, červenec 27., Oldřich z Rožmberka postupuje za jistých podmínek správou rodového majetku svému synu Janovi a vymíňuje si doživotně hrad Dívčí Kámen; nadpis „*Smlouva urozených pánův z Rozmberka*“. – RD, s. 223–224, č. 646 (reg.); dle listinného originálu (SOA Třeboň, CR, z Rožmberka, 5/13) Blažena Rynešová – Josef Pelikán, Listář a listinář Oldřicha z Rožmberka 1418–1462, 4. díl. Praha 1954 (dále LOR 4), s. 425–427, č. 617 (ed.).

251v–252r – 1457, červenec 30., Oldřich z Rožmberka uzavírá se synem Janem smlouvu o svém hmotném zajištění penězi i naturáliemi; na Dívčí Kámen si s sebou z Krumlova může vzít všechno potřebné; nadpis „*Druhý list smluvný*“. – RD, s. 224, č. 647 (reg.); dle listinného originálu (SOA Třeboň, CR, z Rožmberka 5/14) LOR 4, s. 428–430, č. 621 (ed.).

252v–253r – 1458, leden 13., rožmberští úředníci vydávají svědectví o smlouvě mezi Oldřichem a Janem z Rožmberka; potvrzují dále, že Oldřichovy dluhy jmenovaným věřitelům přebírá Jan; týž má dát Oldřichovi 500 kgč. a ponechat mu Dívčí Kámen; kvitanci na dluh 16.000 zl.

23) Za mimořádnou obětavost, s níž mi při identifikaci dnešního uložení zlomků byly nápomocny, bych rád poděkoval Mgr. Aleně Kabelové (SOA Třeboň), Mgr. Blance Kociánové (SOA Třeboň) a Mgr. Anně Kubíkové (SOA Třeboň, pobočka Český Krumlov).

Friedrichovi [III.], již upomíná Jiří z Poděbrad, má Oldřich předat Janovi; nadpis „*Smlúva panská mezi panem Oldřichem a panem Janem z Rozmberka*“. – RD, s. 224, č. 649 (reg.); dle listinného originálu (SOA Třeboň, CR, z Rožmberka 5/15) LOR 4, s. 433–435, č. 630 (ed.); foto listiny a jejího zápisu v registrech R. Šimůnek, Správní systém (jako pozn. 4), s. 671.

253v–254r – [1457/1458], Jan z Rožmberka určuje pro případ své smrti poručníkem svých dětí a rodové domény svého otce Oldřicha; pokud by nechtěl poručenství přijmout, přechází tato úloha na Janova bratra Jošta a úředníky; nadpis „*Pan Jan z Rozmberka učinil poručníka dskami pana Oldřicha z Rozmberka, otce svého*“. – RD, s. 229, č. 654 (reg.); LOR 4, s. 430–431, č. 622 (ed.).

254v–255r – 1463, listopad 12., Jan z Rožmberka navrácí po smrti Viléma st. z Rýzmburka a na Švihově Vilémovi ml. z Rýzmburka a na Rabí jmenovitě vypočtené listiny, jež si před časem oba uschovali k Oldřichovi z Rožmberka a jeho synům; nadpis Březanovou rukou: „*Páni Švihovští dali listy schovat pánům Rožmberským*“. – RD, s. 233–235, č. 659 (ed.). – Znění listiny v registrech Březan in margine opatřil letopočty a heslovitými poznámkami; úschově listin a register u Rožmberků pak věnuje pozornost ve svých materiálech k dějinám rodu Švihovských (SOA Třeboň, Březan, fasc. Švihovský, pag. 12). Zde uvádí, že oba Vilémové se na uložení listin a register u Oldřicha z Rožmberka a jeho synů dohodli v souvislosti s dělením rodových statků roku 1452; dva dny poté, co Jan z Rožmberka archiv navrátil Vilémovi ml., tento na Krumlově (14. listopadu 1463) vydal listinu, jíž písemnosti deponuje k Janovi z Rožmberka („*listy v truhlici a druhé v krabici dávám tvé milosti schovati*“) a zavazuje jej, aby v případě Vilémovy smrti s nimi naložil v souladu se zněním jeho kšaftu.

255v – 1467, říjen 16., dlužní list Jana z Rožmberka Girklovi ze Zejdlíc. – RD, s. 238, č. 664 (reg.).

256–258 – RD, s. 144–145, č. 381–385.

259–260 – vyřezáno.

261–270 – RD, s. 145–149, č. 386–406.

271–296 – vyřezáno.

272 – SOA Třeboň, Vs Třeboň, IA 3K^{beta} 42f (registratura).

272r – 1474, září 20., Jindřich z Rožmberka prodává louku Kalšici sedlčanskému měšťanu Matějkovi Kramáři. – RD, s. 239, č. 667 (ed.).

272v – 1462, prosinec 30., Jan z Rožmberka vrací vyšebrodskému klásteru jmenovitě vypočtené „*klenoty a svátosti*“, které vyplatil ze zástavy pánů z Wallsee a zavazuje se napříště je nezastavovat. – RD, s. 232–233, č. 658 (ed.); dle listinného originálu z klášterního archivu Mathias Pangerl, Urkundenbuch des Cistercienserstiftes B. Mariae V. zu Hohenfurt in Böhmen. Wien 1865, s. 300–301, č. 242 (ed.). – K těžce věci se vztahuje i revers opata a konventu vyšebrodského kláštera z 1. srpna 1464 (tamtéž, s. 303–304, č. 244), jenž v registrech (minimálně jejich známých částech) nepřichází.

- 273 – SOA Třeboň, Vs Třeboň, i. č. 405 (= stará sign. IA 1A^{alfa} Nr. 46b).
 273r – [1461, prosinec 31.], seznam nadepsaný „klenoty crumlovské“ [výpis z listiny, již Jan z Rožmberka klenoty vyplacené ze zástavy navrácel krumlovskému farnímu kostelu]. – R. Tecl, Další doplněk (jako pozn. 8), s. 197 (ed.).
 273v – 1477, červenec 14., Vok z Rožmberka prodává masný (řeznický) krám v Soběslavi Maršovi Šeplanovi; text prodejní listiny in extenso, za ním následují další čtyři listiny téhož data a vydavatele na prodej masných krámů v Soběslavi, evidované jen v regestech s odkazy „v táz slova psán ut supra“; nadpis „List na krámy masný řeznický v Soběslavi“. – R. Tecl, Další doplněk (jako pozn. 8), s. 197–198 (ed.).
 274–275 – SOA Třeboň, Vs Třeboň, i. č. 698 (= stará sign. IA 5AP Nr. 2).
 274r – 1459, červenec 29., Jan z Rožmberka potvrzuje výpověď svých úředníků ve sporu o příkop mezi lukami, vedeném mezi obcemi [Dolního] Bukovska a Sedlíkovic; nadpis „Výpověď mezi lidmi Bukovskými a Sedlíkovskými o přiekop“. – RD, s. 231, č. 656 (ed.).
 274v–275r – 1456, červenec 26., Jan z Rožmberka potvrzuje výpověď úředníků ve sporu mezi Bošileckými a poddanými jindřichohradeckého špitálu z Horasu o cestu na louky řeč. Syrovecké a právo pastvy na pastvinách řeč. Na rudách; nadpis „Výpověď mezi Bošileckými a lidmi špitále hradeckého o cestu“. – RD, s. 229–231, č. 655 (ed.).
 275v – 1441, listopad 18., Oldřich a Jindřich z Rožmberka zastavují Mikuláši Holkovcovi z Holkova dvůr v Trhových Svinech; nadpis „Holkovec“. – RD, s. 222, č. 643 (reg.); Blažena Rynešová, Listář a listinář Oldřicha z Rožmberka 1418–1462, díl 2., Praha 1932, s. 125, č. 160 (ed.).
 277–278 – SOA Třeboň, CR, ze Švamberka 4/1.
 277r–278r – 1452, leden 16., Bohuslav ze Švamberka zapisuje své manželce Lidmile z Rožmberka věno ve výši 1.500 kgč. (= 150 kgč. ročního platu) na zámku a měště Boru; až Rožmberkové vyplní svůj závazek ve výši 2.000 kgč. zapsaných na panství Helfenburk, zapíše Bohuslav Lidmile úhrnnou sumu věnné zástavy ve výši 3.500 kgč.; nadpis Březanovou rukou: „Věno panie Lydmily z Roznberka“. – RD, s. 222–223, č. 644 (ed.) – s datem 15. ledna 1452.
 278v – nepopsáno.
 280 – SOA Třeboň, Vs Třeboň, i. č. 858 (= stará sign. IA 6G^{delta} Nr. 5).
 280r – 1460, duben 24., Jan z Rožmberka prodává rybník v Libějovicích poddanému Mikšovi z Libějovic za 10 kgč. v hotovosti a 4 gr. ročního platu; nadpis „List na ribník v Libějovicích“. – RD, s. 231–232, č. 657 (ed.).
 280r – 1468, srpen 15., Jan z Rožmberka prodává nápravu v Ješeticích se vším přísl. Jarohněvovi z Koutů. – RD, s. 238, č. 665 (ed.) – s datem 15. února 1468.
 280v – 1465, říjen 17., Jan z Rožmberka prodává mezimostské obci dvůr v Mezimostí se vším přísl., kromě louky pod Řípcem, kopce, na němž stávala tvrz, ad. za sumu peněz v hotovosti, roční plat a naturálie pro faráře veselského. – RD, s. 237–238, č. 663 (ed.).
 284–285 – SOA Třeboň, pob. Český Krumlov, Vrchní úřad Český Krumlov, I 5AS Nr. 3a.

- 284r–285v – 1456, červenec 29., Oldřich z Rožmberka a jeho synové Jošt, Jindřich a Jan z Rožmberka osvědčují, že jim purkmistr, konšelé a obec krumlovská „list některakých práv měšckých i některakých dáni pójčení a svobod někdy pana Petra staršieho a mladšieho, pana Petra a Jošta z Rožmberka, praděduv a děduv našich nám jsú pokazali, v některých miestech zedraný i setlelý pro velikú starost i dierami pronikující“, a žádali, aby jej Rožmberkové potvrdili a obnovili („obnoviti, potvrditi a nedostatky listu toho skaženého vyplniti a milostivě opravití ráčili“); znění uvedeného listu (1347, srpen 14.) bylo inserováno („kteréhožto listu výpis slovo od slova pořad se čte a jest takový“) a potvrzeno; nadto přidána svoboda, aby majetek měšťanů zemřelých mimo město a bez kšaftu připadl nejbližším příbuzným, ovšem jen na panství usedlým; nadpis „Práva krumlovských měšťan“. – Dosud neevidováno, jakkoli letmo zmiňuje již H. Gross: „Opisy latinského listu Oldřichova z 29. července 1456 nacházejí se v kníž. archivě Krumlovském. Dva listy, obsahující český překlad, byly vyňaty z nějaké sbírky starých písemností, neboť jsou číslovány ve folio CCLXXXIII a CCLXXXV“ (Hynek Gross, K obnově řádů městských v Č. Krumlově r. 1443. Návryh p. Oldřicha z Rožmberka a žádosti měšťanů. VKČSN 1906, č. VII, s. 4, pozn. 3). – CIM 4/2, s. 29–31, č. 327 (ed. dle listinného originálu; tamtéž otištěn i český překlad dle Codexu Rosenbergicu); privilegium z roku 1347 CIM 4/1, s. 87–92, č. 58 (ed. dle opisu 15. století; tamtéž otištěn i český překlad dle Codexu Rosenbergicu). – Konfirmovaná (1347) i konfirmační listina (1456) jsou v originále latinsky, a do register byly zapsány v českém překladu (listina z roku 1347 je v českém překladu 15. století k dispozici i samostatně pod sign. I 5AS Nr. 4a); znění originálu figuruje na prvním místě v rámci konfirmace krumlovských městských privilegií králem Matyášem roku 1614 (I 5AS Nr. 4l).
 285v – 1459, duben 23. [datace „v úterý den svatého Jiříe“ ovšem nesouhlasí – roku 1459 připadl sv. Jiří na pondělí], Jan z Rožmberka pronajímá „rybník náš nad městem Netolickým“ na 10 let za 40 kgč. netolickému rychtáři Vaňkovi, a to s následujícími podmínkami: „jestli že by se hráze strhla, buďto povodnie aneb kterakkolivěk, jehož pane bože nedaj, tehdy my svrchupsaný Jan z Rozmberga máme a chceme tu hrázi našim vlastním nákladem zase opravití a zadělati, a Vaněk rychtář má mosty opravití na svůj groš a náklad, kromě že jemu lesu k tomu máme přidávati“; po uplynutí deseti let má být rybník postoupen zpět Rožmberkům; nadpis „List Vaňkův rychtářův z Netolic na rybník nad městem tudiež“. – Dosud neevidováno.
 286 – SOA Třeboň, Vs Netolice, VI G^{delta} 2 (registratura).
 286r – 1458, únor 7., Jan z Rožmberka upravuje netolickému měšťanu Mikuláši Žákovi výši desátku z jiter. – RD, s. 227–228, č. 651 (ed.).
 286r – 1458, duben 25., Jan z Rožmberka postupuje Jarohněvovi z Úsuší na šest let k užívání dva rybníky u Sedlčan. – RD, s. 229, č. 653 (ed.).
 286v – 1458, únor 12., Jan z Rožmberka prodává robotným lidem z Domořadic louku v Rozcích za sumu peněz, roční plat a závazek, že současně

jsou vyrovnány jejich nároky na odškodnění vzniklé v souvislosti se zátopami rybníčky, které zde vybudoval Janův otec Oldřich. – RD, s. 228–229, č. 652 (ed.).

287–288 – SOA Třeboň, Vs Třeboň, i. č. 802 (= stará sign. IA 5AZ Nr. 19).

287r–288r – 1458, únor 5., Jan z Rožmberka povoluje zřízení cechu sladovníků v Soběslavi a potvrzuje mu artikuly; nadpis „*List práva cechu sladovníckého v Soběslavi*“. – RD, s. 225–227, č. 650 (ed.) – s datem 3. února 1458.

288v – [nedat. – torzo], Jan z Rožmberka potvrzuje řád cechu krejčích v Sedlčanech; nadpis „*List práva cechu krajčovského v Sedlčanech*“ [torzo – text pokračoval na fol. 289r]. – RD, s. 239, č. 668 (reg.).

294–295 – SOA Třeboň, Historica 1881a (= i. č. 2412).

294r – [nedat.], závěr znění smlouvy, resp. rozhodčí výpovědi mezi [Janem] z Rožmberka a [Janem] Popelem [z Lobkovic] – pasáž se týká [nespecifikovaného] podacího, a finančních záležitostí – propadlých *základů*, pokut (*vin*) a odúmrťí. – R. Šimůnek, Zlomky neznámé knihy (jako pozn. 3), s. 96–97 (ed.). – Jako *Popel* je roku 1464 označen někdejší zápisný držitel hradu a panství Helfenburk (v letech 1457–1461), Jan z Lobkovic (AČ 7, s. 250, č. 79), jedná se tu zřejmě o něho – v 50. letech byl Jan zápisným držitelem Hluboké a v 60. letech pak Rožmberka (RD, s. 118, č. 310).

294v – 1465, květen 9., král Jiří z Poděbrad nařizuje všem obyvatelům království, aby cla a mýta, která se z určitých komodit (v listině specifikovaných včetně výše cla) z *starodávna* vybírala, a jejichž výnos král postoupil své manželce, české královně Johaně [z Rožmitálu], byla řádně odváděna; kdo by nehodlal povinnost plnit, má být k tomu úřední cestou donucen. – RD, s. 236, č. 661 (ed.); R. Šimůnek, Zlomky neznámé knihy (jako pozn. 3), s. 99 (ed.); s. 106, obr. 3.

294v–295r – 1465, květen 11., mandát české královny Johany [z Rožmitálu] v téže věci. – RD, s. 236–237, č. 662 (ed.); R. Šimůnek, Zlomky neznámé knihy (jako pozn. 3), s. 99–100 (ed.).

295v – 1465, červen 26., král Jiří z Poděbrad vypovídá mezi Janem z Rožmberka na straně jedné a městy Českými Budějovicemi a Prachaticemi na straně druhé: o nápravě křivd osedlým; potvrzuje celní úlevy kláštera Zlaté Koruny, ovšem právo na solní sklad v Netolicích – jež klášter nemůže prokázat – neuznává; „*prachatická [tj. Zlatá] stezka tak také držána býti má, jakož jest byla od starodávna*“. – RD, s. 235, č. 660 (ed.) – s datem 26. února 1465; R. Šimůnek, Zlomky neznámé knihy (jako pozn. 3), s. 100–101 (ed.); s. 107, obr. 4.

296 – SOA Třeboň, CR, z Biberštejna 1.

296r – 1466, leden 28, Jan z Rožmberka vyznává, že zprostředkováním vratislavského biskupa Jošta z Rožmberka zaslíbil svou dceru Barboru k manželství Janovi, synu Václava z Biberštejna; k naplnění smlouvy dojde, až Barbora dosáhne 14 let; její věno činí 2.000 zl. uh. Vespod poznámka jinou rukou 15. století: „*Ten list svrchupsaný má položen být*

na provod v Vratislavi na rathauze“; nadpis Březanovou rukou: „*Panna Barbora z Rožmberka*“.²⁴⁾ Zápis přeškrtnut. – Dosud neevidováno.

296v – 1465, říjen 3., král Jiří vypovídá ve sporu mezi Budějovickými, Píseckými a Prachatickými na straně jedné a Netolickými na straně druhé ve věci směru silnice z Pasova a solného skladu tamtéž; jelikož netolická vrchnost (klášter Zlatá Koruna) nebyla schopna prokázat práva Netolických, rozhodnuto ve prospěch Prachatic; nadpis „*Prachatice o silnici*“. – Znění listiny se dochovalo v řadě opisů – dle opisu v deskách zemských CIM 2, s. 478–480, č. 277 (ed.); tamtéž odkazy na další opisy a mezi nimi i „*Současný opis v knížecím archivu Třeboňském (Fam. Biberstein n° 1)*“; možno připojit ještě další opis: SOA Třeboň, Historica 1889a.

297–[301] – RD, s. 150–151, č. 407–411.

II. Liber obligationum

SOA Třeboň, CR II, z Rožmberka 24a, fascikl I. – Nejvyšší číslované folio: 320. – Soustavně vedena v letech 1450/1452–1481, z toho pro hospodářská (rybníční) registra 1450/1452–1464, pro evidenci dluhopisů a písemností souvisejících 1468–1481. Retrospektivní záznamy nejsou (v dochovaných částech) zastoupeny, pozdější přípisy – obnovování apod. do počátku 16. století (nejmladší datovaný 1504).

1–13 – vyřezáno.

1–6, 8–12 – SOA Třeboň, Vs Třeboň, IA 6T 7. [Ke složce jsou připojena fol. 319–320 z téže knihy.]

1r–6v – [1450–1461], rybníční registra zboží Lomnice a panství Třeboň. – R. Šimůnek, Zlomky neznámé knihy (jako pozn. 3), s. 84–90 (ed.); s. 104, obr. 1 (fol. 3v).

8r–12v – [1452–1464], rybníční registra panství Nové Hrady a zboží Pořešín. – R. Šimůnek, Zlomky neznámé knihy (jako pozn. 3), s. 90–96 (ed.).

14 – nepopsáno [folia druhotně využito jako titulního listu; rukou 18. století nade-psáno: „*I. Fasc. 2. B: Obligationsbuch 1459–1480*“].

15–85 – vyřezáno.

15–17 – SOA Třeboň, pob. Český Krumlov, Vs Český Krumlov, I 7 T 1b. [K trojici folií připojen ještě samostatný o něco mladší list, nepocházející z register (větší formát papíru, chybějící foliace), s rubrikami „*Rybníci příslušející k panství Krumlovskému*“, „*Rybníci k panství Novohradskému příslušející*“, v obou případech s pododdíly „*Rybníci hlavní*“ a „*Rybníci menší*“; na závěr figurují čtyři rybníky v rubrice „*Rybníci k Helfmburskému panství příslušející*“.]

24) O smlouvě je zmínka v Norbert Heermann's Rosenberg'sche Chronik, hg. Johann Matthäus Klimesch. Prag 1897, s. 171; svatba se konala roku 1474.

- 15r–17r – [1452–1463], rybníční registra *úřadu* Český Krumlov. – R. Šimůnek, Zlomky neznámé knihy (jako pozn. 3), s. 96–98 (ed.); s. 105, obr. 2 (fol. 15r).
- 17v – nepopsáno.
- 22 – SOA Třeboň, CS, II–38–1. [V RD, s. 239–240, č. 669, nedopatřením folio uvedeno jako součást I. knihy (jakkoli evidentně náleží do II. knihy, nadto v I. knize je fol. 22 dochováno).]
- 22r – [50. léta 15. století], rybníční registra panství Choustník [torzo – za nadpisem „*Rybníci vdolepsaní sluší k Chusníku*“ následuje dílčí nadpis „*V Deštném*“ – tj. rybníky okolo Deštné]. – RD, s. 239–240, č. 669 (ed.).
- 22v – nepopsáno.
- 86–95 – RD, zmínka na s. XI.
- 86r–95v – jmenný rejstřík k registrům dluhopisů a souvisejících písemností – evidována jména věřitelů s odkazem na příslušné folio. – Needitováno.
- 96–99 – vyřezáno.
- 100–102 – RD, s. 151–152, č. 412–415.
- 103–104 – vyřezáno.
- 105–250 – RD, s. 152–201, č. 416–583.
- 251–254 – vyřezáno.
- 251–254 – SOA Třeboň, pob. Český Krumlov, Vrchní úřad Český Krumlov, IIB 1Ab Nr. 3 [Čtyři folia jsou připojena k originálům Vokových listin ze 13. a 20. prosince 1475, jejichž text na nich figuruje.]
- 251r – 1475, listopad 20., Vok z Rožmberka se přiznává k dluhu svých rodičů vůči krumlovskému měšťanu Matyášovi. – J. Pelikán, Doplněk (jako pozn. 9), s. 188, písm. a (reg.).
- 251r–253v – 1475, prosinec 13., Vok z Rožmberka prodává panství Helfenburk (jehož rozsah je detailně specifikován) strakonickému velkopřevorovi Janovi ze Švamberka; nadpis: „*Pan Jan z Švamberka mistr převorstvie českého. Helfmburk prodán*“. – J. Pelikán, Doplněk (jako pozn. 9), s. 188–190, písm. b (ed.) – uvádí pouze původní datační formulí „*tu středu před svatým Tomášem apoštolem božím*“ [20. 12.], ačkoli v registrech byla, v souladu se zněním originálu listiny, opravena na „*tu středu den svatě Lucii*“ [13. 12.].
- 253v–254v – 1475, prosinec 20., týž postupuje témuž vyjmenované listiny týkající se panství Helfenburk; nadpis: „*Pan Jan z Švamberka mistr převorstvie českého. Dobrá vuole na helfmburské zbožie*“. – J. Pelikán, Doplněk (jako pozn. 9), s. 190, písm. c (reg.).
- 254v – 1476, leden 11., Vok z Rožmberka se přiznává k dluhu Jakubovi z Březnice a v Táboře. – J. Pelikán, Doplněk (jako pozn. 9), s. 190, písm. d (reg.); RD, s. 201, č. 584 (reg.); text je psán na fol. 254v–255v, začíná tedy na vyřezaném fol. 254 a pokračuje na fol. 255, které je součástí knihy (z toho důvodu je registrován na dvou místech).
- 255–264 – RD, s. 201–204, č. 584–594.
- 265–266 – vyřezáno.
- 265–266 – SOA Třeboň, Vs Vimperk, I A^{alfa} Nr. 32.

- 265r–266v – 1476, duben 23., bratři Vok a Petr z Rožmberka prodávají zbořený hrad a panství Hus s vyjmenovaným příslušenstvím Petrovi Kaplíři ze Sulevic a na Vimperku. – R. Tecl, Další doplněk (jako pozn. 8), s. 198–199 (reg.).
- 266v – 1476, duben 23., dlužní list Voka z Rožmberka jindřichohradeckému měšťanovi Alexímu (Aleksímu) Gamilarovi. – R. Tecl, Další doplněk (jako pozn. 8), s. 199 (reg.).
- 267–272 – RD, s. 204–207, č. 595–601.
- 273 – vyřezáno.
- 274–302 – RD, s. 207–218, č. 602–633.
- 303–304 – vyřezáno.
- 305–312 – RD, s. 218–222, č. 634–642.
- 313–318 – RD, s. 244–245, č. 680 [záznamy na fol. 313v, 317v, 318r–v; needitován torzovitý zápis na fol. 313r znějící: „*Anno etc. XXXX Augustin, lovčí panstvie Novohradského. Item v tom času po svatým Václavě ten [...]*“;²⁵⁾ ostatní fol. nepopsána].
- 319–320 – vyřezáno.
- 319–320 – SOA Třeboň, Vs Třeboň, IA 6T 7. [Dva samostatné listy, připojené ke složce s fol. 1–6, 8–12.]
- 319r–320v – [1452], regest smlouvy s Augustinem ze Slověnic o opravu Bošileckého rybníka; vydaje za práce a materiál při opravách rybníků na panství Třeboň. – R. Šimůnek, Zlomky neznámé knihy (jako pozn. 3), s. 101–102 (ed.); s. 108, obr. 5 (fol. 319v).

25) Snad mohlo jít o zápis nějakého vymezení hranic. O deset let dříve, roku 1480 Vok z Rožmberka pověřil Augustina – tehdy novohradského městského radního a lovčího téhož panství – ohledáním hranic novohradského panství s Rakousy, především vodní hranice na Malši a Lužnici. August Sedláček, Z dějin Vitorazska. Jak se tvořily a měnily meze Čech a Rakous Dolních. Tábor 1920, s. 12.

ZLOMEK REGISTRATURY MĚSTA TÁBORA V ARCHIVU NÁRODNÍ KNIHOVNY V PRAZE

Vlastimil Kolda

Jistě není mnoho archivních fondů, které by se v celostátní evidenci národního archivního dědictví vyskytovaly dvakrát a byly pod shodným pojmenováním uloženy na dvou různých místech a ve dvou odlišných archivech. Jedním z takových souborů (ne-li jediným) je Archiv města Tábor. Nikoho asi při zadání jeho názvu do vyhledávačů běžně dostupných databází archivních fondů a sbírek nepřekvapí, že je prioritně uložen v táborském Státním okresním archivu, kde tvoří jeden z tzv. kmenových fondů. Širší badatelská veřejnost ale možná netuší, že zlomek historické registratury města Tábor (či podle dobového pojmenování spíše města Hradiště hory Tábor) je uchovávan i mimo Tábor, a to v Archivu Národní knihovny v Praze.¹⁾ Ačkoli tento „Archiv města Tábor č. 2“ není nikterak početným či rozsáhlým souborem, přesto obsahuje řadu zajímavých dokladů, dokreslujících život v Táboře v druhé polovině 16. a na počátku 17. století.

Národní knihovna o tyto archiválie pečuje už po mnoho desetiletí. Ani samotným pracovníkům tamního archivu však dnes již není známo, jak se tyto dokumenty do jejich sbírek vlastně dostaly. Zdá se být nejpravděpodobnějším, že knihovna získala tento soubor darem někdy v průběhu 20. nebo 30. let 20. století. Písemnosti pak byly uloženy v oddělení rukopisů a starých tisků, odkud byly v 90. letech delimitovány do sbírek Archivu Národní knihovny. Zde došlo k jejich začlenění do evidence národního archivního dědictví a proběhlo tu také jejich odborné archivní zpracování.²⁾ Čtyři nejvíce poškozené archiválie byly před několika lety odborně restaurovány v atelierech Národní knihovny v Hostivaři. Provozdy už patrně zůstane neznámé také to, jakým způsobem písemnosti opustily Tábor a kdy došlo k jejich odtržení od ostatních materiálů městského archivu. Vzhledem k tomu, že s výjimkou dobových přípisů na nich nejsou žádné registraturní poznámky, ani jiné doklady, které by umožňovaly doložit jakoukoli manipulaci s nimi nebo jejich začlenění do městského archivu, můžeme usuzovat na to, že k vyčlenění tohoto

1) Archiv Národní knihovny Praha, archivní fond Archiv města Tábor, evidenční list NAD č. 48.

2) Archivní pomůcku č.42 s názvem Archiv města Tábor vyhotovila v roce 2006 PhDr. Ludmila Kabátová.

malého souboru spisů z registratury města došlo už poměrně dávno, rozhodně ještě dříve, než na sklonku 19. století započalo odborné zpracování městského archivu Augustem Sedláčkem.³⁾

Soubor tábořských dokumentů v archivu pražské Národní knihovny je tvořen 33 písemnostmi z let 1551 až 1667, z nichž dvě sice nejsou datované, ale zcela bezpečně je lze do tohoto časového rozmezí zařadit. Z hlediska obsahového je celý soubor velmi rozmanitý. Nalezneme tu písemnosti právní povahy, rozsudky, poslední vůle měšťanů i různá akta ve sporných záležitostech. Další spisy se týkají vybírání kontribuce, obnovování městské rady, ubytování vojsk, či výstavby městského opevnění. Předkládaná edice přináší úplná znění všech 33 spisů a zpřístupňuje tak celý tento archivní fond v plném rozsahu. Editované písemnosti jsou řazené v takovém pořadí, v jakém jsou zapsány ve výše uvedené archivní pomůcce, takže jejich pořadová čísla v edici jsou zároveň inventárními čísly, pod kterými jsou jednotlivé dokumenty evidované v Archivu Národní knihovny. Při přípravě edice se ale v několika případech ukázalo, že písemnosti byly při archivním zpracování nepřesně datovány, což způsobilo (při zachování výše uvedeného pořadí podle archivní pomůcky), že jednotlivé editované archiválie nejsou v důsledně chronologickém pořadí. Edice vychází z obecně rozšířených a běžně používaných transkripčních pravidel a v některých zřetelných případech přináší v poznámkách pod jednotlivými editovanými dokumenty také transliterovaná znění osobních a místních jmen.

Edice

1

1551, září 4, s. 1.

Dva rozsudky ve sporu Melichara Plankla s Alexandrem Pernikářem. Původní ortel ze dne 31. července 1551 byl nahrazen novým, vynesným dne 4. září téhož roku. (pap., 20 × 22,5 cm)

Ortel z Tábora na témž právě mezi Melichare[m] Planklem a Alexandrem Pernikářem.

Poně[va]dž v odporu Alexan[dra] Pernikáře⁴⁾ toho se světle nenachází, aby měl té dceduly, již od Melichara Plankle obviněn jest, odepríti a jakžby na odpor zřetedně a světle náleželo nemluvil a nepravil toho, aby též dcedule od Meli[chara] nepřijal, než toliko pravil, že jí nemá a svědkové k takovému jeho slovu přisvědčujíc seznávají, protož z těch příčin jemu se Melicharovi dává za právo proti témuž Alex[androvi] tak, aby tu dceduly, kterou se vejslovně v puohoně i duohoně dcedule jmenuje a z ní obviněn jest, on Alex[andr] ve 2 nedělích od přijetí nálezu tohoto Melicharovi[vi] na právo položil. A jestli že by pak nepoložil, tehdy hned tu pokutu v puohonu i duohonu položenou pro nepoložení té dcedule puol druhého sta kop g[rošů] českých při jmenovaném čase položiti a dáti povinen jest. Actum f[eria] 6 post Abdonis faeries Anno 1551.

3) O živelných skartacích písemností tábořského archivu podrobně pojednává Karel Poustka, Okresní archiv v Táboře. Průvodce po fondech a sbírkách. Tábor 1958, s. 10–13.

4) Pernikarze

Tento ortel jest napraven.

Poně[va]dž Melichar Plankl Alex[andra] Pernikáře pohnal, aby mu dceduly, kterou jest Mates Šec⁵⁾ svou vlastní rukou psal, podle puohonu položil, z těch příčin dotčenou dceduly Alex[andr] Pernikář Melicharovi Planklovi od přečtení tohoto ortele ve 2 nedělích pořad zběhlých položiti aneb přísahou se toho očistiti j[es]t povinen tak, že tý dcedule nemá ani o ní neví a jí žádnou lsti že jest nezašikoval ani zkazil, pakli by jmenované dcedule nepoložil aneb přísahou jakž dotčeno se toho neočistil, povinen bude Melichar[ru] Planklovi pokutu podle puohonu položenou dáti a zaplatiti a co k apelaci. Actum v pátek po s[vatém] Jiljí léta 1551.

2

1569, prosinec 12, s. 1.

Poslední vůle Abraháma Talacka (pap., 22 × 29 cm)

Anno 1569 v pondělí před Svatou Lucií Abraham Talacko⁶⁾ jsa od Pána Boha nemocí navštíven, však rozumu zdravého požívaje, přivolavši pány k sobě vyslané, zejména pana Pavla Remiše⁷⁾ a pana Jana Brekowce⁸⁾ a rychtáře míst[ního] Adama Truhláře,⁹⁾ jim poděkoval, že sou k němu práci vážili a nechtíc, aby po je[h]o smrti jaké soudní nesnáze pro stat[e]ček jeho [v]zniknouti měly, učinil pořízení a oznámil vůli svou poslední taktu. Tomu chci, aby statku mého vydáno Matějovi Stokopovi¹⁰⁾ X kop a Dorotě Chyzderce¹¹⁾ X kop míš[teňských], poručníka sem se dožádal pana Jana Husi.¹²⁾ Act[um] ut supra. Pakliby se kdo chtěl souditi, aby mu nic nedáno. A Kateřina Talacková¹³⁾ slyšíc jeho poslední vůli oznámila, že jest tomu povolila. *připsáno pod textem: j[es]t na to kvitancí pod smlouvami svadebními A14 poznámka na dorzu: Abrahama Talacka kšaft*

3

1570, listopad 18, s. 1.

Poslední vůle Doroty Tlusté (pap., 22,5 × 31 cm, na dorzu torzo uzavírací pečeti přitištěné pod papírovým krytem)

Ve jméno Boží amen. Já Dorota, pozůstalá manželka po někdy Janovi mistru Tlustém, pivovarníku, známo činím tímto listem vobecně, zvláště tu kdež náleží, že souce od pána Boha nemocí navštívená, však rozumu zdravého požívaje, činím pořízení a kšaft o statečku svém způsobem tímto. Jakýžkoli stateček mám a na něm by se kdokoli vyhledati mohl, ten odkazuji v rovný podělení Pavlovi, synu mému a Anně

5) Mates Ssecz

6) Abraham Talaczko

7) Pawla Remiss

8) Jana Brekowcze

9) Adama Truhlarze

10) Matiegowi Stokopowi

11) Dorotie Chyzdercze

12) Jana Husi

13) Katerzina Talaczkowa

a Evě [d]cerám mým, tato chalupa jest zaplacená a co jest mi ještě Michal Noska povinovat, to se knihami rychtářskými spraví. Poručníka sem se dožádala pana Jana Pakosty a Mikuláše¹⁴⁾ Kameníka, jim věřím, že tuto mou poslední vůli k skutku přivedou. Do pořádku pivovarnický[h]o sem dlužna 2 kopy, ty aby sobě vzali z toho domu, co nám dlužen Michal Nosků. Act[um] feria consules Jan Chlubna, Zigmund Dačický,¹⁵⁾ judex Jan Tomášků, sabato p[os]t Martini 1570.

připsáno pod textem: Vyhlášen v pondělí ante Trin[itatem] Regum

poznámka na dorzu: Doroty Tlusté mistrové kšaft

4

s. d., s. l.

Eva, dcera po zemřelém Janu Tlustém, žádá táboorského purkmistra a radu o odklad stvrzení poslední vůle své matky Doroty Tlusté (pap., 20,5 × 15 cm)

Vaše milost pane purkmistře, páni naši milí. Kšaft, kterýž jest přečten Doroty matky naší, jemu porozuměvše vaše milosti za to žádám, že k stvrzení jeho dopustiti neráčíte, a to z příčiny té, že Pavla bratra mého zde není, jsouce on dědic a v témž kšaftu jakožto odrodčí duminka se činí, ale když Pavel bratr můj zde bude a jak jeho vůle a v čem bude, vaší milosti oznámeno bude. Eva nebožtíka Jana Tlustého dcera.

poznámka na dorzu: Eva Tlustého Jana dcera proti kšaftu matky svý.

5

1576, duben 3, s. l.

Anna Šišková z Nasavrka a v Radici sděluje purkmistrovi a radě města Hradiště hory Tábor podrobnosti o kšaftu Ofky Koldové a žádá je, aby na ní bylo pamatováno s úhradou výloh, které měla při péči o Ofku a při zařizování jejího pohřbu (pap., 21 × 33 cm, na dorzu torzo uzavírací pečeti přitíštěné pod papírovým krytem)

Modlitbu svú vzkazují slovutnému panu pulmistru a radě města Hradiště hory Tábor, přála bych vám zdraví a v něm všeho dobrého věrně ráda. I kdež ste mi psaní učinili vo nebožku Vofku Koldovu,¹⁶⁾ učinila-li jest jaké pořízení, i teď vám vejpis toho posílám, co jest rozkázala komu dáti. A kdež mi píšete psaní šatů nějakých, že by měly náležeti tomu Janovi Podbrannejmu,¹⁷⁾ co jest vona těch chodících šatků měla, že jest poručila, abych jich sobě nechala, abych těch podělila, kterýž sou s ní pracovali, nebo sem já s ní velkou starost měla a jednání jí musila co jest jí potřeba bylo, i kněze aby jí mši sloužil, vod pohřbu i vode všeho všudy platit musela a smrti sem jí k tomu dochovala, i za to vašich milostí prosím, že mně taky z toho statečku nahrazeno bude, poněvadž sem já jí smrti dochovala, vojenský lůžko vzkázala, abych je sobě vzala, i za to vašich milostí prosím, že rá-

14) Mykulasse

15) Zygmund Dacziczky

16) Woffku Koldowu

17) Janowi Podbrannejmu

číte rozkázati, aby mi je dali. S tím vás pánu bohu poručím. V úterý po družebnej neděli Léta LXXVI^o. Anna Šišková z Nasevrk a v Radici.¹⁸⁾

adresa na dorzu: Slovaутnému panu pulgkmistru a radě města Hradiště hory Tábor pánům a přátelům mejm milejm buď dán

6

1579, duben 21, Bechyně

Petr Vok z Rožmberka píše purkmistru a radě města Hradiště hory Tábor v záležitostech svých poddaných Václava Lukše, usazeného bez svolení ve vsi Srabově, a Jiříka Štěchového z Debrníka, který rovněž bez svolení provozuje řemeslo sladovnické v Napajedlich. Současně žádá o opatření šesti centnýřů olova a o jeho dovezení na Bechyni (pap., 21 × 29,5 cm, na dorzu torzo uzavírací pečeti přitíštěné pod papírovým krytem)

Moudří a opatrní přátelé milí, zdraví i jiného všeho dobrého přál bych vám rád. Jakož sem vám dnův pominulých psaní učinil žádající vás, abyste Václavovi Lukšového,¹⁹⁾ poddanému mému, který se bez vůle mé pod vámi ve vsi Srabově²⁰⁾ vosadil, ke mně jako dnes na Bechyni najíti se rozkázali, toho se až posavad nevykonalo a protož jakž prve vás žádám, že jemu poručíte, aby on ke mně poslušnost jakožto ku pánu svému dědičnému zachoval a u mně se neprodlívajíc v zejtra bohda najíti dal, jinak nečiníc. A přitom vás též podle práva a zřízení zemského žádám[m], že se Jiříkem synem Štěchový[m] z Debrníka,²¹⁾ poddaný[m] mým, kterež u Jana Sládka v Napajedlich řemeslo sladovnické dělá, dostatečně ujistíte a kdybych pro něho poslati poručiti měl, psaní[m] svý[m] oznámíte. A poněvadž jej poddaného mého týž Jan Sládek bez listu k sobě podle nařízení sněmovního přijal, že mi tolikéž pokuty sněmem vyměřené na něm dopomůžete, nepochybují o vás, nežli že tak učiníte. Datum na Bechyni v pondělí velikonoční Léta Páně 1579. Petr Vok z Rožmberka.²²⁾

Tolikéž vás žádám, že mi tu na Táboře šest centnýřů volova způsobíte a přináševně fůr že sem na Bechyni co nejdříve jí budete moci vodešlete a co-li mělo za ně býti psaní[m] svým přitom oznámíte. Poručím za ně peníze dáti i od fůry zaplatiti.

adresa na dorzu: Moudrým a opatrným Pánům Purgkmistru a Radě Města Hradiště hory Tábor přátelům milým

poznámka na dorzu: o Václava Lukešova²³⁾

7

1579, říjen 10, České Budějovice

Jiřík Schwörzl z Elina děkuje purkmistru a radě města Tábora za zaslání soudního nálezu ve sporu mezi Davidem Kramářem a Martinem Střelcem a zároveň žádá o vyhotovení a zaslání nového nálezu, tentokrát ve sporu mezi Melicharem Planklem a Alexandrem Perníkářem

(pap., 21 × 31,5 cm)

18) Anna Ssisskova z Nasevrk a v Radiczy

19) Waczlawowi Lukssowemu

20) Srabowie

21) Girzikem synem Sstiechovy[m] z Debrníka

22) Pettr Wogkh z Rozmbergka

23) Waczlawu Lukessowa

Službu svú vzkazují slovné a vzácné opatrnosti páni a přátelé moji milí, zdraví i jiného všeho dobrého přeji Va[ším] O[patrnostem] věrně rád. Předěšlého času učinil sem Vaším Op[atrnostem] přání, žádající za nález i s reformací mezi Davidem Kramářem²⁴⁾ a Martinem Střelcem,²⁵⁾ abyste mi jej pod pečeti městskou k tej při, kterouž v Klatovech²⁶⁾ mám, vydati ráčili, což se jest tak stalo. I potřebuji opět jinej nález též s reformací na právě Vaší Op[atrnosti] učiněnej mezi Melicharem Planklem a Alexandrem Perníkář[em] o položení dcedule podle pouhonu a pokutu v témž pouhonu položenou, jakž to Vaším Op[atrnostem] snažně žádám, že mi týž nález i s reformací ku potřebě mé pod pečeti městskou vydati poručiti ráčíte a já se toho Vaším Op[atrnostem] zase všelikým dobrým přátelstvím rád odměním, nebo tohoto posla o to k Vaším Op[atrnostem] naschválně sem vypravil, kterežž panu písaři za práci dáti a zaplatiti má. S tím milost Boží rač s námi se všemi býti. Datum v Budějovicích Českých v sobotu po s[vatým] Diviši Léta [15]79. Jiřík Schwärzl z Elina v Budějovicích rukú vlastní.
adresa na dorzu: Slovné a vzácné opatrnosti pánům purgmistru a radě města Hradiště hory Tábor, pánům a přátelům mejm milým k vlastnímu dodání

8

1585, červen 20, s. I.

Poslední vůle Anny Polákové z Tábora
(pap., 21 × 31,5 cm)

Ve jméno Boží amen. Já Anna Poláková, souseďa v městě Táboru, pozůstalá vdova po n[ebožtiku] Jakubovi Polákovi, souce nemocí od Pána Boha navštívená, přivítavše pány ke mně na kšaft vyslané a souce rozumu zdravého a paměti dobré, činím kšaft a porízení o statečku svém způsobem tímto. Cožkoliv mám statečku mýho málo neb mnoho a což v truhle veliký mám od šatstva co se vyhledá, to odkazují dítkám svým Václavovi a Salomýně,²⁷⁾ ano i tyto šatky, na kterých ležím, peřiny svrchní ve 4 poli a spodní v půl třetí poli a polštáře, ano i což jest v špísku jakožto 2 peřinky, též i což jest od šatstva v malé truhlici, jim odkazují, aby jim žádný sahati nemohl, nebo to všechno což tuto kšaftuji jest mý a o svý[m] kšaftuji, kterážto truhla velká j[e]st spečetěná. A poručníkúv sem se dožádala p[ana] Jana Kršňáka²⁸⁾ a p[ana] Ondřeje Kožišníka,²⁹⁾ jim věřím, že to k místu a konci, aby se vůle má vyplnila, vykonají. Stalo se při přítomnosti pánů na kšaft vyslaných, p[ana] Martina Nedělký³⁰⁾ a p[ana] Jana Muška³¹⁾ a rycht[áře] městského Jana Hubatých a pečeti rycht[ářskou] j[e]st spečetěno. Ve čtvrtek po suchých dnech letničních léta 1585.
poznámka na dorzu: Kšaft Anny Polákové vdovy

- 24) Dawidem Kramarzem
- 25) Martinem Strzelczem
- 26) Klattowech
- 27) Wacławowy a Salomynie
- 28) Krssniaka
- 29) Wondrzege Kozissnika
- 30) Nedielky
- 31) Musska

1595, červen, 23, s. I.

Poslední vůle Magdaleny Petružilkové z Tábora
(pap., 20 × 33,5 cm, na dorzu torzo uzavírací pečeti přitíštěné pod papírovým krytem)

Mandalena Petružilková, jsoucí od P[ána] Boha těžkou nemocí navštívená, však z milosti Boží rozumu zdravého a paměti dobré požívaje, ano i pány na kšaft vyslaný přivítavše, podala tohoto spisu. Ve jméno Boží amen. Já, Magdalena Petružilková, souseďa v městě Hradišti hory Tábor, známo činím tímto kšaftem, kdež čten anebo čtoucí slyšán bude, a zvláště tu kdež jej slyšeti náleží, ač jsa z darů Pána Boha všemohoucího paměti a rozumu zdravého z své svobodné a dobré vůle toto činím, poněvadž uznávám sešlost věku svého, nechť aby po smrti mé pro můj statek, což mi ho koliv Pán Bůh z požehnání božího naděliti ráčil, nějací soudové a různice povstaly a zjiti měly, takto o něm porízení činím způsobem tímto. Předně a nejprve dům svůj, kterýž jsem koupila i zaplatila, ležící podle domu Jana Videňského,³²⁾ ten mocně odkazují a dávám Alžbětě dceři svej se vším hospodářstvím, což koli v něm jest, od šatstva i nádobí. Čtyři kusy pole zaplacené ležící při vršku měšickým, jeden kus podle silnice naproti poli fryšovýmu a tři jsou pospolu svírána v jedno, ležící podle pole zástěrciného z strany jedné a podle pole Jana Klouzala³³⁾ z strany druhé, ty též odkazují Alžbětě dceři své, a louku, kterouž mám u Jordánu podle louky pana Jiříka Šrámka³⁴⁾ z strany jedné a podle pole pana Ondřeje Cínaře³⁵⁾ z strany druhé, též odkazují Alžbětě dceři svej pro její věrné v mej starosti mne opatrování, tak, aby jí na to žádněj sahati nemohl. A jestliže by Pán Bůh všemohoucí prostředkem smrti z tohoto světa Alžbětu dceru mou prve nežli mne přijíti ráčil, toho všeho zase sobě mocně pozůstavují. Kteréhožto mého porízení učinila sem mocné poručníky Martina Nedělkú a Pavla Krumlovského, na nichž sem se toho dožádala, že jsou to k sobě přejali, jimž se důvěřují, že tuto mou poslední vůli a kšaft k svému vyřízení přivedou. Tento kšaft a vůle poslední podán v spisu při přítomnosti p[ana] Daniele Hladíka, osoby radní, p[ana] Kryštofa Nadčeraďského³⁶⁾ a p[ana] Ambrože Ručnickáře,³⁷⁾ místodržícího p[ana] rychtáře městského a sekretem p[ana] Kryštofa Nadčeraďského skrze mne Jana Balhoně,³⁸⁾ písaře ouřadu rychtářského, spečetěn jest v pátek u vigili předcházející památku s[vatě]ho Jana Křtitele léta 1595.

poznámka na dorzu: Kšaft Mandaleny Petružilkové souseďy v m[ěstě] Táboře
další poznámka: K žádosti Alžběty, manželky Vavřince Vichra,³⁹⁾ tento kšaft Magdaleny Petružilkové, matky její, vyhlášen v pondělí po památce s[vatých] Šimoniše Judy léta [15]95

- 32) Widentskyho
- 33) Klouzala
- 34) Girzika Ssramka
- 35) Ondrzege Czynarze
- 36) Krystoffa Nadczeradskeho
- 37) Ambrozie Rucznicarze
- 38) Balhonie
- 39) Wawrzincze Wichra

1599, listopad 7, s. I.

*Poslední vůle Ondřeje Kameníka z Tábora**(pap., 21,5 × 32 cm, na dorzu torzo uzavírací pečeti přitíštěné pod papírovým krytem)*

Ve jméno s[va]t[é] a nerozdílné Trojice Amen. Já, Ondřej Kameník, jsouce od věčného Pána Boha těžkou nemocí navštíven, však z milosti Boží rozumu zdravého a paměti dobré požívaje, ano i pány na kšaft ke mně vyslaný p[ana] Martina Nedělku, p[ana] Jiříka Marunu⁴⁰⁾ též pana rychtáře městského ten čas pana Vavřince Hrušku⁴¹⁾ přivítavše a jim za práci jich poděkovavše, nechťic, aby po smrti mé, pokudž by mne Pán déleji zde na světě ponechati neráčil, nějaké soudné rozepře a nevole o stateček můj, kteréhož mi P[án] B[ůh] propůjčiti ráčil, vzniknouti jměly, činím o něm toto pořízení kšaftovní a vůli mou poslední způsobem tímto. Předně manželku mou milou p.p.p. k vopatrování poručím. Dům svůj zaplacený manželce mé milé se vším hospodářstvím, svršky a nábytky i se všemi dědinami, to vše mocně jí poručím a odkazuji, aby mocnou hospodyní a vladařkou nad tím nade vším do smrti své byla. Pavlovi, synu svému, dům ten, na kterémž jest, mocně odkazuji a odevzdávám. Jiříkovi Bejšovcovi⁴²⁾ Pavel a Jeroným, synové moji, aby byli povinni 20 kop g[rošů] na ten krám vyplatiti, kterýchžto 20 kop mně Jiřík Bejšovec z lásky propůjčil. Joachymovi, synu svému, který jest v Hradci Králový, odkazuji 50 kop g[rošů] českých takových, z tohoto statku manželka má bude je povinna vydati, a druhých 50 kop g[rošů] českých jemu sem na hotové sumě odvedl k živnosti. A co by se koliv na tom domě vyhledalo spravedlnosti, za kostelem, na kterémž jest Martin Holej, z té spravedlnosti k obci této 10 kop g[rošů] českých odkazuji. P[anu] Janovi Sádlovi dlužen jsem 50 kop g[rošů] českých, takovou sumu Elena manželka má bude je povinna oplatiti. Panu Pavlovi Kábovi dlužen jsem 5 kop a 15 g[rošů], ty též Elena manželka má bude je povinna oplatiti.

Tento kšaft sepsán jest skrze mne Jana Balhoně, přísežného písaře ouřadu rychterního a pečeti téhož ouřadu při přítomnosti pánův upečetěn jest v neděli po Všech s[vatý]ch Léta [15]99.

poznámky na dorzu: Kšaft Ondřeje Kameníka souseda v Městě Táboře. Vyhlášen v pondělí den s[vatéh]o Mikuláše.

1601, březen 12, Staré Město Pražské

Lorenz Štark ze Štarkenfelsu žádá purkmistra a radu města Tábora, aby přiměli tábořského měšťana Jana Zálužského k zaplacení dluhu 159 kop a 20 grošů míšeňských za odebrané kupecké zboží

(pap., 19,5 × 33,5 cm)

Vaší milosti, slovné a mnohovtáčné poctivosti, pane purkmistře a páni milí, na Vaše M[ilos]ti vznáším, že sem Janovi Zaluskýmu, měšťaninu města Hradiště hory Tábora, zboží kupeckého k živnosti jeho svěřil za 159 kop 20gr[ošů] míšeň-

40) Girzika Marunu

41) Wawrzincze Hrusku

42) Girzikowi Beyssowczowi

ských i maje mně touž sumu podle přípovědi své o svatým Václavě již roku minulého léta 1600 zaplatiti, toho po přátelském napomínání zaplatiti zanedbává. Z té příčiny Vaše M[ilos]ti ve vši uctivosti za to žádám, že panu purgmistru a radě města Hradiště hory Tábora psaní ohradní učiniti poručiti ráčíte, aby téhož Jana Zaluského k tomu přidrželi, aby mně vejš psaný dluh v času právním do Prahy přinesl a mně i škodami již na to vzešlymi 1 kopa 50 g[rošů] míšeňských od sebe odvedl a zaplatil tak, aby z dalších škod i z stavného práva sjíti mohlo. V tom se Vaší M[ilos]ti k spravedlivému opatření poručena činím. Datum v Starém Městě Pražském v pondělí den památky svatého Řehoře Léta 1601.

Vaší Milosti vždycky povolný Lorenz Štark z Štarkenfelzu⁴³⁾

adresa na dorzu: Jich milostem Slovné a Mnohovtáčné poctivosti Panu Purgmistru a Radě Starého Města Pražského žádost ode mne Lorenze Štarka z Štarkenfelzu

1601, duben 27, Radenín

Jiřík Homut z Harasova na Radeníně, Choustníku a Bělé píše purkmistru a radě města Tábora v záležitosti úkladné vraždy svého poddaného a škod, které kvůli této vraždě utrpěl, a podivuje se nad liknavým přístupem Tábořských k vyřešení tohoto případu.

(pap. dvojlíst, 22 × 34 cm, na dorzu torzo uzavírací pečeti přitíštěné pod papírovým krytem)

Slovné poctivosti páni a přátelé moji milí, zdraví a v něm jiného všeho dobrého přeji vám věrně rád. Jakou mi odpověď na psaní mé dáváte z přečtení sem vyrozuměl a toho se do osob vašich nenadál, abyste mně v témž psaní svém tak těžce a nespůsobně dotejkati měli a tomu světle a zjevně odpírám, abych na vás čím neslušným štrafovatí měl, a protož chovejte takové psaní na někoho jiného, nežli na osobu mou. Že sem vám pak za slušnejmi příčinami takové psaní, poněvadž ste outoku mého o škody ty, který sem pro toho zjevného mordýře, kterež jest mi nenáležitě lotrovsky beze vši příčiny nevině člověka zamordoval, vzal, přijíti nechťeli, učinil, to sem slušně učiniti mohl, byvše skrze Dictum vaše u práva vašeho odsouzen a ten zjevnej mordýř v svý nenáležitý Excepti proti všemu právu nemohši mi ku právu vašemu žádná má oustní promluvení i taky Replika postačiti, nýbrž jemu z práva nalezeno skrze týž Dictum vaše bylo, aby ji na člověka umrlého provozoval a v týž neslušný Excepti jak sem těžce v ní na poctivosti své dotknut, to já bohdá taky jako ten poctivej rytířskej člověk z sebe svěsti, jakž náležité bude, chci. Avšak jeho Mi[lost] císařská, pán pán můj nejmilostivější, jakožto pán a vrchnost po pánu Bohu nejpřednější, s jich mi[lostí] pány radami svejmi ráčil takové Dictum spravedlivě k napravení svému zase přivéstí. A vy pak, že ste rukojmí ty, které ku právu stání a dostání pro škody, jakž toho v svém psaní dokládáte, od práva svého pustili, čemuž já místa sem nedal a nedávám, mělo li jest se to proti mně jakožto původu té pře státi, přijde-li to dále rozumnejm lidem k uvážení, nevím jak to vykládati budou. A tak tím způsobem jinač tomu rozuměti nemohu, nežli tou příčinou, tomu mordýři i rukojmím jeho jakoby se folk držál. Na kom já jiným svých outrat a škod postíhati mám, nežli

43) Lorenz Sstark z Sstarkenffelzu

na rukojmích těch, jak ste vy se v tom vopatřili, vy vězte, žádné neušetřnosti k vám nezachovávám, nýbrž všelijak sem vás každého času náležitě ušetřovati hleděl, ale já toho k sobě nepoznávám. Dokládáte dále v témž psaní, že by se vám toho od samé osoby mé tak často nedostávalo, kdyby někteří postraní mně k tomu radou svou nepotahovali. Vpravdě jest mi to za stízný do vás, že mně v takovém domnění máte, jako bych člověkem nerozumným byl a snad nevěděl co dělám, ješto z milosti Boží vím bohda co činím a k vám se o nic neslušného nedopisuji, nežli aby ta krev nevinná mohla pomštěna, kteráž tak lotrovsky vylita jest, býti. Tu mám naději, že mi žádnej radou svou k tomu neponouká, nežli vlastní má povinnost jakožto dědičný vrchnosti toho zamordovaného. Jestliže vy takovej mordýřům chcete jakou ruku nadrhovati a je zastávati a sobě tak málo krve lidské považovati, já musím na pana Boha a spravedlnost jeho mysliti a potud, pokudž náleží, poddaný svý, kterýž mi pán Bůh do vůle svý dáti a svěřiti ráčil, zastávati, tu žádné takové rady neužívám, žádám, že mně v tom domnění jmíti nebudete a tím at' stíhán více nejsem, k čemuž bych se musil ozvati a svou náležitou odpověď dáti. Že pak nejste žádostivější jako toho, abychom v dobrém přátelském sousedství a srozumění zůstávali, toho sem byl vždycky žádostiv i oustně sem se nejednou prohlásil a svědek toho pán Bůh, že jinačí mý myšlení a dokonce mínění není. Ale nemůže mi to od vás potkati, jedno, co se toho mordu dotejče, k jakejm sem outratám až posavad skoro bezpotřebně přivozován, za druhý, jaké jest mezi námi snešení přátelské o výjezd na hranice potoky a zajiček bylo, to jest příčinou vaší pod přátelským jednání protřzeno, že v mým vlastním lese mně několik dřev jest s'ato a do potokův mejch též někteří z města a poddaní vaší bez mé vůle se utíkají. Třetí, strany toho Vihle z Doubí, posílali ste ke mně spolu jednoho radního svého pana Pavla Kábu, ten se mnou mluvil, abych o to ujetí tý dědiny potom na sládkovi tak těžce na týhož poddanýho vašeho nenastupoval, že se mnou se přátelsky urovniati chcete, ale teď pak již skoro k roku přichází, to se vše mlčením pomíjí, a učinivše témuž panu Pavlovi o to psaní, ani mi odpovědi na ně nedal, ješto mi jiní vzáctní a poctiví lidé na psaní mé náležitě odpovědi dávají a jináče tomu rozuměti nemohu, že jest to sám o své újmě učinil a ke mně přijel. Též sem vám o toho [---], kterej poddanou mou u sebe přechovával, psaní o pokrytu učinil, taky sem [---] vám jako dítě [---] a Summou kdykoli [---] neb mám co činiti. Všeckno se to [---] klade a pod tím já i poddaní moji škody nésti musím. [---] toho dokládáte, že o veliké věci lidé přátelským způsobem srovnání bejvají, tak jest, však se toho náležitým způsobem a žádostivě vyhledává, já toho ničehož k sobě nepoznávám, nýbrž dosti jakejmsi nepřijemným psaní zdůtklivým dotejkáním mně se toho něco dokládá, kteroužto příčinou nevidí mi se k čemu tomu přistoupiti, a nedotejče se tu malý věci, jedno poctivosti mé, druhé mordu a krve vylití lotrovský. Toho sem vás zase odpovědi tajna učiniti nechťel. Milost Boží budiž s námi se všemi. Datum na Radenině v pátek po sva[tým] Marku Léta Páně 1601.

Jiřík Homut z Harasova na Radenině, Choustníku a Bělé⁴⁴⁾

adresa na dorzu: Slovutné poctivosti pánům purgkmistru a radě města Hradiště hory Tábor, pánům a přátelům mým milým.

poznámka na dorzu: Od pana Homuta není dáno odpovědi. Neuznávali p. rychtář a páni.

44) Girzik Homutt z Harasowa na Radeninie Chaustniku a bielly

1601, květen 18, Praha

Purkmistr a rada Starého Města Pražského se přimlouvají za Lorenze Štarka ze Štarkenfelsu a žádají purkmistra a radu města Tábora, aby přiměli svého měšťana Jana Zalužského zaplatit Lorenzovi Štarkovi dluh
(pap., 31,5 × 19,5 cm)

Službu svú vzkazujeme slovutné opatrnosti páni přátelé naši milí. Slovutný Lorenz Štark z Štarkenfelsu,⁴⁵⁾ nemaje sobě od Jana Zalužského,⁴⁶⁾ měšťtěnína vašeho, dluhu sto padesáti devíti kop dvacítí grošův míšeňských, podle odpovědi vaší na psaní naše nám dané, netoliko v středoposti nyní jminulý, ale až posavad zapláceno, požádal nás za další opatření a stavného práva na jiné sousedy vaše nevinné propuštění, jakž tomu všemu z přfležícího spisu nám od něho podaného šíře porozuměti moci budete. Protož k vám se za něho přimlouvajíce věříme, že to při něm Janovi Zalužském, měšťtěnínu vašem, aby dluh povinný Lorenzovi Štarkovi v času právním i s škodami, jichž sobě jednu kopy padesáti grošův mís[eňských] pokládá, zaplatiti opatřiti nepominete, tak aby z budoucího dalšího zaneprázdnění a stavného práva na jiné sousedy vaše nevinné (kteréž se nyní opovídá) propuštění sjíti mohlo. Odpovědi žádáme.

Dán v Praze v pátek po svatě Žofii Léta Páně šestnáctistého prvního.

Purgkmistr a rada Starého Města Pražského.

adresa na dorzu: Slovutné Opatrnosti pánům Purgkmistru a radě města Hradiště hory Tábor, pánům přátelům našim milým

poznámky na dorzu: o p[ana] Lore[n]ce Štarka, dodáno k úřadu f[eria] 3 post cantato a dán kundšoft, že Jan Zaluský odjel na jarmark

1601, květen 21, Praha

Purkmistr a rada Starého Města Pražského vyzývají purkmistra a radu města Tábora, aby rádně a ve stanoveném termínu odvedli sněmem stanovenou kontribuci
(pap., 32,5 × 20,5 cm, volně přiložena odpadlá uzavírací pečeť s papírovým krytem)

Službu svú vzkazujeme slovutné opatrnosti páni přátelé naši milí. Jiná naděje není, že v paměti své máte, jak se jest při obecním sněmu pominulém od Jich Mi[lostí] pánův stavův vyšších z milostivého J[eho] M[ilosti] C[isařské] poručení všem nám stavu městského požívajícím předložení a napomenutí stalo, co se odvozování pomocí týmž sněmem svolených dotýče, poněvadž by se to na velikou škodu J[eho] M[ilosti] C[isařské] býti poznávalo, kterak majíce všickni takové svolené pomoci na termíny určité a nejdéle do dvou nedělí po vyjití jich odvozovati, je zoumyslně za sebou zdržujeme anebo nedbanlivým vybíráním tu, kdež náleží, odvozovati pomíjíme, protož abychom všickni ne teprve, když termínové již vyjdou při obcích našich takové kontribuci vybírati nařídili, ale prve, nežli který termín přišel, ihned zhotovené je majíce od sebe tu, kdež náleží, odvedli. Poněvadž pak již teď v brzkých dnech, jako ten pondělí po památce svatě Trojice, první termín k odvedení jedné částky

45) Lörencz Sstark z Sstarkenffelzu

46) Jana Zalužského

z týchž svolených pomoci nastává, podle toho jsme od Jich M[ilosti] C[ísařské] komory české zřízené napomenutí, abychom psaním svým vám časně napomenutí učinili, abyste to vše, což kterému městu náleží, beze všech odkladův hotovili a na tento termín, jakž přijde, beze všeho dalšího prodlévání odvedli. Pakli by se toho nestalo anebo anticipací jíti musela, sami tomu rozuměti můžete, jakož se to i prve na díle stalo, že bychom to potom pro škody na to vzešlé dvojnásobně vynahražovali museli. Protož jiné naděje nejsme, než že vědouce o tom, touž věc tak opatřiti věděti budete, aby z budoucího zaneprázdnění i nějakých škod, též těžkostí, sešlo. Milost Boží rač býti s námi se všemi.

Dán v Praze v pondělí po neděli Cantate Léta šestnáctistého prvního.

Purgkmistr a rada Starého Města Pražského.

adresa na dorzu: Slovutné Opatrnosti pánům purgkmistru a radě města Hradiště hory Tábor, pánům přátelům našim milým

poznámka na dorzu: contribucí dodáno [feria] 6 post cantate 1601

15

1601, březen 14, Chudenic

Humprecht Černín z Chudenic, podkomoří Království českého, oznamuje purgkmistru a radě města Tábora, že k obnovení úřadu konšelského přijede do jejich města dne 22. května, a vyzývá je, aby se k tomu náležitě připravili
(pap., 21 × 32 cm)

Moudří a opatrní páni přátelé moji milí. Zdraví i jiného všeho dobrého přeji vám rád. Přitom vám v známost uvozuji, poněvadž již ouřadové konšelští v městech království tohoto českého vycházejí, že z milostivé vůle a poručení Jeho [Milo]sti Císařské, pána nás všech nejmilostivějšího, v outerý po neděli Cantate, to jest 22. dne měsíce máje, k vám do města Hradiště hory Tábor přijeti, touž věc před sebe dáleji vzíti a ouřad konšelský podle předešlého způsobu a obyčeje obnoviti, jsem učinil a to konečné vůle jsem. Vědouc vy v tom konečnou a milostivou vůli Jeho Mi[lo]sti Císařské býti, není pochybné, než že se k tomu jakž náleží zhotoviti nepominete, čehož jsem vás tejna učiniti pominouti nechtěl. S tím Milost Boží rač s vámi se všemi býti.

Datum na Chudenicích v středu po s[vaté]m Viktorinu Léta 1601.

Humprecht nejstarší Černín z Chudenic na Chudenicích, Ouňovicích a Švihově,⁴⁷⁾ J[eho] M[ilosti] C[ísařské] rada a podkomoří krá[lovství] če[ského]

adresa na dorzu: Moudrým a opatrným pánům purgkmistru a radě města Hradiště hory Tábor, přátelům mým milým

poznámka na dorzu: o obnovení rady dodáno v sobotu po středopostí léta [1]601

16

1603, březen 17, Pelhřimov

Purgkmistr a rada města Pelhřimova odpovídají Tábořským na jejich psaní týkající se Pavla Krumlovského, tábořského souseda a kožešníka, který byl pelhřimovským rychtářem zadrženy pro dluh
(pap., 20 × 32 cm, na dorzu uzavírací pečeť přitištěná pod papírovým krytem)

47) Humprecht neystarssy Cziernyn z Chudienicz na Chudienicznych Auniowicznych a Sswihowie

Službu svú vzkazujeme slovutné opatrnosti páni a přátelé naši milí. Zdraví i jiného všeho dobrého přejeme V[ášim] O[patrnostem] věrně rádi. Psaní V[ášich] O[patrností] co v sobě obsahuje sme porozuměli a rychtáři našemu městskému, poněvadž při něm ten stavunk na Pavla Krumlovského,⁴⁸⁾ kožišníka, V[ášich] O[patrností] souseda, učinený zůstává, to v známost uvedli. I činí se v tom omluvna, že mimo vyměření právní, jinač pokudž by za dotčeného Pavla Krumlovského obstaveného rukojmí, na nichž by bezpečně o tak velký dluh přestáti mohl, se nenacházelo, obstaveného propustiti mu možné není, v čemž sme jemu za zlé jmíti nemohli. A že se takové propuštění téhož obstaveného, jakž žádati ráčíte, z příčin předložených státi nemohlo, V[ášich] O[patrností] žádáme, že to nebude nám za nějaké nesousedství položeno, nebo my na jiném nejsme, nežli ve všem možném a slušném k V[ášim] O[patrnostem] se všelijak sousedsky a služebně chovati. S tím milost Pána Boha rač s námi se všemi býti.

Datum v městě Pelhřimově v pondělí po smrtelní neděli Léta 1603.

Purgkmistr a rada města Pelhřimova.

adresa na dorzu: Slovutné opatrnosti pánům purgkmistru a radě města Hradiště hory Tábor, pánům a přátelům našim milým

17

1603, duben 4, Třeboň

Purgkmistr a rada města Třeboně sdělují Tábořským, že jednání v záležitosti Víta Korandy, Václava Trlecího a Jana Žáka ze vsi Košic, poddaných tábořských, odkládají do pondělka 28. dubna
(pap., 32,5 × 19 cm, na dorzu uzavírací pečeť přitištěná pod papírovým krytem)

Službu svú vzkazujem slovutné opatrnosti páni a přátelé naši milí. Zdraví přitom jiného všeho dobrého přejeme V[ášim] O[patrnostem] věrně a upřímně rádi. Z jakých příčin do jinšího a prodlouženějšího času k přeslyšení příčin a k vyzdvižení ... k vrchnímu právu na místě a k ruce lidí poddaných V[ášich] O[patrností] Víta⁴⁹⁾ Korandy, Václava Trlecího⁵⁰⁾ a Jana příjmím Žáka ze vsi Košic⁵¹⁾ za odložení žádáte, tomu jsme z přečtení psaní od V[ášich] O[patrností] odeslaného nám porozuměli. A protož k žádosti V[ášich] O[patrností] na místě a k ruce týchž poddaných V[ášich] O[patrností] na nás rozloženou, znajíce ji slušnou býti, té věci (však bez pohoršení práva a spravedlnosti stran) odkládáme stranám do pondělka po neděli Cantate nejprv příští k hodině dvanácté na celém orloji, tak abyste mezi tím časem při J[eho] M[ilosti] pánu našem nejmilostivějším podle oumyslu svého věc V[ášich] O[patrností] tím volněji jednati mohli. Protož V[ášim] O[patrnostem] pro správu touto odpověď spraviti pominouti jsme nemohli. S tím milost pána Boha s námi se všemi býti rač. Datum v městě Třeboni v pátek po památce slavnosti vzkříšení Krista Pána léta 1603.

Purgkmistr a rada města Třeboně.

adresa na dorzu: Slovutné opatrnosti pánům purgkmistru a radě města Hradiště hory Tábor, pánům přátelům a sousedům našim milým

48) Pawla Krumlowskyho

49) Wíta

50) Waczlawa Trleczyho

51) Kossicz

1603, květen 5, s. 1.

Purkmistr a rada Nového Města Pražského žádají purkmistra a radu města Tábora, aby přiměli tábořského spolusouseda Adama Pakostu k zaplacení dlužné částky jircháři Jakubu Škodovi
(pap., 32,5 × 19 cm)

Službu svou vzkazujeme slovně opatrnosti páni přátelé naši milí. Zdraví i jiného všeho dobrého přejeme vám věrně rádi. V které příčině nás jest k vám za toto připsání Jakub Škoda⁵²⁾ jirchář požádal, z spisu jeho příležitosti vyrozumíte, a my se k vám za něho přimlouváme, nepochybujíc, že Adama Pakostu, spolusouseda vašeho k zaplacení dluhu 23 kop 20 grošů jemu Jakobovi povinného, v času právním přidržeti a tím další zaneprázdnění i škodě předejiti nepominete, pro naší toho v podobných příčinách volnou odměnu. Odpověď žádáme. S tím božská milost rač býti s námi. Datum v pondělí po památce nalezení S[vatého] Kříže Léta Páně 1603.

Purkmistr a rada Nového Města Pražského
adresa na dorzu: Slovně opatrnosti Pánům Purgmistru a radě města Hradiště hory Tábor, přátelům našim milým.

poznámka na dorzu: O Adama Pakostu z Nového M. Pražs. dodáno v neděli Exaunti a dán kundschaft, že jeho doma psaní nezastihlo, ale když se z Jihlavy navrátí, že se jest nepomine v jednání se uvésti a ppp. N. M. Pražského odpovědi dáti ut supra

1603, červen 2, Soběslav

Purkmistr a rada města Soběslavi stvrzují Tábořským, že za ně přijímají rukojemství na jeden tisíc kop grošů míšeňských
(pap., 21 × 32 cm, na dorzu uzavírací pečeť přitištěná pod papírovým krytem)

Službu svú vzkazujeme slovně opatrnosti páni přátelé a sousedé naši milí, zdraví i jiného vašeho dobrého přejem V[áš] O[patrnosti] věrně rádi. Psaní nám učiněnému a žádosti na nás vzložené z strany rukojemství a pečeti naší městský přitištění k [---] listu hlavnímu, kterýž zníti má na jeden tisíc kop míš[ěnských], vyrozuměvši, slušně žádosti V[áš] O[patrnosti] pováživši a že se nám tomu podobně na onen čas v potřebě naší od O[patrnosti] V[áš] užiti dostalo, tak činíme a za O[patrnost] V[áš] za jeden tisíc kop mí[šěnských] v rukojemství s přitištěním pečeti naší se postavujeme, však na jakej způsob táž jistota učiněna a sepsána bude, podle uvolení V[áš] O[patrnost] žádáme, že nám jí přípis k vyrozumění odeslán bude. Milost Pána Boha rač s námi se všemi býti.

Datum v městě Soběslavi v pondělí po Božím Těle Léta 1603.

Purkmistr a rada města Soběslavi.

adresa na dorzu: Slovně Opatrnosti pánům purgmistru a radě města Hradiště hory Tábor, pánů[m] přátelům a sousedům našim milým

52) Sškoda

1603, červen 24, Dobříš

Oldřich Daudlebský z Daudleb na Nadějkově a Lhotě, hejtman panství dobříšského, sděluje purkmistru a radě města Tábora, že se v určený den nemůže dostavit na jednání ohledně dluhů, které má nyní uvězněný tábořský spolusoused Jan Zálužský, on sám že vůči Zálužskému žádné pohledávky nemá a co Zálužský dluží jeho manželce, o tom věří, že jí náležitě vrátí
(pap., 21 × 31 cm, na dorzu uzavírací pečeť přitištěná pod papírovým krytem)

Službu svou vzkazují slovně páni a přátelé moji milí, téhož zdraví i jiného všeho dobrého přejí vám od Pán Boha věrně rád. Psaní, které ste mi učinili, jehož datum v Městě Táboře ve čtvrtek po s[vatě]m Jakobu apoštolu Páně léta toho 1603 a mně teprva dodáno v pondělí po s[vatě]m Bartoloměji apoštolu Páně téhož léta, oznamující mi, kterak by se pan Jan Zaluský spolusoused váš k ruce všechněm věřitelům svým do vězení dostal a v něm až posavad že zůstává, pročež že jest vám na vznešení a suplikování téhož pana Jana Zaluského od J[eho] M[ilosti] C[isaře] pána, pána nás všech nejmilostivějšího, jisté poručení se stalo, aby on statek svůj vedle práva věřitelům svým vykázal a s nimi jednal, jakž by jeho nejvyšší možnost stačiti mohla k zaplacení takových dluhů, aby se s nimi srovnal a spokojil, k čemuž že ste stání v pondělí den s[vatě]ho Jiljí v hodin 12 jmenovali a položili, k kterémžto dni abych se ku právu vašemu, poněvadž se mně taky dotejče, postaviti a najíti dal, po přečtení téhož psaní sem porozuměl. I moji milí páni a přátelé nenadá[---] toho, aby mně na týž den jiný pilný odjezd za [---]bami J[eho] M[ilosti] C[isařské] nastati jměl, kteréhož mi odložiti mocné není, ani já toho žádná příčina nejsouce, že jest se pan Jan Zaluský do vězení pro jakými dluhy (neb sem vám nikdy sobě na něho nic nestěžoval, ani by mi co dlužen býti jměl nedopisoval) dostal, čehož já mu vskutku nepřejí. Z těch příčin oznámených na týž den najíti se před právo vaše dáti nemohu a voč rovnati a smlouvati, poněvadž mi nic dlužen není, že nemám, nežli co jest pan Jan Zaluský manželce mé nejmilejší, podle jistoty na sobě učiněné na svědomí dvou poctivých lidí, dlužen, manželka má milá k němu jakožto člověku dobrému tý důvěrnosti jest, a jak prve věřila ještě věří, že jí v takovém dluhu bohda upřímně a věrně spokojí a zaplatí. Protož já v její moci jí náležející vkračovati ani vkládati se nemíním. Tím sebe i téhož pana Jana Zaluského spraviti můžete. S tím milost Boží s námi býti rač.

Datum na Dobříši den památný s[vatě]ho Jana Křtitele Léta [1]603.

Oldřich Daudlebský z Daudleb na Nadějkově a Lhotě,⁵³⁾ J[eho] M[ilosti] C[isařské] hejtman panství dobříšského.

adresa na dorzu: Slovně pánům purgmistru a radě města Hradiště hory Tábor, pánům přátelům mým milým k d[odání]

1603, srpen 25, s. 1.

Dorota, manželka tábořského řezníka Jana Kyšky, se ohrazuje proti obviněním, vzneseným vůči ní, purkmistru a radě města Tábora Ondřejem Dusíkem, a popírá, že by o něm řekla, že je zloděj
(pap., 21,5 × 32 cm)

53) Woldrzych Daudlebský z Daudleb na Nadieggowie a Lhotie

Slovutné a vzáctné poctivosti V[áše] M[ilosti] pane purgkmistře, páni milí. Jakým spisem a v něm s podpisem Ondřej Dusík,⁵⁴⁾ poctivého řemesla řeznického v městě Táboře, mne před Milostmi Vašimi viní, toho tak v něm doložití měl, že bych v outerý den památný s[vatě]ho Jana Křtitele v nepřítomnosti jeho jej haněla, že by zloděj býti jměl, a to žádná pravda není, odpírám[m], o nápravu vedle zřízení zemského a práva městského k osobě mé hleděti chtěje, jakž to vše v sobě šíře obsahuje a zavírá, na kterýžto toto za odpověď dávaje, při jeho odporu téhož Ondřeje pozůstavuji. A kdež toho dokládá, že bych v nepřítomnosti jeho o jakém zlodějství mluvíti jměla, také tomu odpírám. A jinač tomu rozuměti nevím, nežli že tento Ondřej Dusík jsa spuntovaný proti mně s matkou a manželkou svou vlastní i s jinými krevními a duchovními přáteli, an také be[z] závazku na mně se nutkal a proti mně správu na zlehčení osoby mé dával a do vězení vpraviti pomoh, bera mne u sebe na omylnou správu v zlé domnění tím, že spraven zle jest, to u sebe soudím, čímž se spraviti moci budete. Actum v pondělí po s[vatě]m Bartholoměji léta 1603.

Dorota, manželka Jana Kyšky,⁵⁵⁾ řezníka souseda v městě Táboře.
poznámka na dorzu: Odpověď Ondřejovi Dusíkovi

22

1603, říjen 24, Jistebnice

Jakub Smolík žádá purkmistra a radu města Tábora, aby odložili projednávání vraždy Jiříka Kuchty, poddaného jeho pána ze vsi Bežejovic, neboť pro své zaneprázdnění se nemůže jednání ve stanoveném termínu zúčastnit
(pap., 21,5 × 32 cm, na dorzu uzavírací pečeť přitištěná pod papírovým krytem)

Službu svú vzkazují slovutné a vzáctné poctivosti páni přátelé moji milí, od Pána Boha všemohúcího zdraví i jiného všeho dobrého přeji V[ášim] V[zácnostem] věrně rád. Tak, jakož jest od Vašich Vzáctností na místě Jeho M[ilosti] pána mého stání dnešního dne podle registříku od práva vydaného mně uloženo strany odpovědi od Jana Šenkýře⁵⁶⁾ na žalobu předešlou ode mne učiněnou, co se dotejče mordu provedeného nad poddaným Jeho Mi[losti] pána mého Jiříkem Kuchtou ze vsi Božejovic⁵⁷⁾, i nemohouce se k takovému stání od Vašich Mi[losti] uloženému dnešního dne pro jiné zaneprázdnění a práce z jistého poručení Jeho Mi[losti] pána svého bezelstně vypraviti, za to Vašich Mi[losti] žádám, že ráčíte téhož stání do pondělka nejprve příštího poodložiti, což sem té naděje a důvěrnosti, že tak učiniti ráčíte. S tím Milost Boží rač s námi se všemi býti. Datum v Jistebnici v pátek po svatým Lukáši evangelistu Páně Léta 1603.

Jakub starší Smolík
adresa na dorzu: Slovutné a vzáctné poctivosti pánům purgkmistru a radě města Hradiště hory Tábor, pánům a přátelům mým milým k dodání
poznámka na dorzu: podle tohoto připsání od p. Jakuba Smolíka stal se odklad do 2 neděl to jest do pátku po s[vatě]m Linhartu Léta 1603

54) Wondrzeg Dusyk

55) Dorotha manzielka Jana Kyssky

56) Jana Ssenkyrze

57) Bazegowicz

23

1603, říjen 24, Stádlec

Jiřík Víta ze Rzávého píše purkmistru a radě města Tábora, že k nim posílá svého posla, a žádá je, aby mu po něm poslali jeho poddaného Dobiáše Hejmu ze vsi Řepče, který je v tábořském vězení. Současně urguje odpověď na svá psaní v záležitosti mlynářů Vejrků a Matoušků, kteří mu způsobili škody v lese, a vyzývá Tábořské k zajištění nápravy v této věci.
(pap., 21 × 32 cm, na dorzu uzavírací pečeť přitištěná pod papírovým krytem)

Slovutní pane purgmistře a páni sousedi a přáteli moji zvláště milí, zdraví v něm jiného všeho dobrého přeji vám věrně rád. Na psaní mé asi troje psaní žádný odpovědi nemám od vás, ani strany těch mlynářů Vejrků⁵⁸⁾ a Matoušků,⁵⁹⁾ co mi lesu posekali a škody podělali, žádný nápravy mi od vás přivedeno není. Dobiáš⁶⁰⁾ pak poddanej můj, syn Pavla Hejmy⁶¹⁾ z Řepče,⁶²⁾ slyšel sem, že ho již máte v vězení, na žádost mou pravila ta kurva s kterou on jest, i teď pro něj posílám poddaný svý, žádám, poručte jim ho vydati, ať ho mně, pánu jeho dědičnému, přivedou. S tím milost Boží rač s námi se všemi býti. Datum na Stálci v pátek po dni památným s[vatě] Voršily Léta 1603.

Jiřík Vítu z Zerzávého⁶³⁾ rukú vlastní
adresa na dorzu: Slovutným Pánům Purgmistru a radě města Hradiště hory Tábor pánům sousedům a přátelům mým zvláště milým k dodání

24

1603, listopad 17, Jindřichův Hradec

Jáchym Oldřich z Hradce píše purkmistru a radě města Tábora v záležitosti částky 500 kop grošů míšeňských, které Táborští dluží jeho poddanému Pavlovi Bílskému z Jindřichova Hradce, a vyzývá je, aby se v této věci řádně zachovali a nadále tento dluh více nezpochybňovali, neboť je řádně zapsán v tábořských městských knihách
(pap. dvojlíst, 20,5 × 31,5 cm, na dorzu torzo uzavírací pečeti přitištěné pod papírovým krytem)

Moudří a opatrní páni přátelé moji milí, přál bych vám všeho dobrého. Vpravdě nikoliv bych se nenadál, abyste mi na psaní přátelské, vám v příčině 500 kop míšeňských dluhu poddanému mému Pavlovi Bílskému z města mého Hradce spravedlivě povinného a knihami města Hradiště hory Tábor dostatečně a znamenitě utvrzeného, učiněný, takovou zakrytou odpověď a proti patrné a zřejmé spravedlnosti se postavíjíc, daremných a zbytečných outoků vyhledávati měli, nebo čím ste se prvotně v té při o obstavunk pro dotčených 500 kop s úroky témuž Pavlovi Bílskému nejvíce hájili a zastírali (což se vše z act té pře vedených a proč jest týž obstavunk zdvižen, zvláště z reformací na to učiněné, ano i z nejedněch vlastních psaní vašich, jak se s pod-

58) Weyrku

59) Matausku

60) Dobiass

61) Pawla Heymy

62) Rzepcze

63) Gyzyk Wythu z zerzaweho

daným mým dávno o ty peníze zacházelo, přijde-li k tomu, vyhledati a porozuměti moci bude), tomu však nyní zase sami proti sobě na odporu ste, a tak knihy a pečeti města Tábora, taky reformací na dotčený obstavunk učiněný, lehčíte a vniveč obrátiti chcete, toho pro průchod pravdy a obhájení spravedlnosti se dopouštěti nemajíc. Že pak rukojmové, v témž zápisu knih vašich městských postavení, Pavla Bílského poddaného mého neznajíce, z rukojemství o týž dluh by se vyhnouti chtěli, jemu po tom nic není, nadějí se, že i on jich v té příčině nezná a s nimi nic činit neměl, nežli jak ste vy jeho Bílského, poddaného mého, v té příčině na nejedno slibování psaním vaším (na něž jest se velice bezpečil a spolehl) při právě vašem opatřili, jaký ste zápis do knih města Tábora, nedávše jemu Bílskému o tom v nejmenším věděti, bez přítomnosti jeho vložili a jaké rukojmě za tuž vejš psanou summu zapsati dali, i také potom při obstavunku jak ste se týmž zápisem hájili, bránili, jej za dostatečný býti pravili a jistili, tím jeho poddaného mého (přivedše k tomu, že týž obstavunk zdvižen) k ne malým, ale velikým škodám přivedli, vy o tom nejlíp víte. A protož, poněvadž pak vždy zápis knih města Tábora na těch 500 kop Pavlovi Bílskému, poddanému mému, povinný dostatečný celý neporušený nevyváženy až posavad pozůstává a jest (čemuž na odporu žádnou měrou býti nemůžete), vás ještě tímto přátelským psaním nepominajíc žádám pro zachování raději mezi mnou a vámi dobrého srozumění a přátelství, že nechaje všech a všelijakých daremnic na straně, maje největší pozor sami na sebe a knihy vaše městské (do kterých nesmejšlím, aby kdy co zmatečného vloženo a vepsáno býti mělo), že se v předsevzetí vašem proti mně spokojíte, nýbrž kdyby se pro dotčených 500 kop i pro ourok odeslati mělo, mně psaním vašim neprodleně oznámiti nepominete tak, aby se často psanému zápisu knih vašich městských dostáti a mně i vám z dalšího zaneprázdnění, škod a outrat na to vzešlých sítí mohlo. Pakliže by se toho nestalo, musel bych s radou pánův a přátel mých na to pomysliti, jak by takovému vašemu nezpůsobu a zbytečnému předsebrání (ano i některým jinším) v cestu vkročeno a přetřeno bylo, ale nesmejšlím, abyste k tomu přijíti dopustiti měli, nebo já na jiném nejsem, nežli s vámi vždycky v dobrém srozumění a přátelství býti a zůstati. Odpovědi očekávajíc, milost a ochrana Boha našeho s námi se všemi býti rač. Datum na Hradci v pondělí po sv[atým] Martině Léta 1603.

Jáchym Oldřich z Hradce na Hradci a Telči,⁶⁴⁾ J[eho] M[ilosti] N[ejvyšší] C[ísařský] rada, komorník a purgkrabě karlíštejnský
adresa na dorzu: Moudrým a opatrným pánům purgkmistru a radě města Hradiště hory Tábor, pánům přátelům mým milým k dod[ání]

25

1603, listopad 25, s. l.

Matěj Balek Hoštišovský, poddaný tábořský ze vsi Lhota, vypočítává náklady na ubytování jednoho vojáka a jeho doprovodu a škody způsobené tímto vojákem na jeho majetku, stěžuje si na svou těžkou situaci a žádá purkmistra a radu města Tábora, aby mu s placením jeho nákladů pomohli ostatní sousedé, u nichž nikdo ubytován nebyl
(pap. dvojlist, 20,5 × 32 cm)

64) Joachym Wolrdzich z Hradce na Hradczy a Telczy

Poznamenání co se vyvěřovalo ku potřebě tomu vojáku jakž u mne stál v osmi koních i s čeládkou svou. Předně piva staráž byla i jiné potravvy, což zapotřebí bylo mu, neb svou kuchařku měl, vyvěřováno:

vod paní Anny Bernartové starého půl věrtele, dal sem za ně půl druhý kopy, vod Kuřátkové⁶⁵⁾ věrtel bílého,
vod Vichra⁶⁶⁾ starého žberník,
vod Kaňhové starého žberník,
vod Chladnové starého ž[b]erník
masa od řezníků:

dva skopce než prv celá po kopě dal sem,
vod pana Pavla Káby masa – XXXXII g[rošů] dal
vod Kolenatého masa – XXX g[rošů] dal sem
vod Jana Sádylka⁶⁷⁾ masa – XXXXV g[rošů] dal sem
vod Samuele Pasířovic⁶⁸⁾ masa – XII g[rošů] dal sem
vod pana Jana Černejech⁶⁹⁾ masa – XXX g[rošů]

těž jinejch věcí vyvěřeno jest:

koření vod pana primasa – XV g[rošů]
vod Anny Hladíkovice⁷⁰⁾ – X g[rošů] dal sem
másla od Černé – XXX g[rošů]
soli dvě měrice – XXVIII g[rošů] dal sem
vod [---] chlyba – XXX g[rošů], dal sem XX g[rošů], zůstává X g[rošů]
štyry žbery vovsa vod pánů s rathauzu učini kopa, vosmnácte bílejš nyní dáno za
oučet co sem dal půl sedmý kopy – VII g[rošů]
suma platiti ještě půl sedmý kopy – XVI g[rošů]
co sem od nich škody vzal a pobrali mi, nejprv u komory dveře rozlomil, truhly zvodmykal, rubáše, rouchy a co mu se líbilo pobral, polštář, rošt, kuřat, slepic do dvaceti jinejch potrav, na dva vozy všecko sobě vosobili a naposledy při odjezdu kuň mi vzali, šle, řemeny co náležej k vozu, rozporku a to všecko pobral, pryč odjel a zase mi nic nevrátil, ani mi jednoho peníze nedal, čtyrydceti bych kop nevzal co mi škody nadělal a pobral.

Račtež toho povážiti, kde já mám vzíti a zaplatiti těm dobrým lidem, pokudž sem měl, vždy sem platil a teď na mne silně nastupují a žalují. Prve týž jakž mustruňk byl, nějakej pan Limpach z Anenbergu tu u mne stál, deset koní měl, třinácte pacholků měl, patnácte dní byl, padesáte kop zůstal, nic mi není dáno posavad a já po něm platiti musil sem, a toť [---] dobytčové mi pomřeli podvakrát a klíšat sedm, nevzal bych čtyřset, ale tož žita málo mi po semeni zůstalo a pšenici hned sem musil k semeni kupovati, nemám jí nic a jiného dosti málo obilí ječmene a vovsa. Za to Vašich Milostí prosím, jakž muž prošeno bejti, ať sou jiní sousedé na pomoc mi k placení, u kterejch sou nestáli a žádné škody nevzali na ničemž, neb i v jinejch vesnicích

65) kurzatkowe

66) Wychra

67) Jana Sadyłka

68) samuele pasyrzowicz

69) jana czerneich

70) anny hladykowicz

sobě nápomocni sou podle velikosti a malosti na panství Vašich Milostí, nebo já sám abych to všecko platiti měl sto bejtí nemohu jeden rok, neb jiné platy, berně jeho milosti císařské, více platím než jiní, kteříž větší živnost mají, tolikéž roboty což náleží podle jinejch vykonávám, nic se v tom nelitujíce, podle nejvyšší mocnosti Vašich Milostí prosím páni ouředníci na místě všech pánův obce, že mne své ochra- ně míti ráčíte, že já již nemám letos čím víc platiti za toho vojáka, nemůže-li jináč bejtí, ale do druhého roku ať jest čekání mý, abych moh[] práv bejtí, za to žádám vašich milostí, za laskavou odpověď prosím. Datum v outerý den svatě Kateřiny Léta Páně 1603.

Vašich Milostí věrně poslušnej Matěj Balek Hoštišovský⁷¹⁾

26

1603, prosinec 4, s. l.

Jindřich Daudlebský z Daudleb a na Meziříčí se přimlouvá u purkmistra a rady města Tábora za Matěje Balka Hoštišovského, táborského poddaného ze vsi Lhota, a žádá je, aby mu ulehčili v jeho těžké situaci (pap., 21 × 26 cm)

Službu svou vzkazuji slovně páni a přáteli moji zvláště milí, zdraví a všeho dobrý přeji vám věrně rád. Čeho při mně v přimluvě k vám Matěj Balek Hoštizov- ský,⁷²⁾ poddaný váš ve Lhotě, vyhledává z přečtení tohoto poznamenání vyrozumíte i nemoha žádosti jeho odepřítí, tak činím a zařihó se k vám přimlouvám a žádám, pokudž vám co tu možného, že jemu v tom zlehčení aneb sčekání učiníte a nad ním, jako člověkem na gruntech vašich v poslušenství zůstávajícím, ruku ochran- livou držeti budete tak, aby takový škody sám nenesl a což tu k žádosti mé učiníte, rád se vám toho v podobný příčině přátelsky a sousedsky odměnití nepominu, já odpověď žádám a Pánu Bohu vás poroučím. Datum ve čtvrtek den s[vaté] Barbory Léta 1603.

Jindřich Daudlebský z Daudleb a na Mezeříčí⁷³⁾

adresa na dorzu: Slovné a vzácné moudrosti a poctivosti panu purgmistru a radě města Hradiště hory Tábor, pánům přátelům mým zvláště milým k dodání

poznámka na dorzu: o Matěje Balka od Jindřicha Daudlebského

27

1603, březen 31, Milevsko

Bohuslav Rytter z Velkého Otyngu, úředník na panství milevském, se přimlouvá u purkmistra a rady města Tábora za Matěje Rožně, mlynáře a poddaného jeho pána, aby mu umožnili prodat dům v Táboře, který po smrti své manželky Markéty již neobývá a ve kterém teď bydlí jistý podruh Adam Smažidlo, a pomohli mu dobrat se k výbavě po jeho zemřelé Markétě (pap., 21 × 31,5 cm)

71) Matieg Balek Hosstissowsky

72) Matieg Balek Hosstizowsky

73) Jindrlich Daudlebsky z Daudleb a na mezerzicz

Službu svou vzkazuji slovné poctivosti páni přátelé moji zvláště jmilí, vin- ſuji vám od Pána Boha zdraví dobrého a přeji věrně rád. Matěj Rožně,⁷⁴⁾ mlynář, poddaný Jeho [Milosti] pána mého, předstoupivši přede mne správu mi učinil, kterak před lety dvanácti, zůstává v díle u pana Jiřika Pětipeského⁷⁵⁾ v Žišově,⁷⁶⁾ samým soudem a jednáním Pána Boha vstoupil jest v stav s[vatého] manželství s Markytou pozůstalou vdovou po nebožtíkoví Matěji Votýpkovi, mistru řemes- la tesařského, a tu při městě vašem Táboře [---] spolu s ní mnohá léta na živě pozůstával, až teď přede dvěma lety táž Markyta manželka jeho prostředkem smrti s tohoto světa sešla a v nebytí jeho téhož Matěje Rožnete mlynáře doma, nemaje toho času žádného vyživení při městě, zůstávající v díle jeho mi[losti] Pana na panství vlksickém stavice mlýn, prv nežli jemu o smrti její oznámeno bylo, jest pochována, kterýžto Matěj Rožně, když jest zprávy došel, že manželka jeho umřela, do příbytku jeho se navrátil oumyslu jsa, aby věci své (což tak od svrškův, šatův, nádobí k řemeslu jeho náležité, též slepice, husy a jiné všelijaké nábytky) byl opatřil, ale když do příbytku svého vešel, dokonce žádných šatův po týž manželce jeho, jak ložních, chodících její i jeho, nadto ani nádobí, slepic i husí nenašel, toliko samej domeček pustej, v němž toho času za podruha byl nějaký Adam Smažidlo⁷⁷⁾ a ten až posavad tu v témž domečku jeho pozůstává. I nemoha častopsaný Matěj pro služby, kteréž jeho m[ilosti] pánu svému řemeslem jeho činí a také nyní v jednom mlýně jeho m[ilosti] pána v pronájmu zůstává, v témž domečku jeho tu při městě vašem zůstávati a svého opatrovati, mně jest k vám za toto za přimluvné psaní požádal, aby jemu od vás dovoleno bylo týž domek svůj aby prodati mohl. Tolikéž pokudž by se co kdejakého tu v městě anebo při městě vašem svrškův jakých od šatův a nádobí, kteréž z domu jeho po smrti manželky jeho pobrány sou, doptati mohl, aby jemu zase navraceny byly a on k svému přijítí mohl, od vás dopomoženo bylo. Což uznáváje jeho věc ano i žádost spravedlivou býti [---] za téhož častopsaného Matěje Rožně mlynáře, poddaného jeho m[ilosti] pána mého, se přimlouvám a přátelsky žádám, že jemu v této mé přimluvě při vás užítí dáte a jak k prodeji domu jeho, poněvadž jeho vlastně jest, dovolíte, tak také jestliže by se u koho dotčené jak svrškův svejch doptati mohl, k nim jemu dopo- můžete, což bych i já v podobné příčině na jaké psaní vaše (jsouce k vám té celé přátelské důvěrnosti, že tak k této žádosti a přimluvě mé učiníte) tolikéž učiniti chtěl. Odpovědi prosím, kterou bych sebe i poddaného jeho m[ilosti] pána mého spraviti mohl, žádám. S tím Pán Bůh rač býti s námi. Datum na Milivště⁷⁸⁾ v pon- dělí velikonoční léta 1603.

Bohuslav Rytter z Gros Otyngku,⁷⁹⁾ ouředník na Milivštěch,⁸⁰⁾ rukou vlastní.

adresa na dorzu: Slovné poctivosti pánům purgmistru a radě města Hradiště hory Tábor, pánům přátelům mým milým

74) Matej Roznie

75) Gyrzika Pietipeskyho

76) zissowie

77) Adam Smazydlo

78) Milivsst

79) Bohuslaw Rytter z Gros Otyngku

80) Milywstech

poznámka na dorzu: Oznámil pan rychtář J[eho] M[ilosti] C[ísařské], že je[m]u tu nic nepřináleží, ačkoliv že manželkou jeho táž Markéta zůstávala a byla, ale od ní že žádného vzdání neměl nežli jí v manželství opustil, od ní pryč ušel, s ní nepřebýval, ale také dle zprávy s jinou obýval, a tak z té příčiny nejisté [---] J[eho] M[ilosti] C[ísařské] té chalupy s zahrádečkou dosti skromnou podle [---] se ujal a vidí-li se pak o to ku panu rycht[áři] J[eho] M[ilosti] C[ísařské] pořád [---] domlouvati, práva že se je[m]u nezastane. Actum v outerý velikonoční 1603.

28

1618, červen 6, s. 1.

Tomáš Zahradka, tábořský školní mistr, žádá o vyplacení 30 grošů míšeňských poddaným ze vsi Drhovic za stěhování kněze Adama Sarkandra z Mirovic do Tábora (pap., 19,5 × 9 cm)

Páni ouředníci, vydejte z důchodův obecních poddaným našim, k převezení ještě některých věcí ctihodnému knězi Adamovi správci církve zdejší z města Mirovic⁸¹⁾ nařízeným, třidceti grošův míš[enských]. Actum 6. Junii léta 1618.

Tomáš Zahradka⁸²⁾

poznámka na dorzu: N. 24

Drhovitským na stěhování poslední fůře věcí k[něze] Adama Sarkandra 30 g[rošů]

29

1619, červen 18, Votice

Purkmistr a rada města Votic piší purkmistru a radě města Tábora, že se dozvěděli znepokojující noviny o vojsku vpadlém do Čech a o jeho usazení v Českých Budějovicích

(pap. 20 × 31,5 cm, na dorzu uzavírací pečeť přitištěná pod papírovým krytem, značně poškozeno)

Službu svou Vašich slovutný poctivosti páni přáteli a sousedi nám jistě zvláště milí a v pravdě laskaví vzkazuje[me], zdraví a jiného všeho potěšitelného a spasitelného vinšuje[me] od Pána Boha Vašich slovu[tný] poctivosti žádáme upřímně rádi přeje[me]. [---] Vašich slovutnou poctivost, slyše [---] nekonečné a divé noviny o lidu válečným do království tohoto českého v[pa]dlým ano i prvotně se [v] městě Budějovicích Českých zdržujícím, že by ač tohoto nejistíc, tak nekřesťanský způsob lidu božímu a nevinému Kristovu útisky činiti a nauky neobyčejný rozkládaje prokazovati měli, slyše že nám z lásky od Vašich slovutných poctivosti něco pravdivějšího pronáší ve vsi libosti přátelskou odměnu a odsloužení každočasný v známost uvéstí [---] poručiti [---] žádaje, vypravujem. Milosti Pána Boha Vašich slovutnou

81) Mirowicz

82) Thomass Zahradka

poctivost páni přáteli a sousedi nám zvláště milí a v pravdě laskaví nebezského po[---]ručeje. Actum 18. Junii Léta 1619. Votic.

Purkmistr a rada města Otice.

adresa na dorzu: Slovutné poctivosti pánům purgmistru a radě města Hradiště hory Tábor pánům přátelům nám laskavým a zvláště milým

poznámka na dorzu: z Otice dodáno v úterý po s[vatým] Vítu 19. Janu[arii] léta 1619

30

1619, červen 28, Votice

Pavel Kaplíř Osterský ze Sulevic, vrchní ubytovatel stavovského vojska, vyzývá purkmistra a radu města Tábora, aby nebránili ubytovávat vojáky ve svých vesnicích a ubezpečuje je, že jim tím nevzniknou žádné škody (pap., 30,5 × 27,5 cm, na dorzu torzo uzavírací pečeť přitištěná pod papírovým krytem)

Slovutní páni přátelé moji milí. Zdraví dobrého od Pána Boha vám věrně rád přeji. Porozuměl sem tomu z psaní od vochmistra mého schválně učiněného, že vedle té salvaquardie od nejvyšších pánův generálův dále jemu s lidem quartýrův do vesnic vašich, aby tam zůstávali, jiné vykázati a je trpěti nechcete, což jest mi toho s nemalým podivením, že se proti tomu na odpor stavíte, i jsouce já nejvyšší generál kvartýrmistr, a to v moci mé zůstává, pročez vás v tom přátelsky napomínám, že ihned vochmistru mému quartýry, aby týž lid [v] vesnicích vašich, též lid pana Žerotína zůstávati mohl, vykázete, a do vesnic, aby tam je přijali a čím mohou dobrým za peníze fědrovali, poddaným svým o tom poručíte, nebo poněvadž tu salvaquardie zůstávati bude, můž[e]te tomu rádi býti, že se poddaným vašim nemá od žádného lidu žádné zkrácení a škoda státi. S tím Pán Bůh s námi býti rač. Datum z Votic v pátek po s[vatým] Janu Křtiteli Léta 1619.

Nemohu se tomu nadiviti, že rači mejch známejch nechcete přijíti, pročez vás napomínám, že to nařídíte. Pán Bůh zachovej, abych dopustil vám škoditi.

Pavel Osterský Kaplíř z Sule[vi]c⁸³⁾

adresa na dorzu: Slovutné opatrnosti panu purgmistru a radě města Hradiště hory Tábor, pánům přátelům a sousedům mému zvláště milý, k dod[ání]

poznámka na dorzu: od P. Pavla Kaplíře dodáno v sobotu den s[vatý]ch Petra a Pavla 29. Junii 1619

31

1619, květen 30, Hlinice

Jan Sádlo z Vražného a na Hlinici sděluje purkmistru a radě města Tábora, za jakých podmínek by byl ochoten tábořskému poddanému Matouši Žiškovi ze vsi Strkova vrátit jeho koně, kterého koupil od vojáků tábořících v Radimovicích (pap., 20,5 × 31 cm, na dorzu torzo uzavírací pečeť přitištěná pod papírovým krytem)

Slovutní páni přátelé a sousedé moji zvláště milí, zdraví i jiného všeho dobrého od Pána Boha přeji vám věrně rád. Psaní vaše jest mi dodáno a z přečtení jeho nač

83) Pawel Wostersky Kaplirz z Sulecz

se vztahuje jsem vyrozuměl. I tak jest, že sem od toho lidu vojanského, tu v ležení při vsi Raděmovicích⁸⁴⁾ zůstávajícího, bíledni za svobodnou jednu hřebičku koupil a ihned zaplatil, a nyní se k ní Matouš Žiška⁸⁵⁾ ze vsi Strkova,⁸⁶⁾ člověk poddaný váš, že by jeho býti měla, přiznává a o navrácení jí zase jemu skrz přímluvu Vaší toho při mně vyhledává. I moji milí páni sousedé, jistě mi toho věřte, že bych ku přímluvě vaší toho nebyl odporen učiniti, ale samým vám to dobře vědomé býti může, jak proti předešlým časům nyní velmi divně ty věci jdou, tak kdybych já byl nekoupil, jiný by to učinil, jakož pak jsem toho nemálo při páních sousedích vašich opatřil, že jsou také od téhož lidu vojanského od koňstva, dobytčův hovězích i ovčích i všelijakých jiných věcí drahně kupovali, načež mnozí poctiví lidé i poddaní jejich své vlastní věci poznavše, na to se dívati musili, aniž zase k navrácení dostati nemohli, v čemž sem já jich také následoval a následovati oumyslu jsem. Však nicméně ušetřujícíe já dobrého přátelství a sousedství, když mi týž poddaní vaši, což sem za ně dal, navrátí, nejsem tomu odporen jemu ji zase vydati. S tím milost Boží s námi býti rač. Datum v Hlinici ve čtvrtek po čtrnáctý neděli po s[va]-té Trojici léta 1619.

Jan Sádlo z Vražného a na Hlinici⁸⁷⁾
adresa na dorzu: Slovným panu purgmistru a radě města Hradiště hory Tábor, pánům přátelům a sousedům mým zvláště milým k dodání
poznámka na dorzu: od p. Jana Sádly dodáno ve čtvrtek po s[vatý]m Jiljí 5. Septemb[ris] 1619. Učiniti ještě jedno psaní, jestliže by buď on sám aneb poddaní jeho co u sousedů poznali, že mu chtějí k tomu pomoci, příklad toho na Matějovi Balkovi.

32

1667, srpen 13, s. l.

Ludwig Hiebl žádá Kryštofa Hermana o úhradu nákladů spojených s budováním opevnění města Tábora
(pap., 15,5 × 12,5 cm)

Pane Kryštofe⁸⁸⁾ Hermane, vydejte proti cedulce této za vosum ryček a lopat ku potřebě fortificatií při městě královském Hradišti hory Tábor, za jednu každou po 15 kr., totiž 2 zlaté.

Item vydejte zedníkům kteří na zdech městských dělají z poručení pana primátora základního 9 kr.

Suma 2 zlaté 9 kr.

A[ctum]. 13 Augusti A[nno]. 1667

Ludwig Hiebl

poznámka na dorzu: N. 41

84) Radiemowiczch

85) Mataus Zysska

86) Strkowa

87) Jan Sadlo z Wrazneho a na Hlynicy

88) Krystoffe

s. d. (30. léta 17. století), s. l.

Benygna Folfová ze Sabinova sděluje purkmistru a radě města Soběslavi, že ví o dopisu od rychtáře, purkmistra a pánů tábořských v záležitosti dluhu po svém zemřelém manželé Jiříkovi, a ujišťuje je, že dlužnou částku 5 kop míšeňských jejich poddané Dorotě uhradí jakmile bude moci, ne však dříve, než obdrží svatojiřský úrok
(pap., 19 × 30,5 cm)

Slovné a vzácné poctivosti Va[še] O[patrnosti] pane purgmistrě a páni radní páni ke mně dobrotivě přízniví, od Pana Boha zdraví dobrého a v něm hojného požehnání božeho v pokoji svatém na mých pokorných modlitbách za mnoha a prodloužena V[ašim] O[patrnostem] žádati nepř[e]stávám léta.

Jaké psaní Va[šich] Opatrností od jich vzácné poctivosti J[eho] M[ilosti] pana rychtáře, pana purgmistra a pánů města Hradiště hory Tábor odesláno jest, majíc sobě o tom oznámeno co v sobě obsahuje, tomu jsem vyrozuměla a to v příčině dluhu od n[e]božtíka Jiříka, manžela mého, Dorotě, poddané již nyní jich mnoho-vzácné poctivosti, totiž 5 kop míšeňských, kterýžto já jí nikdá nezapírám a k tomu, že jsem jí je povinna, se znám, a toho nikdá bych se nikterak nenadála, aby pro tak špatný dluh poddané své jich vzácné poctivosti tou věcí zanášeli a V[aše] O[patrnost] stížnost sobě do mně vésti ráčili nebo já v ourocích mých i Dorota, sestra má, jich vzácné poctivosti dosti veliké a časté shovění snáší, však velikou obtížnost činíme a toho nikdá, abychom pojednou jedním aspoň ourokem spokojeni bejti mohli, užiti jsme nemohli a posavad užiti nemůžem.

Pročež V[ašim] O[patrnostem] v známost uvoz[uj]i, když ted' dá Pán Bůh a úrokem svatojiřským od jich vzácné poctivosti spokojena budu, že touž Dorotu téma 5 kopami spokojím a jí zaplatím nebo nyní na tento čas Pán Bůh ví odkud jich vzítí nevím, v čemž že s ní za zlé jmítí neráčíte, V[aše] O[patrnosti] za to pokorně žádám a k laskavé ochraně se poroučím. S tím V[aši] O[patrnost] ochraně Boží poručena činím.

Za V[aši] O[patrnost] na modlitbách trvajících Benygna Folfová ze Sabinova.⁸⁹⁾
poznámka na dorzu: Před slovné a vzácné poctivosti pana purgmistra a pány radní města Soběslavě pány ke mně dobrotivě příznivě šetrná odpověď ode mne vnitř zaznamenaný

89) Benygna Ffolffowa z Sabinowa

ZANIKLÁ TVRZ A ZÁMEK V PŘEHOŘOVĚ

Jiří Úlovec

Řeka Lužnice opouští u Veselí nad Lužnicí plochou krajinu s množstvím rybníků a míří k bývalému rožmberskému městečku Soběslav. V jeho okolí protéká mírně zvlněným terénem s mělkými údolími a nízkými návršími, příhodnými k založení vsí. Odtud pak spěchá k Táboru. Kolem zmíněné Soběslavi bylo v minulosti založeno množství sídel. Jejich postupný vznik je možné sledovat prostřednictvím písemných pramenů až od 13. století, přestože archeologické nálezy dokládající zdejší vývoj osídlení jsou podstatně staršího data. K pravděpodobně mladší sídelní vrstvě patří několik vsí v bezprostředním okolí Soběslavi. K nim se řadí mimo jiné také Přehořov, rozkládající se v mělkém údolíčku Dírenského potoka, asi 3 kilometry jihovýchodně od Soběslavi a 19 kilometrů jižně od Tábora.

Vzhledem k významu vsi nepřesahujícímu místní rozměr nepřekvapuje, že v minulosti se o její dějiny a vývoj zajímalo jen několik historiků. Jejich zájem pak nepřerostl nikdy ve snahu o komplexní zpracování historie a nástin vývoje tamních památek.¹⁾ O nedostatku zájmu svědčí např. skutečnost, že ani August Sedláček nevěnoval Přehořovu příliš veliký zájem a ve svém základním díle o panských sídlech se o něm zmínil jen okrajově v poznámce pod čarou.²⁾ Předmětem našeho zájmu se stal vzhledem k existenci bývalé tvrze a zámku, zaniklého během sedmdesátých

1) O Přehořově a místním rodu Přehořovských z Kvasejovic bylo sice publikováno několik materiálů již v závěru 19. a na počátku 20. století, leč ty postihly vývoj dřívějšího statku a jeho majitelů jen velmi zevrubně. K tomu srov. např. stať Františka Heyduka Přehořov (Český jih, roč. 6, č. 32, 1878), dále příspěvek Přehořovsko (Soběslavské zvěsti 1907, č. 4–5) a stať Romana Cikharta O rodu Přehořovských z Kvasejovic (Soběslavské zvěsti 1906, č. 1). Výtah z poznatků zařadil Roman Cikhart do souborného díla o Táborsku (Táborsko. Popis přírodní, historický a národopisný. IV. Historický místopis, Tábor 1922, zde s. 221–222) a později ho publikoval ještě jednou ve zkratce (Popis Táborska. Soupis archeologických, historických, lidových a přírodních památek politického okresu táborského s přehledem příslušné literatury, Tábor 1947, s. 122–123). Historií Přehořova se naposledy zabýval autorský kolektiv v souvislosti s popisem panských sídel jižních Čech (Hrady, zámky a tvrze v Čechách, na Moravě a ve Slezsku, pátý díl, Jižní Čechy, Praha 1986, s. 159). Na další literaturu a zejména na oba celostátní soupisy památek bude odkázáno na svém místě.

2) August Sedláček, Hrady, zámky a tvrze Království českého, díl 4: Vysočina Táborská. Praha 1885, s. 97, pozn. 11 ke stati o Kvasejovicích. Zkrácený přehled dějin poté publikoval ještě v roce 1908 (Místopisný slovník historický Království českého, Praha [1908], s. 728).

let 20. století, o němž byla publikována rozsáhlejší zpráva se shrnutím tehdejších znalostí teprve nedávno.³⁾ Mezitím proběhl průzkum písemných pramenů, který podstatně rozšířil naše vědomosti a umožnil zpracovat problematiku přehořovských panských sídel podstatně podrobněji. Výsledek průzkumu je proto předkládán touto formou zájemcům k posouzení.

Dobu založení vsi bohužel neznáme. Nelze na ni usuzovat ani z nejstarších písemných zpráv, neboť jsou poměrně pozdní a pocházejí až ze druhé poloviny 14. století. Pro určení alespoň přibližné doby vzniku vesnického osídlení nepomáhá bohužel ani rozbor místního jména, majícího původně význam Přehořův, tedy Přehořův dvůr,⁴⁾ neboť tento způsob tvorby jmen vsí přetrvával od nejstarších dob až po počátky novověku. Snad se nebudeme příliš mylit, položíme-li počátky Přehořova do 12. či 13. století s tím, že jeho vývoj nám umožňují sledovat jednotlivé zprávy až později. Jak již bylo výše zmíněno, na pevnější půdě se ocitáme teprve ve druhé polovině 14. věku. Přehořov zprvu náležel k těm vesnicím, které byly majetkově rozděleny mezi několik držitelů ze šlechtického stavu. Vlastníkem jeho části neznámé velikosti byl blíže jinak neznámý Kuneš, píšící se jako Kunšík poprvé s přídomkem „z Přehořova“ dne 23. ledna 1367. Tehdy odkázal společně se sousedy, bratry Jenišem a Oldřichem z Myslkovic a několika soběslavskými měšťany farnímu kostelu v Soběslavi roční plat ve výši pět a půl kopy českých grošů.⁵⁾

Jak jsme uvedli výše, o Kunšově původu nemáme bližší informace. Důvodně lze předpokládat, že náležel k místní drobné šlechtě, vzniklé z rožmberské klientely a postupně získávající pozemkové majetky v blízkosti Soběslavi. Víme o něm, že měl bratra Marše, jehož dokládají písemné zprávy v rožmberských službách. Další zprávu o Kunšovi nacházíme v roce 1371, kdy v měsíci červnu obdaroval kapli soběslavského farního kostela ročním platem ve výši půl kopy českých grošů, plynoucím z Přehořova, resp. z části vsi jemu náležející.⁶⁾ Poslední zmínka o Kunšovi z této doby je datována rokem 1382; tehdy se účastnil svolání odúmrti po zesnutí Brumovi a 1. února získal jeho bývalý majetek v Kříšově poblíž Nového Knína.⁷⁾ O jeho dalších osudech v následujících letech nic nevíme, neboť zprávy o něm pocházejí až ze samého závěru 14. věku.

Kromě Kunše vlastnili část Přehořova s platy šlechtici Oldřich z Dírny zvaný Pluh, Vilém z Mířkova zvaný Kočovec a Jeniš z Myslkovic. Nelze vyloučit, že od Kunše získali také jeho podíl vsi, neboť smlouvou ze 30. dubna 1379 prodali Oldřichovi z Rožmberka veškerý přehořovský majetek.⁸⁾ Přehořov nebo jeho podstatná část tím přešla do rožmberského držení. Nezůstala v něm však dlouho; Oldřich zřejmě nepovažoval za potřebné připojit ho k Soběslavi a pak potřeboval

3) Zaniklé hrady, zámky a tvrze Čech, 1. vyd. Praha 2000, s. 242–244.

4) K vývoji místního jména srov. Antonín Profous, Místní jména v Čechách. Jejich vznik, původní význam a změny, díl třetí (M–Ř), Praha 1951, s. 464, č. 2.

5) Libri erectionum archidioecesis Pragensis saeculo XIV. et XV., sv. I (1358–1376), ed. Klement Borový, Praha 1875, s. 61–62, č. 126.

6) Tamtéž, s. 88, č. 183, potvrzení daru ze 16. srpna 1372.

7) Archiv český čili staré písemné památky české i moravské, sebrané z archivů domácích i cizích (dále AČ), sv. 31, s. 141, č. 15.

8) Regesta Bohemiae et Moraviae aetatis Venceslai IV., 1378 dec.–1419 aug. 16 (dále RBM), díl III: Fontes archivii publici Trebonensis, ed. Božena Kopiczková, Praha 1977, s. 20, č. 10.

prostředky k odměňování služebníků. Jedním z nich byl Mareš, soběslavský měšťan a bratr výše zmíněného Kunše z Přehořova. Smlouvou z 28. července 1386 koupil od Oldřicha Přehořov s ročním platem ve výši 10 a půl kopy.⁹⁾ Nelze současně vyloučit, že již před tímto datem vlastnil v Přehořově část majetku. Mareš zastával v rožmberských službách důležité funkce; počátkem devadesátých let byl soběslavským lovcím a poté českokrumlovským správcem. Když 16. ledna 1397 kupoval od Jindřicha z Rožmberka roční plat 8 kop 20 českých grošů za cenu 100 kop, který plynul ze vsi Kvasejovice, psal se s přídomkem „z Přehořova“;¹⁰⁾ v této souvislosti je nutné poznamenat, že plat koupil jen doživotně a po jeho smrti měl připadnout třeboňskému klášteru. V roce 1398 je pak připomínán s bratrem Kunšem; dne 28. května uzavřeli smlouvu o vzájemném rozdělení dědictví po jejich otci, k němuž patřily nemovitosti v Jaroslavcích u Českých Budějovic a pražský dům na Újezdě.¹¹⁾

Z výše uvedených zpráv lze soudit, že Kuneš z Přehořova získal v Přehořově část majetku. Zřejmě se příliš nemýlíme, považujeme-li Přehořov za starší součást soběslavského panství, jehož části získávali rožmberští služebníci či příznivci. Písemné prameny bohužel neodpovídají na otázku, zůstal-li mu ve vsi nějaký majetek i po roce 1379, nebo ho prodal či převedl na bratra. Pravdou je, že Mareš získal v roce 1386 část vsi a vlastnil ji prokazatelně ještě počátkem 15. století. K němu připojil ještě část blízkého Chlebova, kterou získal snad po roce 1390, kdy Oldřich z Rožmberka odkázal místní statek s tvrzí soběslavským měšťanům.¹²⁾ V závěru života se stal soběslavským purkrabím, čímž se zařadil mezi nejvyšší rožmberské úředníky. Záhy po roce 1400 pak zesnul. Dne 8. října 1403 po něm totiž byl svolán právem královské odúmrti majetek v Přehořově a Chlebově; týž den ho obdrželi Jindřich z Vrchotic zvaný Šindel a Jan zvaný Roubík, kteří však až do roku 1409 obhájili vlastnické právo proti nárokům dalších zájemců.¹³⁾ Tím pak zřejmě skončilo panování Přehořovských v Přehořově, neboť Mareš byl mrtev a o Kunšovi další zmínky neznáme.

Následující vývoj Přehořova není zcela jasný. Tápání způsobuje především absolutní nedostatek písemných pramenů. Z předchozího vývoje lze usuzovat, že část vsi nakonec získali Rožmberkové, ale když před rokem 1429 prodali některé části majetku, část Přehořova koupil blíže neznámý Luňáček, doložený jako jeho majitel právě v roce 1429.¹⁴⁾ Ze známých zpráv tedy plyne, že část vsi držel Luňáček a další její díl pak třeboňský klášter, který ho získal po Maršově úmrtí. Klášter si však majetek dlouho nepodržel; 4. února 1430 totiž konvent a opat Jan uzavřeli smlouvu s Oldřichem z Rožmberka, který daroval klášteru roční platy zapsané na Borkovicích

9) Tamtéž, s. 71, č. 147.

10) Urkundenbuch der Stadt Krummau in Böhmen, 1. Band (1253–1419), ed. Valentin Schmidt – Alois Picha, Praha 1908, s. 127–128, č. 425, totéž RBM 3, s. 152, č. 361.

11) Tamtéž, s. 162–163, č. 389, totéž Kolektiv, Soupis česky psaných listin a listů do roku 1526 (dále SČPLL), díl I: Originály listin, ed. kolektiv autorů, svazek 1/1–2, Praha 1974, s. 37, č. 74.

12) K přehledu dějin Chlebova srov. August Sedláček, Hrady, zámky a tvrze Království českého, díl 3: Budějovsko, Praha 1884, s. 201.

13) AČ 35, s. 279, č. 39.

14) Státní oblastní archiv (dále SOA) Třeboň, Cizí statky II, Spisy, i. č. 421.

a Mažicích za souhlas, aby mohl prodat jeho vsi Přebořov a Kvasejovice.¹⁵⁾ Zprávy tedy lze interpretovat např. tak, že Maršův majetek byl po jeho smrti rozdělen; část s Kvasejovicemi a dílem Přebořova přešel podle zůstavitelova odkazu na třeboňský klášter a další část vsi získali posléze Rožmberkové, od nichž ji koupil zmíněný Luňáček. Komu však Oldřich bývalé klášterní díly vsi postoupil, nevíme.

I několik následujících desetiletí majetkových vztahů k Přebořovu je zahaleno neznámem; nevíme kdy a jak přešla jeho část do držení Václava z Mezného, vlastního blízký statek Mezná s tvrzí. Václav se zřejmě ve stejné době oženil s dcerou tábořského měšťana Petra Růže. Tento fakt dokládá skutečnost, že Petr Růže si 27. června 1458 stěžoval na soběslavské úředníky, tamního hejtmana Jana z Dobronic a Mikuláše ze Sedlce, že poddaným jeho zetě Václava z Mezného v Přebořově brání užívat pastviny.¹⁶⁾ Z této zprávy vyplývá mj., že Václav držel skutečně díl Přebořova. Petrova stížnost samozřejmě vyvolala odezvu samotného Jana z Rožmberka, kterému byla ostatně přímo adresována. Jan odpověděl Petrovi již záhy, 28. června, a slíbil záležitost vyšetřit.¹⁷⁾ Stejný pokyn zřejmě vydal vzápětí oběma jmenovaným úředníkům, neboť ti mu mezitím zaslali další list. Jeho obsah je pro nás důležitý, neboť z něho vyplývá mj. skutečnost, že jinou část Přebořova včetně některých poddaných vlastnilo město Tábor. Úředníci v listu uvedli, že nároky Mezenských, tj. pravděpodobně zejména Václava, podporované Petrem z Růže, jsou sporné, neboť nevycházejí z nějaké právní úpravy, ale ze zvyku potvrzeného jen ústní dohodou. Jednalo se přitom o pozemky náležející tábořským poddaným, kteří je již dříve pronajímali předkům pánů z Dráchova. List sice není datován, ze souvislostí však jasně vyplývá, že adresátovi musel být odeslán nejpozději počátkem července 1458.¹⁸⁾ Spory mezi Mezenskými a tábořskými poddanými poté pokračovaly ještě další léta. Dokládají je dva listy z února 1471, zaslané Janovi z Rožmberka od jeho úředníků, třeboňského hejtmana Markvarta z Kamenice a vitorazského purkrabího Zikmunda z Mirošovic, kteří ho žádali opět o podporu tábořských poddaných v Přebořově v jejich sporu s Mezenskými;¹⁹⁾ Zikmund z Mirošovic psal dokonce o prosbě Vítka ze Soběslavi ohledně podpory „lidí tábořských z Přebořova, aby nebyli hubeni“.

Bezprostředně následující vývoj vztahů k Přebořovu je zatím nejasný. V roce 1474 byl Václav zřejmě již mrtev. Jeho úmrtí způsobilo, že osud dědictví po něm zbylého projednával zemským sněm v Benešově, konaný téhož roku. Z obsahu zápisu učiněného ze sněmovního jednání totiž „Zdeněk ze Šternberka postoupil Mezenskému z Tábora zboží Přebořov“.²⁰⁾ Ze záznamu, jehož obsah je konkrétně jen těžko

interpretovatelný, plyne, že Přebořov zůstal Mezenským, ovšem nesděljuje adresně, kterému členu rodu byl navrácen. Neuvádí ani důvody, proč byl Přebořov zabaven; nelze vyloučit možnost, že byl Mezenským zabrán během vnitropolitických zápasů na jihu Čech právě mezi mocným Šternberkem a rožmberskou stranou a Zdeněk byl rozhodnutím zemského sněmu přinucen k jeho navrácení právoplatným majitelům.

Mezenští tedy vládli v Přebořově, resp. jeho určité části, i po roce 1474. Písemné zprávy však neprozrazují, který člen rodu to byl a jak dlouho díl vsi vlastnil. Dříve bylo autorem tohoto příspěvku předpokládáno, že Václav Mezenský měl s Petrovou dcerou dva syny, Oldřicha a Mikuláše, kteří si dědictví rozdělili tak, že Oldřich si ponechal Přebořov, kdežto Mezná zůstala Mikulášovi.²¹⁾ Pozdější výzkum Rudolfa Tecla však umožnil naznačit pravděpodobnější vývoj. Zdá se, že Václav měl jen syna Mikuláše, onoho „Mezenského“ z roku 1474, který zdědil po otci oba statky, Meznou s Přebořovem. Zatímco Meznou si udržel minimálně do roku 1491, ze kdy o něm pochází poslední zpráva,²²⁾ Přebořov mezitím ztratil. Do jeho dějin vstoupila počátkem osmdesátých let nová osoba. Byl to pan Oldřich, pocházející pravděpodobně z Jindřichova Hradce.²³⁾ Na Oldřichův původ v této oblasti poukazuje jednak jeho pečeť s opisem „s x oldřich x z hradce“ a znamením poloviny lilie a dvou střel, tedy znamením zcela odlišným od erbu Mezenských,²⁴⁾ a dále také zpráva z 9. srpna 1483, podle níž Oldřich „z Hradce Jindřichova“ postoupil Mikuláši Švehlovi z Kunžaku zástavní listy na majetek v Němčicích u Bílkova.²⁵⁾ Po příchodu do Tábora, k němuž muselo dojít záhy po srpnu 1483, pak neznámo jakým způsobem získal přebořovský majetek. Po něm se začal také nazývat „Oldřich Přebořovský“; pod tímto jménem ho nacházíme poprvé koncem října 1484, kdy byl soběslavskými měšťany uctěn v jejich městě „vínem a pivem“.²⁶⁾ Záhy však mezi oběma stranami propukl spor, vlekoucí se poté ještě několik let.

Jádrem sporu bylo založení nových rybníků poblíž Doňova. O starším rybníku zvaném Sedlečko, který tu byl založen již dříve a patřil Jindřichovi z Dráchova, se dochovala shodou okolností zpráva ze září 1477. Kromě jiného z ní plyne, že poblíž rybníka měli některé pozemky také Přebořovští, tedy zřejmě tábořští poddaní z Přebořova.²⁷⁾ Je možné, že právě pozemky Přebořovských získal později Oldřich z Přebořova. Ty pak byly po napuštění nového rybníka soběslavskými měšťany zatopeny. Samotný Oldřich tu ovšem založil rovněž nový rybník a zatopil některé pozemky sousedů. Vzniklý spor mezi oběma stranami trval do počátku roku 1487. Oldřich byl nejprve neústupný. Dokonce lze soudit, že mu vznikly větší škody, neboť se mu podařilo vymoci si vydání půhonného listu na soběslavské obyvatele.

15) Urkunden- und Regestenbuch des ehemaligen Klarissinnen-Klosters in Krummau, ed. Johann Matthäus Klimesch, Praha 1904, s. 134–136, č. 68; totéž Urkundenbuch der Stadt Krummau in Böhmen, Bd. 2 (1420–1480), ed. Valentin Schmidt – Alois Picha, Praha 1910, s. 18, č. 66; Blažena Rynešová, Listář a listinář Oldřicha z Rožmberka, sv. 1, 1418–1437, Praha 1929, s. 114–115, č. 167.

16) SOA Třeboň – Velkostatek Třeboň, sign. IA 5AP.

17) Tamtéž.

18) AČ 14, s. 137, č. 1796. Editor datoval list chybně do roku 1463. K dataci srov. Rudolf Tecl, Prameny k dějinám Tábora druhé poloviny 15. a počátku 16. století: 1458–1516 (1519), Část 1, Úvod a léta 1458–1471, Tábořský archiv 1, 1987, s. 69–87, zde s. 80, č. 5.

19) Tamtéž, s. 200, č. 1950, a AČ 8, s. 24, č. 418.

20) AČ 4, s. 471–476, č. 18, zde s. 472. Takto soudil již Jan Lintner v příspěvku Kdo byl zakladatelem rodu Přebořovských z Kvasejovic, Jihočeský sborník historický 16, 1947, s. 76.

21) Jiří Úlovec, Tvrziště v Mezné, Výběr. Časopis pro historii a vlastivědu jižních Čech 38, 2001, č. 2, s. 91–103.

22) AČ 10, s. 379, č. 158.

23) K Oldřichově osobě naposledy Rudolf Tecl, Styky Soběslavi a Tábora ve světle tzv. purkmistrovských účtů let 1484–1526 a dalších soudobých písemností soběslavského městského archivu, Tábořský archiv 11, 2002, s. 109–137, zde zvl. s. 118–119.

24) Pečeť s tímto opisem a znamením použil v roce 1487 (viz SČPLL 2, část 1, Praha 1975, s. 818, č. 3504). Mezenští z Mezného užívali erb se dvěma husími krky.

25) AČ 9, s. 353, č. 121.

26) Státní okresní archiv Tábor, Archiv města Soběslav, i. č. 1169, sign. IV A 4/1, fol 11v.

27) AČ 8, s. 481–483, č. 114.

V blíže nedatovaném listu, jehož vydání je kladeno do prosince 1486 až počátek ledna 1487, se však již snažil o dohodu a navrhoval termíny vzájemných jednání;²⁸⁾ pro nás je list významný také proto, že byl vydán v Přehořově. Bylo toho zapotřebí, neboť spor začal zajímat nejvyšší místa, jak dokládá list Voka z Rožmberka z 8. ledna 1487 s informací ohledně sporu jeho poddaných s Oldřichem, odeslaný českému králi Vladislavovi Jagellonskému.²⁹⁾ Zanedlouho poté byla skutečně uzavřena vzájemná dohoda o vyrovnání, potvrzená Oldřichem 12. května 1487.³⁰⁾

Oldřich poté vlastnil Přehořov déle než pětadvacet let. Písemné zprávy dokládají, že v tomto období neustaly ani jeho vztahy se Soběslaví. Datum jeho smrti bohužel neznáme; zápisy ze soběslavských městských knih se o něm zmiňují v roce 1514 jako o nebožtíkovi.³¹⁾ Dědictví po něm převzaly jeho děti. Pokud je známo, Oldřich měl minimálně jednoho syna a dvě dcery, Václava, Kateřinu a Ludmilu.³²⁾ Z nich je pro nás nejzajímavější osobou pochopitelně Václav. Nevíme, kdy se vlastně narodil; vzhledem k dalším okolnostem je zřejmé, že se tak muselo stát nejpozději kolem roku 1480. Když totiž učinil v roce 1542 obnovení přiznání k majetku, o němž bude hovořeno dále, uvedl, že přehořovský statek drží po otci čtyřicet let, tj. převzal ho kolem roku 1502. Jelikož tehdy mu muselo být minimálně 18 let, je zřejmé, že datum jeho narození je nutné hledat v době těsně po roce 1480.

Jak bylo již výše konstatováno, Oldřich získal erb s právem užívat pečeť. Zdá se však, že toto právo obdržel jen pro vlastní osobu. V této souvislosti se odehrála mezi členy rodu zajímavá událost, do dnešní doby ne zcela objasněná. Většina historiků má za prokázané, že snad proto, že právo získal Oldřich jen pro vlastní osobu, případně z jiného, nám dosud neznámého důvodu, požádal jeho syn Václav Přehořovský společně s Petrem Svačkem o vydání erbovního listu, který údajně obdrželi od krále Vladislava v roce 1511. Jeho vydáním měli získat právo používat erb se zelenou ratolestí a současně byli povýšeni do vladyckého stavu.³³⁾ K otázce vydání či naopak nevydání zmíněné listiny, které dosud nebyla věnována odpovídající pozornost, se vrátíme na svém místě.

Václav převzal po rozdělení se sestrami podstatnou část dědictví po otci. Mimo naši pozornost může zůstat skutečnost, že zvláště s Kateřinou vedl kolem roku 1514 spor o dědictví, neboť – jak dokládají zprávy – řádně se s ní nevyrovnal.³⁴⁾ Poté nadále užíval majetek, zejména přehořovský statek. Dosud nebylo uspokojivě vysvětleno, jak získal druhou část přídomku, neboť se psal většinou jako „Přehořovský z Kvasejovic“. Ani August Sedláček v dosud nejpodrobnějším přehledu kvasejovických dějin nezmínil, kdy Přehořovští tamní statek nebo alespoň část vsi

28) List datoval a publikoval in extenso Tecl, Styky Soběslavi a Tábora, s. 127.

29) AČ 10, s. 51–52, s. 1038.

30) SČPLL 2, část 1, s. 818, č. 3504.

31) K tomu srov. Tecl, Styky Soběslavi a Tábora, s. 120.

32) Václava s Ludmilou uvádí Dobřenský; k tomu srov. Národní archiv (dále NA), Genealogická sbírka Dobřenský, i. č. 828, Přehořovský z Kvasejovic. Kateřinu jako Oldřichovu dceru známe z dalších písemných pramenů.

33) Tak uvádí August Sedláček, Českomoravská heraldika. Část zvláštní, Praha 1925, s. 157, bez citace, kde údaj získal. Lze se ovšem oprávněně domnívat, že Sedláček neviděl listinu vydanou údajně v roce 1511 v Budíně, ale na její vydání soudil z mladších dokumentů, vydaných v letech 1605 a 1611 (viz dále).

34) Podrobněji o tom Tecl, Styky Soběslavi a Tábora, s. 120.

vlastně vlastnili.³⁵⁾ Tuto záhadu bude muset objasnit další výzkum. Faktem zůstává, že zmíněný přídomek běžně užíval, jako tomu bylo např. v srpnu 1522, kdy zaslal soběslavské městské radě stížnost na některé tamní měšťany kvůli jejich dluhům za odebrané ryby.³⁶⁾ Jako „Waclaw Přehořowský z Kwaseyowic a na Táboře“ byl uveden rovněž v tituláři české šlechty, vydaném v roce 1534.³⁷⁾ Použitý přídomek „na Táboře“ upozorňuje, že Václav byl současně táborským měšťanem, neboť ve městě vlastnil nemalý majetek. O tři roky později ho pak nacházíme jako svědka potvrzujícího odkaz Ofky z Větřní.³⁸⁾ O jeho majetkových záležitostech se dozvídáme konkrétní údaje ze záznamů z roku 1542. Do zemských desek, obnovených po požáru v roce 1541, byl o rok později vložen Václavův obnovený vklad na přehořovský statek. Vklad zněl konkrétně na „Ves Přehořov s lidmi osedlými i neosedlými, ves Čábel pustou s dědinami, lukami, lesy, potoky, rybníky, mlýny“ a další příslušenství, patřící nejprve jeho otci a poté čtyřicet let jemu.³⁹⁾ Zanedlouho poté vyznal Mikuláš Měděnec z Ratibořic, že Václavovi prodal za 800 kop českých grošů ještě před požárem a shořením desek v roce 1541 ratibořický statek.⁴⁰⁾

Václav Přehořovský byl ženatý s Ludmilou Pštrosovou z Mírotína, s níž měl syny Jana s Oldřichem a dceru neznámého jména. Během života zastával v táborské městské správě významné funkce. Zesnul v roce 1554 a pohřben byl v Táboře.⁴¹⁾ O majetek po něm se rozdělili hned v roce 1554 jeho synové. Zatímco zřejmě prvorozený Jan převzal ratibořický statek s Ratibořicemi, Zálužím, dvorem v Maleníně a pustou vsí Čábel, Oldřich získal přehořovský statek s Přehořovem, Zálužím, Lžínem a Sobědraží.⁴²⁾ Povšechnou informaci o rozsahu jejich majetku podává soupis poplatníků Království s finančním odhadem ceny statků. Jan Přehořovský platil berni za majetek v ceně 727 kop českých grošů, kdežto jeho bratr Oldřich vlastnil statek v odhadované ceně 555 kop.⁴³⁾ Ze srovnání údajů s mladšími berními rejstříky plyne, že v roce 1564 platil Oldřich berni počítanou z odhadu ceny majetku ve stejné výši, ovšem v roce 1567 výše placené berně poklesla.⁴⁴⁾

Oldřich Přehořovský poté řídil správu majetku včetně Přehořova po několik dalších desetiletí. Zajímavá zpráva týkající se také jeho se dochovala z roku 1565. Vilém z Rožmberka tehdy napomínal některé sousedy ohledně pořádání štvanic,

35) August Sedláček uvádí přímo, že „Potomky některého z držitelů Kvasejovic v 15. století byli rytíři Přehořovští z Kvasejovic, kteří se tak jmenovali, poněvadž drželi blízký dvůr Přehořov s vesnicí“ (Hrady, zámky a tvrze 4, s. 97), aniž by zmínil, jak k tomuto tvrzení došel.

36) Listinu publikoval in extenso Tecl, Styky Soběslavi a Tábora, s. 130–131, č. 5.

37) Z Licka, Brikcí, Titulář, Praha 1534, fol. Q 4v.

38) Rudolf Cihhart, Z archiválií města Soběslavě, Jihočeský sborník historický 12, 1939, s. 93–96, zde s. 95.

39) NA, Desky zemské většiny (dále DZV) 250, fol. A 1.

40) NA, DZV 1, fol. G 15.

41) Údaje o Václavovi a jeho potomcích srovnej NA – Genealogická sbírka Dobřenský, i. č. 828, Přehořovský z Kvasejovic.

42) NA, DZV 51, fol. G 27–28v, vklad z roku 1555.

43) Otto Placht, Odhad majetku stavů království českého z r. 1557, Věstník Královské české společnosti nauk, třída filosoficko-historicko-filologická, ročník 1947, č. IV, Praha 1950, s. 83, č. 62, a s. 84, č. 113.

44) Bližší informace srovnej Josef Kollmann, Berní rejstříky a berně roku 1567, Sborník archivních prací 13, 1963, č. 1, s. 169–246, zde s. 208.

jimiž snižovali stavy lovné zvěře; mezi napomínanými šlechtici nacházíme také Oldřicha Přehořovského.⁴⁵⁾ Jeho jméno bylo později uvedeno rovněž v titulářích české šlechty z let 1572 a 1589.⁴⁶⁾ Zesnul pravděpodobně kolem roku 1590. Jelikož za manželství s Ludmilou, rozenou Rabenhauptovou ze Suché, neměl potomky, majetek připadl dětem jeho bratra Jana Přehořovského.

Jan Přehořovský se oženil s Mariánou, rozenou Dvořeckou z Olbramovic. Již víme, že po rozdělení s bratrem získal ratibořický statek, od svého tchána Kunše Dvořeckého poté koupil v roce 1577 měšický statek⁴⁷⁾ a po Oldřichově úmrtí převzal přehořovský majetek. Zesnul v roce 1597 a pochován byl v tábořském kostele. S Mariánou měl několik synů, z nichž nejvíce zajímavý je pro nás Karel Přehořovský. Jelikož byl nejstarším žijícím synem, řídil správu majetku i za mladšího bratra Kunše a ještě nedospělého Jana Felixe, zvaného také českým ekvivalentem druhého jména Jan Šťastný. V soudobých pramenech ho nacházíme při veřejných i soukromých jednáních vedených do roku 1597 společně s otcem. Zajímavé údaje pocházejí např. ze září 1594. Tehdy byla vyhlášena v souvislosti se vzrůstajícím tureckým nebezpečím zemská hotovost a místem jejího srazu město Znojmo. Dne 10. září se účastnili přehlídky pěších bojovníků také čtyři ozbrojenci vyzbrojení Janem Přehořovským a o pět dní se dostavil na přehlídku jízdy sám Karel Přehořovský se dvěma lidmi jako náhradník za strýce Jana a otce Oldřicha.⁴⁸⁾ Po otcově úmrtí pak zastupoval bratry v úředních jednáních. Proto byl uveden v soupisu poplatníků Království za rok 1603 právě on; berní platil za 57 osedlých, 4 komíny, ovčáckého mistra se dvěma pomocníky a dvě mlýnská kola.⁴⁹⁾

Velké potíže čekaly bratry včetně nedospělého Jana Felixe od roku 1605 v záležitosti udělení Vladislavova majestátu Václavu Přehořovskému a Petru Svačkovu z roku 1511 o povýšení do vladyckého stavu a užívání erbu. Jelikož úředním místům se – pravděpodobně na poukázání neznámých žalobců – nepodařilo dohledat příslušné dokumenty k údajnému majestátu nebo dokonce nalézt samotný majestát, byli všichni pohnáni Floriánem Danielem Mejtříckým z Vatikánu před soud.⁵⁰⁾ Před ním se poté až do roku 1611 obhajovali nebo lépe řečeno snažili se vyhnout velké pokutě a ztrátě statků. Pravdou totiž je, že i přes údajné povýšení jejich předka do vladyckého stavu vystupovali na veřejnosti během celého 16. století především jako tábořští měšťané. Problém ovšem byl, že vzhledem k jejich údajnému vladectví měli právo vkládat záznamy do zemských desek. Pokud by tedy bylo vydání erbovní listiny zpochybněno, nehrozila by jim jen velká ostuda a peněžité trest, ale také reálná ztráta nemovitostí vložených do zemských desek a další vysoký trest pro vědomé klamání úřadu. Bratrům se však nakonec podařilo vyjít ze sporu s čistým štítem a neznámo jakým způsobem naklonit si císaře k vydání příznivého rozhodnutí ve

zmíněném roce 1611. V jeho textu, publikovanému ve stavovských deskách, jim císař a český král Rudolf II. milostivě prominul neoprávněné užívání erbu i sporné povýšení do vladyckého stavu a tím je rovněž osvobodil od zaplacení pokuty za vklady nemovitostí do zemských desek.⁵¹⁾ Výsledek tedy byl pro Přehořovské dobrý, neboť císařovým verdiktem zůstali ve vladyckém stavu a směli užívat zemské desky i starý erb.

Bratři vlastnili od počátku 17. století rovněž statek Vřesce, který získala Karlova manželka Anna v roce 1602.⁵²⁾ Jeden z bratrů navštívil v roce 1610 na Třeboni Petra Voka; jelikož v Březanově záznamu je uveden jako „Přehořovský z Tábora“, neznáme ho jménem.⁵³⁾ Rodinný klan však vedl nadále Karel, který byl proto uveden rovněž v přehledu berníků z roku 1615; Přehořovští tehdy platili berni za 57 osedlých, ovčáckého mistra se třemi pomocníky a dvou mlýnských kol.⁵⁴⁾ O tři roky poté zesnul. Jelikož s manželkou Annou, rozenou Vratislavnou z Mitrovic, nezanechal potomky, majetek přešel na jeho bratry. V přehledu poplatníků zemské berně z roku 1620 byl proto uveden Kuneš Přehořovský; je zajímavé, že berni platil z majetku stejného rozsahu jako v roce 1615 Karel.⁵⁵⁾

Kuneš Přehořovský podepsal i s mladším bratrem Janem Felixem v roce 1618 přísahu českých stavů na konfederaci, ale jelikož si oba vymínili zůstat nadále věrnými římskokatolickému vyznání, nevypluly jim z toho velké nepřijemnosti. Když byl Kuneš předvolán před soud, aby své postoje zdůvodnil, byl již mrtev. Z bratří tak zůstal naživu jen nejmladší Jan Felix, nazývaný také Šťastný. Když byl i on předvolán vzhledem k událostem z let 1618 až 1620 k soudu, vše dopadlo dobře, neboť byl výnosem z 22. května 1626 osvobozen a ponechán při veškerém majetku.⁵⁶⁾ S manželkou Veronikou, rozenou Častolárovou z Dlouhé Vsi, se však rozhodl pro radikální změnu. Potvrdil příslušnost k římskokatolickému vyznání a poté skoupil v Táboře několik měšťanských domů. Již August Sedláček uvažoval, že vzhledem k nákupům potřeboval hotové peníze a právě proto postupně rozprodal prakticky veškerý pozemkový majetek. Dne 26. února 1627 uzavřel smlouvu s manželkou a za 2500 kop míšeňských grošů jí prodal měšický statek s tvrzí, dále „dvůr Přehořov s poplužím, ves tudiž Přehořov, vše s dvory kmetcími s platem, lidmi osedlými“ a dalším příslušenstvím.⁵⁷⁾ O den později pak prodal Janu Oldřichovi z Eggenberka, majiteli chýnovského panství, statky Vřesce a Ratibořice s příslušenstvím.⁵⁸⁾

Jan Felix se tím zbavil nemovitého majetku mimo město Tábor. V písemných pramenech se s ním poté setkáváme v zajímavé souvislosti ještě jednou. Když se 3. března 1628 sešla v Táboře císařská komise zjišťující stav vyznání v zemi, před níž museli předstoupit všichni osobně svobodní obyvatelé regionu a vyznat víru, byl mezi katolíky, kteří slíbili donutit poddané k přestupu k římskokatolické církvi,

45) Václav Březan, *Životy posledních Rožmberků*, ed. Jaroslav Pánek, sv. 2, Praha 1985, s. 397.

46) Jiří Černý, *Titulář*, Praha 1572, fol. Cc 3. Sebastián Fauknar z Fonkenštejna, *Titulář*, Praha 1589, fol. Hh 1.

47) Podrobněji Sedláček, *Hrady, zámky a tvrze* 4, s. 152.

48) *Sněmy české od léta 1526 až po naši dobu*, ed. kolektiv autorů, sv. 8 (1592–1594), Praha 1895, s. 684–690, č. 359, zde s. 688, a s. 691–705, č. 360, zde s. 693.

49) František Marat, *Soupis poplatnictva 14 krajův Království českého z roku 1603*, *Věstník Královské české společnosti nauk, třída filosoficko-historicko-jazykozpytná*, roč. 1898, Praha 1899, č. I, s. 44.

50) NA, *Desky zemské menší* 87, fol. F 1–2v.

51) NA, *Desky stavovské (dále DSt)* 53, fol. A 2v–4v.

52) Podrobněji Sedláček, *Hrady, zámky a tvrze* 4, s. 297.

53) Březan, *Životy posledních Rožmberků*, sv. 2, s. 611.

54) August Sedláček, *Rozvržení sbírek a berní r. 1615*, Praha 1869, s. 36, č. 61.

55) Václav Pešák, *Berní rejstříky z roku 1544 a 1620*, Praha 1953, s. 116.

56) Podrobněji o něm Tomáš Václav Bílek, *Dějiny konfiskací v Čechách po r. 1618, část 1*, Praha 1882, s. 442.

57) NA, *DZV* 142, fol. K 30–30v.

58) NA, *DZV* 154, fol. A 28–29.

uveden rovněž pan „Jan Šťastný Řehořovský“, jak pisař částečně zkomolil jeho jméno.⁵⁹⁾ Nelze vyloučit, že oněmi poddanými byli Přeňovští a Kvasejovičtí, přestože správu přeňovského statku vedla Janova manželka Veronika Přeňovská. 21. listopadu 1629 však uzavřela smlouvu s Václavem Prokeciem ze Schneebergu a za 7000 kop míšeňských grošů mu prodala přeňovský statek s veškerým příslušenstvím.⁶⁰⁾ Smlouva jí zajistila okamžitou výplatu částky 1200 kop grošů s tím, že zbylá část kupní ceny jí bude vyplácena v dohodnutých termínech. Do úplného zaplacení pak byla oprávněna užívat statek. Smlouva byla poté zřejmě naplněna, ovšem potvrzení o tom vydal teprve v roce 1652 Veroničin syn Kryštof Karel Přeňovský.⁶¹⁾ Až tímto okamžikem skončily vztahy Přeňovských k Přeňovu, statku, po němž nosili jméno.

Nový majitel Přeňova, Václav Prokecius, rozšířil majetek v roce 1644, kdy koupil od Jana Měděnce z Ratibořic za 5150 kop míšeňských grošů poplužní dvůr a ves Kvasejovice s příslušenstvím včetně tamní krčmy.⁶²⁾ Oženil se s paní Alžbětou, rozenou Dvořeckou z Olbramovic, s níž měl syna Jáchyma Viléma Prokecia a dceru Dorotu Alžbětu. Když zesnul, vdova se provdala podruhé za Sebastiana Hynka Řepického ze Sudoměře. S manželkou vlastnil po určitou dobu poměrně rozsáhlý majetek; vždyť Alžběta řídila správu Přeňova s Kvasejovicemi a dalších pozemků poblíž Soběslavi a jemu se podařilo v roce 1647 získat na krátkou dobu statek Dvorce. Ten byl pro vážnoucí dluhy sice v roce 1651 prodán ve veřejné dražbě,⁶³⁾ leč Sebastián Hynek tak alespoň získal další finanční prostředky. Jelikož jeho manželka byla starší, nepřekvapí, že také dříve sepsala poslední pořízení. V závěti datované dnem 7. května 1652 určila, že čtvrtý díl svého majetku odkazuje manželovi Sebastiánu Hynkovi a zbylou část dětem z prvního manželství; dceři Dorotce pak výslovně odkázala ještě oděvy a šperky.⁶⁴⁾ Záhy po tomto datu zesnula, takže Sebastián Hynek Řepický obdržel dne 26. července komorníka od deskového úřadu Jiřího Vorla Chotusického na uvedení do odkázaného majetku, konkrétně do čtvrtiny statků Přeňov a Kvasejovice a dále pozemků u Soběslavi.⁶⁵⁾ Téhož dne pak přijal poručnictví nad syny Sebastiánem Chvalem a Františkem Karlem, které měl z manželství s Alžbětou.⁶⁶⁾ Od té doby tak řídil správu majetku jménem všech Alžbětínych potomků. Vzhledem k nárokům vlastním i dětí se pokusil o přesun jednotlivých dědických podílů na pokud možno celé statky. Jeho snaha byla vynucená okolnostmi, neboť se ukázalo, že Alžbětín syn z prvního manželství, Jáchym Vilém Prokecius ze Schneebergu, byl prohlášen za duševně chorého. Rozhodl proto tak, že jeho práva převedl na statek Přeňov a ten pak předal v roce 1661 Jáchymově poručnici, kterou byla

jeho sestra Dorota Alžběta. Dorota pak obdržela 2. července komorníka od deskového úřadu Jiřího Václava Albela na uvedení do držení Přeňova jako Jáchymova poručnice.⁶⁷⁾ O dva měsíce později, 26. září, pak uzavřela smlouvu se Sebastiánem Hynkem Řepickým a za 5150 kop míšeňských grošů od něho koupila kvasejovický statek.⁶⁸⁾ Správou statků byla následně pověřena až do roku 1669, kdy její bratr zesnul. Poté je převzala jako dědictví; protože ale její nevlastní bratr František Karel Řepický měl po zesnulém Jáchymovi jisté finanční nároky na obou statcích, uzavřel s Dorotou Alžbětou 4. března 1670 smlouvu a za odstupné 1200 zlatých rýnských upustil od všech nároků; v odůvodnění uvedl, že tak činí i proto, že byl vychováván sestrou a jejím manželem, s nimiž zachovává dobré vztahy.⁶⁹⁾ Situace mezi příbuznými se však velmi rychle zhoršila poté, kdy František Karel obdržel jen 800 zlatých. Po jeho žádosti o jmenování smířčích komisařů proběhla mezi oběma stranami v Praze dne 30. ledna 1670 v královské kanceláři schůzka. Výsledkem jednání bylo, že soudci Daniel Pacht a Jan Petr Hubryk z Hengersdorfu přiznali Františku Karlovi Řepickému nárokovatelnou částku 2400 zlatých.⁷⁰⁾ Teprve po jejím vyplacení se Dorota Alžběta stala právoplatnou majitelkou obou statků.

Dorota Alžběta se provdala za Ferdinanda Františka Netolického z Eisenberka, povýšeného v roce 1660 do stavu českých pánů. Postupně s ním měla 14 dětí, z nichž se však dospělosti dočkalo jen několik.⁷¹⁾ Když Ferdinand František zesnul, provdala se podruhé za Václava Fellnera z Feldeggu, s nímž měla ještě syna Zikmunda. Václav Fellner jí zapsal zřejmě při příležitosti svatby věno 3000 zlatých rýnských. Když pak sepsala 5. dubna 1686 závěť, odkázala mu 3300 zlatých rýnských, svým dětem zbylý majetek a bratru Františku Karlovi drobnou částku 50 zlatých s omluvou, aby je přijal, protože její „chudý děti nemnoho mítí budou“.⁷²⁾ Vzhledem k vysokému stáří předala dne 29. března 1691 poručnictví nad nedospělými dcerami a veškerým majetkem synovi Václavu Antonínovi Netolickému s tím, že se bude o vše pečlivě starat.⁷³⁾ Když sama záhy po tomto datu zesnula a závěť nabyla platnosti, nežil již ani její druhý manžel. Václav Antonín poté dostal 25. května komorníka od úřadu desk na uvedení do držby statků Přeňov s Kvasejovicemi a poručnictví nad nedospělými sestrami Terezií, Maxmiliánou, Johankou a Veronikou Netolickými a nevlastním bratrem Zikmundem Fellnerem.⁷⁴⁾

Václav Antonín poté řídil několik let správu Fellnerovského dědictví. Mezitím byl jeho nedospělý bratr Zikmund Fellner svěřen do péče pánů Jana Alše Koňase z Vydří, Václava Ferdinanda Obyteckého z Obytec a Jana Jiřího Wendschuha. Jmenování byli poté zmocnění královským nařízením z 23. prosince 1694 k uspořádání majetkových poměrů v rodině. Po dlouhých jednáních uzavřeli 13. ledna 1698 dohodu s Václavem Antonínem Netolickým a prodali mu přeňovský statek „se vším panstvím, lesy,

59) Vincenc Oehm, Protokol reformační komise, konané r. 1628 v krajích Bechyňském, Prachenském a Plzeňském, Věstník Královské české společnosti nauk, třída filosoficko-historicko-jazykozpytná, roč. 1897, Praha 1898, s. 13.

60) NA, DZV 300, fol. P 11v–13v, vklad z roku 1639.

61) Tamtéž, fol. P 11v, juxta.

62) NA, DZV 306, fol. K 12–14, vklad z roku 1651.

63) O vývoji dvoreckého statku podrobněji Jiří Úlovec, Tvř ve Dvorcích u Soběslavi, Tábořský archiv 11, 2002, s. 207–229.

64) NA, DZV 151, fol. N 24–26v.

65) NA, DZV 112, fol. E 32.

66) NA, DZV 151, fol. O 26–27.

67) NA, DZV 113, fol. M 29v.

68) NA, DZV 313, fol. O 8–11v, vklad z roku 1662.

69) NA, DZV 318, fol. H 9v–11.

70) NA, DZV 393, fol. A 15–18v.

71) Bližší údaje o členech rodu Netolických z Eisenberka viz NA, Genealogická sbírka Dobřenský, i. č. 706, v. Eisenberg-Netolický.

72) NA, DZV 269, fol. G 15v–23, vklad z roku 1691.

73) Tamtéž, fol. G 23v–24.

74) NA, DZV 117, fol. E 21–21v.

myslivostí, dvorem poplužním, pivovarem, ovčínem, hospodou vejsadní, rolemi, rybníky, potoky, s mlýnem“ a dalšími nemovitostmi za částku 24 258 zlatých rýnských. Jelikož od kupní ceny musel být odpočítán Antonínův podíl z dědictví po matce a dluhy ve výši 16 008 zlatých významnou na majetku, byl povinen pouze vyrovnat se se sestrami a poručníkům vyplatit Zikmundův podíl, totiž částku 2750 zlatých rýnských.⁷⁵⁾ Václavu Antonínovi se tím podařilo získat přehořovský statek pro sebe.

Václav Antonín poté řídil správu majetku sám. Narozen 19. srpna 1661 v Soběslavi, oženil se 23. června 1697 se slečnou Johankou Markétou Benignou z Funcken. Jeho mladá žena, s níž měl syna Václava Josefa Kazimíra a dcery Annu Marii Konstancii a Antonii Lidvinu Hedviku, se však nedožila vysokého věku. Snad vzhledem k nemoci sepsala již 16. srpna 1705 poslední pořízení, jímž odkázala první díl veškerého majetku manželovi s dětmi, druhý díl bratrovi Janu Františkovi z Funcken a třetí sestře Hedvice, provdané Vražďové z Kunvaldu.⁷⁶⁾ Manžela se sestrou současně ustanovila za poručníky tří nezletilých dětí, narozených v rozmezí let 1698 až 1702. Záhy poté, 30. října 1705, pak zemřela a pohřbena byla v Soběslavi. Následujícího roku 1706 byl proto vdovec se švagrovou Hedvikou úředně stanoven za poručníka a správce majetku⁷⁷⁾ a dne 7. června poté uveden do držení statku Přehořov.⁷⁸⁾ Několik dalších let žil na statku s dětmi sám, později se však oženil po druhé. Nevěstou se stala paní Magdaléna, ovdovělá Schultzová, s níž měl ještě několik dětí. V roce 1717 se mu podařilo zvětšit rozsah majetku, když koupil od Ludvíka Reicharta Cavrianiho statky Brandlín a Dvorce za částku 37 000 zlatých rýnských.⁷⁹⁾

Potomkem Václava Antonína, který dosáhl nejvýznamnějšího postavení v rámci Království, byl bezesporu jeho syn Václav Josef Kazimír. Na otcovu žádost podanou císaři Karlovi VI. směl složit 30. června 1722 slib věrnosti,⁸⁰⁾ což mu otevřelo dveře do císařských služeb. Však také postupně zastával řadu významných funkcí od krajského hejtmána Budějovického kraje až po prezidenta komory a tajného radu. Od rodičů převzal podle smlouvy podepsané 1. května 1725 statky Brandlín a Dvorce. Předání statků bylo prozřivé, neboť když jeho otec dne 4. března 1726 zesnul, byl sice nejstarším dědicem, ovšem projednávání pozůstalosti se vleкло, neboť Václavu Antonínovi otcí se podařilo zbylý majetek zadlužit. Na nátlak věřitelů byli dokonce stanoveni komisaři Václav Markvart z Hrádku a František Karel Pecelius z Adler-sheimu, jejichž úkolem bylo prodat Přehořov co nejvýhodněji zájemci, který za něj nabídne nejvyšší cenu. Komisaři nakonec uzavřeli 23. ledna 1728 kupní smlouvu právě s Václavem Josefem Kazimírem a přehořovský statek mu prodali za cenu 45 136 zlatých rýnských.⁸¹⁾

Václav Josef Kazimír Netolický z Eisenberka poté řídil několik let správu Přehořova. Další období je přehlídkou jeho úspěchů ve veřejné činnosti; tak např. jen v roce 1738 byl jmenován krajským hejtmánem Hradeckého kraje a zasedal v zemském

75) NA, DZV 410, fol. E 15v–18v, vklad z roku 1705.

76) NA, DZV 274, fol. D 24–E 2, vklad z roku 1706.

77) NA, DZV 274, fol. E 2v–3.

78) NA, DZV 118, fol. K 7v–8.

79) NA, DZV 493, fol. L 7–11v. K dějinám obou statků srov. podrobněji Jiří Úlovec, Tvrze v Brandlíně a Dráčově, Tábořský archiv 10, 2000–2001, s. 327–363.

80) NA, DZV 680, fol. H 17–18.

81) NA, DZV 501, fol. G 23–26v, vklad z roku 1729.

soudu za rytířský stav.⁸²⁾ V mezidobí se mu podařilo podstatně zvětšit nemovitý majetek, zejména o sousední statky Brandlín a Dvorce a dále o Kost, Lochovice a Rakov. V pohnutém roce 1740, kdy byl sváděn zápas o monarchii, stál věrně při boku mladičké panovnice Marie Terezie, za což se dočkal odměny. Císařovna potvrdila listinou, vydanou 30. června 1741, že její rada, zemský podkomoří, generální válečný zemský komisař etc. Václav Josef Kazimír Netolický se zachoval „v nešťastném roce 1740 jako věrný poddaný“ a že za uhrazení všech výdajů s ním zlatokorunský klášter vyměnil smlouvou z 22. dubna 1740 statek Přehořov za jiné majetky, zejména za statek Keblany s příslušenstvím.⁸³⁾ Touto výměnou, která byla pochopitelně výhodnější pro Václava Josefa Kazimíra, skončilo panování rodu Netolických na Přehořově.

Osudy přehořovského statku tak určoval od roku 1740 po následující léta cisterciácký klášter ve Zlaté Koruně.⁸⁴⁾ Statek mu patřil až do jeho zrušení v roce 1785. Přehořov byl poté zařazen společně s Kvasejovicemi, Brandlínem, a Dvorcem mezi tzv. státní statky,⁸⁵⁾ k nimž náležel do počátku 19. století. Poté, v souvislosti s postupným rozprodáním státních statků, byl určen rovněž k prodeji ve veřejné dražbě. Po delším projednávání nabídek několika zájemců zůstal v centru zájmu jediný, vídeňský továrník Kryštof z Andreé. Zřejmě hodlal investovat do nemovitostí v Čechách, neboť nechtěl koupit jen Přehořov, ale ještě další statky. Jeho předběžný zájem byl vyjádřen ve dvorském dekretu z roku 1812, podle něhož byla nakonec uzavřena 6. července 1816 prodejní smlouva na statky Přehořov s Kvasejovicemi a Brandlín s Dvorcem, které Kryštof koupil za částku 305 000 zlatých.⁸⁶⁾ K majetku náležel mj. vrchnostenský zámek v Přehořově, pět poplužních dvorů a další příslušenství. Kryštof z Andreé poté pečoval o majetek dalších dvacet let. Jelikož však jeho rodina žila převážně ve Vídni, do Čech zajížděl minimálně a správu majetku svěřil úředníkům. Dne 1. března 1837 sepsal závěť, kterou odkázal veškerý majetek synovi Františkovi a dceři Marii. V roce 1840 pak zesnul a 18. září byl úředně zveřejněn obsah testamentu. Podle něho obdržel syn všechny vídeňské tovární provozy, tamní domy a další reality, zatímco dcera, tehdy již provdaná Spillmannová, obdržela české statky Přehořov s Brandlínem. Když se pak během roku 1840 a počátku roku 1841 dohodla s bratrem o podmínkách rozdělení dědictví, požádala 5. dubna 1841 o jeho vklad do zemských desek.⁸⁷⁾ Několik měsíců poté, 10. července, uzavřela ve Vídni smlouvu s manželem Andreasem, hejtmánem c. a k. armády, a za odstupné mu nechala vložit do desek vlastnické právo k ideální polovině obou statků.⁸⁸⁾ Marie poté žila několik let s manželem a synem Kryštofem Ottomarem ve Vídni. Dne 9. prosince 1844 tu také sepsala závěť a záhy poté skonala. Syn pak převzal v lednu 1845 jako podíl z dědictví ideální polovinu obou statků a v dubnu obdržel

82) K tomu srov. NA, DSt 27, fol. K 5v–7, a 29, fol. F 28–29.

83) NA, DZV 584, fol. D 7–11, vklad z roku 1743, k tomu srov. DZV 508, fol. J 2–8.

84) Další podrobnosti o zisku Keblan a Přehořova přináší Tomáš Václav Bílek, Statky a jmění koleji jezuitských, klášterů, kostelů, bratrstev a jiných ústavů v Království českém od císaře Josefa II. zrušených, Praha 1893, s. 206.

85) Soupis státních statků z roku 1786 viz NA, DZV 735, fol. K 25–L 1, zde fol. K 30v, č. 51.

86) NA, DZV 1036, fol. A 8v–12v, vklad z roku 1817.

87) NA, DZV 1279, fol. E 11v–15v.

88) NA, DZV 1278, fol. H 17–20, vklad z roku 1842.

od otce i jejich druhou část, takže se stal jediným vlastníkem Přebořova a Brandlína.⁸⁹⁾ Zatímco důvod postupu vlastnického práva k jejich polovině byl jako dědictví po matce zřejmý, postup druhého dílu byl již výrazem čistě obchodního zámyslu. Kryštof Ottomar Spillmann totiž uzavřel již 21. dubna 1845 ve Vídni kupní smlouvu s Augustem Likavcem—Oberhauserem a za 180 000 zlatých mu oba statky prodal. I nový majitel však nekupoval Přebořov s Brandlínem pro nic jiného než pro zisk. Obratem, již 16. června 1845, uzavřel další prodejní smlouvu s Janem Nádherným a za 220 000 zlatých mu statky přenechal.⁹⁰⁾ Teprve nový majitel, vlastníci v okolí Tábora mj. Jistebnici a Chotoviny, udržel koupený majetek ve správě delší dobu. Když v roce 1854 zesnul, statky Přebořov s Brandlínem prodali jeho dědicové v roce 1861 Konstantinu Elsenwangerovi a jejich následujícím majitelem se stal v únoru 1869 Adolf Pollak, když je získal za částku 340 000 zlatých.⁹¹⁾

Až prodej z roku 1869 učinil konec častému střídání majitelů Přebořova s Brandlínem. Pollakovi je poté vlastnili dalších osmdesát let. Z původního rozsahu ovšem vyčlenili statky Brandlín a Dvorec, které prodali v roce 1879 Zikmundu Hellmannovi.⁹²⁾ Z doby, kdy správu Přebořova a Kvasejovic vedl Adolf Pollak, se dochovaly podrobnější zprávy o jeho rozsahu a součástech. Majitel přebořovského statku hospodařil v roce 1893 ve dvou dvorech, přebořovském a kvasejovickém, k nimž patřilo 211 hektarů zemědělské půdy a 284 hektary veškeré půdy včetně luk, pastvin, lesů a stavebních parcel. Na prodej se pěstovaly obilniny a jetelové semínko, choval se hovězí dobytek, na prodej byla určena rovněž produkce pivovaru a lihovaru.⁹³⁾ Po Adolfovi přešel Přebořov smlouvou z 8. května 1906 do vlastnictví Ottokara Pollaka. Nový majitel vykonával jeho správu do roku 1921, kdy mu bylo podle zákona č. 215 z roku 1919 omezeno v souvislosti s provedením pozemkové reformy vlastnické právo.⁹⁴⁾ Pozemkové reformě, provedené v roce 1927 přidělovým komisařem J. Kárníkem s technickým úředníkem ing. L. Hladovcem, bylo podrobena celkem 268 hektarů veškeré půdy; vlastníci byli posléze vráceni 223 hektary veškeré půdy, z toho 199 hektarů půdy zemědělské, a dále lihovar s pivovarem v Přebořově.⁹⁵⁾ Ottokar Pollak poté vlastnil statek do počátku roku 1931; v dubnu pak bylo vlastnické právo převedeno na Gabrielu Pollakovou.⁹⁶⁾ Statek tehdy vedl správce Siegfried Peller a zaměstnanci hospodařili na půdě o celkové rozloze 237 hektarů. Výroba byla soustředěna na pěstování žita, ječmene, ovsa, jetelového semínka a produkci mléka, hovězího masa, lihu a piva.⁹⁷⁾

89) NA, DZV 1309, fol. F 18v–21, a DZV 1315, fol. E 23v–24v.

90) NA, DZV 1323, fol. F 30v–G 9v, a DZV 1310, fol. J 12–20v.

91) NA, Úřad desek zemských, Hlavní kniha i. č. 214, sign. P 1, fol. 314–315.

92) Katastrální úřad Praha-město, oddělení pozemkových knih a zemských desek, zemská deska 328, statek Brandlín, list B, položka č. 1.

93) Ignác Tittel, Schematismus velkostatků v Království českém, Praha 1893, s. 556–557.

94) Katastrální úřad Praha město, oddělení pozemkových knih a zemských desek, zemská deska 1121, statek Přebořov a Kvasejovice, list B, položky č. 2 a 3.

95) Jan Voženílek, Předběžné výsledky československé pozemkové reformy, Praha 1930, s. 557, č. 247.

96) Katastrální úřad Praha-město, oddělení pozemkových knih a zemských desek, zemská deska 1121, statek Přebořov a Kvasejovice, list B, položka č. 6.

97) Rudolf Lustig – Franz Světnička, Schematismus des Grossgrundbesitzes in Böhmen, Praha 1933, s. 566.

Gabriela Pollaková se pokusila v roce 1939 neúspěšně uzavřít smlouvu o prodeji statku s Rudolfem Süssemem. A tak až v roce 1947 se jeho novými majiteli staly na polovinu Marie Süssová s Alžbětou Langerovou. To se však existence samostatného statku Přebořova chýlila ke konci. 18. března 1948 bylo oznámeno, že vlastnické právo ke statku je předmětem revize a o několik dní poté, 30. března, byla na statek vložena národní správa.⁹⁸⁾ Bývalý statek byl poté zabaven a předán do správy dalším uživatelům. Jeho několikasetletá existence tak definitivně skončila. Bývalý statek se zámkem podléhal několik následujících let národní správě, až byl rozhodnutím ze dne 3. ledna 1951 předán do užívání Okresnímu národnímu výboru Soběslav.⁹⁹⁾ Od roku 1960, po zrušení soběslavského okresního národního výboru, byl pak dán k dispozici Okresnímu národnímu výboru Tábor. Uživatelé bývalého statku poté byly místní instituce v Přebořově, zejména Místní národní výbor v Přebořově a Jednotné zemědělské družstvo se sídlem tamtéž. Některé prostory užívaly jako skladovací prostory také národní podnik Jednota a národní podnik Lada, sklady šicích strojů. Tato situace přetrvávala do závěru šedesátých let minulého století a nepřímo vedla k demolici zámecké budovy.

Jelikož statek rokem 1948 zanikl, věnujme další pozornost místnímu zámku. Snad proto, že sloužil vždy několika uživatelům současně, nepodařilo se koordinovat zejména provádění jeho základní údržby. Dokumenty prozrazují, že již v roce 1965 se nacházel ve špatném stavu a Okresní národní výbor Tábor společně s Místním národním výborem Přebořov se snažily o nalezení vhodného zájemce, který by zámek opravil a nadále využíval. Jelikož pokusy vyzněly naprázdno, a v zámku byl tehdy umístěn ve třech místnostech jen sklad obilí místního jednotného zemědělského družstva a v dalších dvou měla Jednota uskladněný materiál, Okresní školská a kulturní komise ONV Tábor vydala 28. května 1965 v rozporu s vlastními kompetencemi rozhodnutí o vynětí zámku ze státního seznamu nemovitých kulturních památek a v závěru roku 1966 navrhl finanční odbor výstavby ONV Tábor jeho demolici. Okresní stavební podnik poté obdržel příkaz provést prohlídku zámku a vypracovat rozpočtovou dokumentaci k demolici. Při prohlídce bylo zjištěno, že „veškerá okna budovy jsou vytlučena, většina okenních rámců vytrhána, vlysové podlahy cca 150–200 m² jsou vybourány t. j. téměř všechny, stropy nad chodbou na několika místech jsou pobořené, záklap a pobíjení otrhané, rovněž tak i na několika místech jest kamenná dlažba vybourána, dveře jsou některé vyvráceny, vybourány a poškozeny, takže se nenechají vůbec použít. V konstrukci krovu v celém rozsahu byly již v okupaci a v dalších letech některé části konstrukce vyřezány a vybourány a na základě toho jest krov na zřícení.“ Další průzkum zjistil, že asi čtvrtina dřevěných částí krovu je napadena hnilobou a další třetina červotočem, takže se nedá dále využít, a latě pod krytinou jsou naprosto shnilé. V obdobně katastrofálním stavu se nalézala tašková krytina střechy, takže se muselo konstatovat, že „vše bude do sutí na závažku“. Osud odcizeného materiálu nebyl znám s jedinou výjimkou: část vytrhaných parket se použila k položení prozatímní podlahy v jedné třídě místní školy.

98) Katastrální úřad Praha-město, oddělení pozemkových knih a zemských desek, zemská deska 1121, statek Přebořov a Kvasejovice, list B, položky č. 9 až 13.

99) Tento a následující údaje pocházejí z dokumentů uložených ve spisovně Národního památkového ústavu, územní odborné pracoviště v Českých Budějovicích, sign. TÁ 4968.

Na jednání v Táboře, konaném 16. listopadu 1966 za účasti vedoucích pracovníků odboru výstavby a finančního odboru ONV, ředitele Okresního stavebního podniku a předsedy MNV Přebořov, bylo uloženo Okresnímu stavebnímu podniku zpracovat do 21. listopadu předpokládaný zisk z prodeje materiálu získaného plánovanou demolicí, který měl být prodán přednostně „na stabilizační výstavbu zaměstnanců OSP Tábor“. Podnik pak měl dále pořídit „fotografické snímky zámku, jako dokumentní materiál k demolicí“.

Realizace rozhodnutí o demolicí zámku zprvu nebyla tak jednoduchá, jak se jeho předkladatelům jevilo. Dokládá to dopis odboru výstavby předsedovi Okresní školské a kulturní komise ONV Tábor z 8. prosince 1966. Dopisem bylo především potvrzeno zrušení rozhodnutí o vynětí objektu ze státního seznamu, jehož následkem byly zastaveny přípravné práce na demolicí zámku. Zrušení rozhodnutí vyplývalo jednak ze zjištění, že demolice by si vyžádala „tak velkého finančního nákladu, že za tuto částku by byl zámek téměř opraven“ (jednalo se o cca 180 000, Kč), jednak z toho, že rozhodnutí zbořit zámek proniklo na veřejnost a vyvolalo mezi občany Přebořova takovou odezvu, „že se chystali objekt sami rozebrat, aby získali stavební materiál“. Kromě toho se konečně podařilo získat instituci se zájmem opravit zámek pro její účely; bylo jí Ústředí vědeckých, technických a ekonomických informací v Praze. Proto bylo rozhodnuto mj. o vyslání zaměstnanců střediska památkové péče do Přebořova na 12. prosinec s úkolem protokolárně zjistit rozsah devastace objektu a jeho okolí a zdokumentovat ho.

Demolice zámku tím byla na určitou dobu oddálena. Vzhledem k některým nekompetentním rozhodnutím útvarů ONV Tábor rozhodlo Krajské středisko státní památkové péče a ochrany přírody zastavit připravovanou demolicí, zámek nechalo zaměřit a v roce 1968 zařadit do plánu oprav a konzervací zejména konstrukce krovu a střešní krytiny. Provedení požadovaných prací poté projednalo s MNV Přebořov a JZD Přebořov s tím, že údržbářská četa JZD převezme zejména opravu střechy. Z dopisu ředitele střediska KSPPOP řediteli Státního ústavu památkové péče a ochrany přírody v Praze ze dne 25. dubna 1969 ovšem vyplynulo, že vedení JZD nakonec odmítlo podepsat příslušnou smlouvu a zaměstnanci střediska navíc nabyli oprávněný dojem, že v rámci tábořského okresu „působí určité místní a okresní vlivy na JZD, aby akci nepřevzalo a snaží se tímto způsobem přece jen prosadit vypuštění objektu ze státního seznamu a nakonec jeho demolicí. Důvody budou asi ve snaze některých občanů získat tímto způsobem laciný stavební materiál. ... O oprávněnosti naší domněnky o působení určitých vlivů svědčí i to, že na posledním plenárním zasedání ONV byli ‚památkáři‘ a SÚPPPOP kritizováni pro tvrdošijnost, se kterou se brání požadavku povolit demolicí objektu.“ Ředitel střediska po sdělení výše uvedených informací požádal SÚPPPOP o určení termínu další komisionální prohlídky objektu, která musí proběhnout nejpozději do konce května a již se mají zúčastnit rovněž zaměstnanci střediska. Závěrem sdělil přesvědčení střediska o možnosti ochrany zámku a jeho dalším kulturním nebo jiným využití (viz obr. 14).

V průběhu roku 1969 tedy stále existovala reálná možnost přebořovský zámek zachránit. Potvrzuje to zejména dopis z 22. prosince téhož roku, který zaslal ředitel KSPPOP představitelům ONV Tábor. Informoval jím, že středisko se rozhodlo využít zámek jako centrální depozitář pro nevhodně uložený mobiliář v jiných památkových objektech a pro tyto účely ho rekonstruovat. Proto byl proveden sta-

vebně historický průzkum zámku a objekt kompletně zaměřen, v současné době je zpracováván investiční záměr a připravována dohoda se Státním ústavem pro rekonstrukci památek a městských objektů o zpracování dokumentace pro rekonstrukci. Po ONV žádal o převedení zámku do operativní správy střediska. V této souvislosti pak stručně shrnul dosavadní vývoj snah o záchranu památky, nevyznívající pro okresní a místní orgány právě příznivě: „Snaha střediska, aby prostřednictvím MNV a JZD byly v roce 1968 a 1969 provedeny nejnútnejší zabezpečovací práce, se ukázala marnou. Nebylo a není zřejmě dobré vůle s jejich strany napravit obrovské škody, které způsobily nevhodným a trestuhodným využíváním objektu až téměř do jeho zničení. Přetrvává asi snaha přece jen dosáhnout jeho demolice. K tomu však nikdy nemůžeme dát souhlas, poněvadž i přes značný stupeň devastace, hmota zámku a všechny ostatní parametry dosvědčují, že nápravu lze provést a objekt vrátit i v zájmu obce ke společenskému užítku.“ V závěru dopisu konstatoval toto: „Prozatím jsme se bránili informovat veřejnost v tisku a rozhlasu o stavu objektu a jeho příčinách, ačkoliv jsme byli mnohokrát o to žádáni. Vycházíme ze stanoviska, že by takováto informace veřejnost zbytečně pobouřila a že je spíše na místě, abychom společně napravili minulé chyby.“

Výše uvedené informace mohly svádet k přesvědčení, že přebořovský zámek se podařilo zachránit. Opak byl ovšem pravdou. Středisku se nepodařilo realizovat smělý plán, takže od roku 1970 se opět rozběhlo hledání vhodného uživatele a současně zachránce objektu zámku. Ještě během následujícího roku 1971 bylo zjišťováno mikroklima interiéru a zahájena jednání s podnikem JITONA Soběslav o předání zámku. Jelikož toto i další jednání skončila neúspěšně, v roce 1972 se již řešil výhradně jen havarijný stav památkově chráněného objektu. Záležitost poté skončila tak, jak skončit musela. 26. března 1973 byla podána nová žádost o upuštění ochrany zámku a Ministerstvo kultury vydalo 24. května 1974 rozhodnutí o upuštění od památkové ochrany přebořovského zámku a ONV Tábor oznámil dne 12. června téhož roku vydání rozhodnutí Městskému národnímu výboru v Přebořově s tím, může začít s přípravou jeho demolice. Akci završilo rozhodnutí o zboření zámku, vydané odborem výstavby a územního plánování ONV v Táboře dne 22. prosince 1974. Jakýmsi epilogem pak bylo už jen projednání demolice zámku za využití trhavin během jara 1975.

Závěrem tedy zbývá pokusit se nastínit stavební podobu a vývoj nejmladšího přebořovského sídla, zámku. Již předem je však nutné upozornit na dosti velké potíže, spojené s jeho realizací. Jestliže stručný nástin historického vývoje majetkových vztahů k Přebořovu nebyl prost obtíží, totéž platí dvojnásob o místních panských sídlech. Písemné prameny jsou totiž právě k nim neobyčejně skoupé, neboť se nedochovaly v požadovaném množství a kvalitě obsahu. Z výsledku studia dosud nalezených písemných zpráv bylo možné zpracovat následující pokus o jejich zhodnocení. Důvodně lze předpokládat, že panské sídlo v Přebořově vzniklo zřejmě již ve druhé polovině 14. století. Na jeho existenci usuzujeme pouze podle nepřímých dokladů, zejména přídomků majitelů vsi nebo jejích částí, a to ve formě „z Přebořova“ či „na Přebořově“. Předpoklad pak podporuje skutečnost, že majitelé statku na něm zejména ve druhé polovině 15. století dočasně sídlili a vydávali tu písemnosti, z nichž několik s údajem „Přebořov“ jako místem vzniku se zachovalo. O místě a stavební podobě tohoto sídla nevíme prakticky nic. Nelze vyloučit, že stávalo jižně od zámku,

poblíž usedlosti čp. 2. Východně od ní je umístěna dlouhá parcela označená na katastrální mapě z roku 1828 jako sad a olší, v jejíž severní části při cestě se rozkládá rybníček. Při jeho západním břehu, poblíž zmíněné usedlosti, pak byly objeveny základy středověkého objektu doprovázené různými nálezy, jako byly střepey, přezka a podkova (srovnej obr. 4).¹⁰⁰⁾ Jeho zánik lze klást do průběhu 15. století, snad do jeho závěru.

Přehořovští přistoupili po opuštění staršího sídla neznámo přesně kdy k výstavbě sídla nového. Jelikož současně byli tábořskými měšťany a většinou obývali domy v tomto městě, nebyli na výstavbu nové tvrze v Přehořově životně vázáni. Dobu její výstavby lze proto stanovit pouze rámcově do průběhu 16. století, kdy s velkou dávkou pravděpodobnosti vznikla. Na její existenci ovšem poukazují opět jen nepřímé údaje, zejména zmínky o místním poplužním dvoře z počátku 17. věku. Z dosud známých informací lze předpokládat, že starší sídlo Přehořovských ze 16. století sloužilo majitelům ještě během 18. věku. Dobu založení nového zámku obdobně jako jeho nejstarší podobu neznáme; jeho jádro vzniklo snad teprve po roce 1750. Jeho nejstarší zobrazení pochází z elaborátu tzv. Josefského vojenského (nebo také I. vojenského) mapování, vzniklého v letech 1764 až 1767.¹⁰¹⁾ Příslušný mapový list tehdy zaznamenal celkovou situaci rozložení objektů ve vsi včetně nepravidelného poplužního dvora se zámeckou budovou neznámého rozsahu a prostorové skladby v jižním průčelí (viz obr. 1). Pozdější úpravy ho změnilly na rozsáhlou podsklepenou budovu obdélného půdorysu o rozměrech 11 × 48 metrů, jistě minimálně patrovou, orientovanou delší osou ve směru východ–západ. Vzhledem k nepravidelnému rozložení sklepů a jejich podobě lze soudit, že nevznikly během jednoho období. Zatímco pod východní částí budovy jsou rozloženy dva poměrně pravidelné sklepní prostory, později ještě rozšířené a zpřístupněné mladším schodištěm, pětice sklepních prostor pod středem budovy a její západní částí působí archaičtěji a nelze vyloučit, že pocházejí z předchůdce barokního zámku, panského sídla vzniklého přestavbami starší tvrze Přehořovských. V roce 1828 tu pak již stála obdélná budova, jak dokládá katastrální mapa vsi z téhož roku¹⁰²⁾, zachycující věrně celkovou situaci (viz obr. 2). Zámek byl poté zvětšen o dvě boční křídla, přistavěná k arkádové chodbě připojené nově k severnímu průčelí staré budovy; tuto jeho podobu dokládá katastrální mapa vsi z roku 1889 (obr. 3, 10 až 12).¹⁰³⁾ V této podobě se dochoval i přes mladší utilitární úpravy do roku 1975.

Výsledkem přestavby bylo rozsáhlé patrové trojkřídlé zámecké stavení na půdorysu písmene U, kryté valbovými střechami. Stávalo při jihozápadním nároží bývalého poplužního dvora, v mírně svažitém terénu při silnici. Nerovný terén způsobil, že zatímco východní část zámeckého podzemí byla zcela skryta pod úrovní terénu, situace v západní části umožnila zpřístupnit ji samostatným vstupem zvenčí. Jižní zámecké průčelí o čtrnácti okenních osách člení mělký střední čtyřosý rizalit,

100) O nálezech učiněných v roce 1938 informoval Viktor Kadlec ve stati Brána v Přehořově a co s ní souviselo, Jihočeský sborník historický 13, 1940, č. 1, s. 19–25, zde zejména s. 24 a plánek na s. 23. Další údaje uvedl Cikhart, Popis Tábořska, s. 122.

101) NA, Josefské vojenské mapování, sekce č. 234.

102) NA, Indikační skici, Katastrální mapa obce Přehořov, Budějovicko 280.

103) Ústřední archiv zeměměřictví a katastru, katastrální mapa obce Přehořov z roku 1889, i. č. 6189.

vystupující před jeho osu o cca 20 centimetrů. Završuje ho trojúhelný štít s bohatě profilovanou korunní římsou. Jeho přízemí obsahovalo portály dvou průjezdů, z nichž východní byl funkční a západní jen naznačený, a dvojici středních okenních otvorů, přičemž východněji položené bylo rovněž slepé. Plochu fasády mezi průjezdy a okenními otvory vyplňovala bosáž. Plochu patra dělilo pět dvojic pilastrů s jednoduchými hlavicemi, mezi nimiž se otvírala čtyři obdélná okna doplněná prostými štukovými šambránami s motivem kosočtverce pod okenními římsami. Zbylou část jižního průčelí členila jen mezipatrová a korunní římsa a jednoduchá obdélná okna. Valbovou střechu nad rizalitem doplňovala čtyřboká vížka s korouhvičkou z počátku 20. století, v níž byly dříve umístěny hodiny s ciferníky směřujícími ke čtyřem stranám (obr. 8 a 12).

Obě boční průčelí, východní a západní, měla vždy po pěti okenních osách a jejich podoba odpovídala charakteru průčelí jižního s mezipatrovou a korunní římsou. Nejbohatěji členěno bylo průčelí severní, obrácené do bývalého dvora. Čela obou bočních křídel byla jen dvousá, průčelí obrácená do vnitřního nádvoří pak trojosá. Jejich plochy doplňovala v přízemí bosáž a nad ní mezipatrová římsa v podobě širokého dekorativního pásu s plochými štukovými obdélníky. Zbylou střední pětiosou část hlavního křídla zvýrazňovala kromě bosáže v přízemí otevřená arkáda o třech osách. Její přízemí tvořila tři arkádová pole zaklenutá valeně; oblouky arkád zvýrazňovala nápodoba bosáže. V patře na ni navazovala lodžie nesená uprostřed dvojicí kulatých toskánských sloupků a opatřená kuželkovou balustrádou, navazující na dekorativní pás a skrývající čtveřici oken v rytmu 1-2-1. Stavbu završovaly valbové střechy s komíny, několika malými vikýři a zmíněnou střední vížkou (obr. 9 a 11).

Pod východní částí budovy byly umístěny dva sklepní prostory. Zakladatel je nechal zčásti vytesat do podloží a zaklenout valenými klenbami, doplněnými třemi pětibokými výsečemi. Způsob vedení staršího přístupu do nich neznáme, během rozšíření zámku o východní boční křídlo však byl zrušen a nahrazen novou valeně zaklenutou chodbou se zalomeným schodištěm mířícím do přízemí východního křídla. Pod střední a západní částí starší budovy bylo umístěno pět nepravidelných sklepních prostor, zaklenutých valenými klenbami opět doplněnými o trojboké a pětiboké výseče. Přístup do nich mohl být veden vzhledem k terénnímu zlomu jednak přímo zvenčí samostatnými dveřmi v západním průčelí, jednak samostatným zalomeným schodištěm. Po výstavbě západního bočního křídla byl suterén zvětšen o další čtyři valeně zaklenuté prostory. Jejich spojení s přízemím budovy a staršími sklepy zprostředkovala nová dlouhá chodba se samostatnými vstupy, vedená před severními čely starších sklepních prostor (obr. 5).

Přízemí starší jižní části zámku dělil excentricky umístěný průjezd na dva nestejně velké díly. Vlastní průjezd mířící pod arkádu byl zaklenut valeně se dvěma dvojicemi styčných pětibokých výsečí. Menší východní díl přízemí se skládal původně ze tří stejně velkých prostor zaklenutých nízkými segmentovými klenbami s meziklenebními pasy, doplněnými pětibokými výsečemi. Přístup do nich vedl z průjezdu a arkádové chodby. Západněji položená místnost byla později rozdělena na dvě menší části. Západní díl přízemí jižního křídla obsahoval původně sedm plochostropých místností, z nichž některé byly později rovněž rozděleny. Podlahu všech prostor tvořily palubky. Před severní průčelí jižního křídla byla později přistavěna asi 1,5 metru široká arkádová chodba zaklenutá valeně poli pruské klenby doplněné

meziklennými pasy a otevřená zmíněnými třemi poli arkády. K ní pak přiléhala dvě nová boční křídla, východní a západní. Východní křídlo obsahovalo dvě nestejně velké místnosti zaklenuté pruskými klenbami a při jihozápadním nároží prostor se schodištěm do patra s cihelnou podestou. Schodiště bylo otevřeno do nádvoří oknem opatřeným jednoduchou mříží. V západním křídle byly umístěny čtyři místnosti zaklenuté pruskými klenbami. Patro přístupné zmíněným zaklenutým schodištěm bylo v celém rozsahu plochostropé. Ve středu jižního křídla byl umístěn velký společenský sál s ozdobnými dveřmi, vybavený původně podlahou z dubových desek skládaných do kosočtverců a kvalitními empírovými kachlovými kamny s plastickou výzdobou. Jeho stěny doplňovala bohatá výmalba, sestávající z dekorativních pásů a květinových girland, strop zdobily malované terče s iluzivními medailonky (obr. 6). V patře se dále rozkládala arkádová chodba, předsíň, dvanáct dalších pokojů s parketovými podlahami či palubkami a tapetovanými stěnami a konečně schodiště do podkrovní. V pokojích bylo rovněž několik kachlových kamen ze druhé poloviny 19. století, dveře si dochovaly fragmenty staršího kování z doby krátce po roce 1850 (obr. 7).

Zcela jasno dosud není ani ve stanovení doby, v níž byla založena zámecká zahrada s parkem. Je velmi pravděpodobné, že k jejímu vymezení došlo až po roce 1767 (srov. obr. 1). Jelikož areál poplužního dvora se sídlem byl situován při severovýchodním okraji vesnické zástavby a zámek tvořil původně jižní část poplužního dvora, volný prostor pro založení parku se rozprostíral pouze před jižním zámeckým průčelím, oddělen od něho místní cestou. Tady existoval pruh zeleně se stromovou úpravou a rybníčkem; jeho existenci dokumentují katastrální mapy z let 1828 a 1889 (srov. obr. 2 a 3). Vlastní zámecký park byl založen severně od poplužního dvora teprve po odstranění několika usedlostí a rozsáhlých úpravách terénu; táhl se od severozápadního nároží dvora v délce více než 250 metrů, rozdělen na dvě nestejně velké části tokem Dírenského potoka. Plocha přiléhající k poplužnímu dvoru byla komponována jako celek dělený křížením dvou cest s upravenými plochami, navazující na lávku přes potok. Za potokem byla skladba parku bohatší, neboť se tu střídaly plochy udržované zeleně se zalesněnými částmi, navzájem oddělené systémem nepravidelně vedených cestiček a obklopené ohradní zdí se vstupní bránou v severní části (viz obr. 2). Cesta poté pokračovala po opuštění parku ve formě aleje až k blízké kapli svaté Anny, tyčící se na mírném návrší nad Kvasejovicemi. V souvislosti s přestavbou zámecké budovy, kladené literaturou do roku 1845, byl také přebudován přílehlý areál poplužního dvora a části parku před potokem. Po likvidaci dvojice budov při severozápadním nároží dvora a zániku západní části nádvoří, po úpravě parcelních hranic okolních pozemků, regulaci koryta Dírenského potoka a rozšíření zámku vznikl přímo před severním zámeckým průčelím parter, sahající až k potoku a upravený do volné podoby zeleně se skupinkami křovin a stromů, oddělených nepravidelnou sítí cestiček. Za mostkem přes potok vznikla obdélná zahradní stavba, stojící dnes ve zříceninách, a další budova byla založena severozápadně od ní, při ohradní zdi (viz obr. 2 a 3). Celý areál parteru a parku byl po roce 1948 zdevastován, takže dnes tu zbyly jen některé skupiny stromů a smíšený porost za potokem, prorostlý náletovou zelení, dále zbytky zdiva zahradní stavby a torzo bývalé vstupní brány v severní části parku.¹⁰⁴⁾

104) Podrobnější informace viz zejména Marie Pavlátová, Marek Ehrlich a kolektiv, *Zahrady a parky jižních Čech*. České Budějovice 2004, s. 313–314.

Závěrem můžeme shrnout, že popis zámecké budovy, pořízený na základě starší fotografické a plánové dokumentace a jejich vyhodnocení, poukazuje na skutečnost, že v tomto případě byla bezohledně odstraněna poměrně cenná stavba, dokládající způsob života majitelů venkovského statku během 19. a první půle 20. století. Výsledek jejího hodnocení umožňuje konstatovat, že stavební vývoj mohl být ještě složitější, než bylo v nepočetné literatuře dosud předpokládáno. Nerovnoměrně rozmístěné sklepy a jejich nepravidelná dispozice nevylučují původ některých již v závěru 16. století, kdy tu zřejmě stávalo sídlo Přehořovských z Kvasejovic. Informace Romana Cikharta o přestavbě tvrze Václavem Prokeciem ze Schneebergu na renesanční zámek bez odkazu na pramen,¹⁰⁵⁾ využitá později některými mladšími autory,¹⁰⁶⁾ je dosud bezcenná. Z jiných zdrojů pak víme, že před rokem 1764 tu stávala zámecká budova neznámého půdorysu (srov. obr. 1). Snad tedy z průběhu první poloviny 18. věku tu vzniklo jižní křídlo pozdějšího zámku; excentrické umístění průjezdu a zaklenutí východní části přízemí přitom poukazuje na jeho vznik v několika stavebních fázích. Jižní křídlo v celém rozsahu stálo v roce 1828, jak dokládá katastrální mapa vsi z téhož roku (viz obr. 2). Po tomto roce bylo doplněno o arkádovou chodbu a obě boční křídla; literatura udává bez citace pramene rok přestavby 1845.¹⁰⁷⁾ Z doby kolem roku 1850 a po něm pak pocházela vnitřní pozdně empírová výzdoba a vybavení včetně dveří, podlahových krytín, kamen a výmalby zdí a stropů. V roce 1975 tak zanikla architektonická památka místního významu, jejíž stavební vývoj nelze podrobněji zjistit ani po provedeném průzkumu a pořízení fotografické a měřičské dokumentace, neboť nebyla bohužel až tak podrobná a její autoři nevěnovali – zřejmě vzhledem k nedostatku času – některým jejím částem odpovídající pozornost. Díky demolici zřejmě zůstanou navždy utajeny podrobnosti vzniku, postupného rozvoje a fungování tohoto zajímavého sídla, jehož zánikem byl významně ochuzen soubor stavebních památek Táborska.

105) Cikhart, *Popis Táborska*, s. 122.

106) Např. Kolektiv, *Umělecké památky Čech*, Díl třetí (P–Š). Praha 1980, s. 169, uvádí, že zdejší zámek byl založen v roce 1629.

107) Tuto informaci uvedl poprvé Roman Cikhart (*Popis Táborska*, s. 122), po něm ji opakoval kolektiv autorů z roku 1980 (*Umělecké památky Čech*, díl 3 s. 169). Na okraj je nutno poznamenat, že v souvislosti s datem údajné přestavby v roce 1845 vznikla chyba, mající zajímavý dopad: Kolektiv autorů uvedl v roce 1957 (*Umělecké památky Čech*, s. 628), že přehořovský zámek byl vystavěn na místě starší budovy v roce 1854 (!). Jedná se jistě o chybné uvedení data 1845, které však zmátl mladší kolektiv autorů z roku 1980 (*Umělecké památky Čech*, díl 3 s. 169) natolik, že starší a novější údaj zkombinovali a interpretovali tak, že zámek byl v roce 1845 přestavěn a v roce 1854 znovu vybudován.

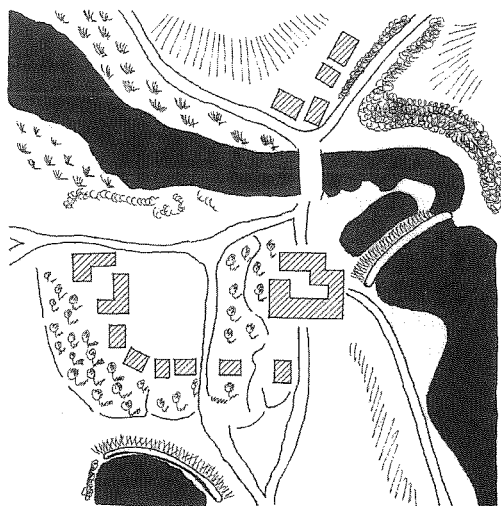

Obr. 1. Přehořov (okr. Tábor), výřez ze sekce Josefského vojenského mapování z let 1764 až 1767. Při severovýchodním okraji vesnické zástavby se rozkládá rozlehlý poplužní dvůr se zámeckou budovou v jižním průčelí, sousedící na severu a východě s tehdy ještě neregulovaným Dírenským potokem. Originál uložen v Národním archivu, kresba autor.

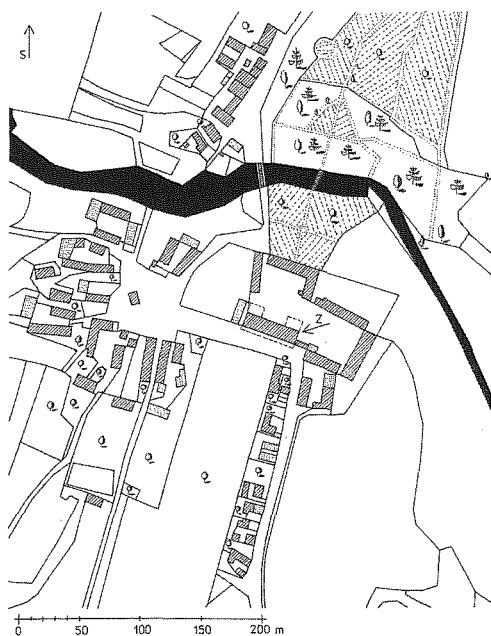

Obr. 2. Přehořov (okr. Tábor), výřez z katastrální mapy vsi z roku 1828. V zástavbě vsi je dobře rozpoznatelný areál poplužního dvora s obdélnou zámeckou budovou při jihozápadním nároží. Jižně od ní se táhne protáhlá parcela, v jejíž severní části byly nalezeny zbytky středověké stavby, snad středověké tvrze. Severně od dvora nalézáme zámeckou zahradu s parkem, přístupným po můstku přes Dírenský potok. Park s pravidelným systémem cest, zatravněných ploch a skupin stromů obklopovala ohradní zídka. Šrafování jsou označeny budovy z nespalného a tečkami budovy ze spalného materiálu, plně řečiště Dírenského potoka. Originál uložen v Národním archivu, kresba autor.

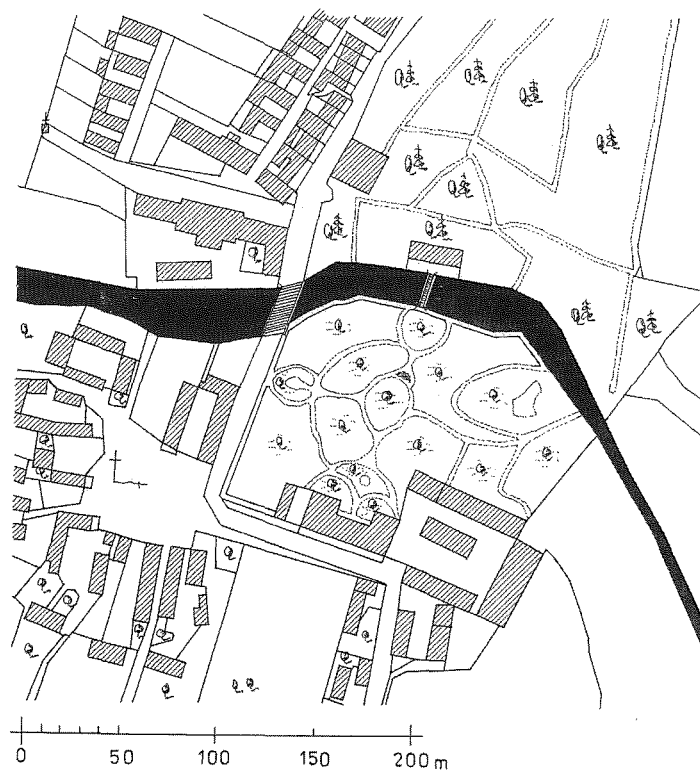

Obr. 3. Přehořov (okr. Tábor), výřez z katastrální mapy vsi z roku 1889 zachytil rozsáhlou proměnu areálu poplužního dvora. Zámecká budova byla proměněna v trojkřídlé stavení a po zboření západní části dvora na ni přímo navazoval zámecký park. Přímo za můstkem přes Dírenský potok byla v parku vystavěna obdélná zahradní stavba. Objekty značeny šrafování bez odlišení zděných a spalných konstrukcí, plně řečiště Dírenského potoka. Originál uložen v Ústředním archivu zeměměřictví a katastru, kresba autor.



Obr. 4. Přešovice (okr. Tábor), náčrt situace vsi podle starších katastrálních map. Jižně pod zámek se rozkládá protáhlá parcela s rybníčkem, mezi nímž a usedlostí čp. 2 byly nalezeny pozůstatky středověké stavby (místo při západním břehu rybníčku je označeno křížkem). Náčrt publikoval v roce 1940 Viktor Kadlec.

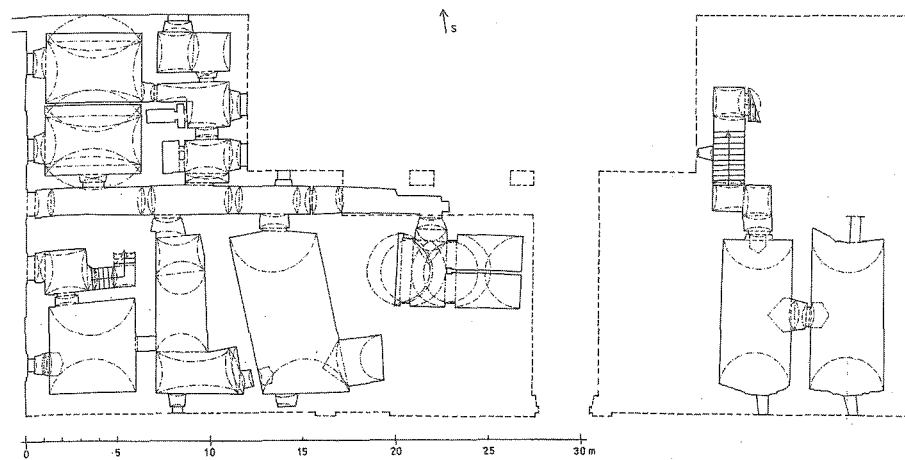

Obr. 5. Přešovice (okr. Tábor), plán sklepů zámku. Zaměření provedla Inženýrská Geodézie, n. p. Praha, závod České Budějovice v roce 1968. Originál uložen v Národním památkovém ústavu, územním odborném pracovišti v Českých Budějovicích, kresba autor.

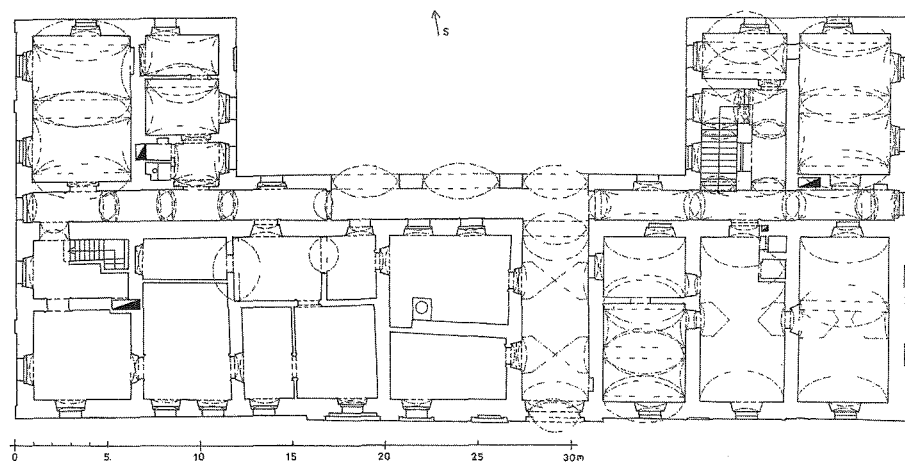

Obr. 6. Přešovice (okr. Tábor), plán přízemí zámku. Zaměření provedla Inženýrská Geodézie, n. p. Praha, závod České Budějovice v roce 1968. Originál uložen v Národním památkovém ústavu, územním odborném pracovišti v Českých Budějovicích, kresba autor.

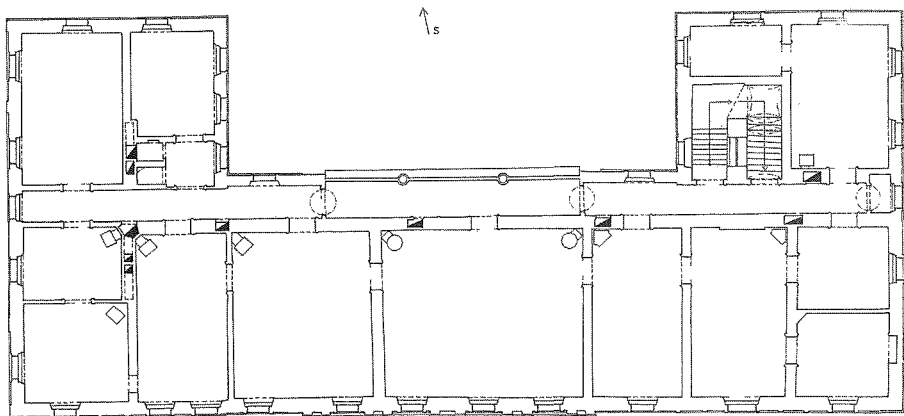

Obr. 7. Přehořov (okr. Tábor), plán patra zámku. Zaměření provedla Inženýrská Geodézie, n. p. Praha, závod České Budějovice v roce 1968. Originál uložen v Národním památkovém ústavu, územním odborném pracovišti v Českých Budějovicích, kresba autor.

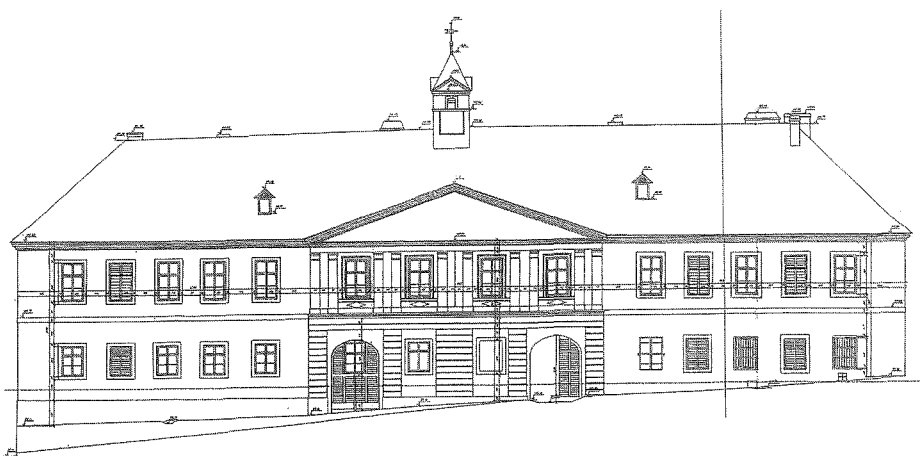

Obr. 8. Přehořov (okr. Tábor), jižní zámecké průčelí. Zaměření provedla Inženýrská Geodézie, n. p. Praha, závod České Budějovice v roce 1968. Originál uložen v Národním památkovém ústavu, územním odborném pracovišti v Českých Budějovicích.

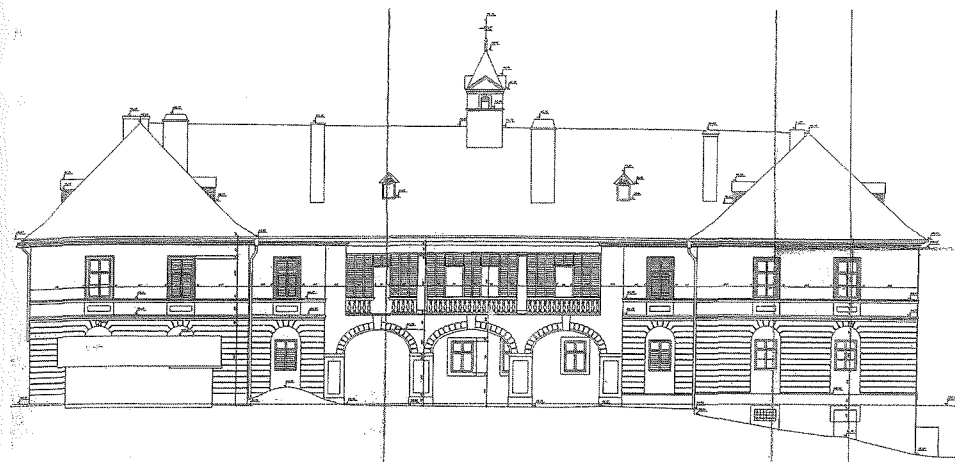

Obr. 9. Přehořov (okr. Tábor), severní zámecké průčelí. Zaměření provedla Inženýrská Geodézie, n. p. Praha, závod České Budějovice v roce 1968. Originál uložen v Národním památkovém ústavu, územním odborném pracovišti v Českých Budějovicích.



Obr. 10. Přehořov (okr. Tábor), celkový pohled na areál trojkřídlého zámku se zahradou a můstkem přes Dírenský potok od severovýchodu. Stav pravděpodobně ve dvacátých letech 20. století, pohlednice vydaná F. Luftem, z autorovy sbírky.



Obr. 11. Přebořov (okr. Tábor), zámecká budova v pohledu od severovýchodu. Pohlednice, vydaná V. Smržem v Soběslavi pravděpodobně v třicátých letech 20. století, z autorovy sbírky.



Obr. 12. Přebořov (okr. Tábor), jižní průčelí zámecké budovy s pěťosým rizalitem. Stav v roce 1972, foto Pavel Fiedler.



Obr. 13. Přebořov (okr. Tábor), trosky zámku dva dny po demolici, v pozadí budova poplužního dvora. Stav v roce 1975, foto Zdeněk Procházka.

PP 1557/69

25.4.1969

Státní ústav památkové péče a ochrany přírody

Valdštejnské nám. č.4

P r a h a 1

Věc: Zámek Přebořov, okres Tábor - opakovaná žádost o demolici.

Jak osobně informoval dne 21.4.1969 ředitel střediska ředitel Vašeho ústavu s. Dr. Novotného a vedoucího oddělení Dr. Wagnera, usiluje ONV v Táboře o souhlas s demolicí uvedeného objektu. Škoistická a kulturní komise ONV dokonce, vykládajíc si mylně svou kompetenci, dala před 3 roky souhlas k vyjmutí objektu ze státního seznamu. Středisko akci zastavilo, dalo objekt zaměřit, zařadila jej již v roce 1968 do svého plánu opav a konzervace především středních prvků, které jsou v havatijním stavu. Převzetí oprav projednal ředitel střediska dvakrát s MNV v Přebořově a JZD taktéž, aby údržbářská četa JZD konzervaci objektu a opravu střechy převzala. Po oba roky JZD přislíbilo opravu provést. Loni však opravu přesunulo na letošní rok a letos odmítlo nakonec uzavřít smlouvu na opravu. Mezitím jste na naši žádost nechali provést umělecko-historický průzkum objektu s. Dr. Tamchynou. Zpráva je v konceptu hotova. Máme oprávněný dojem, že zde působí určité mštiní a okresní vlivy na JZD, aby akci nepřevzalo a snaží se tímto způsobem přece jen prosadit vypuštění objektu ze státního seznamu a nakonec jeho demolici. Důvody budou asi ve snaze některých občanů získat tímto způsobem lacný stavební materiál. Před 3 roky byl ONV ochoten věnovat na demolici značnou finanční částku (cca Kčs 180.000.-) a dokonce byla zajištěna stavební kapacita OSP na demolici. Jen díky rozhodnutí střediska se nepodařilo záměr provést. O oprávněnosti naší demštky o působení určitých vlivů svědčí i to, že na posledním plenárním zasedání ONV byli "památkáři" a SÚPPOP kritizováni pro jejich tvrdošijnost, se kterou se brání požadavku povolit demolici objektu. Zástupce JČKNV na této plenární schůzi tlumočil požadavek a kritiku ONV odboru škoiství a kultury JČKNV a ten uložil středisku záležitost přezkoušet. Museli jsme proto sdělit dopisem ze dne 22.4.1969, organizačnímu odboru JČKNV, že s Vámi projednáme tuto záležitost a že definitivní rozhodnutí bude učiněno po komisiolním zjištění stavu objektu, jehož se vedle střediska zúčastní i Váš ústav.

Žádáme Vás proto, jak to již učinil ředitel střediska osobně, abyste lasvě určili den této komisiolní prohlídky objektu, abychom se jí mohli zúčastnit. Doporučujeme, aby prohlídka byla provedena nejpozději do konce měsíce května.

Středisko je přesvědčeno, že objekt lze zachránit a určit jej k využití kulturním nebo jiným účelům. Hledá také uživatele. Dosud se mu jej nepodařilo najít. Prosíme Vás proto, abyste dle možnosti sami upozornili některé pražské instituce, které by měly o takový objekt zájem (nachází se v hezké krajině 5 km na východ od Soběslavi, tedy na železniční trati a silničního průtahu, ze Soběslavi do Přebořova vede dobrá asfaltová silnice).

Dr. Karol Švejda
ředitel střediska

Obr. 14. Přebořov (okr. Tábor), informace Krajského střediska státní památkové péče a ochrany přírody, zasláná 25. dubna 1969 Státnímu ústavu památkové péče a ochrany přírody ohledně podání opakované žádosti Okresním národním výborem v Táboře o vydání souhlasu k demolici přebořovského zámku. Originál uložen ve spisovně Národního památkového ústavu, územní odborné pracoviště v Českých Budějovicích, sign. TÁ 4968.

Okresní národní výbor v Táboře
odbor výstavby a územního
plánování.

výstavby a územního plánování
Výst. vl. 121/75-Mi.

16. ledna 1975.

Okresní oddělení veřejné bezpečnosti v Táboře
Krajské středisko státní památkové péče a ochrany přírody
v Českých Budějovicích.
Oblast dálkových kabelů v Táboře.
Okresní správa spojů v Táboře.
Jihočeské energetické závody, n.p. rozvodný závod v Táboře.
Okresní vodovody a kanalizace v Táboře.
Středočeské plynárny, n.p., závod České Budějovice.
Jednotné zemědělské družstvo v Přebořově.
Místní národní výbor v Přebořově.

Věc: Zboření byv. zámku v Přebořově.

Odbor výstavby a územního plánování ONV v Táboře vydal rozhodnutí ze dne 22.12.1974, č.j. výst. vl. 3420/74-Mi o zboření byv. zámku v Přebořově, okres Tábor.

Ze účelem vydání povolení k provedení tohoto zboření výbušninami je třeba předložit stanoviska výše uvedených orgánů a organizací.

Žádáme Vás proto o sdělení Vašich požadavků a dalších návrhů v souvislosti se zbořením byv. zámku v Přebořově čp. 1, stp. 27/1 v Přebořově a stp. 27/2 v Přebořově, a to ve lhůtě jednoho týdne. Pokud nemáte v této věci připomínek, sdělte nám to rovněž ve lhůtě jednoho týdne.

V téže lhůtě oznámí MNV Přebořov zdejšímu odboru požadavky uživatelů bytů a dalších místností v budovách v přímém okolí zámku v souvislosti s provedením bouracích prací s použitím výbušnin, připoznámí odboru výstavby a územního plánování ONV Tábor alespoň úplné adresy uživatelů bytů a dalších místností v tomto prostoru.

Vyjádření a sdělení, požadovaná tímto přípisem, budou předložena zdejšímu odborem OVÚP JČKNV.

Na věd.:
Vojenské stavby, o.p., U podjezdu 1060, Praha 4.

Vedoucí odboru výstavby a územního
plánování ONV Tábor:

František Šíp.

Obr. 15. Přebořov (okr. Tábor), dožádání Okresního národního výboru v Táboře ze 16. ledna 1975 po vydání rozhodnutí o zboření zámku v Přebořově, zasláné dotčeným orgánům se žádostí o stanovisko, nutné pro udělení souhlasu k demolici budovy pomocí výbušnin. Originál uložen ve spisovně Národního památkového ústavu, územní odborné pracoviště v Českých Budějovicích, sign. TÁ 4968.

**NĚKOLIK INVENTÁŘŮ PANSKÝCH SÍDEL
ČESKOBUDĚJOVICKA
Z DOBY PŘEDBĚLOHORSKÉ
(Chvalkov, Lustenek, Rudolfov a Žumberk)**

Daniel Kovář

K velmi zajímavým raně novověkým pramenům patří popisy a inventáře šlechtických zámků a tvrzí, jejichž prostřednictvím lze nahlédnout přímo do domácnosti tehdejších urozenců a dozvědět se mnoho detailů o jejich životě i o nich samých. Inventáře byly sepsovány zpravidla jako součást pozůstalostního řízení, kdy se stávaly základem pro ocenění majetku a jeho rozdělení mezi dědice. Originály inventářů mohou být zachovány ve státních oblastních archivech (velkostatkové fondy), v Národním archivu v Praze (fondy Fideikomisní spisy nebo Stará manipule), méně často také ve fondech státních okresních archivů. Historikům dnes tento pozoruhodný typ pramene slouží při poznávání životního stylu nižší šlechty,¹⁾ ale za předmět edice bývá vybírán jen ojediněle.²⁾ Jakým způsobem mohou být inventáře využity ke studiu raně novověké nobility, stejně jako stavebního vývoje a prostorového uspořádání sídel, ukázala nedávno Michaela Balášová na příkladu zaniklého severočeského zámku Ahníkova.³⁾ Rovněž při sledování osudů panských sídel na českobudějovickém okrese narazil autor na několik inventářů, pocházejících ze 16. a 17. století. Některé jsou natolik zajímavé, že si zaslouží tuto výběrovou edici.

Jedná se o čtyři inventáře, vzniklé v rozmezí let 1591–1618: tzv. Hölzlovského domu na Rudolfově, sousedního Lusteneku a tvrzí Chvalkova a Žumberka v podhůří Novohradských hor. Šlechtická sídla, jejichž vybavení je zde zachyceno, jsou

1) Václav Bůžek, Domácnosti nižší šlechty v předbělohorských Čechách (Pokus o typologii). Acta Universitatis Purkynianae, Philosophica et Historica 1, 1992, s. 42–64; týž: Mezi dvorem, rezidenčním městem a rytířskou tvrzí (Domácnosti rytířů, měšťanů a církevních hodnostářů v rožmberských službách). Opera historica 3, 1993, s. 287–313; týž: Nižší šlechta v politickém systému a kultuře předbělohorských Čech. Praha 1996, zejména s. 139–151.

2) Z jihočeského prostředí je nejznámějším případem Josef Vítězslav Šimák, Inventář jihočeského vládyctví r. 1599. Popis svrškův a nábytkův po panu Joachymovi Voyfovi z Protivce pozůstalých léta 1599. Jihočeský sborník historický 6, 1933, s. 116–119. Viz též Pavel Koblasa, Nejstarší inventář štětkeňského zámku. Rodopisná revue 10, léto 2008, s. 4.

3) Michaela Balášová, Kultura luterské šlechty v severozápadních Čechách na příkladu Štampachů ze Štampachu. Ústecký sborník historický 2005, Ústí nad Labem 2005, s. 121–153; táž: Funkční a prostorové uspořádání renesančního zámku v Ahníkově; in: Comotovia 2007. Sborník příspěvků z konference věnované výročí 550 let udělení znaku města Chomutova (1457–2007). Chomutov 2008, s. 87–105.

pozoruhodná a svým způsobem i výjimečná nejen po stavební stránce, nýbrž také osobnostmi svých tehdejších držitelů. Ani v jednom případě nešlo o příslušníky tradičních jihočeských rodin. První ze zmíněných rezidenčních objektů patřil nobilitovanému důlnímu podnikateli, druhý císařskému solnímu úředníku, třetí a čtvrtý potom rozžberským dvořanům, jimž jejich defraudáční praktiky přivodily pád (držitel žumberské tvrze byl navíc humanistickým vzdělavcem a básníkem). Kromě Chvalkova se tato sídla dodnes dobře dochovala, a díky inventářům si proto lze učinit poměrně ucelenou představu o jejich vzhledu a zařízení na sklonku renesance.

Co se týče účelu sledovaných inventářů, vznikly ve dvou případech v rámci oceňování pozůstalého majetku po zemřelých vlastnících (Höltzlovský dům, Lustenek), zatímco zbylé dva byly sepsány po zabavení příslušných statků (Chvalkov, Žumberk). Liší se rovněž svým jazykem: dva jsou psány německy (opět Höltzlovský dům a Lustenek) a dva česky, což souvisí s prostředím vzniku.

Inventáře z přelomu 16. a 17. století jedinečným způsobem vypovídají o životním stylu nižší šlechty raného novověku. Při srovnání jednotlivých domácností i jejich zázemí zjišťujeme na jedné straně celou řadu shodných rysů, na straně druhé ovšem také některé zvláštnosti, dané individualitou majitele. Je také třeba vzít v úvahu rozdíly v délce souvislého obývání jednotlivých sídel: zařízení tvrze Žumberka mohlo z velké části pocházet ještě z doby předchozího držitele Jindřicha Pouzara a Theobald Hock jej pouze přizpůsobil a doplnil dle svých potřeb, zatímco tvrz Chvalkov byla před příchodem Jana Hocka po několik desetiletí panstvím neobývána. Odlišnými případy jsou Höltzlovský dům a Lustenek, které byly v době pořízení inventářů prakticky ještě novostavbami, užívanými teprve asi deset let; jejich vybavení tedy lze považovat za výraz životních nároků prvního majitele.

Člověka, žijícího v blahobytném počátku 21. století, možná překvapí relativní prostota, v jaké někteří příslušníci společenských elit raného novověku přebývali. Ve srovnání s dneškem je nápadné, jak málo věcmi se tehdejší šlechtici obklopovali a jaká pozornost byla při inventování majetku věnována každému, zdánlivě bezvýznamnému předmětu (*mřížka drátová v okně*). Popis nábytku dovoluje vytvořit si v některých případech značně barvitou představu o vzhledu a využití jednotlivých prostor, popis a množství nádobí zase může evokovat složení jídelníčku a způsob stolování. Protože k důležitým atributům šlechty stále náležely zbraně a zbroj, nemohou chybět ani ve sledovaných inventářích: byly to jak náročně provedené poboční zbraně, které šlechtic běžně nosíval (*rapír s tulichem*), tak staré kusy, které v neklidných dobách mohly sloužit k obraně tvrzí, ale na něž nyní jen sedal prach. Najdeme tu i zbraň, která byla pravděpodobně určena pro výcvik v dětském věku (*rapír dětinský pozlacený*). Ukazatelem odborných, duchovních nebo literárních zájmů majitele sídla bývala jeho knihovna, kterou nepostrádáme ani na jednom ze zde sledovaných sídel. Kromě Lusteneku, kde je odbyta jen obecným konstatováním („ve dvou almarách více velkých a malých tištěných knih“), máme k dispozici jmenovité soupisy jednotlivých titulů. Nepřekvapí, že nejrozsáhlejší knižní soubor bychom našli na tvrzi vzdělance a humanistického literáta Theobalda Hocka na Žumberku, ale ani ostatní knihovny nejsou nezajímavé svým rozsahem i náplní. Stály by rozhodně za zhodnocení odborníkem z oblasti literární historie.

Ediční poznámka

Při přípravě edice vycházel editor z obecně rozšířených pravidel, sestavených pod vedením Ivana Šťovíčka a vydaných Archivní správou Ministerstva vnitra ČR.⁴⁾ Jsou tu však zavedeny některé odchylky. Vzhledem k tomu, že nejde o jazykovou edici, byl například u německých textů upraven způsob psaní velkých písmen podle novějšího úzu, a to především v zájmu větší přehlednosti a srozumitelnosti pro běžného uživatele. Stejně pohnutky vedly také k úpravě interpunkce podle smyslu sdělení. Zohledněny byly některé pravopisné zvláštnosti textu, například velice variabilní způsob zápisu číslovky „zwei“, kolísající někdy i v sousedících řádkách (zwen, zway, zwey, zwai, zwo). Transliterovány jsou kromě osobních a místních jmen také názvy knih a jejich autorů, i když lze u mnohých rozpoznat zjevné chyby. Podle možností byl respektován původní způsob grafického zvýraznění nadpisů a dalších částí textu (písmo tučné, podtržené, majuskulní a podobně).

A. Lustenek (5 km východoseverovýchodně od Českých Budějovic)

Renesanční hospodářský dvůr s reprezentativní obytnou částí, označovanou jako zámeček, si postavil mezi lety 1580–1583 budějovický solní úředník Georg Pirchinger z Lustenecku.⁵⁾ Výstavba proběhla na pozemcích, které před tím vykoupil od horníků, jimž ale formálně nepatřily; to bylo později příčinou vleklých právních sporů. V červenci 1591, po Pirchingerově smrti, vznikl německy psaný pozůstalostní inventář, který je předmětem přítomné edice. Roku 1592 přikázal císař Rudolf II. zadlužený majetek zabavit a v následujícím roce koupila Lustenek za odhadní cenu Pirchingerova vdova Eufemie, znovu provdaná za mincovního úředníka Davida Enderlese. Dalším držitelem se stal další císařský úředník Ondřej Thumseger, pak rodina Höltzlů ze Sternsteinu a po roce 1622 českobudějovické děkanství. Přes rozsáhlé přestavby barokní a klasicistní se uchovalo jádro obytné renesanční budovy se zbytky sgrafitové výzdoby.

Inventář Lusteneku, datovaný 28. červencem 1591, se zachoval v jedné z knih horního a desátkového úřadu (*Státní okresní archiv České Budějovice, Archiv města České Budějovice, kniha č. 1188, Kniha opisů instrukcí a nařízení Ferdinanda I. a Rudolfa II. v záležitostech horní správy a financí, fol. 278–298*). Přestože Pirchingerova domácnost byla patrně nejskromnější ze všech čtyř zde sledovaných sídel, shledáváme i zde určité prvky luxusu. Zároveň je však zřejmé, že se pohybujeme v obydlí úředníka, jak tomu nasvědčuje záznam o úředních spisech, které zaplnily dvě almary a truhlu. S výkonem písemné agendy souvisí také přítomnost dvou pečetidel a zlatého pečetního prstenu.

4) Ivan Šťovíček a kolektiv: Zásady vydávání novověkých historických pramenů z období od počátku 16. století do současnosti. Příprava vědeckých edic dokumentů ze 16.–20. století pro potřeby historiografie. Praha 2002.

5) Blíže k dějinám objektu viz Daniel Kovář, Děkanství dvůr – zámeček Lustenek u Rudolfova. Jihočeský sborník historický 74, 2005, s. 5–46.

fol. 278a:

INVENTARIUM:

Über Weillendt des Edlen und Vesten Georg Pirhinger zu Lustenegkh, Röm: Kay: Mt: gewestem Salczambtman zum Budweiß Seeligen Verlaßenschaft, so auf der Röm: Kay: Mt: unsers allergenedigsten Herrn Herrn Cammerräthn der Cron Behaimb Irer Genaden Bevelch, des Datum Prag den 28 July Anno 91. Den ersten Augusti empfangen dem Edlen und Vesten Herrn Georg Ehrnpreis, Röm: Kay: Mt: wegen zu inventiern genediglich anbevolchen worden. Welche Inventur durch Herrn Sebastian Fritschgu, Röm: Kai: Mt: Salczambtsgegenhandler, demnach Herr Salczambtman mit Leibsschwachheit behaft, und obstehenden Münz- und Zehendtambtleut, allerunderthenig und gehorsambist verricht worden ist, und sich befunden, wie diß Libel außweist.

In Beysein des Herrn Pirhingers Seeligen Nachgelaßner Wittfrauen Euphemia Khrebsin, und Junckhfrauen Anna Catharina Pirhingerin seiner Tochter.

Herrn Beystender, nemblichen

Herr Hanns Hölczl von Sternstain Gewerckh und Schmelczherr, Herr Wolff Hölczl von Sternstain, Röm: Kay: Mt: Perckhmaister, Herr Ciriacus Lämpl, Röm: Kay: Mt: Waltforstmaister.

fol. 278b je prázdne

fol. 279a:

Hof Lustenegk sambt deßen angehörigenn Grundstuekhenn:

Erstlich befindet sich in des Herrn Georg Pirhingers seelig[en] Verlaßenschaft der Hof Lusteneckh mit seinen angehörig[en] Gründten, welche er erstes Khufs, vermüg derselben Kaufbrief und Quittungen, von mehrerley Perckhleuten und andern an sich erkauft, nachmallen die Behausung und Paumanschaft Notturft darf erbaut und in wesen gebracht.

Gedachter Hof helt in sich an Grundstuecken, so vermüg eines gefertigten Particular, der ehrwürdigen Dechantey zum Budweiß mit Dienst underworfen und jürlich zu gelt angeschlagen, raichen thuet, vier Schockh meinsisch und siben Groschen clain.

Auf solche Gründt ist Winter Traidt Korn und Waicz anbaut worden, neunzehn Zuber, an Somer Traidt sechs Zuber Gersten und zehen Zuber Habern, item für Furwait, so auf der Prach ligt, mag zehen Zuber Getraidt angebaut werden. Thuet in Summa, das auf bemelten hofsangehörige Grundstueckh angebaut werden mügen, fünf und vierzig Zuber.

fol. 279b:

Demnach aber die Erndt dises laufenden Jars, an der Handt, so, sein biß dato diser Inventur von obstehenden Anpau eingebracht wordenn:

230 Mandl Korn

95 Mandl Waiczen

Ist noch einzubringen inmaßen hievor im Anpauen vermelt ist

Gersten

Habern

Und weil der Hof mit wid[er] Anpau Underhaltung des Gesindts, in esse soll gehalten worden, ist der Wittfrauen auf guet Erbar Raitung solches biß auf ferner genedige Verordnung zuverwalten anbevolchen worden.

	An Viech
3	Drey Roß
12	Zwelf Khüe und Khalber
12	Zwölf Lemer
	So zu dem Fuehrwerch gehörig.
2	Zwen beschlagen Fuehrwägen

fol. 280a:

1	Beschlagenen Khoblwagen
1	Ain Schlitten
1	Pflueg und zwo Egen
3	Drei gemeine Roßgeschier
2	Gutschigeschier
1	Ain Schliffstain
1	Ain Laufkarn
18	Achtzehnen Clafter Prenholz
8	Acht fuetter Heu
	Silber Geschier
1	Ain Klein silbern Khändel bei einem ½ Seidl
1	Ain Kleines Silberböcherl
9	Neun silbern Löffl
1	Ain Leibgüertl mit Silberbeschlag, samb dem Leib Täschl
1	Ain guldener Pedtschaft Ring
1	Ain silbernes Insigl
1	Ain Handt Pedtschaftstöckhl
	An Barschaft
6	Sechs ungerisch Ducaten, die seindt der Frauen auf den Fahl wider zu berechnen zuegestellt worden

fol. 280b:

	Leib Claider.
2	Zwen Wolfen Hüpelcz, darunder der eine mit Samath verprämpt
1	Ain tuechen Mandl mit ein samethen Überschlag
1	Ain Sommer Hülröckhl von ungewesertem Schamloht vorherab bede Außschleg mit Samet verprämpt
1	Ain raucher Leib mit ungewessertem Schamlot uberzogen
1	Ain Wames mit Grobgrün, daran schwarcz damaskhen Erml
3	Als zwen samaten und ein Filczhuet
2	Zway Par Hosen mit sameten Schnitten
1	Ain samates Goller

	Und sonst etliche alte abgetragne Kleid von Leder und ander
	An Waffen und Leibswehren.
2	Erstlich zwen Prust Harnisch vorder und hinder Theil
2	Strurm Hauben
2	Zwai Par Plech Handtschuech
2	Zwo Pierst Püxen

fol. 281a:

4	Als zwey faust Rohr, 2 Pulverflaschen und etliche Spanner
1	Ain dürggischer Säbl
8	Acht Seitwöhrn, darum eine mit Silber geziert
4	Als zwen Hellepartn und zwen Spieß
3	Drey Doplhäggen
	Zin Geschier.
1	Ain gueß Faß
2	Als ein güeß Kandl sambt dem Peckh
6	Sechs zinnen Flaschen in ein Fuederal
3	Drey als zwo groß und ein kleines Fläschl mit Schraufen
7	Khannter größer nd kleiner
4	Khrieg mit Zin eingefast
1	Kürwiß mit Zin eingefast
6	Groß Zinschüßl
5	Nemblich 2 mitere und 3 kleine Schüßl
1	Ain groß Zinplatt
1	Ain Tischplatt
1	Ain Salczfaßl
12	Zwelf Zinteller
	An Messinggeschier

fol. 281b:

4	Nemblich ein groß und 3 kleiner Messingpeckh
8	Ach[t] Laß Khöpf
2	Zwen Mersser mit iren Stossln
3	Drei alt messingene Leichter
	An Kupfergeschier
1	Ain Gestantner zum Waßer haltn
3	Als zwai Waßerschaf und ein Küelkeßel
6	Khupfferne Schisseln

1	Khupfferne Seichpfann zum Käßmachen
1	Dortn Pfan
1	Ain gluet Pfändl
2	Zwen kupfern Fischkessel
1	Ain khupfferne Pradtpfann
1	Fischkessel mit Lechl, so im Fischhalter gebraucht wiert
2	Zwen groß kupfern Haffen
3	Drei Mehlväßl
	An Eisen Khuchlgeschier.
6	Sechs eisen kleiner und größer Pfannen
1	Ain eisener Pratter
2	Zwein Eisenröst, ain drei Fueß
5	Fünf Pradtspieß

fol. 282a:

2	Zwenn Pleisplochene Salczdößl
3	Drey eisen Hafinlockhen
4	Als zwen schepf und zwen faimb Löffel.
	Und so an hülzen Kuchlgeschier an Tellern, Schüsseln, Mielterl send so der gleichen in ein Haußhaltm teglich notwendig verhanden ist.
	An Pedtstaten und Pedtgewandt.
9	Neun hülzen Pedtstatten
7	Siben Federpedt
6	Sechs Überpedt
10	Zehen Pölster
4	Vier Khüß
3	Drey Federpedt für das Gesindt
3	Nemblichen für drei Pedt gemeine Fühheng
	Leingewandt.
	Item so zu vorstehenden Pedt Leilach, Tich und ander brauchgehörig, auch sein des Herr Pirhingers selig, hemater /?/, so alles in der obern großen Stuben Cammer in einer Druchen und Almer verwahrt, beisammen zuersuchen und finden ist.

fol. 282b:

	Liberei, gedrückter Büeche, auch sonst geschribner Commissions und ander Sachen betreffendt Schriften, so im kleinem, sein des Herrn Pirhingers seeliger Stübl verwarret seinbefinden sich
	nemblichen
	in zwai Almern mehrerlei große und kleine gedruckte Büeche.
	Mehr in zwai Almern, Copeien betreffent Amtraitungen und Commissionsachen.

	Mehr darbei ein Drichel, darin allerlei schriftliche Instructionen, Mißiß und dergleich.
	Hernach volgt allerlei Haußbraht, so sich durch das Haus in gemein befunden.
7	Siben Tisch darund[er] ein Rundttafl und ein steinen Tisch
5	Fünf Fühpenckh
2	Zwen Seßl mit Leder iberzogen
2	Zwo schlachet Uhrn
2	Zwen Dischdäwich
1	Ain alte Pedtdeckh
2	Zwo Druchen mit Eisen beschlagen, darin des Herrn Pirhingers See[ligen] Leibclaider
1	Güebalmer mit Zin beschlagen
2	Zwo Almer bei der großen Stuben
2	Zwo Almer in der Stuben Cammer

fol. 283a

1	Ain schwarczbeschlagen Drichl mit Eisen beschlagen, darin etliche alte Claider
1	Ain Gewürzsmühl
1	Ain Druhen mit Eisen beschlagen, darein derzeit ein Dienerin ire Claider helt
2	Zwey kleine Dischl
	Zu eines Ofenaufsezung neu glaßierte Khächl
	An Speißwahren davon teglich gezert wird im Vorradt.
1	Ain Mehlcasten, darin bei zwen Zuber Mehl
1	Ain Zuber Korn, so in die Mühl geben worden
1	Peckh sellig Pratt
3	Drei Dößen, darin bei ainhundert Seidl Schmalcz
4	Vier Seiten Schweinenspeckh
3	Drey schmer Laib
2	Fäßl gerechert Fleisch
1	Ain Kufen Salez

Jako součást inventáře následuje přehled důlních podílů (kukusů), sumář dluhů a také krátký výčet majetku po Pirchingerově první manželce Agátě. V dalším oddíle jsou jednotlivé položky pozůstalosti oceněny: cena dvora Lusteneku s pozemky byla odhadnuta na 749 kop 4 groše 2 denáry, důlních podílů na 50 kop, dobytka na 92 kopy, vozů na 30 kop 10 grošů, stříbrného nádobí na 25 kop 4 groše 2 denáry, oděvů na 47 kop, zbraní a zbroje na 25 kop, cínového nádobí na 16 kop, mosazného na 4 kopy 40 grošů, měděného na 12 kop 45 grošů, železného nádobí na 5 kop, dřevěného náčiní na 4 kopy, postelí a lůžkovin na 60 kop, knihovny na 15 kop a dalšího příslušenství domácnosti na 32 kopy (celkem tedy vybavení domácnosti 374 kopy 39 grošů 2 denáry). Pohledávky u Pirchingerových dlužníků dosahovaly úhrnné výše 549 kop 38 grošů 6 denárů. Dohromady byl pozůstal majetek oceněn na 1723 kopy 22 groše 4 denáry.

B. Rudolfov – Hölzlovský dům (5 km východoseverovýchodně od Českých Budějovic)

Na dolním okraji hornického města Rudolfova si Hans Hölztl ze Sternsteinu, velice schopný a zámožný důlní podnikatel, postavil kolem roku 1590 pozdně renesanční (manýristickou) rezidenci, která bývala nazývána zámečkem nebo Hölzlovským domem.⁶⁾ Vlastní sídelní objekt byl jednopatrový, založený na čtvercovém půdorysu a dveřmi v jeho jižním průčelí se vstupovalo do halového prostoru, z něhož vedly vchody do přízemních prostor a schodiště do patra. Namísto střechy měla budova širokou terasu, z jejíhož středu vyčníval hranolový zděný altán; při pozdější barokní přestavbě byl na zámeček osazen krov, takže nad střechu dnes vyčnívá jen horní část bývého altánu ve formě jakési lucerny. S rezidenčním objektem sousedily hospodářské budovy a také rozlehlá okrasná zahrada. Hanse Hölztla zastihla smrt někdy v létě 1600 a při projednávání pozůstalosti byl v září pořízen inventář, který je předmětem následující části edice. Velké dluhy, které po sobě Hölztl zanechal, přinutily dědice prodat rudolfovský zámeček s pozemky Bohuslavu Malovcovi z Malovic. Po roce 1608 tady sídlil Jan Malovec, při obléhání Budějovic v letech 1618–1619 byl v zámečku usazen štáb stavovského vojska. Někdejší Hölztlovo sídlo začalo pustnout, roku 1622 připadlo ke hlubockému panství a v roce 1768 koupil budovu vojenský erár pro umístění správy dělostřeleckého skladiště. Následovala utilitární přestavba ve střídém barokním stylu, která propůjčila objektu v zásadě dnešní podobu. Armádě potom zámeček sloužil až do roku 1989, dnes je v soukromých rukou.

Inventář Hölzlovského domu na Rudolfově, sestavený v září 1600, se zachoval ve stejné knize jako předchozí inventář Lusteneku (*Státní okresní archiv České Budějovice, Archiv města České Budějovice, kniha č. 1188, Kniha opisů instrukcí a nařízení Ferdinanda I. a Rudolfa II. v záležitostech horní správy a financí, fol. 229–271*). Umožňuje rozpoznat některé zvláštnosti vnitřní dispozice zámečku, jakými byl kupříkladu poslední pokoj vyhrazený dětem nebo domácí lázeň s podezděným kotlem a měděnou vanou.⁷⁾ Také vnitřní vybavení pozoruhodným způsobem vypovídá o životě podnikatele, vzdělance a šlechtice v jedné osobě. Nechybí zde předměty, související s technickým vedením důlních prací (měřicí přístroje, kompas) nebo s obchodem a kontrolou množství vytěžené rudy (železná a olovená závaží). Pozoruhodným artefaktem byl pohár, na němž byl patrně osazen vzorek horniny se stříbrnou žílou a křížek vykováný z argentitu (s největší pravděpodobností z místních dolů). Za důkladnější rozbor by stála Hölztlova čtyřicetisvazková knihovna s díly historickými, zeměpisnými, s knihou o turnajích, ale zejména s náboženskými spisy, mezi nimiž bylo patnáct děl Martina Luthera. Inventář je doplněn dalšími záznamy o průběhu pozůstalostního řízení, seznamem dlužníků a věřitelů a podobně.

6) Historie rudolfovského zámečku nebyla dosud monograficky publikována. Základní údaje přináší regionální literatura, zejména Bedřich Böhnel, *Dějiny města Rudolfova*. Rudolfov 1956, s. 49, 89–90, 100–116 a 292; August Sedláček, *Hrady, zámky a tvrze Království českého, díl 7: Písecko*. Praha 1890, s. 169.

7) Bylo by jistě zajímavé zjistit, zda takové funkčně specializované prostory náležely k dobovému standardu drobných sídel, nebo zda se tu jedná spíše o výjimek. Dětský pokoj a lázeň nacházíme například i v ahníkovském zámku na začátku 17. století – viz obě studie Michaely Balášové, citované v pozn. 3.

fol. 229:

Inventarium

über Weiland des Edlen und Vesten Hannsen Holtzl von Sternstein, gewesten Gwerckhen und Schmolzherrn zu Khaizer Ruedolffstath ganze Verlassenschaft. So auf d: Rom: Kai: Mt. etc. unsers allergenedigisten Herren wolverordneten Herren, Herren President und Chamerrathe in Behem Irer G[na]d[en]. Bevelch. Des Dat. pros den leczten Augusti A° 600 im Monath Septembris in Beisein der befreundten Herrn Caspar Holzl des Eltern von Sternstein, Caspar Holzl der Jünger, Hans Holzl von Lonfeld, Georgen Wissner von Plaich als d. wifrauen Beistendter, item d. Rom: Kai: Mt. etc. Perckhmeister Ambtsverwalter Thobias Stainstockh, Thomas Kherner Gschworn, Michael Strenczl und andere mer Perckhleith, so sie zu sich gezogen und d. Perckhwesen taxiert und geschätzt haben. Sambt Christoff Rhiener der Zeit Richter, Hanns Peidl, Niclas Schweiczler, Georg Glaser, Iheronimus Weldt, Christoff Korstner, Hanns Endtfelder, alle des Rathe, und Christoff Stübner, dise Inventur und Schätzung verrichtet worden ist. Wie hernachvolgt.

fol. 230a:

	Haus und Grundstückh.			
	Erstlichen sein Hans Höltzls von Sternstain seeligen Behausung, sambt den Grundstückhen, so er vermög der brieflichen Urkunden, zwainczig Tagwerchackher und Wisen darczue erkaufft hat, ist geschätzt worden benendlichen amb sechs Tausent Schockh meisnisch.			
	Id est 6000 Sch. – g. – d.			

fol. 230b:

	Varnnus.			
	Silber geschmeidt und Handstain.			
1	Ain grosse Becher Hüll, mit einem verseczten von Silber gewachsenen Handstain, darauf ein Crucifix von Glaserctz.			
1	Ain khleines silbernes Becherl mit einem Handstain.			
2	Zwai silbren vergulte Salczväßl.			
2	Zwai silberne Salczväßl auf Handstain.			
1	Silbern Hofpecherl mit drei vergulden Kugeln.			
3	Drei kleine Pecher Hülln mit vergulder Claidung.			

fol. 231a:

2	Zwen silberne Löffl.			
	Dise zwelf Stuckh wegen in allem zusammen 64 ½ Lott, das Lott zu 30 Kr. geschätzt, das bringt zu Gelt dafür benentlichen siben und dreissig Schockh meisnisch acht und dreissig Gr. und vier Pfening clein.			
	Id est 37 Sch. 38 g. 4 d.			

fol. 231b:

	Marscheidt Zeug und Compäst.			
	Ein ganczer zierlicher Marschaidt Zeug mit zweien grueben Compässen ist geschätzt worden amb zwainzig Schockh meisnisch.			
	Id est 20 Sch. – g. – d.			
	Insigl.			
	Sein Hansen Hölczls seeligen silbern Insigl und Pedtschaft ist zusammen in einem Peudl verpedtschiert worden.			

fol. 232a:

	Liberey.	Sch.	Gr.	d.
1	Histori Joannis Sleidani geschätzt per 2 fl.	1	42	6
12	Buecher Opera Lutheri geschätzt per 24 fl.	20	34	2
1	Exempl Buech per 1 fl. 4 kr.	1	17	1
1	Titus Liuius und Lucius Florus per 1 fl. 4 kr.	1	17	1
1	Cronica Corianis	1	17	1
1	Coloquium Almburgense: von Articln von der rechtfertigung per 1 fl.	–	51	3
1	Vom heiligen Ehestandt Erasmi Sarcereni per 1 fl.	–	51	3

fol. 232b:

		Sch.	Gr.	d.
1	Biblia D. Martini Lutheri per 3 fl.	2	34	2
1	Gemainer Aidtgnoschafft Stadt und Lender Cronica per 4 fl. 4 kr.	3	51	3
1	Ehespiegl M. Ciriac Spangenberg per 1 fl. 4 kr.	1	17	1
1	Weltbuech Spiegl und Bildtnus des ganczen Erdtpoden per 1 fl. 2 kr.	1	4	2
1	Cronica Joannis Auentini geschätzt per 2 fl.	1	42	6
1	Corpus Doctrina Christiani geschätzt per 1 fl. 2 kr.	1	4	2
1	Corpus Librorum D. Martini Lutheri per 1 fl. 2 kr.	1	4	2
1	Bäbstische und gulden flüß den Römischen Kirchen per	1	4	2

fol. 233a:

		Sch.	Gr.	d.
1	Thurnier Buech per	–	51	3
1	Iherusalem die alte Hauptstadt der Juden per 6 kr.	–	38	4
1	Spiegl der Haußzucht IHESVS Syrach per 1 fl. 1 kr.	–	57	6
1	Dischreden D. Lutheri per	1	17	1
1	Neu Formular oder Canczleibuechl per 4 fl.	–	25	5
1	Prognosticon Theologicum per 1 fl. 4 kr.	1	17	1
1	Behemische Cronica ain Theil per 1 fl. 4 kr.	1	17	1

In Quarto.				
1	Cronica von den grossen Thaten Caroli Magni per 6 kr.	–	38	4
3	Theil der Martirer Buechen Ludouici Rabi per 4 fl.	3	25	5

fol. 233b:

		Sch.	Gr.	d.
1	Der Phrophet Jeremias per 1 fl. 1 kr.	–	57	6
1	Das 18. und 19. Capitel der Predigen vom Leiden und Sterben Christi per 4 kr.	–	25	5
1	Stadt und Feltbuech per 3 kr. 6 d.	–	20	4
	Summa vierzig Stueck die sein taxiert und thun zusammen benendlichen drei und fünfzig Schockh meinsisch, ain und zwainczig Groschen und drei Pfening clein			
	Id est 53 Sch. 21 g. 3 d.			

fol. 234a:

Hausrath.				
	In den undern Stuben.			
4	Ain zusamgelegten Tisch und drei Fürpenckh per	3	–	–
1	Ain kleines Dischl mit einer Schubladen per	1	–	–
1	Ain Sessel per	1	–	–
1	Schlaguhr per	10	–	–
1	Ain Wagstang per	1	–	–
	Im Schreibstibl.			
1	Ain Spanpetl mit einem Himel per	–	30	–
1	Ain schreib Tischl per	–	15	–
	In der Stuben Camer.			
1	Ain Almer darinen allerley Schriften und Brief per	2	–	–

fol. 234b:

		Sch.	Gr.	d.
1	Ain Sponpeth mit einem ober und unden Peth fürs Gesindl per	3	–	–
4	Als drei Kinder Pethl und ein kleines Tischl per	1	30	–
1	Kleines Drühl per	–	30	–
	In der Kinder Stuben			
1	Ain Himel Peth per	–	45	–
1	Ain Dischl per	–	15	–
	In der hindern Camer			
1	Himel und Spanpeth per	1	–	–

3	Ain Speißdruben und zwei kleine Drühl per	1	–	–
1	Ain Speißalmer per	–	30	–
1	Schenckh Tischl per	–	15	–
	In der obern fördern Stuben.			

fol. 235a:

		Sch.	Gr.	d.
1	Ain grüne Rundttafl mit 12 Stieln per	2	–	–
1	Ain Tisch per	1	–	–
1	Schwarcze Druchn darinen des Herrn Hölczls seeligen Klaidung per	2	–	–
	In der Cammer.			
3	Spanpeth sambt den Fürhengh			
6	Feder Peth mit gestraiften Cölnischen Ziechen			
1	Gestraifte Duchent per	40	–	–
7	Pölster			
5	Haubt Küssen			
2	Seiden Därkhen			
	In der mittern Stuben.			
1	Ain Tischl per	–	50	–

fol. 235b:

		Sch.	Gr.	d.
1	Spanpeth mit grünen harressen Fürhenghen, darauf fünf schlechte Peth fürs Gesindt und vier Pölster unuberzogner per	10	–	–
1	Lähre versperte Druchen von Flader	2	–	–
	In der hindern Camer.			
2	Spanpethl mit weissen Fürhenghen von gewirfelten Arbeit, darinen			
4	Underpeth			
2	Duchent per	20	–	–
4	Pölster			
4	Khiß			
3	Läre Spanpeth per	1	15	–
	In der provandt Stuben			

fol. 236a:

		Sch.	Gr.	d.
1	Ain gewandt Casten per	2	–	–
1	Spanpethl	–	15	–

	Waffen.				
3	Ainfahrüstung				
3	Sturmhauben	per	4	--	--
4	Painschin				
2	Ring Krägen				
1	Federspieß				
1	Heleparten	per	1	--	--
	In der aussern Camer.				
2	Paletchen Wagen, die aine mit Eisen beschlagen, die ander mit hülzernen Prettern darczue				

fol. 236b:

		Sch.	Gr.	d.
203	Lib. Eisengewicht an 5 Stuckh[en]			
90 1/2	Lib. Pleiengewicht, an 5 Stuckhen			
	Thuert 293 1/2 lib. jedes per ein weissen Groschen	13	40	--
	Summarum aller Hausrath, thuet zusammen benendtliehen ainhundert siben un zwainczig Schockh meinsisch, dreissig Groschen clein.			
	Id est 127 Sch. 30 g. - d.			

fol. 237a:

	Zingeschier.				
5	Dreiachtering				
9	Zwiachtering				
8	Halbkandln				
12	Gancz und halbe seidl Kändl				
3	Gießkandln, sambt den Plettern				
7	Kellerflaschen				
2	Seidl				
1	Halbeflaschen				
1	Zinen Kúpferling				
8	Groß und kleine Pletter				
75	Stuckh groß und clein Schißln				
23	Salsen Schüßl				
2	Schalln				
58	Tallen				
1	Salczvaß				
1	Gießvaß				
1	Puttertrögl				

fol. 237b:

6	Nachtkacheln				
4	Zinene Leichter				
	Summa dises obbeschribnen Zins, so alles zusamen gewegen thuet 4 Centn 34 Pfundt, das Pfundt zu 5 gr. clein gerait das bringt dafür benentlich siben und fünfzig Schockh meinsisch, zwen und fünfzig Groschen clein.				
	Id est 57 Sch. 52 g. - d.				

fol. 238a:

	Mössing Geschier.				
3	Messingen Pfannen				
1	Gießkandl				
2	Peckh				
2	Als ein mitterner und kleiner Merser				
2	Gluedt Pfändl				
	Wigt alles 26 lib. Das Pfundt per 8 gr. Thuert drei Schockh me[isnisch] acht und zwainczig Groschen clein.				
	Id est 3 Sch. 28 g. - d.				

fol. 238b:

	Kupfer Geschier.				
4	Vischköffel				
1	Tordtenpfan				
2	Seichpfannen				
1	Schopfpfam				
1	Khüpferling				
1	Zerbrochen Warmpfan				
	Wigt alles 15 lib. Das Pfundt per 6 gr. Thuert ain Schockh meinsisch dreissig Groschen clein.				
	Id est 1 Sch. 30 g. - d.				
	In der Kuchl.				
2	Feuerhengst				
2	Pratrostl				
6	Pratspiß				
1	Fleischring				
	Diß ist geschätzt per 1 Sch. 30 g. - d.				

fol. 239a:

	Im Padt.	Sch.	Gr.	d.
1	Ain eingemaurten Keßl per	2	–	–
1	Kupferne Laugsehn			
1	Kupferner Skantner /?/ per	1	30	–
1	Kupferne Padtwahn			
1	Klein kupfernes Wändl per	6	–	–
	Summa thuet neun Schockh meisnisch dreissig Groschen			
	Id est 9 Sch. 30 g. – d.			
	In der Pachstuben.			
1	Ain Mehrlasser per	1	–	–
	Im Preu und Meltzhaus.			
1	Kupferne guete Preupfan per	80	–	–

fol. 239b:

		Sch.	Gr.	d.
1	Waschpoding			
4	Khielpoding per	3	–	–
	Summa drei und achtzig Schockh meisnisch.			
	Id est 83 Sch. – g. – d.			
	Wagen und Geschier.			
2	Gutschiwagen, davon begert die Frau Wittib den kleinern an Stadt jeres Herr Vaters seeligen Wagen, den sy herzue gebracht. Dern ainer per 20 Sch.	40	–	–
1	Ain alter Fuehrwagen per	1	–	–
2	Zaumb			
1	Hindergeschier auf ein Roß per	1	–	–
	Summa zwei und vierzig Schockh meisnisch			
	Id est 42 Sch. – g. – d.			

fol. 240a:

	Viech.	Sch.	Gr.	d.
2	Zwo Khüe. Das ander ist alles umbgefallen. Per	12	–	–
2	Zwey kleine Schweindl per	1	–	–
	Summa thuet dreyzechen Schockh meisnisch			
	Id est 13 Sch. – g. – d.			

fol. 240b:

	So nit geschätzt worden.			
	Mansklaider und Wöhrn.			
1	Schlafpelcz von wollem Tuech, mit Fuchswammen gefüedert			
1	Hüllmantl mit sametten Ausschlegl			
1	Rott atlasen Wammes und Hosen mit einem seiden Paar Strimpf			
1	Ain janiwaczer Mandl mit gemasierten Sammat			
1	Ain grün damaschken Claidt mit Wammes und Hosen			
1	Ain alt atlasen Klaidt Wames und Hosen			
1	Ain Piekhen Wammes mit Samat belegt			

fol. 241a:

2	Als ein sammatten Hauben und Paret			
1	Ain Filczhuett			
3	Drey alte Tepich			
1	Türgischer Säbl			
1	Ain Rapier			
1	Ain Dusaggen			
	Dises alles ist in einer schwarczene Druchen zusammen verwahrt, ob es mitler Zeit den Kindern vergünt würdt.			

fol. 241b:

	Lein Gewandt.			
8	Paar harbene Leilachen guet und böß			
20	Handttüecher			
1	Ain Duczet Facilet			
12	Mans Hemetter			
8	Ausgenätte Kibziechen			
3	Füheng für die Peht			
	Und dises alles als ein sondere Hausnotturft ist auch nit geschätzt worden.			
	Summarum thuet vorbemelte Haus und Varnuß sambt den Grundstuekchen benentlich			
	6451 Sch. 20 gr. – d.			

Následuje ocenění budov a inventáře šmelcovny, náradí a zásob materiálu v dolech, kovářského a ostatního náradí, puchwerku a také pěti rybníků v okolí Rudolfova. Celkem byla Höltzlova pozůstalost oceněna na 40.556 kop 47 grošů. K aktivům patřily pohledávky v úhrnné výši 2.056 kop 25 grošů 3 denáry, zato dluhy vážnoucí na majetku byly vyčísleny na 25.613 kop 1 groš 6 denárů.

C. Žumberk (6 km jihovýchodně od Trhových Svinů)

Soubor tvrže, hospodářského dvora a gotického kostela, uzavřený ve společném hradebním okruhu, patří k nejvýznamnějším památkám svého druhu nejen v jihočeském prostředí.⁸⁾ Panské sídlo mělo složitý stavebně-historický vývoj, který vyvrcholil ve druhé polovině 16. a začátkem 17. století za Jindřicha Pouzara z Michnic (držel žumberský statek v dlouhém období 1549–1600) a Theobalda Hocka z Zweibrückenu (1610–1618). Oba měli úzké vazby ke dvoru posledních Rožmberků, oba byli veřejně činní a oběma také sloužil Žumberk jako hlavní rezidence. Původem středověkou tvrž postupně přeměnili na luxusní sídlo, odpovídající společenskému postavení a nárokům renesančních šlechticů. Dodnes není přesně rozřešeno, jaký podíl na těchto přestavbách měl Pouzar a jaký Hock, jisté však je, že výsledkem se stal dodnes dochovaný unikátní areál. Theobald Hock, vzdělaný německý sekretář Petra Voka z Rožmberka a také básník, byl známou postavou jihočeských dějin předbělohorské doby.⁹⁾ Díky mnoha článkům a studiím, které mu historici věnovali, žije v obecném povědomí především jako intrikán, který ovlivňoval Rožmberkovu politiku a nezřídka tak jednal i ve svůj osobní prospěch. Také žumberský statek získal poměrně výhodně, zásluhou svého vlivu na stárnoucího velmože. Společně s jistým úředníkem Janem zfalšovali erbovní listinu, na jejímž základě si neprávem přivlastnili šlechtický titul a vystupovali jako blízcí příbuzní. Tento Jan, užívající rovněž jména a predikátu Hock z Zweibrückenu, sídlil na sousední tvrzi Chvalkově. Časem došlo mezi oběma společníky k roztržce, oba Hockové si dokonce vyhrožovali smrtí, ale dosáhli jen toho, že jejich nelegální činnost byla vyražena. Začátkem roku 1618 proběhl nad Theobaldem i Janem soud a následovalo zabavení majetku. Na základě nařízení české komory byl 29. března 1618 pořízen inventář tvrže Žumberka, který je předmětem této edice. Statek poté připadl k novohradskému panství a s ním po Bílé hoře do rukou rodu Buquoyů. Někdejší žumberské sídlo sloužilo jako byty panských zaměstnanců, roku 1817 došlo k parcelaci dvora i tvrže a jeho rozdělení mezi soukromé zájemce. Stavebních úprav proběhlo minimum, a jedinečný historický celek se proto uchoval v zásadě ve své podobě z doby kolem přelomu 16. a 17. století. Od roku 1974 je zrekonstruovaná památka přístupná veřejnosti.

Originál inventáře z března 1618 je uložen v *Národním archivu v Praze, fond Stará manipulace, kart. 922, sign. H 167/2*. Jde o jednoduchý sešit z archů ručního papíru, svázaných ve hřbetě provázkem; foliace (1–12) se nachází v horním pravém rohu každého listu. Přiloženy jsou ještě dodatečné seznamy předmětů nalezených

8) Přes nesporný historický a památkový význam nebyla dosud Žumberku věnována dostatečně vyčerpávající monografie. Spolehlivé základní údaje přináší August Sedláček, *Hrady, zámky a tvrže Království českého*, díl 3: Budějovsko. Praha 1884, s. 244–251; Tomáš Sterneck, *Der Sonnberger Ritter Heinrich Pausar von Michnitz. Glaube und Heimat*, roč. 58, 2007, č. 3, s. 8–13; týž, *Závěť žumberského rytíře: Jindřich Pouzar z Michnic a jeho nelegitimní rodina. Jihočeský sborník historický* 76, 2007, s. 215–271.

9) K osobnosti Theobalda Hocka viz např. Václav Bok, *Poznámky k životu a dílu Theobalda Hocka z Zweibrückenu. Opera historica* 3, 1993, s. 233–242; Johann Matthäus Klimesch, *Ein deutscher Dichter aus dem Anfange des 17. Jahrhunderts als Besitzer des Gutes Sonnberg bei Gratzen. Waldheimat*, roč. 9, říjen 1932, č. 10, s. 161–166; František Mareš, *Německý básník Theobald Hock v službách Rožmberských. Věstník Královské české společnosti nauk* 13, 1904, s. 147–163 a 247–263; Antonín Rybička, *Poslední Rožmberkové a jich dědictví (dokončení). Časopis Musea Království českého* 55, 1881, s. 366–375 (zejména kapitola „Theobald Hocke a příbuzenstvo jeho“, s. 370–374).

v zapečetěné komoře a v okované truhle. Údaje z inventáře dávají hrubou představu o zařízení jednotlivých místností, ale umožňují také do značné míry rekonstruovat původní funkční rozvržení prostor v žumberské tvrzi. Lépe vybavené byly přirozeně místnosti obývané Theobaldem Hockem, které lze rozlišit od místností domácího personálu a dalšího zázemí (kuchyně, kancelář, sklady, komory a podobně). Za zcela mimořádné lze považovat informace o využití šesti válcových bašt, které tvořily součást opevnění vrchnostenského areálu: většina byla uzpůsobena k obývání, pouze jedna zůstávala prázdná. Bašta, do které se vcházelo ze zahrady, skrývala v patře podstatnou část Hockovy knihovny a byla patrně místem častých pobytů vzdělaného pána tvrže. Jedná se o dodnes dobře dochovanou baštu uprostřed jižní strany opevnění, s výhledem na hladinu rybníka. Kromě polic s celkem 157 knižními svazky tady Hock měl dva psací pulpity, stůl, almárku se zásuvkami a další vybavení, které mu sloužilo ke čtení a práci na vlastních literárních dílech. Dalších 43 knih stálo ve velké malované almaře v jedné ze světnic tvrže, která byla mimo jiné doplněna obrázky a mapami, a která mohla díky velkým zeleným kamnům sloužit i jako pracovna pro zimní období. Inventář žumberské tvrže z roku 1618 tedy obsahuje dohromady dvě stovky knižních svazků (kolem 130 různých titulů), což byl ve své době soubor na venkovských tvrzích bezpochyby málo vídaný. Jednalo se o díla významných literátů, humanistů a učenců 16. a začátku 17. století, ale také nová vydání antických klasiků. Theobald Hock tu mohl rozevíř spisy náboženské, historické, právní či jazykové, mohl listovat pracemi lékařů, fyziků a přírodovědců, stejně jako cestopisy nebo příručkami rodinného života. Vzhledem k osobě majitele nepřekvapí, že autoři pocházeli převážně z německých zemí a často z protestantského prostředí, ale našli bychom zde i řadu knih francouzských. Nechybí velká jména (Erasmus Rotterdamský, Kalvín, Luther) i řada méně známých autorů, jejichž výběr svědčí o Hockových stycích s kulturním prostředím jeho původního domova (Hock se narodil v někdejší Rýnské Falci). Knihovna Theobalda Hocka na Žumberku by si zasloužila odborně fundovaný rozbor a komentář, jaký byl ostatně již před časem avizován.¹⁰⁾

fol. 1a:

Léta Páně 1618. dne 29. Martii z poručení Jich Mi[losti] pana pana presidenta a pánův rad zřízené komory v Království Českém zinventovány jsou pokoje v tvrzi řečené Sonnenpergk, i jiné všelijaké věci, svršky, nábytky, kteréž se při témž statku našly. Jakž níže poznamenáno.

Předně vrata velký černý s dvířkami a železnou závorkou do tvrže	1
Mříže dřevěný při pavlačích s klikami	2
Na levý ruce síň	1
Almary dřevěný zelený malovaný	3
Dveře malovaný s zámky krytými	2
Klejh železný velký	1
Váhy dřevěný okovaný s řetězy železnými	1
Závaží kamenný, kusy	4
Mušket starých	5
Cínštryků svazek	1
Halapartna	1

10) Bok, *Poznámky k životu*, s. 240.

V stropě hák železný k váze	1
Zvonec nad střechou	1
<i>V světlici na levý ruce</i>	
Dveře s zámkem zapaditým	1
Kamna zelený	1
Vokna s prohlídacími skly a mřížkami drakovejmi	3
Stoly zelený	3
<i>fol. 1b:</i>	
Na jednom stole sukno červený	1
Na 1 stole koberec	1
Seslí černá kožená	1
Sesle šitá	1
Tabule Landšoft malovaný	1
Mappa malovaná velká	1
Sesle malá černá kožená	1
Tabule obrazů malých	5
Almara zelená malovaná velká	1
<i>V ní od kněh</i>	
Anna: Ecclesiastici Autore Caesare Baronio in folio volumina	6
Annales: Sacri et prophani autore Augustino Tomiello volumen in folio	1
De Diuinis Catholicae Ecclesiae officiis et misteriis autore Melichiore Hitortio, volumen in folio	1
Bibliotheca Veterum patrum autore Margarino della Bigne uolumina, in folio	4
Auctarii Bibliothecae Patrum et auctorum Ecclesiasticorum tomus 2 in folio, volumen	1
Admirandanaratio Virginae autore Thoma Hariot volumen in folio	1
Americae pars Sexta autore Hieronimo Benzano volumen in folio	1
<i>fol. 2a:</i>	
D: Aurelii Augustini Hipponensis Episcopi Tomi in octavo (s nápísem p. opata Valentina Augusta)	13
Confessio Bernardina etc. in octavo	1
Confessio Tertulliana, in octavo	1
Elogia in duas diuisas partes autore Johanne M. Crezelio in octavo	1
Biblia Sacra in octavo Romae reuisa	1
Sey Hauspredigten F. Joannis Nass, in octavo	1
Grammatica Despauterii in octavo	1
Flores D. Augustini in 16	1
Při též světlici komora	1
V ní vokna	3
Mříže železný	3
Dveře dřevěný zelený zámkem zapaditým	1
<i>Světlice velká na pravý ruce</i>	
Dveře dřevěný malovaný s zámkem zapaditým	1
Dveře bílý s zámkem krytým železným	1
Kamna žlutý	1
Vokna	4
Mřížka drátová v okně	1
Almara v stěně	1

Stoly zelený	3
Koberce kožený na stolích	2
Stoleček zelený malý	1
Sesle šitá s kobercovým dílem	1

fol. 2b:

Stoliček malých zelených	11
Židle dlouhý	2
Almara dřevěná za kamny dlouhá s mříží	1
Umyvadlo cínový s medenicí	1
Rohy jelení nefasovaný	1
Pulpit vysoký dřevěný s příhradou a zámečkem	1

Z světlice pavlač dřevěná táflovaná	1
Lusthauz nový nedostavěný	1
Vokna s futry beze skel s mřížemi železnými	6
Mříže v šneku železný v oknech	3
Pod týmž lusthauzem sklep klenutý	1
Dveře železem okované celý, zámkem krytým	1
Vokna s futry beze skel, s mřížemi železnými	5
Prkna zrychtovaná na půdu	1
Stoličky zelený	2

Kuchyně vedle té světlice	1
Dveře dřevěný	1
Kozly železný velký	2
Kozly železný k pečicímu	1 pár
Rošty železný	2
Kotlů měděných	5
Pánvice plechový	4
Cedítka měděný	1

fol. 3a:

Lžice železný	2
Rožny železný	2
Cedítka plechové	1
Vohřívadlo plechový	1
Zvoneček malý na pavlači přibitý	1
Komora vedle té kuchyně	1
Dveře zelený s zámkem zapaditým	1
Almary zelený s zámkem	2
Stolička malá	1
Stolice noční velká dřevěná	1
Za tou komorou světlička malá	1
Dveře v ní zelený s zámkem zapaditými	2
Vokna sklený	4
Kamna žlutý malovaný	1
V nich hmeč měděný	1
Almary ve zdi s zámkem	3
Stůl	1
Stoličky zasedací	4

Postel pod nebesy	1
Před tou světnicí mazhauz	1
Vokno s železnou mříží	1
Dveře s zámkem zapaditým	1
Při tý síni spižírna klenutá	1
Vokna s mřížemi železnými	2
Mříže dřevěný v oknech	2

fol. 3b:

Spižírna druhá klenutá	1
Dveře s zámkem zapaditými	1
Vokna	2
Mříže železná v okně	1
Při tý spižírně síň	1
Truhla mouční velká	1
Dveře s zámkem zapaditým	1
Tabulka malá	1
Truhla na vaření	1
Mříže v okně železná	1
Dveře před peskem /?/ s panty	1

Za tou síni.

Světnice velká	1
Dveře malovaný s zámkem zapaditými	2
Voken s prohlídacími skly	4
Kamna zelený	1
Stůl	1
Tabule	1
Stoliček zasedacích	16
Sesle kobercovým dílem	3
Mappa Totius orbis	1
Mappa malá	1
Při též světnici komora velká	1
Vokno s mříží železnou	1
Postele zelený s nebesy	4
Hrnce cínový k loži	2

fol. 4 – chybí v číslování

fol. 5a:

Sklep na schodech	1
Dveře	1
Zámek visutý	1
Sladu ječného	219 str.
Mříže železná malá	1
Lopat vějířích	2
Strych se 2 obruči železnými	1
Chmele	20 str.

V pivovaře:

Pánev měděná na 7 ½ sudu	1
--------------------------	---

Kádě stěrací s železným obručím	1
Kádí velkých kulicích	12
Štychl železný	1
Hřeblo mosazný	1
Korce	3
Děberý	3
Kád' vzdávací s obručem železným	1
Pytlův	12
{ Na várku běře se od sladu	14 str.
{ Přídělků na 10 str. ječmene dáva	1 str.
{ Dříví na várku	8 sáhů

Světnička sládkova klenutá	1
Vokno sklený	1
Mříže železná v okně	1
Kamna bílý	1
Stolček	1

fol. 5b:

Sklep kde sládek svý věci má	1
Košů sladových	5
{ Služby sládkovi se dáva ročně	20 kop
{ Šaty chodící	1
Hvozd klenutý	1
Sklený vokno	1
Lísek	12
Dveře s řetězem	1
Sladovní klenutí	1
Štok dřevěný, do něhož se polívá, sešlý	40 str.
Voken sklených v dřevě sazených	4
Mřížka v okně železná	1
Dveře s řetězy	2
Mříže v okně	1
Šraky	2
Zelí pro čeled'	7 sudů
Sekyra	1
Sekáč	1
Spižírna v dolním place, klenutá	1
Dveře s řetězem a zámkem visutým	1
Štoky	2
Spilka neklenutá	1
Sřezů	7
Dveře s zámkem visutým	1
Z tý spilky pivnice klenutý	2
Sudův malých i velkých	12
Světnička malá klenutá na pavlači pro písaře	1

fol. 6a:

Kancelářka s mříží dřevěnou	1
Stolečky	2
Zámek při kanceláři	1

Truhly sirotčí	3
Klíče rychtářů mají	
Stoličky	2
Kamna zelený	1
Skla v oknech	3
Mříže v okně železný	2
Almárka ve zdi	1
Stoličky	4
Dveře zapaditými zámky	2
Lože prostý	1

V sklepech při též světlici vokna s skly	3
Mříže železný za vokny	3
Lože prostý	2

[následující čtyři řádky byly připsány dodatečně jiným rukopisem:]

Pod týmž sklepem lichý klenutí	2
Sudův věrtelných nových	14
Vany	3
Škopky	2

Bašta první za stodolou	
Dveře okované slepým zámek	1
V týž baště světlička	1
Dveře neokované	1
Kamna zelený	1
Vokna s skly prohlídacími	2
Mříže železný	3
Nad tou světličkou komůrka	1
Okna okrouhlá s mřížemi železnými	5

fol. 6b:

Na zemi komora	1
Vokna železnými mřížemi	4
Rámce beze skel	4
Dveře bez zámku	1

Od tý bašty jdouc k druhé, dveře k rybníku s zámek krytým	1
Druhá bašta, dveře v dolní věži kde lidé sedávají, zámek zapaditým	1
Nad touž věží světlička	1
Dveře s zámek visutým a panty	1
Vokna s skly a mřížemi železnými	1

Třetí bašta při zahradě:

Při zemi komora spodní	1
Dveře s zámek zapaditým	1
Vokna sklenný	3
Mříže železný v nich	3

Stolček	1
Lůžko rozkládací	1
Police dřevěná	1
Sesle kožená	1
Nad tou komorou pavlač táflovaná	1
Dveře při ní s krytým zámek	1
Na ní vokna s skly prohlídacími	2
Za tou pavlačí světlička	1
Dveře zelený s zámek zapaditým	1
Kamna zelený	1

fol. 7a:

Vokna s skly prohlídacími a mřížemi železnými	4
Stůl okrouhlý pod nímž almárka	1
Pulpit velký s panty	1
Pulpit malý s panty	1
Stoličky zelený	3
Police k kněhám	2
Laduly pod nima	6
Tabulka kamenná v rámci	1

Knihy.

Ambrosii Calepini Dictionarium 7 Linguarum, in folio	1
Enarationes in omnes M. T. C. orationes in folio, volumen	1
D. Francisci Duareni opera in regali papito volumen	1
Thesaurus Communium opinionum in regali papiro volum:	1
Francisci Hotomani Juris Consulti Consilia in folio vol:	1
Roberti Marante Speculum in folio	1
Mathei Wesenberii Consilia in folio	1
Tracta: Cautelarum, in folio	1
Scholia Joachimi Nynsing: et Mathaei Wesenberii in fol:	1
Almasor Medicinæ in folio	1
Lexicon graeco Latinum Hadriani Junii in folio	1
Adagiorum Chiliades Erasmi Roterodami in folio	1
Biblia Sacra in Quarto	1
Theat: Humane uite Theodori Zuingeri in regali, vol:	4

fol. 7b:

Postilla Hunii německá in folio	1
Speculum Durandi in regali	1
Biblia latina in folio	1
Andreae Tiraquelli Regii in regali voluminae	3
Didaci Couarrae opera in regali	1
Arii Pineli opera in folio volumen	1
Lexicon Juridicum in folio	1
Institutiones Caluini in folio	1
Codicis Iustiani in folia volumina	2
De Causis Matrimonialibus Zilleti in folio	1
Zachariae Vrsini opus in folio	1
Regententafel německá in folio	1
Justitutiones Pernederi německy in folio	1

Geographia Anthonii Magini in quarto	1
Spindleri Katechysmus německý in quarto	1
Katechysmus Lutere německý in quarto	1
Johannis Kaichlin de Arte Cabalistica in folio	1
Corpus Juris Canonici in quarto regali volumina	2
Corpus Iuris Ciuilis in quarto regali volumina	2
Digesta Gottofridi in quarto regali	1
Biblia Sacra ueteris testat: Junii in quarto	1
Iohannis Wieri in quarto	1
Decreta graciani in quarto volumina	2

fol. 8a:

Mathaei Beznepcii Pandecte Juris Ciuilis in quarto	1
Codex Gottofredi in quarto	1
Phisica Aristotelis graega in quarto	1
Dictionarium trilingue in quarto	1
Valerius Maximus in quarto	1
Joannis Borchol: de feudis in quarto	1
Loci Communes Theobaldi Hok psaný in quarto	1
Conclusiones de Jurisdictione Ciuili M. Zindekeri in quarto	1
Iunii Analisis in geneoseo in quarto	1
Pontani orationes in quarto	1
Slaidanus in octavo	1
Dictionarium francouský a německý, in octavo	1
Henrici Cornelii opera in 8. volumina	3
Dictionarium uulgare et latinum Philipi Venuti in 8.	1
Andraeae Gail in 8. volumina	3
Jacobi Nenoeh: in 8. volumina	2
Ioannis Oldendorfi Iuris Consulti in 8. uol.	1
Philippi Decii regulae iuris in 8.	1
Johan: Slaidani uolumina in 8.	2
Tractatus Caroli Molincei de Vsuris in 8.	1
Mathaei Dress: Rethorica in 8.	1
Bartho: Caepolla de Seruitutibus in 8.	1
Commentarius Corderi in 8.	1
Historiae Joan du Bec. in 8.	1
Epistolae M. T. C. in 8.	1

fol. 8b:

Ciceronis Orator in 8.	4
Historia Chine in 8. francouská	1
Dictionarium latino gallicum in 8.	1
Andraeae Alciali Juris consul in 8.	1
Elenchi haereticorum Lamberti Danaei in 8.	1
Thomae Stapletoni promptuarium in 8. volumina	2
Lexicon Iuris Johannis Oldendorfi in 8.	1
Loci Theologici Hafenrefferi in 8.	1
Ludouici de ponte in 8. volumina	5
Dreseri Millenarii in 8. volum:	5
Petri de Vinaeis Epistolae in 8.	1
Secunda pars Examinis Tridentini in 8.	1
Paratilla Iacobi Cuiacii in 8.	1

Differentiae Juris Ciuilis in 8.	1
De Anima Philipi Melant: in 8.	1
Frisii Arith: in 8.	1
Benedi: Reich: Differ: in 8.	1
Institutiones Justiniani in 8.	1
Johannis Cammerarii de fratribus Bohaemis in 8.	1
Tractatus Mathaei de Afflictis in 8.	1
Dictioarium Dasipodii in 8.	1
Grammatica Philippi in 8.	1
Horatii Poemata in 8.	1
Dialectica Philippi in 8.	1
Dialectica Rami in 8.	1
Dialectica Fonseci in 8.	1

fol. 9a:

Psalterium Hessii in 8.	1
Grammatica graeca in 8.	1
Augšpurská Confessi německá in 8.	1
Vokabulář německý a latinský in 8.	1
Pinen Korb německý in 8.	1
Frisii Zuichemi opus in 8.	1
Problemata Aristotolis in 8.	1
Donatus in 8.	1
Aula Caroli in 8.	1
Dialectica Rami in 8.	1
Knížka o zimnicech německá in 8.	1
Marcelli Palingenii opus in 8.	1
Catonis Disticha in 8.	1
Iosiae Simleri opus in 8.	1
Luciani dialogus in 8.	1
Lucanus in 8.	1
Julianus Pacius in 8.	1
Knížek francouských in 8. rozdílných	14
Justitutions Iustiniani in 8.	1
Euphormionis Satyricon in 8.	1
Ode M: Campani in 8.	1
Nouum Testamentum graegum in 8. volu:	2
De Arte Iuris in 16.	1
Phrases Manutii in 16.	1
Epigrammata Baldi in 16.	1
Jamblichus de misteris Egiptiorum in 16.	1

fol. 9b:

Grammatica Gallica in 16.	1
Terencii formae loquendi in 16.	1
Čtvrtá bašta v zahradě, při zemi světnička	1
Dveře s zámkem zapaditým	1
Sklo nade dveřmi	1
Mříže v něm železná	1
Šraibtiše velký dubový s pobijeny /?/ a s ladulemi	2
Tlumok kožený	1

V laduli nůšky železný k plechu řezání	1
Kliště železný	1
Cirkel	1
Kladívko	1
Pláty k kamnům železným nový	4
Nohy k nim železný	2
Kotel malej měděný k pálení vod s kloboukem	1
Hůl železná pocínovaná	1
Na horní půdě v též baště vokna s skly a železnými mřížemi	4
Pilky malý	3
Hoblíky	4
Dlátek	5

Pátá bašta za kostelem, při zemi světnička	1
Dveře jedny s zámek zapaditým, druhý s řetízem	2
Kamna zelený	1
Vokna s skly a mřížemi železnými	4

fol. 10a:

Šestá bašta prázdná při vratech.

Vrata velký dřevěný černý do tvrže s zámek krytým	1
Vrata druhý velký s řetězem a zámek visutým	1
Dvůr při tvrzi Sonnenberské, v něm ratajna ve dvoře	1
Dveře s klikami	3
Kamna bílý v nich hrnce měděný velký	2
Stůl	1
Almara	1
Vokna s skly	2
Kancelářka v ratajně	1
V ní chomouty s vohrudím sešlý	4
Kšír kočárský na přední kůň	1
Uzdý starý	4
Provaz senný	1
Při té ratajně komora	1
Dveře s klikou	1
Vokno s skly	1
Stolice řezací	2
Brus	1
Lůško rozbitý	1
Za komorou sklep	1
Vokno sklenný	1
Dveře	1
Kdbelík na smetanu vrcení	1
Díže	2
Necky k válení chleba	1

fol. 10b:

Škopky	3
Děber k měření ryb se 2 obruči železnými	1
Hrnců měděných na mlíko	5
Kotel měděný velký na mlíko	1
Lžice plechová k zbírání smetany	1

Při tý ratajně světnička malá klenutá	1
Dveře	1
Kamna bílý	1
Sklo v okně	1
Mříže v okně	1

V komoře šafářově.

Nosatce železný	3
Palice železná	1
Motyky železný	2
Kratce železný	2
Rejčů železných	8
Lopata železná	1
Sekery rubací	3
Pilky jednoruční	3
Pila velká	1
Nebozezů malých	4
Dláta	2
Rašple	1
Kosy řezací starý	2
Kosy travní	2
Řetězy dlouhý	2

fol. 11a:

Zavírka	1
Náhbetníci nový koňský	3
Šle kočárský na přední kůň	1
Uzda kočárská	1
Boty lovecký zpotřebovaný	2 páry
Dek na chomout	1
Sedlo starý bez podkladu	1
Sedlo formanský starý	1
Buben	1
Klíny železný	2
Babka s kladivem k klepání kos	1
Radlice s čertadlem	1 pár
Přetýkač železný	1
Hřebík k plouhu	1
Nože struhací	2
Korbel na kolomast	1
Kolomasti půl soudku	1
Dveře s řetězem a zámek visutým	1
Strych železnými obruči	1
Děber se 2. obruči železnými	1
Mírka se 2. obruči železnými	1
Čtvrtně s obruči dřevěnými	1

Na půdě nad světnicí ratajnou.

Ovsa	33 str.	} 48 str.
Více vymláceného	15 str.	

<i>fol. 11b:</i>	
Nevod	1
Chomouty nový	2
Kesery železný	2
Vadky	3
Ve dvoře: Koryto kamenný	
Kohouty indiánský	2
Slepice indiánský	6
Slepice s kohouty	18
Kapounů	8
Licky mořský	4
Licky domácí	12
Husy	3
Krav dojných	4
Telat pod kravami	2
Kádě v chlívě	4
Kotel měděný zazděný	1
Dížky	4
Řetízků k kravám	28
Řetězů k volům při žlebích	2
Řetízky k koňům při žlebích	4
Sviň velkých	4
Sviň ročních	5
Kance	2
Jalovic	5
Koryto kamenný velký v zemi	1
Herka stará, vochvácená	1

<i>fol. 12a:</i>	
Pod kolnou vozy kovaný starý	2
Samokolí spotřebovaných	6
Bran železných sešlých páry	2
Náprava okovaná k volům předním	1
Saně velký	1
Saně menší	1
Plouhy bez želez	2

[následuje inventář dvora v Kondrači, který není součástí této edice]

fol. [1a]:
Poznamenání co se v komoře, kteráž léta tohoto přítomného 1618. dne 29. Martii při inventování tvrže Žumberské od nás nařízených commissarův pečetěna byla, 9. dne měsíce Aprilis Anno ut supra našlo.

Předně truhla černá s 3. visutýma zámky, železem dobře okovaná, Theobaldovi náležející, v níž:	
Plášť fialový soukenný s felpou fialovou podšitý	1
Plášť černý kanavacový s felpou černou podšitý	1
Plášť letní černý dupltykytový	1
Klobouk černý pibrharový s 15. zlatými štefty	1
Šmuk s medají zlatou černý	1

Kalyoty soukenný z rudého maylanského sukna ochozený	1
Plášť černý smutkový z englického sukna	1
Ksasy bílý i s kabátem, zvířecí, s portkami a stříbrnými knoflíky	
Kalyoty s kabátem aksamitový fialový brvy zánovní	1
Pár kalyot aksamitových černých s kabátem černým karmazínovým s kolárem aksamitovým.	
Pár kalyot s kabátem, tupltykytový stříbrný barvy	1
Pár kalyot černý soukenný z englického sukna s sukničkou.	
Plášť z englického sukna černého s obojkem aksamitovým.	
Klobouk černý bez šmuku nepodšitý	1
Pasy s khenky černý spotřebovaný	3
Pasy krumplovaný nový s khenky	2

<i>fol. [1b]:</i>	
Šavle turecká stříbrem pobitá	1
Nůž dlouhý turecký v černý aksamitový pošvě stříbrem pobitý	1
Čekan turecký stříbrem pobitý	1
Pistoly malý s holstry	2
Toulce s klikami	3

V almaře bílý s zámek pocínovaným krytým.

Papíru bílého k psaní	4 rysy
Talířů cínových s panidry /?/ koženými	10 tuznů
Lžic cínových	23
Talířů cínových spotřebovaných	29
Mís cínových větších	22
Mís cínových prostředních	41
Mís cínových menších	23
Mísek křenových k omáčkám	16
Talířův polámaných	6
Medenice s nálevkou	1
Zavěšicí umývadla s kohoutky	2
K nimž medenice	2
Pahry cínový menší i větší	10
Konvice 2. pinetní	2
Konvice 6. žejdl.	4
Konvice 3 žejdl.	3

<i>fol. [2a]:</i>	
Konvice poloupinetní	4
Konvičky žejd.	3
Flaška s víčkem 3. žejd.	1
Hrncův nočních cínových	7
Svícňův cínových s nástrčkami	17
Šalův cínových na konfekty	30
Máslík cínový s příkryvadlem	1
Míra mosazná nová	1
Slánek cínových	10
Vandle na vodu měděná s přihrádkou	1

K této almaře a nádobí manželka Theobalda Hoka, že by její býti jmělo, se přiznávala.

Truhlice velká zelená s zámekem a panty s držadly	1
V níž škatule s rozličným kořením kuchyňským, od šafránu, hřebíčku, pepře, zázvoru	9
Škatule bílá s krinšpatem	1
Škatule s špakatem	1
Lobwaser německý nevázaný exemplářů	4

Také sobě přivlastňovala.

Od koží v týž komoře.

Kůže skopový vydělaný	8
Kůže volová vydělaná	1
Kůže vejřkový /?/ vydělaný	1 ½

fol. [2b]:

Almara bílá s zámekem prostým a panty	1
Medenice měděný	2
Item něčto od sklenic.	
Šraibtiš vykládaný mistrovským dílem truhlářským s zámky opatřeny a okované s příhradami neb šublady 12 prázdný	1
Truhla velká s zámekem se 2 rygly a panty pocínovanými dobře opatřená, v níž	
Čalounů kožených nýdranských kusů velkých	10
Plátina bílého tenkého kusův	5
Sukně soukenná fialový barvy s zlatými 3 tkanicemi, schozená	1
Sukně zelená cejková schozená	1
Sukně z cejku černého a rozinového	1
Sukně černá karmazínová s 5 zlatými tkanicemi premovaná	1
Firhanků tupltykytových zelených kusů	7
Sukně aksamitová fialový barvy s 1 pasomanem zlatým a stříbrným	1
Sukně černá aksamitová, s jedním zlatým pasomanem	1
Sukně tupltykytová stříbrný barvy bez premování	1
Mantlík černý aksamitový fialovou felpou podšitý a jedním zlatým pasomanem premovaný	1
Mantlík černý aksamitový s vejložky felpovými zlatý barvy, a jedním pasomanem zlatým	1
Mantlík černý karmazínový, s vejložky felpovými fialový barvy, s kaničkou zlatou	1

fol. [3a]:

Mantlík černej pagový	1
Hazuka černá karmazínová s kalouny stříbrnými	1
Kabátek zlatohlavový fialový barvy, s zlatými tkaničkami premovaný, nový	1
Kabátek zlatohlavový, štrafovaný s zlatými tkaničkami přimovaný	1
Kabátek černý karmazínový s stříbrnými tkaničkami	1
Kabátek černý aksamitový	1
Kabátek filazejový mořský barvy	1
Kabátek černý kanabacový	1
Živůtek tupltykytový mořský barvy	1
Futro starý pod mantlíček bělizonový	1
Firtoch karmazínový černý s zlatými špicemi	1
Firtoch damaškový zlatý a černý barvy, s zlatými krajky	1
Firtoch dupltykytový ohnivý barvy s zlatými krajky	1
Firtoch muchyrový	1
Živůtek karmazínový černý	1
Šlofpec damaškový ženský, podšitý futrem popeličím nový	1

Karmazínu černého s felpou černou k vejložkám na mantlíček	1
Aksamitu černého květovaného na mantlíček	1
Sukna černého englického	4 lokte
Sukně tupltykytová stará rozinový barvy se 2. zlatými tkanicema	1

fol. [3b]:

Karkule ženská černá aksamitová spotřebovaná	1
Karkule aksamitová černá s sobolovým prýmem a perlami krumplovaná	1
Korunka s perlami fraucimorská	1
Kontrfekt Theobalda Hoka	1
Kontrfekt manželky jeho	1
Mappa Consaquinitatis	1
Hodinky bijící k zavěšení	1
Závaží mosazný	2
Koflíčky stříbrný, vnitř pozlacený	2
Nepozlacený	1
Příhrada od všelijakých vyšíváních plen, rúch, čepců, item obojků, vejložků, taclů a jiných drobných věcí	1
Šmuk s 16. zlatými štefty, v každém 1. perla	1

Almara se 2. příhradami s zámekem zapaditým a panty	1
V ní něco málo od lékařských věcí etc.	
Sesle fraucimorské, červeným aksamitem potažený	2
Sesle kobercovým dílem	1
Sesle kožená červená	1

V též komoře od šatův ložních.

Peřiny svrchní a spodní, polštáře a podušek, kusů	17
Moderaci veliký cvilinkový	2
Moderaci cvilinkový pod hlavu	2

fol. [4a]:

Dek tykytový prošívaný	1
Kůže telecí na jircho vydělání	1
Skopovic na zámiš vydělaných	13
Srných vydělaných	3
Lože pod nebesy s firhankem	1
Stůl zelený sukem červeným obtažený	1
Na témž stole 2. piramides s 10. pozlacenými knoflíčky	2
Truhlička prázdná černá koží obtažená, železem vůkol okovaná s zámekem a panty	1
Šraibtišek truhlářským dílem mistrovsky vykládaný s 7. šublady	1
V něm obrázků volejnými barvami malovaných	6
Item příhrádka s šneky a mušlemi mořskými	1
Závaží mosazný	2 lib.
Příhrádka s všelijakými hedbávnými tkaničkami	1
V též příhrádce tabulka, na ní volejnými barvami obraz malovaný	1
Truhličky nízký široký s všelijakými bílými od tkanic, krajkův, čepcův, ženských a těm napodobnými věcmi	2
Almara velká zelená s zámekem zapaditým a 3. panty	1
V níž předně: Kolár zvířecí s dlouhými šosy bílý	1
Od povlakův, hedbávím vyšíváních, totiž cích a prostěradel, též i bílých nevyšíváních větších i menších kmentových i plátěných kusů	98

fol. [4b]:	
Ubrusův všech	5
Ručníkův damaškovým dílem	8
Servitův tuznů	9 a 1
Plátina neblíleného křečného štuka	1
Plátina křečného bíleného štuky	2
Plátina počestného neblíleného štuky	3
Hokovi náležející { Plech ecovaný /?/ zbrojní přední a pasy, s černým ¹¹⁾ aksamitem podšitý	1
{ Ring Krogen k témuž plechu též aksamitem černým ¹²⁾ podší[tý]	1
Některé škatule s domácím lékařstvím pro každodenní potřeby	1
Truhlice prostřední zelená s zámkem a panty	1
V níž od věcí ženských vinutých šatův, již na díle potřebovaných.	
Item herbář německý Joachimi Commerrarii iluminovaný in regali	1
Postilla německá Egidi Haini in folio	1
Knihka kuchyňská Mistra Marka Rumpolta in folio	1
Knížka intitulovaná Bibelbüchlein in 4	1
Kalamář prostý na formu truhličky	1
V škatuli prohlídacího Benadského skla do oken kusy	2
Kontrfekt slavné paměti císaře Rudolfa Druhého	1
Kontrfekt pana Petra Voka z Rožmberka	1
Kontrfekt fasovaný Theobalda Hoka manželky	1
Koberec z šitého díla s barmami, černým plátnem podšitý	1
Dále na 2. ložích šatův ložních s povlaky, kusů	12
Prostěradla	2
Item ve 3. ložích šatův ložních kusův	12
Prostěradla	2

Kašpar Parmanský
Zikmund Turnovský

[volné folio a]:

Léta Páně 1618. 29. dne měsíce března s poručení Jich Milostí pana pana presidenta a rad zřízené komory v království Českém našla se při inventování tvrže řečené Sunenperk v světnici velká truhla dubová dobře okovaná s zámkem krytým vo čtyřech ryklích, knězi Valentínovi Augustovi předešlému opatu Svato Korunskému náležející, v níž se našly níže psané věci.

Kontrfekt osoby jeho	1
Firhanky z zelený šerky, kusy	3
Kabáty popasní s černého firkrotu	2
Kápě na hlavu černá z perpotuanu	1
Reverendy mnišský bílý	5
Reverenda černá prostá	1
Plášť soukenný černý	1
Plášť černý z caiku prostého	1

[volné folio b]:

Župan soukenný černý liškami podšitý	1
Reverenda damašková černá nazad s liškami a napřed kunami podčítá /sic!/	1
Reverenda černá tuplykytová s liščimi podbřišky podčítá	1

11) Původně napsáno „červeným“, načež přeškrtnutím dvou písmen opraveno na „černým“.
12) Totéž jako v předchozí poznámce.

Kalyoty černý caikový prostý	1
Čepice aksamitová soboly na štorcích a vnitř liščimi hřbety počítá	1
Čepice černá soukenná na štorcích kunami a vnitř podbřišky liščimi počítá	1
Kápě na hlavu černý prostý	4
Sukničky z firkrotu bílýho	2
Rukavice soukenný počitý kožišinou	1
Štucl soukenný černý počitý	1
Karkule černá soukenná	1
Plsti s stěvici	1 pár

Kašpar Parmanský
Zikmund Turnovský

D. Chvalkov (5 km jižně od Trhových Svinů)

Drobné panské sídlo tu stálo od druhé poloviny 14. do první čtvrtiny 16. století.¹³⁾ Někdy po roce 1523 připadl Chvalkov k žumberskému statku, zdejší tvrz pak nebyla využívána jako sídelní objekt šlechty, ale pravděpodobně zůstávala stavebně udržovaná. Roku 1612 se zde usadil Jan Hock z Zweibrückenu, společník a údajný bratr Theobalda Hocka, sídlícího na Žumberku. Janovi sloužila chvalkovská tvrz k obývání jen necelých šest let, po odsouzení obou Hocků pro podvodnou činnost byl Chvalkov natrvalo připojen k novohradskému panství. Krátce po zabavení statku Janu Hockovi byl 9. dubna 1618 úředně vyhotoven podrobný inventář tvrže a dvora; vznikl tedy ve stejné době a za stejným účelem jako inventář předchozí, který popisuje nedalekou tvrz v Žumberku. Po odsouzení Jana Hocka z Zweibrückenu připadl Chvalkov do vlastnictví Švamberků a stal se již natrvalo součástí novohradského panství. Zdejší tvrz opět přestala sloužit rezidenčním účelům, chátrala a byl v ní umístěn jednak byt poklasného, jednak sýpka. Roku 1794 došlo k parcelaci panského dvora, jehož části se dostaly do rukou drobným držitelům. Objekt někdejší tvrže procházel radikálními přestavbami, takže dodnes se z původních konstrukcí zachoval pravděpodobně jen zlomek kamenného zdiva v obytném domku čp. 1.

Originál inventáře z 9. dubna 1618 je uložen na stejném místě jako inventář žumberský, tedy v *Národním archivu v Praze, fond Stará manipulace, kart. 922, sign. H 167/2*. Jde o sešit z archů ručního papíru, svázaných ve hřbetě provázkem; původní foliace chybí. Použitý papír, vnější úprava i písmo se shodují s inventářem Žumberka, k němuž je chvalkovský volně přiložen. Byl také sepsán týmiž úředníky – Kašparem Parmanským a Zikmundem Turnovským. Vzhledem k těmto okolnostem se zde nabízí vcelku ojedinělá možnost srovnání obou panských sídel, zejména pokud jde o jejich velikost, uspořádání a vnitřní vybavení. Získaná zjištění jsou v souladu s tím, co známe z jiných pramenů, a co víme (nebo předpokládáme) o obou držitelích: Theobaldova žumberská rezidence byla podstatně větší a přepychověji vybavená, tamní inventář svědčí o vyšších nárocích žumberského pána a také o jeho hlubším zájmu o vzdělání (pokud tak můžeme usoudit z počtu a rozma-

13) Stručnou historii chvalkovské tvrže podává August Sedláček, *Hrady, zámky a tvrže 3*, s. 246 a 260; Anton Teichl, *Geschichte der Herrschaft Gratzen*. Nové Hrady 1899, s. 337, 372 a 394–395.

nitosti knižních titulů na Žumberku). Přitom ani knihovna Jana Hocka na Chvalkově rozhodně nebyla v dobových poměrech zanedbatelná: zahrnovala 40 svazků, věnovaných přírodovědě, historii, náboženství, cestování, astronomii, ale také některým praktičtějším oborům, jak tomu nasvědčují spisy o ekonomii nebo třeba kuchařská kniha. Celek působí dojmem skromné venkovské rezidence, jejíž majitel zůstával úzce spjat s hospodářským provozem, ale zároveň si v horních patrech tvrze vytvořil malý svět šlechtického luxusu, kde iluzi přepychu dotvářelo lůžko s nebesy, malované sklenice či zeleně glazovaná kachlová kamna.

fol. [1a]:

Léta Páně 1618, dne 9. měsíce dubna z poručení Jich Mi[lostí] pana pana presidenta a pánuv rad zřízené komory v Království Českém zinventovány jsou pokoje v tvrzcze řečené Chvalkov, i jiné všelijaké věci, svršky a nábytky k témuž statku přináležející. Jakž níž.

Předně světnice jdouce po schodech na levé straně	1
V níž dveře s zámkem zapaditým a panty	1
Vokna	3
Mřížka dřevěná za voknem	1
Kamna zelený	1
Stoly	2
Almárka ve zdi bez zámku	1
Lůžce pod nebesy s firhankem	1
V něm šatův, peřina spodní	1
Polštář	1
Lůžce prostý	1
V něm spodní peřina	1
Polštář	1
Svrchní peřina	1
Prostěradlo	1
Tenátka ptačí k čihadlu	1 pár
Hachle	2
Stoličky zasedací	2

V síni vedle té světnice

Vokno	1
Mandel dřevěný k šatům	1

fol. [1b]:

Proti té světnici komora.

V níž dveře s zámkem visutým	1
Vokna	2
Sedlo ženský se všemi potřebami	1
Truhlice velká s zámkem zapaditým	1
Alabik cínovej s kloboukem	1
Konvice pinetní	1
Medenice cínová s nálevkou	1
Mís menších i větších	14
Talířův cínových	12
Poloupinetní konvice	1
Žejdlík	1
Svícný cínový	2

Hrnec noční	1
Kůže volová	1/2
Teletin vydělaných	3
Plátna kousky	3
Číšky cvilinkový starý	4
Prostěradla křeční	3
Cícha křeční	1
Cvilinku na pytlí za	4 lokte
Honě prostá	1
Koberec prostý	1
Firhanky zelený muchyrový	7 kusů

fol. [2a]:

Rapír s tulichem	1
Rapír dětinský pozlacený	1
Šnaprle	1
Truhla mouční s 6 příhradami dlouhá	1
Strych k měření obilí	1
Truhly s zámký polámanými	2
Sladu ječného	25 str.

V světnici hořejší po levé straně.

Dveře s zámkem krytým a panty pocínovanými	1
Vokna	3
Firhanky zelený	2
Kamna zelený	1
Stůl	1
Tabulka dlouhá	1
Stolice zasedací	4
Stolice dlouhá	1
Almárka ve zdi s zámkem zapaditým	1
V ní sklenic malovaných	6
Křišťálová	1
Futro dřevěný k hodinkám	1
Crucifixy dřevěný	2
Tabule s křidlicí	1
Tenátka ptačí k čihadlu	1 pár

fol. [2b]:

Sekyra	1
Lůžce pod nebesy bílý	1
V něm šatův, peřina spodní	1
Polštáře	2
Prostěradlo	1
Peřina svrchní	1
Truhla vozní černá s zámkem krytým zapaditým a panty	1
V též truhlici od kněh:	
Herbář německý Joachimi Cammerarii in folio Regali	1
Knih o všelijakých zvířatech Condrata Gesnera in folio Regali	1
Postilla německá Johannis Rasserii in folio	1
Postilla stará německá potřhaná, in folio	1
Knih kuchařská německá Marka Rumpolta in folio	1

Práva česká v jazyku německém in folio	1
Mons Caluarie Antoni de Gueuarra in 4.	1
Kniha lékařská německá Oswalda Gebhoffera in 4.	1
Kniha německá Antoni de Gueuarra intitulovaná Guldensendtschreyben in 4.	1
Astronomia německá in 4.	1
Titulář německy psaný in 4.	1
Rechenbuch německý in 4.	1

fol. [3a]:

Economia Joannis Colleri in 4. Volumina	3
Kniha německá intitulovaná Blumenfeld, in 4.	1
Knížka historická německá	1
Münzbuch in 4.	1
Knížka o císařích římských	1
Kronika německá, in 8.	1
Joannis Pistori Weegweiser in 8.	1
Antonii de Gueuarra Fürstlicher Lustgarten unndt weg Uhr /?/ in 8.	1
Physica Leonhardi Fiorauanti německá in 8.	1
Phillipi Comminii /?/ knížka historická německá in 8.	1
Hortulis Corporis Vendalini německý in 8.	1
Joannis Pistori Weegweiser německý in 8.	1
Kronika německá Jeronýma Megczera in 8.	1
Modlitby německý Petra Canizia in 8.	1
Antonii de Gueuarra institutiones vite Aulies /?/ německý in 8.	1
Nomen Clator Martini Rollandi in 8.	1
Rittersraiß Johann de Cartheni in 8.	1
Philosopisch Ehr Zuchtbüchlein, in 8.	1
Modlitby německý in 8.	1
Ritterbüchlein Nicolai Digelii in 8.	1

fol. [3b]:

Sünderspiegel in 8.	1
Ehren Kranzlein Jungfrauen Marien, in 8.	1
Officium Corporis Christi in 16.	1
Officium Beate Mariae latinský in 16.	1
Rellationes Historicae německy nevázaný in folio	1
Confessii česká na německo přeložená in 8.	1
Síňka za tou světnicí	1
Kuchyňka	1

Světnice na pravé ruce	1
Dveře s zámkem zapaditým	1
Vokna	2
Mřížka železná drátová	1
Kamna zelený	1
Stůl	1
Stoličky zasedací	2
Stolice dlouhá	1

V komoře při té světnici.

Dveře s zámkem zapaditým	1
Vokna	2

Lůžko pod nebesy s firhanky	1
V něm peřin	4 kusy
Truhla dlouhá s zámkem zapaditým	1
V níž něco namále od schozených šatův ženských.	
Truhlička černá s zámkem zapaditým prázdná	1

fol. [4a]:

Na půdě pod krov.

Postküst s třmeny	1
Při zemi sklep sklenutý	1
Dveře s zapaditým zámkem	1
Vokno s mřížkou železnou	1
Stůl starý	1
{ Bere na várku sladu	17 str.
{ A ječmene suchého	15 str.
{ Z nichž vystavuje piva	42 vědra
Za týmž sklípem spilka	1
Dveře s klikou železnou	1
Kádí kulicích	2
Děbery na pivo	2
Stěžův	6
Korce	2
Piva na kantnýřích v 5. sudech	26 věder
Dveře jdouce ze spilky na dvůr s zámkem krytým	1
Sudův prázdných posmolených	25
Dveře s zámkem krytým jdouce do zahrady	1

V síni dolejší.

Moučnice s 2. zámky visutými	1
------------------------------	---

V komoře při též síni.

Dveře	1
Lůže prostý	2
V jednom šatův ložních	2 kusy

fol. [4b]:

Prostěradla	2
Díže k pečení chlebův	1
Vana	1
Necky k válení chleba	1
Kád' kulicí	1
Brus točící s železným hřídelem	1
Děber na ryby s 2. obruči železnými	1
Máslnice	1

V kuchyni při síni dolejší.

Dveře prostý bez zámku	1
Vokno	1
Pánvice starý	3
Rožeň	1
Rošt	1

<u>V ratajně při tvrzi.</u>	
Dveře s klikou železnou	1
Voken	6
Stůl	1
Kamna bílý s 2. měděným hmcí	1
Stolice dlouhá	1
Police misní	1

<u>Při dvoře domácím.</u>	
Krav dojných	5
Jalovic ročních	6

<u>fol. [5a]:</u>	
Sviň plemenných	5
Jarlinků	4
Slepice indiánský	2
Slepice kurných s kohouty 2	8
Husy	2
Licka mořská	1
Kočárek spotřebovaný	1
Saně velký s zelenou korbou	1
Voje okovaný	1

<u>V pivováře.</u>	
Dveře s zámkem zapaditým	1
Pánev železná sešlá	1
Kád' stěrací	1
Kádí kulicích	14
Korcův	4
Děbery k nošení piva	3
Koše k nošení sladův	2
Ciz ...1	
Vokno s mříží železnou	1

<u>Z pivovaru jdouc do sladovny.</u>	
Dveře s řetízem	1
Sladu ječného suchého	42 str.
Žitného sladu	27 str.

<u>fol. [5b]:</u>	
Pšeničného sladu	4 str.
Pšenice	1 str.
Ječmene suchého	14 str.
Lopaty vějící	2
Vokno s mřížkou	1

<u>Ve hvozďe sklenutým.</u>	
Dveře prostý	1
Vokno s mříží železnou	1

V inventáři následuje popis obročnice na hrázi rybníka Žáru, poplužního dvora v Bukové, mlýna u vsi Pěčina a Petříkovského mlýna s novou pilou.

MINULOST DOLOVÁNÍ V HORNÍM MĚSTEČKU RATIBOŘSKÝCH HORÁCH

Rudolf Tecl – Jiří Kořalka¹⁾

Ratibořské Hory, které vznikly jako horní městečko v první polovině 16. století na severovýchod od husitského Tábora, byly po několik staletí závislé na dolování, s ním vzkvétaly a upadaly. V obyvatelích Ratibořských Hor zůstávalo hluboko zakořeněné přesvědčení, že základem jejich obživy není to, co je na zemi, tj. zemědělská a lesní výroba, nýbrž to, co je pod zemí, bohatství rudných dolů. Rozkvět hornictví způsobil mnohem větší soustředění obyvatelstva v Ratibořských Horách, než jaké odpovídalo možnostem zemědělské výroby v místě a okolí.

Po celá staletí tvořily okolní vesnice s Ratibořskými Horami jeden společenský, kulturní a hlavně hospodářský celek. Stálé osídlení Ratibořic, Dubu, Vřesců, Hrachovic a Pohnání bylo o několik staletí starší než vznik Ratibořských Hor. Zemědělské obyvatelstvo okolních obcí poskytovalo základní životní potřeby pro horníky, řemeslníky, živnostníky a úředníky horního městečka, a když výnos dolů klesal, pravidelně vystupovalo do popředí jako stabilní hospodářská opora širší oblasti.

Historický vývoj Ratibořských Hor a okolí je pozoruhodný i z hlediska srovnávacího odborného bádání, zejména jako příklad vývoje od hornického městečka přes řemeslnicko-živnostenské středisko k převážně zemědělské obci. Síla zemědělského okolí, které zůstávalo vyhraněně české i v dobách germanizace horního městečka v 18. a na počátku 19. století, se projevila postupným počestřováním Ratibořských Hor, které bylo dovršeno již kolem poloviny 19. století.

Předhusitské osídlení oblasti Ratibořských Hor

První dochované písemné zprávy spojují dnešní oblast Ratibořských Hor a okolních obcí s vývojem původně slavníkovského hradiště Chýnova, o němž je zmínka v Kosmově kronice k roku 981. Chýnov byl patrně později, ve 12. a v první polovině

1) Základní části tohoto textu byly dokončeny před více než třiceti lety, roku 1978, jako populární vědecká brožura pro obyvatele Ratibořských Hor a okolí. Vydání brožury se neuskutečnilo, ale článek je v převážné části založen na soustavném kvalitním výzkumu zesnulého Rudolfa Tecla. Jiří Kořalka zredigoval Teclův text a doplnil jej o údaje z 19. století. Přestože článek není opatřen obvyklým poznámkovým aparátem, rozhodli se vydavatelé *Táborského archivu* zařadit jej do tohoto svazku jako výraz úcty k zakladateli a dlouholetému redaktorovi sborníku.

13. století, přemyslovským správním centrem celé rozsáhlé oblasti. Roku 1250 postoupil král Václav I. tehdy již jen trhovou ves Chýnov se všemi příslušnými statky, právy a svobodami pražskému biskupství výměnou za jiné pozemky. Celé území bylo zalesněno mnohem více než v následujících staletích. Snad již za prvního pražského arcibiskupa Arnošta z Pardubic byl v Chýnově na místě bývalého hradiště postaven hrad, sídlo purkrabího, zmiňovaný výslovně v pramenech druhé poloviny 14. století jako hospodářské, správní a soudní středisko zdejšího arcibiskupského panství.

Jak dosvědčuje řada písemných pramenů, zvláště finančního charakteru, byl celý tento kraj od poloviny 14. století intenzivně kolonizován zakládáním nových osad, mýcením lesů, zakládáním rybníků aj. Z dochovaných urbářů a rejstříků doby předhusitské vyplývá, že poddaní chýnovského panství měli povinnost odvádět vrchnosti dávky naturální, peněžní i robotu v úkonech. Někteří vybraní muži byli povinni také stanovenými vojenskými závazky; byli to tzv. provizionáři. Zástavou roku 1413 se chýnovské panství dostalo do vlastnictví Hanuše z Ronova a odtud přecházelo na jiné držitele, aniž by je pražské arcibiskupství někdy vyplatilo zpět. Z vesnic, které v blízkosti pozdějších Ratibořských Hor patřily v době předhusitské k chýnovskému panství, ať celé nebo svou částí, je nutno uvést Vřesce, Blanice a Mošovice.

Další starou osadou v širší oblasti vedle Chýnova bylo také Pohnání s částečně dochovaným románsko-gotickým kostelem sv. Prokopa z poloviny 13. století. Lokalita je v písemných pramenech zmiňována až k roku 1360. Je možné, že ves Pohnání vznikla při staré cestě, která původně spojovala bývalé hradiště Dojetřice, Chýnov a na jihu pak vzdálené Doudleby. Tato cesta plnila důležitou obchodní funkci, zvláště v období 10.–12. století. Pohnání je pro období 13. století první osadou, kde předpokládáme existenci drobného feudála (zemana) v této oblasti. Další konkrétní, již písemné zprávy o řadě zemanských rodů v této oblasti máme doloženy až prameny od poloviny 14. století.

Někteří regionální badatelé se domnívají, že oblast Ratibořských Hor byla již od 12. a zejména od 13. století starým báňským územím. I když vzhledem k místnímu výskytu stříbrné rudy a k písemným zprávám z druhé poloviny 13. století o těžbě stříbra v blízkém sousedství, jmenovitě mezi dnešním Sezimovým Ústím a Jihlavou, nemůžeme tuto možnost vyloučit, nemáme pro uvedené období žádné přímé prameny, které by báňské podnikání v pozdější oblasti Ratibořských Hor jednoznačně potvrdzovaly. Pro období 14. století umísťují někteří badatelé do nedalekých Vřesců důležité hornické místo, zvané v soudobých latinských pramenech, zejména ve *Vlastním životopise* Karla IV., jako Bresnitz. Nepřímé důkazy pro starší důlní činnost v oblasti Ratibořských Hor lze spatřovat v tom, že farní kostel v Ratibořicích, o němž je první zmínka z roku 1369, byl zasvěcen sv. Mikulášovi, ochránci obchodu a horních míst, nebo v několika pomístních názvech (například les Staré hory, rybník Starohorský, název „staré hory“ pro důlní díly jihovýchodně od Podolí, dosvědčený již pro 16. století). Zajímavou indicií by mohla být i národnostní skladba některých osad doby předhusitské; například ve Vřescích nacházíme v druhé polovině 14. století převážnou většinu obyvatel německého původu. Tato skutečnost se ovšem nemusí týkat hornické činnosti v místě, ale může souviset se zemědělskou kolonizací.

V rámci rozsáhlé a kompaktní državy chýnovského panství pražského arcibiskupství mělo v Dobronicích u Chýnova své statky také probošství vyšehradské. Jinak se

však oblast dnešních Ratibořských Hor v druhé polovině 14. století vyznačovala velkou roztržitostí majetkové držby. Vznikla zde řada větších i menších pozemkových statků drobných feudálních rodů, které vlastnily několik málo osad, někdy jen jednu nebo dokonce část lokality. Pozoruhodným, v širší oblasti Tábořska v době předhusitské velmi řídkým jevem je feudalizace rodu Měděnců, původně měšťanské rodiny pocházející ze Sezimova Ústí. Zakoupením nemovitého majetku a erbu se Měděncové stali drobnými feudály, držiteli Ratibořic, které jsou v jejich majetku poprvé doloženy z roku 1391. V historických pramenech od poloviny 14. století se setkáváme s řadou drobných feudálů, podle jejichž predikátů můžeme určit i jejich sídla, v dnešní době někdy zaniklá. Jsou to Dub, Polánka, Pohnání, Podolí, Hlasivo, Jedlany, Blanice, Hlinice, Dobronice u Chýnova, Údičov, Jišov, Mašovice, Chotčiny, snad i Vřesce, Hrachovice aj. Zhoršující se životní poměry této drobné šlechty koncem 14. a zvláště počátkem 15. století se odrážely ve společenském neklidu, v ozbrojených případech, někdy i v drobné válce mezi feudály.

Aktivní účast v husitské revoluci

Logickým vyústěním společenské krize od přelomu 14. a 15. století byla skutečnost, že právě na Tábořsku se převážná většina zemanů a ostatního venkovského obyvatelstva přimkla před rokem 1415 k učením mistra Jana Husa. Podle tradice kázal Hus v době svého pobytu na Kozím hrádku také v oblasti pozdějších Ratibořských Hor. Protestní list české šlechty z 2. září 1415 proti upálení mistra Jana Husa podepsali a zpečetili mimo jiné Bušek a Pašík z Uzdičova (Údičova), Petr z Dubu, Mikuláš z Polánky, Jan a Víta ze Rzávého, Prokop z Chotčín, Jan (Měděnec) z Ratibořic, Petr z Ratibořic (snad syn předešlého), Svašek z Podolí, Bušek z Jedlan a Přibíček z Hlasiva. A není to jen náhoda, že v rámci slavných „poutí na hory“ roku 1419, těsně před výbuchem husitské revoluce, se velké shromáždění přívrženců kalicha konalo právě nedaleko dnešních Ratibořských Hor, mezi Jedlany a Rašovicemi, na návrší zvaném Beránek. Podle slov soudobého letopisce byli poutníci na Beránku 22. července 1419 navzájem skutečnými bratřími a sestrami, „*v lásce i v bratrském svorenství jeden s druhým i vajéčko dělil, i chleba maličko*“.

Při diferenciaci různorodých sociálně politických sil v dalším průběhu husitské revoluce se někteří příslušníci drobné šlechty odkláněli od radikálního husitství, jak je v širší oblasti představoval Tábor. Je příznačné, že Víta ze Rzávého vykonával v letech 1414–1424 patrně nepřetržitě funkci rožmberského purkrabího na Choustníku, a podobně nacházíme v této funkci v letech 1435–1436 Petra od Dubu. Vlastní průběh husitské revoluce se dosti podstatně dotkl osudů oblasti Ratibořských Hor. Vždyť jeden z prvních cílů útoku husitského vojska pod přímým vedením Jana Žižky z Trocnova směřoval v dubnu 1420 proti nedaleké Mladé Vožici. Po jejím dobytí získali husité velký počet koní od zde soustředěného panského vojska, tzv. železných pánů, což umožnilo vybudovat husitské jezdeckto jako jednu ze základních součástí husitského vojska. I v dalších letech byly krajina a obyvatelstvo v oblasti pozdějších Ratibořských Hor svědky několika tažení husitských i katolických vojsk nebo jejich oddílů, například při pochodu tábořského vojska na pomoc obležené tvrzi Kříženci u Vilic roku 1423 nebo při novém obléhání Mladé Vožice spojeným vojskem tábořským a sirotčím roku 1425.

Někteří lidé pocházející z okolí pozdějších Ratibořských Hor se aktivně zúčastnili budování husitského Tábora jako hlavního střediska husitské revoluce. Mezi prvními obyvateli Tábora po roce 1420 jsou uváděni usedlí z Hlasiva, Podolí a Chýnova; jedním z těch, kteří na Táboře hledali nový život, byl také Prokop z Ratibořic. Nejstarší městská kniha tábořská, rychtářský rejstřík (trhová kniha) z let 1432–1450, uvádí ve svých záznamech řadu jmen z okolí dnešních Ratibořských Hor. Je nepochybné, že tito lidé žili v Táboře již několik let před pořízením záznamu, často od založení husitského střediska roku 1420. Vyskytují se tu – v časovém pořadí podle jednotlivých záznamů – 1433 Matěj Hlasivský, 1435 Hrdoň z Hlinice, 1437 Pecha od Dubu, 1439 a znovu 1441 Jakub Chočinský (tj. z Chotčín), 1440 Prokop z Ratibořic, Mikuláš z Domamyše, Přibík z Pohnánie a Linhart z Hlasiva, 1442 Petřík Hlinický, 1443 Matuš z Chýnova, 1445 Svaška z Podole a Mikuláš Starovožický. Většina z nich svým odchodem z rodné vesnice vyjadřovala touhu po změně svého společenského postavení. Ukazuje se, že především zásluhou příchozích z okolních a blízkých vesnic si husitský Tábor v prvním desetiletí po svém založení udržoval převážně zemědělský ráz.

Vliv husitské revoluce se projevil také ve změnách majetkových poměrů kraje. Zlomení ekonomické moci církve osvobodilo poddané rolníky aspoň částečně od různých dávek, poplatků a desátků odváděných v době předhusitské duchovenstvu. Ve stížnosti Oldřicha z Rožmberka na město Tábor z počátku čtyřicátých let 15. století jsou táboři obviňováni z toho, že se „moci uvázali v lidi“ panoše rožmberského Příška a nutí tyto osedlé odvádět peněžité úrok na Tábor. Táborští na to odpověděli, že osedlé ve Vřescích a jejich platy daroval Táboru a jeho špitálu pro chudé Jindřich Košínský, kterému tito poddaní předtím po mnoho let patřili. Tato zpráva z let 1443–1444, podobně jako některé další prameny, nasvědčují značnému rozšíření pozemkového majetku města Tábora. Jako jeden z důsledků husitství bývá uváděno nápadně rovnostářské rozdělení půdy v obci Podolí v době pohusitské: všechny selské usedlosti, včetně tvrze a jejího poplužního dvora, měly výměru 40 strychů (11,5 ha), všechny chalupy měly 10 strychů pozemků (asi 2,9 ha). Nelze pochybovat o tom, že společenské sebevědomí poddaného rolnictva se aktivní účastí v husitské revoluci značně zvýšilo. Patrný úbytek zemědělských usedlostí v jednotlivých vesnicích byl způsoben nejen přímými důsledky válečných bojů, ale také postupným rozšiřováním režijního hospodaření velkostatků; například ve Vřescích byl zřízen vrchnostenský poplužní dvůr s výměrou 237 strychů (68,2 ha). Zemědělské obyvatelstvo Ratibořic a okolních vesnic se v pohusitské době hlásilo ke kališnické víře. Svědčí o tom nejen kalich vztyčený na vypáleném ratibořském kostele, sňatý až při opravě kostela, nýbrž i řada údajů z doby pobělohorské protireformace.

Změny ve výrobě a složení obyvatelstva v 16. a počátkem 17. století

Základním výrobním odvětvím v okolí dnešních Ratibořských Hor zůstávalo i v 16. století zemědělství. Vesnice Vřesce, Podolí, Ratibořice, Malenin a Dub byly v tomto období vlastnictvím menších zemanských rodů – Malovců z Malovic, Měděnců z Ratibořic, Přehořovských z Kvasejovic, Čáslavů z Dubu – a s výjimkou Vřesců – se nijak výrazně nepodílely na prosazování nových způsobů hospodaření na velkostatkách. Výměra obdělávané půdy se zvyšovala jen zvolna a ještě v ro-

ce 1542 se například v Podolí objevovaly „pustoliny“, tj. zpustlé usedlosti. Poddaní města Tábora, k nimž v okolí Ratibořských Hor až do roku 1547 patřili tři osedlí ve Vřescích, odváděli nižší peněžní a naturální dávky než na jiných panstvích, a navíc město Tábor nevyužívalo robotu. Celkově však byla pracovní povinnost v 16. století většinou zaměřena k obnově vesnic a zemané nevyžadovali zpravidla větší robotu než několik dnů v roce.

Změnu zásadního rázu způsobilo obnovení dolování v ratibořickém obvodu někdy počátkem 16. století. Již z roku 1515 se dochoval záznam o tavení stříbrných rud z Ratibořic a Vřesců v rožmberských hutích v Českém Krumlově. Po otevření několika dolů požádali bratři Mikuláš, Petr a Jan Měděncové o ustavení ratibořského horního obvodu. Roku 1526 dosáhli od krále Ludvíka udělení výsady těžít volně veškeré kovy ve vzdálenosti půl míle od Ratibořic na dobu patnácti let s podmínkou, že vytěžené kovy, převážně stříbro, budou dodávat královské komoře za stanovenou cenu. Necelý rok později, v únoru 1527, předali Měděncové své podíly na dolování Václavovi z Lobkovic a na Chlumci. Výsledkem bylo podstatné zvýšení výnosu ratibořských dolů, z nichž byl na dobu patnácti let prominut královský poplatek (urbura), a velký zájem nových těžářů o dolování v tomto horním obvodu.

Jedním z předpokladů obnovené těžby stříbrné rudy bylo získání kvalifikovaných odborníků, především horníků. Těžaři v ratibořickém obvodu je povolávali většinou z Krušných hor, zejména z oblasti Jáchymova, a pomohli jim zařídit provizorní obydlí. Vzhledem k tomu, že obec Ratibořice byla vtěsnána do úzkého údolí, vytvořil se po roce 1526 postupně základ nového horního městečka na rovině v místě, které bylo zhruba stejně vzdálené od hlavních předpokládaných dolů. Na tomto místě dostávali původně horníci privázně potraviny (proviant). Kolem roku 1528 zde vznikl proviantní dům, který sloužil nejen k rozdělování zásob, ale i k činnosti horního úřadu, a jako nejvýznamnější dům v obci měl věžičku se zvonem a bicí hodiny. Pro nově vzniklou hornickou osadu, nazývanou někdy Nové nebo Mladé Ratibořice, se vžil lidový název Ratibořské Hory.

Společenské poměry v Ratibořských Horách v 16. a počátkem 17. století byly mnohem složitější než v okolních poddanských vesnicích. Nesrovnatelně více než v oblasti tehdejšího zemědělství se v hornickém podnikání již v období vrcholného feudalismu uplatňovaly zájmy panovníka a královské komory. Teoreticky náleželo panovníkovi veškeré nerostné bohatství, v zájmu státu se prosadila svoboda těžení drahých kovů, dokonce i proti vůli majitele pozemků. Králi a majitelům pozemků byl pouze odváděn příslušný díl těžby. Vlastní podnikání bylo v rukou těžářů (kverků), kteří financovali těžbu, najímali horníky a podle velikosti svých podílů (kukusů) se dělili o zisk. Stát i těžaři měli již v prvních desetiletích 16. století zájem na zřízení místního horního úřadu v Ratibořských Horách, v jehož čele stál hormistr, který odpovídal za řádný chod dolů v celém obvodu i za správné odvádění královských poplatků. Novou zásadou, uplatňovanou v 16. století na rozdíl od doby předhusitské, bylo udělování povolení k těžbě nejen na podkladě nálezů rudy, ale především po jejím rozboru, aby byl zajištěn příznivý výsledek těžby. Hormistr jako kvalifikovaný odborník ve spolupráci s přísedními konšely, rychtářem a horními úředníky řídil výstavbu a první rozmach Ratibořských Hor v 16. století především z hlediska potřeb dolování.

Ze zájmových rozporů mezi těžaři a majiteli pozemků v oblasti Ratibořských Hor vznikaly četné konflikty, které se přenášely i do vztahů mezi horníky a země-

dělským obyvatelstvem okolních obcí. O tom, že tyto vztahy nebyly právě nejlepší, svědčí například dochovaná stížnost královského horního mistra na Táboře z roku 1553, že „*kolář starý i mladý s jinými ještě dvěma z Ratibořic výtržnost na královské silnici svobodně jsů činili, vyskočivše na havíře, a je zoumysla mordovati chtěli*“. Území horní obce Ratibořských Hor bylo vyčleněno z katastru okolních vesnic Ratibořic, Vřesců a Dubu v místech, kde se sbíhaly. Stávalo se, že okolní drobní feudálové odepřeli souhlas ke stavbě hutí nebo jiných zařízení, k užívání vody z rybníků aj. Na Karla Přehořovského, vlastníka Ratibořic, si těžaři stěžovali, že vyháněl horníky ze svých pozemků a ničil hornická zařízení. Tyto spory se urovnávaly prostřednictvím královských komisařů, ale nebylo ojedinělým jevem, že jedna nebo druhá strana nedodržovala úmluvu. Rozpory byly zostřovány národnostními rozdíly, protože do ryze českého zemědělského prostředí přicházeli těžaři a horníci, z nichž velká část byla německé národnosti.

Těžba drahých kovů byla nejpokročilejším odvětvím výroby v období vrcholného a pozdního feudalismu, a nejdříve se v tomto oboru rozšířily kapitalistické výrobní vztahy. I v Ratibořských Horách byla většina horníků i pomocných řemeslníků již v 16. a počátkem 17. století v námezdním vztahu k těžařům, zejména v letech rozmachu dolování, zatímco méně výnosné části dolů předávali těžaři zpravidla horníkům do nájmu (léna) za smluvený díl vytěžené rudy. Pokud bylo dolování stříbrné rudy výnosné, podíleli se i horníci na této prosperitě, i když v daleko menší míře než těžaři. Při poklesu těžby však horníci přicházeli na řadu jako první, jejich mzdy se snižovaly a v některých případech jim byly úplně zadrženy. Čas od času se nespokojenost horníků projevila otevřeně, například v době návštěvy nejvyššího mincmistra Viléma z Oprštorfu v hlasivských dolech roku 1570, kdy horníci uvítali tohoto královského úředníka házením kousků rudy a jiného kamení bohatého na stříbro. Společně s horníky žili v Ratibořských Horách od samého počátku také horní řemeslníci, zejména tesaři, kováři, koláři a provazníci, a společně s nimi celá řada dalších řemeslníků a živnostníků, kteří se starali o uspokojování životních potřeb převážně hornického obyvatelstva, tj. pekaři, řezníci, obuvníci, krejčí, hrnčíři atd. Často to byli horníci, kteří řemeslo nebo živnost provozovali mimo své základní hornické povolání, ale většinou se věnovali pouze živností jako svobodné osoby, nepodřízené vrchnosti.

Po uplynutí platnosti patnáctiletého privilegia z roku 1526 se dolování v Ratibořských Horách ujal přímo panovník, který po roce 1541 v rozsáhlém měřítku udílel povolení k těžbě. Mnozí těžaři neměli dostatek peněz a královská komora nezískávala z ratibořického dolování očekávané finanční zdroje, potřebné hlavně pro vojenské účely. Císař Rudolf II. přenechal proto roku 1586 doly ratibořické, hlasivské a tábořské na dobu třiceti let bohatému panskému rodu Rožmberků, který se podílel na těžbě již po roce 1550. Rožmberkové investovali do těchto dolů značné peněžní částky, povolali nové odborníky a v Ratibořských Horách se soustředili v první řadě na rozsáhlou výstavbu dolu Tří králů. Přes počáteční velká vydání se dolování v Ratibořských Horách od přelomu 16. a 17. století začínalo vyplácet a výtěžek mohl být využit pro jiné hornické oblasti. Po smrti Petra Voka z Rožmberka připadly ratibořické doly opět panovníkovi. Tehdy byly Ratibořské Hory s okolím na vrcholu svého rozkvětu, kdy se těžilo téměř ve všech dnes známých dolech.

Ratibořské Hory a okolí za třicetileté války a v době pobělohorské

Hospodářská situace v Ratibořských Horách se prudce zhoršila již v předvečer třicetileté války, kdy nastal pokles dolování stříbrné rudy. Horníci i horní úředníci si stěžovali na nepravděelné vyplácení mezd a značně se zadlužovali. V politickém ohledu podpořili české stavovské povstání z roku 1618 nejen Přehořovští a další zemané v okolí, nýbrž i horníci německé národnosti a helvétského vyznání v Ratibořských Horách v čele s horním mistrem Pionkotským. Pokud se však jednalo o výtěžek stříbrných dolů, nebyl žádný podstatný rozdíl mezi stavovskými direktory před rokem 1620 a císařskými politiky a generály po bělohorské bitvě. Všichni měli zájem jen na tom, aby z Ratibořských Hor vytěžili co nejvíce stříbra na válečné účely, ale přitom nechťeli do dolování nic investovat. Důlní zařízení postupně chátralo a kdykoli výnosné doly se stávaly pasivními. Císařská komise v dohodě s kutnohorským báňským úřadem doporučila uzavřít největší důl Tří králů, i když horníci roku 1624 všemožně usilovali o udržení těžby v chodu. I v jiných dolech, kde se stále ještě těžilo, využívali habsburští vítězové v podstatě jen zařízení z rožmberského období. Nezaměstnaní horníci v Ratibořských Horách vytvořili společenstvo na využití rudy z obvalů, kam se v druhé polovině 16. století ukládala méně výnosná těžba v době, kdy těžaři museli všechnu rudu posílat k tavení do Kutné Hory, a z tohoto překopání obvalů získávali až do roku 1634 více stříbra než některé doly v provozu.

Dalekosáhlou změnou ve srovnání s obdobím před rokem 1620 bylo postupné soustředění veškerého vlastnictví vrchnostenské půdy i dolů v oblasti Ratibořských Hor v rukou jediného panského rodu Eggenbergů. Ti dovedně využili nuceného prodeje majetku Přehořovských a ostatních drobných zemanů, kteří se zúčastnili stavovského povstání, a získali roku 1622 chýnovské panství včetně Vřesců, roku 1623 Podolí, roku 1627 Ratibořice a Malenín. Tyto vesnice byly většinou ve zrušeném stavu, když například po dobytí Tábora císařská vojska vypálila v prosinci 1622 Ratibořice takřka do základů. Současně císařské úřady nabídly roku 1624 Eggenbergům, kteří se ujali rožmberského dědictví, prodej ratibořických dolů, kde se nepodařilo zastavit pasivní hospodaření. Po vleklém jednání byla roku 1631 uzavřena smlouva o prodeji dolů v Ratibořských Horách, která byla pro Eggenbergy poměrně výhodná. Znamenalo to, že poprvé v dějinách Ratibořských Hor a okolí se všechny doly a hlavní pozemky staly součástí jednoho velkého panství, jehož majitelé měli dostatek lesů pro potřeby dolů a hutí a mohli disponovat poměrně značnými finančními prostředky. Nové vrchnosti byli podřízeni nejen rychtáři okolních vesnic, nýbrž i všichni horní úředníci Ratibořských Hor, konšel a obecní starší.

Útrapy třicetileté války vyvrcholily roku 1645, kdy Ratibořské Hory byly přinucovány k vysokým válečným kontribucím, a přitom velká část horníků z dolů odešla. Zbývající horníci si vrchnosti stěžovali, že šest měsíců již nebyly vypláceny mzdy. Vznikalo nebezpečí, že třicet horníků, kteří zůstali, nebudou moci ani doly udržovat; z těžařů nezůstal v té době v Ratibořských Horách patrně nikdo. Celkový počet obyvatel se po třicetileté válce podstatně snížil – v Ratibořských Horách, kde dříve bylo kolem 500 obyvatel, bylo roku 1651 napočteno 201 osob (82 mužů a 119 žen), roku 1653 jen 180 osob. V Ratibořicích bylo 42, ve Vřescích 34 a v Podolí jen 11 obyvatel roku 1651. Dlouholetý pokles dolování přiměl obyvatele Ratibořských Hor k tomu, aby hledali náhradu v zemědělství, řemeslech a obchodě.

Naléhavá žádost horníků v tomto směru se stala podnětem k vydání významného eggenberského privilegia z 26. srpna 1652, které svobodnému hornímu městečku Ratibořským Horám povolovalo výsadu dvou výročních a čtyř týdenních trhů, na nichž místní i přespolní řemeslníci a rolníci prodávali své výrobky, dále právo vaření a prodeje piva a lihovin pro potřebu občanů Hor a jejich hostů. Právě v té době, roku 1652 a znovu roku 1707, se v Ratibořských Horách rozšířila plocha obdělávané zemědělské půdy na úkor dřívějších lesů, které původně dosahovaly až k městečku. O dva roky později, v červenci 1654, dostaly Ratibořské Hory erb horního městečka a právo pečeti.

Udělené výsady však byly spojeny s velkými finančními náklady, jejichž uhrazení vůbec nebylo snadné. Obecní pokladna byla často prázdná a chýnovská vrchnost musela několikrát připomínat placení různých kontribucí, dávek a poplatků, převážně na vojenské účely. Velkou zátěží býval pravidelně také průchod vojska městečkem. Neutěšené hospodářské poměry v Ratibořských Horách a okolí koncem 17. a počátkem 18. století souvisely v prvé řadě s trvajícím úpadkem dolování, který vyvrcholil bezprostředně po roce 1700. Na dolech se prováděly pouze nejnútější udržovací práce a po redukci osazenstva roku 1709 zůstali v Ratibořských Horách jen směnní mistr, důlní dozorce a čtyři havíři. Eggenberské podnikání v Ratibořských Horách skončilo celkovou ztrátou přes 200 tisíc zlatých. Také zemědělská výroba na málo úrodné půdě nebyla příliš výnosná, i když měšťané Ratibořských Hor nepodléhali robotním povinnostem. Těživě však roboty doléhala na eggenberské poddané v Ratibořicích, Vřescích, Podolí, Dubu a okolních vesnicích, protože museli přednostně obdělávat vrchnostenské pozemky a na vlastní rolnické usedlosti jim mnohdy nezbyval čas. Tím si vysvětlíme, že ještě hluboko do druhé poloviny 17. století byly v Ratibořicích a Vřescích pusté usedlosti a že právě tam bylo zaznamenáno nejvíce případů útěku ze statku nebo výměny velkého gruntu za chalupu.

Hospodářský a sociální útlak v době pobělohorské byl v Ratibořských Horách a okolí provázen vystupňovaným útlakem kulturním a náboženským. Až do roku 1620 se převážná většina českého venkovského obyvatelstva okolí Ratibořských Hor hlásila k původně husitskému vyznání podobojí, zatímco horníci a horní úředníci patřili většinou k helvétské (kalvínské) víře. Drobným zemanům, například Janu Přehořovskému, nepomohlo k udržení majetku ani přestoupení ke katolictví. Z horníků se po bělohorské porážce mnozí vystěhovali, jiní uposlechli příkazu o přijetí katolické víry. Ještě roku 1651 však bylo z 201 obyvatel Ratibořských Hor plných 100 nekatolíků, z nichž o 63 osobách uváděl záznam chýnovského panství, že není naděje na jejich přestoupení. Nekatolíci, zvláště mezi služebníky osobami, byli zjištěni i v okolních vesnicích, přičemž je zajímavé, že v Ratibořicích a Vřescích byl jejich počet roku 1683 vyšší než roku 1651. Vysvětlovalo se to především nedostatkem kněží, takže například ratibořická fara nebyla obsazena, ale je nepochybné, že u mnoha obyvatel Ratibořských Hor a okolí bylo přijetí katolické víry jen formální. Ještě koncem roku 1713 si eggenberská vrchnost stěžovala, že horští poddaní jsou nábožensky vlažní a jen v malém počtu docházejí na nedělní mše do Chýnova. Škola v Ratibořských Horách měla tehdy velice nízkou úroveň a vrchnostenský úřad zneumožňoval posílání dětí z městečka i vesnic na jiné školy.

Nic podstatného se nezměnilo, když chýnovské panství s Ratibořskými Horami a okolím získali roku 1719 Schwarzenbergové, nejmocnější panský rod v jižních Če-

chách. Pozoruhodný seznam majitelů domů v Ratibořských Horách z roku 1716, tj. krátce před nástupem Schwarzenbergů, uváděl u 39 jmen měšťanů jejich povolání. Pouze 7 nebo 8 osob bylo výslovně spojeno s dolováním – 4 horníci, 1 směnní mistr, 1 důlní, 1 důlní kovář, snad i 1 nádeník. Dále bylo mezi měšťany 7 ševců, 2 krejčí, 1 soukeník, 1 tkadlec a 1 krajkář, dále 3 provazníci, 2 koláři, 1 řemenář, 1 soustružník, 4 hrnčíři, 2 pekaři, 3 řezníci, 1 knihař a 2 muzikanti. Přirozeně musíme počítat s tím, že v tomto seznamu je uváděno pouze jedno povolání i u těch měšťanů, kteří si přivydělávali také v jiném řemesle nebo zaměstnání, a že mnozí z nich měli navíc drobná zemědělská hospodářství. Odborné rozbor, které si dali Schwarzenbergové pořídit v letech 1722–1725, dospěly k závěru, že doly v Ratibořských Horách neupadly pro nedostatek rudy, nýbrž v důsledku špatných hospodářských poměrů, a staly se podkladem obnovovacích prací. Osobní závislost obyvatel Ratibořských Hor a okolí na vrchnosti se ještě utužovala. Roku 1727 nařídil kníže Adam Schwarzenberg, aby povolení ke studiu bylo dáváno jen synům úředníků, kdežto synové řemeslníků a rolníků měli zůstat při zaměstnání svých otců. Těživým problémem zůstávalo placení kontribuce.

Nový rozkvět dolování v Ratibořských Horách v druhé polovině 18. století

Obnovení rozsáhlejší těžby stříbrné rudy v Ratibořských Horách po převzetí panství Schwarzenbergů bylo poměrně zdlouhavou záležitostí. V roce 1737 byl v Ratibořských Horách již dostatek hornického osazenstva – 3 důlní dozorcí, 30 havířů, 40 ostatních důlních dělníků, 13 osob bylo zaměstnáno v úpravárnách a 6 v hutích. Prusko-rakouská válka o dědictví české koruny zasáhla do rozvoje dolování rušivě, takže v letech 1741–1743 byly doly v Ratibořských Horách zatopeny. Postupem času se však počet zaměstnaných lidí při těžbě stříbrné rudy opět rozšiřoval. Z roku 1773 se dochovala zpráva, že osazenstvo dolů vzrostlo z 309 osob na 567, z toho bylo 271 schwarzenberských poddaných, 92 poddaných z jiných panství a 204 osob svobodných. K některým závažným změnám došlo v organizaci práce horníků. Místo dvanáctihodinových směn byly zaváděny směny osmihodinové, denní mzda byla nahrazována úkolovou. Úředníkům a dozorcům byl zakazován prodej spotřebního zboží a jiných potřeb dělníkům, aby jim byla vyplácena celá mzda bez srážek na dluhy vzniklé z takových prodejů. V období výrobní konjunktury poskytovali podnikatelé některá dílčí zlepšení pracovních a sociálních podmínek dělnictva, aby tak zvýšili intenzitu výroby a zájem námezdních dělníků o jejich práci. Právě sedmdesátá léta 18. století byla svědkem velkého rozmachu schwarzenberského dolování v Ratibořských Horách.

Když se však ukázalo, že investice vložené do důlního podnikání nebyly dost rentabilní, začalo se v polovině osmdesátých let 18. století s omezováním některých prací a na účet havířů byly prosazovány některé úspory. Z tohoto období se dochovala žádost horníků z Ratibořských Hor z 26. dubna 1787, aby pracovní doba v dolech byla snížena na sedm a půl hodiny denně. I když byla tato žádost svou formou psána jako pokorná prosba, je právem zařazována mezi nejvýznamnější projevy rodícího se uvědomění dělnictva v posledních desetiletích 18. století. Vzhledem k tomu, že roku 1787 byly schváleny další investice na dolování a zpracování rud, můžeme usuzovat, že po krátkém poklesu nastala nová výrobní konjunktura,

provázená dalším vzrůstem počtu obyvatel Ratibořských Hor. Po roce 1776 byla v městečku postavena celá řada svobodných hornických domků, jejichž obyvatelé platili chýnovské vrchnosti menší nájemné a nepatřili mezi měšťany Ratibořských Hor. Podle údajů z roku 1784 žilo ve 138 domech v Ratibořských Horách 183 rodin, mezi nimiž bylo 64 měšťanů a řemeslníků, 41 čekatelů na měšťanské právo, 136 domkářů a horníků, 16 úředníků a dalších osob v privilegovaném společenském postavení. Připočteme-li k tomu 425 žen, 123 dětí do 12 let a 25 mladistvých od 13 do 17 let, dospějeme k celkovému počtu 930 obyvatel Ratibořských Hor roku 1784. Během dalších deseti let, ke konci roku 1794, se počet lidí zaměstnaných při těžbě a zpracování rud v Ratibořských Horách zvýšil na 616, z toho bylo 460 horníků, 113 osob při puchýrnách, praní a třídění rudy, 29 osob ve stříbrných hutích a 14 úředníků, odborníků a dozorců. Celkový počet 2264 obyvatel Ratibořských Hor, uváděný v této souvislosti pro konec roku 1794, bude asi nutné podrobit kritické revizi, ale přesto je zřejmé, že v posledním desetiletí 18. století zaznamenaly Ratibořské Hory největší hospodářský rozkvět a nejvyšší počet obyvatel v celé své historii.

Zrušení nevolnictví patentem císaře Josefa II. z roku 1781 znamenalo v případě horníků z Ratibořských Hor odstranění právních rozdílů mezi svobodnými a poddanými osobami zaměstnanými při dolování. Poddanství a robota, přetrvávající až do roku 1848, zůstávaly omezeny v podstatě na oblast zemědělské výroby. Týkalo se to nejen vesnic v okolí Ratibořských Hor, nýbrž i pozemků, které horští občané postupně přikupovali od okolních rolníků, hlavně z Ratibořic. Na základě návrhů vídeňského reformátora F. A. Raaba, směřujících k omezení, případně zrušení robotního velkostatku, pronajala schwarzenberská vrchnost roku 1783 knížecí dvory ve Vřescích a Dubu soukromým zájemcům, většinou horníkům z Ratibořských Hor a Dubu, a při této příležitosti se nájemci vykoupili z robotních povinností. Pro chýnovskou vrchnost znamenal pronájem dvorů zhruba dvojnásobný finanční užitek oproti předcházejícímu režijnímu hospodaření. Mezi zemědělskými obyvateli okolních vesnic a převážně řemeslnicko-hornickými Ratibořskými Horami docházelo k různým třenicím, které dostaly nový podnět roku 1785 zřízením famího úřadu v Ratibořských Horách, kam byla převedena dlouho neobsazovaná fara z Ratibořic. Při nedostatečných výnosech orné půdy trpěli nejen chalupníci a domkáři, ale i velká část sedláků z Ratibořských Hor stálým nedostatkem hotových peněz, takže se jen v omezené míře zapojovali do vznikajícího kapitalistického trhu. Bylo běžné, že drobné hospodářské nářadí, zejména ze dřeva, také lněnou přízi a další předměty denní potřeby si zemědělské obyvatelstvo zhotovovalo samo, aby je nemuselo nakupovat.

Konec dolování v Ratibořských Horách v 19. a na počátku 20. století

Desetiletí 1801–1810 bylo v Ratibořských Horách poslední, kdy příjem z těžby stříbrné rudy převýšil finanční náklady na dolování, přičemž množství vytěžené rudy nedosahovalo ani dvou třetin průměrné těžby v předcházejících třech desetiletích. Ztrátové doly se postupně uzavíraly, na nejvýznamnějším dole ratibořického revíru, Dobré naději, bylo roku 1806 zastaveno další hloubení. Schwarzenbergové uvažovali roku 1812 a znovu roku 1817 o zastavení všech hornických prací, které byly stále ve větší míře ztrátové, a jen stanoviště důlních odborníků přimělo majitele k další,

i když omezené těžbě. Počet zaměstnanců stříbrných dolů v Ratibořských Horách se stále snižoval; například roku 1832 bylo z práce propuštěno 130 havířů. Střídavě se obnovovaly staré štolky nebo razily nové. Finanční náklady na dolování v desetiletí 1841–1850 přesáhly jeden milion zlatých, ale příjem činil pouze 689 tisíc zlatých, přestože vrchnost nařizovala, že náklady nesmějí být vyšší než výnosy. Znamenalo to, že řemeslníci a zámožnější rolníci zaujali postupně již v první polovině 19. století společensky významnější postavení než důlní odborníci a horníci, kteří stále ve větší míře odcházeli z Ratibořských Hor do jiných revírů. Z národnostního hlediska to znamenalo úplné dovršení dlouhodobého počestování potomků hornických přistěhovačů, pokud se v Ratibořských Horách a okolí trvale usadili.

Revoluční léta 1848–1849 byla významným přelomem pro širší společenskou a politickou aktivitu malé skupiny probudilých měšťanů Ratibořských Hor. Poprvé se jim dostaly do rukou noviny, které se obšírně zabývaly politickými problémy i postavením českého rolnictva a řemeslnictva. Jejich podněty nebyly přijímány jen pasivně. V září 1848 přinesly pražské časopisy zprávu, že také společný cech v Ratibořských Horách se připojil k petici Řemeslnické jednoty požadující ochranu cechovní malovýroby. V *Pražském večerním listu* byl uveřejněn dopis z Ratibořských Hor, jehož autor, podepsaný jako P. Ratiborský, informoval o peněžní sbírce „*mezi zdejšími šlechtěným měšťanstvem a úřednictvem*“ ve prospěch jihoslovanských bratří. Výtěžek sbírky byl zaslán Slovanské Lípě do Prahy.

Závažným výsledkem revoluce, který nebyl odstraněn ani po politické porážce liberálního a demokratického hnutí, se stalo vybudování obecní samosprávy, ovládané ve většině měst zámožnějšími řemeslníky a živnostníky, na venkově velkými sedláky. Volební právo měli pouze občané platící daně, kteří byli rozděleni původně do dvou, po roce 1861 do tří volebních tříd podle výše daní. V Ratibořských Horách se prvním starostou za éry obecní samosprávy stal hostinský František Fišer, jeho nástupcem byl mydlář Václav Fara a od roku 1864 obchodník Václav Věženský; mezi členy obecního zastupitelstva převažovali místní řemeslníci. V okolních obcích, kde se rolníci většinou již koncem 18. století vyplatili z roboty, byla obecní samospráva záležitostí místních zámožnějších sedláků. Od samého počátku úřadovaly obecní rady česky, a to i v Ratibořských Horách ve styku s nadřízenými úřady, jak o tom svědčí některé dochované spisy vzniklé bezprostředně po roce 1850.

Dlouhodobý, a jak se ukazovalo, již definitivní úpadek dolování v Ratibořských Horách v průběhu 19. století nutil obecní samosprávy městečka a okolních obcí k hledání nových zdrojů příjmů. Pokus o zavedení textilní výroby, podniknutý bez úspěchu v druhé polovině 18. století, se o sto let později již neopakoval. Dolování stříbrné rudy bylo v podstatě zastaveno. Roku 1852 bylo odvedeno poslední stříbro z Ratibořských Hor pražské mincovně a prováděly se jen udržovací práce. Roku 1866 požádaly Ratibořské Hory za podpory čtrnácti okolních obcí a osad o povolení pravidelného týdenního trhu, na němž by se prodával dobytek, obilí a jiné hospodářské výrobky. I když byl tento týdenní trh povolen, nijak se nevízil, protože vybudované železnice Praha–Tábor–Vídeň a Jihlava–Tábor–Písek posílily od sedmdesátých a osmdesátých let 19. století komunikačně výhodnější místa, zatímco Ratibořské Hory byly od železnice dosti vzdálené. Svědectví o hospodářské stagnaci městyse Ratibořských Hor podává počet domů a obyvatel podle výsledků sčítání lidu z let 1846–1910:

Sčítání lidu z roku	Počet obyvatel	Počet domů
1846	936	142
1869	1094	142
1880	1101	143
1890	913	136
1900	823	143
1910	752	121
1921	744	121
1930	663	121

Prosazení povinné školní docházky v praxi počátkem 19. století znamenalo i v Ratibořských Horách a okolí významný pokrok při zajištění základního vzdělání širokých vrstev obyvatelstva. Nic na tom neměnila skutečnost, že až do postupného rozšiřování školního vyučování (roku 1874 na trojtřídní, 1879 čtyřtřídní a 1885 pětiletý obecnou školu) a do postavení nové školní budovy roku 1887 museli učitelé pracovat ve stísněných podmínkách. Například dopis z Ratibořských Hor do týdeníku *Tábor* roku 1865 si stěžoval, že ve dvou úzkých školních světnicích ve zchátralé budově z 18. století s vylámanou dlažbou se vyučovalo 335 dětí. Učitelé v Ratibořských Horách, mezi nimiž vynikli Tomáš Ployhar (pravděpodobný dopisovatel do tábořských a pražských časopisů), řídící učitel Jakub Truhlář a učitel Josef Drachovský, ovlivňovali společenský a kulturní život městečka a neúnavně získávali spoluobčany pro veřejnou činnost. V duchu rozmachu českého národního hnutí zřídili učitelé roku 1872 veřejnou knihovnu v Ratibořských Horách, do níž nakupovali české knihy z výtěžku školní zahrady. Učitel Drachovský založil mužský pěvecký sbor, pod jeho režii byla roku 1883 zahájena v podstatě nepřetržitá řada ochotnických divadelních představení. V listopadu 1894 se konala ustavující valná hromada Čtenářsko-ochotnického spolku, před první světovou válkou vznikl při tomto spolku Okrašlovací spolek v Ratibořských Horách, který se zasloužil o vysázení lip na náměstí a zřízení parků před školou a kostelem. Veřejně prospěšnou činnost vyvíjel také Sbor dobrovolných hasičů, který byl založen roku 1878 a pořizoval většinu výzbroje z různých zábav a darů.

Na přelomu 19. a 20. století nastalo v Ratibořských Horách a okolí dílčí hospodářské oživení. Na pomoc řemeslníkům a rolníkům byl roku 1898 založen Spořitelní a záložní spolek přifařených obcí Hor Ratibořských, pro usnadnění nákupu umělých hnojiv a jiných potřeb byla založena Hospodářská besídka. Na obecních pozemcích založila rada městyse Ratibořských Hor roku 1907 ruční cihelnu, která se stala vítaným zdrojem obecních příjmů a poskytla možnost zaměstnání několika dělníkům. Po vzniku Československé republiky roku 1918 povzbudilo překonání poválečné hospodářské krize od roku 1922 stavební ruch v Ratibořských Horách a okolí, který trval v plné síle do roku 1926, ale koncem dvacátých let již značně ochabl. S tím souviselo také závěrečné období rozkvětu obecní cihelny v Ratibořských Horách; roku 1928 byl provoz této cihelny ztrátový a později byl zastaven.

Neúspěšně skončil také poslední pokus o obnovení těžby stříbrné rudy v Ratibořských Horách. Od roku 1919 byla obnovována štola Josefova a byla otevřena šachta Hloubení na žíle Všech svatých. Podle údajů pamětní knihy Ratibořských

Hor, založené roku 1922, pracovalo v té době v obou štolách pouze devět horníků, kteří prováděli v podstatě jen udržovací práce, aby Schwarzenbergové neztratili kutací právo. Roku 1927 však byly důlní práce zastaveny a majitelé znovu nabídli státu, aby v nich pokračoval. Státní správa však nabídku odmítla a celý důlní revír Ratibořských Hor byl již natrvalo opuštěn.

Použité prameny a literatura

- Dokumentace Husitského muzea v Táboře k dějinám Táborska
 Pozůstalost Rudolfa Tecla. Státní okresní archiv Tábor
 František Melichar, Historie hornického městečka Ratibořských Hor a okolních vesnic (1528–1964). Ratibořské Hory 2000
 Pamětní kniha města Ratibořských Hor, založená roku 1922 (obecní kronika)
 Kronika Čtenářsko-ochotnického spolku, pak Jednoty divadelních ochotníků v Ratibořských Horách
 Památní kniha farní Ratibořské Hory 1868–1954. Státní okresní archiv Tábor
 Podkladové materiály poskytnuté Obecním úřadem Ratibořské Hory
 Ročenka Kroužku rodáků a přátel Ratibořských Hor a okolí v Praze (1946–1947)
- Vladimír Čech – Jan Kořan – Jaromír Koutek, Rudní ložiska v okolí Ratibořských Hor a Staré Vožice u Tábora. Praha 1952
 Josef Macek, Tábor v husitském revolučním hnutí, díl 1. Praha 1952, s. 240–245 aj.
 August Sedláček, Úvahy o osobách v stízných listech léta 1415 psaných. Český časopis historický 23, 1917, s. 85–109, 310–352
 Roman Cíkhart, Popis Táborska. Tábor 1947

MLÝN JAKO PRÁVNÍ A EKONOMICKÁ JEDNOTKA (na příkladu mlýna rodiny Veselých v Táboře)

Martina Šmejkalová

Mlynáři z rodu Veselých patřili už od 17. století mezi významné a vážené táborské občany. Po celá staletí si předávali mlýn z otce na syna. Kontinuitu dědění rodinného majetku přerušilo až komunistické zřízení ve 20. století a vlna znárodnování, která se nevyhnula ani mlýnu Veselých. Mlýn a část majetku se rodině podařilo v devadesátých letech 20. století získat zpět díky restitucím. Zůstaly ale věci, které Veselí nikdy nepozbyli. Je to především hrdost na řemeslnický původ, silné vědomí sounáležitosti s přírodou a hlavně řekou, rodinná soudržnost, velké množství vzpomínek, ale především soubor dokumentů po staletí schraňovaných a po generace předávaných, který dnes, v 21. století, tvoří unikátní celek. Rodinný archiv rodiny Veselých vznikl organickým sběrem a uchováváním materiálu, který vypovídá nejen o chodu mlýna a zdejších životě, ale i každodenních problémech. Díky mnoha aktivitám, které členové rodu pěstovali a které je zařazovaly i do dalších skupin společnosti než jen mezi řemeslníky, a díky vysoké vzdělanosti, všeobecně typické pro mlynáře, se v rodinném archivu dochovalo i mnoho dokumentů, které zdaleka přesahují hranice hospodářství Veselých. Ať už jde o knihy, časopisy, noviny, kresby, plány, korespondenci, prameny osobní povahy, smlouvy, účty, různorodé zápisky, testamenty, křestní listy nebo zákonné normy a mnoho dalších typů a druhů pramenů, všechny vypovídají o historii mlýna Veselých, táborských mlynářských rodů, města Tábora, mlynářství v jižních Čechách a přesahují i hranice kraje, aby podaly zprávy o událostech v Čechách a v habsburské monarchii. Všechny dokumenty, které jsou součástí rodinného archivu, jsou uloženy v masivní dřevěné skříni a jsou rozděleny do dvaceti sedmi tematických skupin, ve kterých jsou pak jednotlivé listy řazeny chronologicky. Velikost souboru odhaduji na tři běžné metry. Nedílnou součástí písemného dědictví rodiny Veselých je od roku 2002 i rukopisná kniha shrnující události ve střední Evropě, Čechách i na mlýně a popisující rodinný archiv s názvem *Paměti rodu Veselých, majitelů mlýna na řece Lužnici v Táboře-Podhradí I*, jejímž autorem je Vladimír Veselý. Kniha je dovedena do roku 1948.

Kromě již zmíněné více než pětisetstránkové práce Vladimíra Veselého pojednává o historii mlýna Veselých několik spíše kratších studií. Velmi přehledně a čtivě zpracoval dějiny rodu Roman Cikhart v brožurce *Paměti mlýna Veselých v Táboře*

z roku 1946.¹⁾ Popisuje historii mlýna v době, kdy jeho majiteli ještě nebyli Veselí, a vývoj rodiny až do roku vydání. Důraz je kladen hlavně na právní a stavební záležitosti. Nevýhodou textu je rozsah pouhých osmnácti stránek a jen útržkovité informace o období 20. století. Také Cikhartova práce *Z minulosti Čelkovic* z roku 1941²⁾ přináší zajímavé informace o mlýně. Posledním titulem, který věnuje mlýnu Veselých celou kapitolu, je pátý díl knihy Josefa Klempery *Vodní mlýny v Čechách*.³⁾ Historie mlýna a rodiny je zde sice dovedena až do současnosti, ale kniha obsahuje velký počet chyb a nepřesností. Mnoho informací uvedených v Klemperově monografii neodpovídá obsahu historických pramenů a na některých místech dělal autor chyby i v prepisech textů a v citacích.

Informace o historii mlýna Veselých nebo o rodině se objevují i v některých studiích spíše regionálního rázu. Ty jsou však většinou zaměřeny na jiné hlavní téma, a proto i o sledovaném mlýně pojednávají jen okrajově. Několik podrobností z kariéry Františka Veselého jako staršího tábořského mlynářského cechu podává Jiří Kofalka v článku o tábořských řemeslnících a živnostnících v letech 1848–1850.⁴⁾ Další člen mlynářské rodiny, Bohumil Veselý, má svůj medailonek spolu s fotografiemi mlýna v druhém svazku knihy *Dílo mlynářů a sekerníků v Čechách*.⁵⁾ Hranice regionu překročily fotografie dřevěné desky a prepisy jejího textu, ukrývajícího v chronogramu jméno mlynáře a jeho manželky. Text pojednává o ničivém požáru. Uveřejnili jej před Cikhartovou brožurou z roku 1946 již Ferdinand Pátek v *Českém lidu* roku 1903⁶⁾ a František Tanzer v *Kraji kalicha* roku 1928.⁷⁾ Přepis textu dřevěné desky, který uveřejnil Tanzer, použili Luděk Štěpán a Magda Křivanová v rozsáhlé práci o životě mlynářů a sekerníků v Čechách.⁸⁾

Žádná z uvedených odborných prací se podrobněji nezabývá životem na mlýně Veselých ve světle pramenů dochovaných v rodinném archivu. Tuto mezeru se pokusím alespoň částečně vyplnit. Vzhledem k rozsáhlosti a rozmanitosti rodinného archivu Veselých jde však spíše o rámcové načrtnutí a popsání běžných, hlavně ekonomických a právních záležitostí a potíží mlýna. Tato studie je úvodem do problematiky života na jednom z jihočeských mlýnů a rámcově nabízí nové otázky a možnosti zkoumání, které by se mohly stát jádrem dalších odborných studií i monografií.

1) Roman Cikhart, Paměti mlýna Veselých v Táboře. Tábor 1946.

2) Roman Cikhart, Z minulosti Čelkovic. Jihočeský sborník historický 14, 1941–1945, s. 24–32, též separát 1941.

3) Josef Klempera, Vodní mlýny v Čechách, díl 5: Českobudějovicko, Jindřichohradecko, Vltavotýnsko, Tábořsko, Strakonicko, Českokrumlovsko, Milevsko, Písecko, Pelhřimovsko. Praha 2002.

4) Jiří Kofalka, Tábořští řemeslníci a živnostníci v letech 1848–1850. Tábořský archiv 8, 1997–1998, s. 217–223.

5) Luděk Štěpán – Radim Urbánek – Hana Klimešová a kolektiv, Dílo mlynářů a sekerníků v Čechách, díl 2. Praha 2008, s. 240.

6) Ferdinand Pátek, Nápis na mlýně v Čelkovicích. Český lid 12, 1903, s. 461.

7) František Tanzer, Nápis na mlýně Veselých v Táboře. Kraj kalicha 5, 1928, s. 39–40.

8) Luděk Štěpán – Magda Křivanová, Dílo a život mlynářů a sekerníků v Čechách. Praha 2000, s. 120–121.

Rodina Veselých na mlýně v Táboře

Mlýn na Lužnici v Táboře, který už téměř tři sta padesát let vlastní rod Veselých, byl postaven pravděpodobně v roce 1504. V dřívějších dobách byl často nazýván Nový mlýn, Na Pajedlách či Pod Pintovkou. Nejstarším doloženým majitelem zmíněného mlýna byl Matěj zvaný Tesař, který roku 1536 prodal mlýn i se vším vybavením Janu Kočíkovi. Jan však mlýn již po devíti letech odprodal Jakubu Fouskovi, synu mlynáře z okolí Pacova. V roce 1563 koupil mlýn tábořský měšťan Václav Straka, téhož roku byl též přijat do mlynářského cechu a mlýnu se začalo podle jeho majitele říkat Strakovský. Počátkem 17. století se mlýna ujal Strakův syn Jan, ale pouze do roku 1614, kdy mlýn prodal mlynáři Václavu Parmovi. Ten v roce 1620 přikoupil k mlýnu nové stavení, které bylo doposud v majetku města Tábořa.⁹⁾

Rod Veselých zahájil své působení na Strakovském mlýně v roce 1661. Tehdy koupil Matěj Veselý, syn Jakuba Bílkovského z Hlinska, mlýn v Táboře, zvaný v té době Parmovský. Matěj byl přijat do tábořského mlynářského cechu 28. srpna 1661.¹⁰⁾

Majitelé – dědici a dědictví

Prvním majitelem mlýna na Lužnici, pocházejícím z rodu Veselých, byl od roku 1661 Matěj. Ten na mlýně hospodařil až do roku 1691, kdy mlýn předal svému synu Václavovi Vojtěchovi.¹¹⁾ Od Václava Vojtěcha převzal mlýn roku 1707 jeho syn Zikmund a držel ho nejspíše do roku 1720, kdy jej přenechal svému bratru Matějovi. Tomu se jako jedinému z rodu podařilo získat pro svou rodinu důležité příbuzenské sepětí s vyšší vrstvou. Oženil se s Kateřinou Khulovou, dcerou urozeného pána Jakuba Khula, hejtmána na chotovinském statku. Tento sňatek ukazuje na prestiž mlynářského řemesla a na pozici, kterou příslušníci rodu Veselých na tehdejšími společenském žebříčku zastávali. Díky tomu, že Matějovým tchánem byl vrchnostenský úředník, mohl si Matěj dovolit takový přepych, že o kmotrovství pro své děti požádal urozené osoby.¹²⁾

O mlynářích (i některých dalších vrstvách středověké a raně novověké společnosti) je všeobecně známo, že se často i několikrát za život ženili¹³⁾ a mívali hodně dětí, a to z důvodu nutnosti zajištění dědice, nového držitele mlýna. Této tendenci byl věrný i syn Matěje, Josef Václav, který převzal rodný mlýn v roce 1753. I Josef Václav byl dvakrát ženatý, stejně jako jeho děda Václav Vojtěch. A Josef Václav měl také více než deset dětí, stejně jako jeho otec Matěj, děda Václav Vojtěch i praděda Matěj. Z velkého počtu dětí, dědiců, ovšem plynuly i časté složité a i po desetiletí se táhnoucí spory o majetek nebo sáhodlouhé vyplácení sourozenců, jako tomu bylo za života dalšího majitele mlýna, Josefa mladšího. Ten převzal mlýn v roce 1778.

9) Cikhart, Paměti mlýna Veselých, s. 3–6.

10) Záznam o přijetí do cechu: Státní okresní archiv Tábor, Cech mlynářů Tábor 1562–1860 (1877), inv. č. 6, sign. C II b/3, kniha č. 2.

11) Za odhadnutou cenu 1230 zlatých 40 krejcarů.

12) Cikhart, Paměti mlýna Veselých, s. 6–9.

13) Většinou z důvodu odvodnění a nutnosti zajištění náhradní matky pro své ještě malé děti a hospodyně do rozsáhlé domácnosti ve mlýně.

Jeho otec Josef Václav zemřel 2. prosince 1782. Právě doklad o jeho pozůstalosti a o rozdělení majetku dětem je prvním a nejstarším dokumentem tohoto zaměření, který zůstal zachován v rodinném archivu rodiny Veselých. Dokument z roku 1785 vyčísľuje celkový majetek Josefa Václava Veselého na 3954 zlatých 34 krejcarů a celkové dluhy potom na 1661 zlatých 33 krejcarů. Podíly, které měly připadnout jednotlivým dětem, se lišily. Například vdaná dcera měla dostat 143 zlatých, ovdovělá dcera 618 zlatých, ostatní děti pak 413 zlatých.¹⁴⁾ Podle kvitancí a dalších dochovaných dokumentů splácel postupně Josef mladší podíly svým sourozencům až nejméně do roku 1798. První dochovaný testament v rodinném archivu nese datací 1. dubna 1802. Na vlastní žádost si jej ještě před svou smrtí nechala sepsat manželka Josefa mladšího Anna. Jak sama v dokumentu uvádí, hlavním důvodem sestavení testamentu je zamezení pozdějších sporů o majetek mezi jejím manželem a jejími dvěma syny z prvního manželství. Ze 3. března 1810 pak pochází testament Josefa Veselého mladšího. Z dubna téhož roku se dochoval i inventář mlýna, který může být cenným pramenem pro zkoumání každodenního života na mlýně a dějin hmotné kultury na počátku 19. století. Po roce 1800 se již závěti v rodinném archivu dochovávaly zcela běžně.

Po smrti Josefa mladšího měl rodinný mlýn převzít jeho syn František. Na jaře roku 1810 byl však ještě nezletilý, proto mlýn vedla až do roku 1821 Františkova poručnice Alžběta Veselá, rozená Pražáková, druhá manželka zemřelého Josefa mladšího.¹⁵⁾ Alžběta se později znovu provdala¹⁶⁾ za Jana Suchomela, který se tudíž také stal poručníkem nezletilého Františka. V roce 1821 plnoletý František převzal mlýn i s přilehlým ostrovem, čtyřmi zahradami a čtyřmi poli. Celý majetek měl hodnotu 6000 zlatých. Na mlýně však roku 1824 ještě vážly pohledávky ve výši 2550 zlatých. K osobě Františka Veselého se vztahuje dekret z 28. února 1828, dochovaný v rodinném archivu, jímž se Františkovi uděluje mistrovské právo mlynářské k provozování mlynářského řemesla v královském městě Táboře a současně měšťanské právo. Společně se svou vyvolenou Antonií Vegerovou žádal roku 1824 o udělení dispenzu k povolení sňatku z důvodu druhého stupně příbuzenství. Snoubencům se nakonec podařilo získat uvedený dispenz (dekret z 28. února 1828) a 19. července 1830 proběhla svatba.¹⁷⁾ Pak ještě 22. října 1830 uzavřeli smlouvu.

Mlynář František Veselý nastoupil už v první polovině 19. století éru, kterou po něm následovali i jeho dědicové, další držitelé mlýna, a kterou sledují členové rodiny Veselých i dnes, v 21. století. František byl sice mlynářem, ale kromě toho měl i velké množství dalších aktivit. Byl členem mnoha spolků, aktivně zasahoval do okolního dění, byl významným občanem města Tábora, kde se podílel na vývoji

14) Podrobné odkazy na Rodinný archiv rodiny Veselých jsou uvedeny v mé bakalářské práci Mlýn jako právní a ekonomická jednotka na příkladu mlýna rodiny Veselých v Táboře. Filozofická fakulta Jihočeské univerzity, České Budějovice 2008. Práce je k dispozici na internetových stránkách Filozofické fakulty Jihočeské univerzity na adrese: stag-web.jcu.cz/apps/stag/prohlizeni/index.

15) Svatba byla 23. listopadu 1802.

16) Přesné datum svatby není známo. Je ale jisté, že v roce 1815 už byla podruhé vdaná (protokol 7. 7. 1815). Znovu ovdověla a do roku 1833 se stihla potřeť vdát. Karel Thir, Staré domy a rodiny tábořské, díl 1, Tábor 1920, s. 313.

17) Srov. Cíkhart, Paměti mlýna Veselých, s. 13–15.

a zlepšování zdejších životních podmínek i na rozvoji kultury ve městě. Stejně jako on byli aktivní a tvůrčí i jeho potomci, významní zástupci města, spolků i vědy. Kromě toho, že byl mlynářský mistr a měšťan královského města, získal v roce 1833 František Veselý ještě významnější postavení jako starší mlynářského cechu. Dne 3. února 1845 byl jmenován členem Pivovarního výboru města Tábora a o dva roky později i pravovárečnickem v Pravovárečním pivovaru.¹⁸⁾ Byl také velitelem tábořských ostrostřelců. V listopadu 1847 se František Veselý stal členem výboru pro dohled nad stavbou nové silnice z Tábora do Týna nad Vltavou. Jedním z důvodů jeho členství ve výboru byla nejspíš trasa nové silnice, která vedla přes pole a louku patřící Františku Veselému. O významném postavení mlynáře Veselého vypovídá pozvánka z 26. května 1846 na otevření Podolského mostu, prvního řetězového mostu v rakouské monarchii.¹⁹⁾ Koncem května 1848 byl František Veselý jako první přednosta mlynářského cechu v Táboře zřejmě hlavním iniciátorem petice Národnímu výboru v Praze, odmítající uvolnění starých cechovních pořádků.²⁰⁾ Podařilo se mu setkat se i s vysokými představiteli monarchie, konkrétně s ministrem kultury a vyučování hrabětem Lvem Thunem, když byl členem deputace²¹⁾ vypravené roku 1849 k Thunovi se žádostí o zřízení státního gymnázia v Táboře. Dne 11. ledna 1853 získal František Veselý povolení k provozování hostince (šenků) v domě čp. 71 u čelkovickeho mostu, 1. října 1853 dostal zbrojní pas, v roce 1859 pracoval jako znalec v oboru mlynářství, v roce 1861 provozoval i krupařství. Přes všechny kulturní, společenské a další aktivity se však po polovině 19. století nad Františkem Veselým začaly stahovat mraky. Když počátkem roku 1854 vyplatil svou matku Alžbětu z podílu na mlýně třemi tisíci zlatých,²²⁾ postihla ho finanční krize.²³⁾ Vypovídají o tom dlužní úpisy, kvitance, výpisy z majetkových knih a pro neschopnost včasného splácení také žaloby.²⁴⁾ Východiskem z krize se pro Františka stalo úmrtí jeho matky Alžběty v lednu 1859 a z něho plynoucí dědictví.²⁵⁾ Přesto výtah z pozemkových knih královského města Tábora pořizený 22. července 1861 vypovídá o špatném hospodaření Františka Veselého. Jeho majetek měl hodnotu 6046 zlatých, dluhy ovšem dosáhly 4494 zlatých. I tato skutečnost nejspíš vedla Františka k prodeji hostince u čelkovickeho mostu koncem ledna 1862.²⁶⁾ O necelý

18) Dekret 3. 2. 1845, usnesení 16. 3. 1847.

19) Tento most byl v průběhu 20. století přenesen do Stádlce (okres Tábor).

20) Fondy z roku 1848, Národní archiv Praha; otiskl Jiří Kořalka, Tábořský archiv 8, 1998, s. 232–233.

21) Cesty se zúčastnili kromě Veselého ještě magistrátní rada Trunenfelder a starosta Tábora Jakub Zeis.

22) Povolení výmazu z knih 18. 2. 1854.

23) První půjčku si s manželkou Antonií vzali počátkem roku 1855. Dokazuje to dlužní úpis z 1. 5. 1855 pro Václava Suchomela, mlynáře na Jordánském potoce, který Veselým půjčil 280 zlatých.

24) Dlužní úpis z 1. 2. 1855; Kvitance z 20. 2. 1856; Výmaz dluhu z knih 11. 3. 1858; Oznámení 20. 4. 1855; Žaloba 1. 6. 1855; Žaloba 6. 7. 1855; Soudní spisy 18. 8. 1855; Rozsudek 28. 8. 1855; Žádost 22. 5. 1856; Žádost o exekuční řízení 12. 6. 1856; Kvitance 24. 6. 1856; Kvitance 2. 3. 1857; Soudní spis 18. 1. 1857.

25) Dle dokumentu o vřízení pozůstalosti z 11. ledna 1859 zdědil František Veselý 420 zlatých pohledávek, dále dům čp. 71 na předměstí Tábora, koželužnu se dvěma zahrádkami, polovinu stodoly a pole v Čelkovicích. Celkově zdědil nemovitý majetek v hodnotě 1705 zl. 20 kr. Celková výše dědictví pak dosáhla 2125 zl. 20 kr.

26) Dům čp. 71 i s hostincem koupil Václav Bursík za 2725 zl. Žádost o knihovni výmaz z 29. 1. 1862.

rok později, 11. ledna 1863, František Veselý zemřel. Zanechal po sobě testament ze 7. ledna 1863, v němž ohodnotil svůj mlýn s poli a zahradami na 18 000 zlatých.

Vlastnické právo na mlýn čp. 89 a přilehlý pozemek, na němž v minulosti stával obytný dům čp. 90, připadlo Františkovu synu Bohumilovi, narozenému v roce 1839. Bohumil byl však již od 17. listopadu 1860 na vojně.²⁷⁾ Pro nového mlynáře zdědění mlýna neznamenal štěstí, jak by se na první pohled mohlo zdát. Stalo se pro něho celoživotní zátěží a neřešitelným problémem. V jeho případě se opakovala situace typická pro většinu mlynů, nikdy nekončící vyplácení podílů z dědictví svým sourozencům. Výsledek pozůstalostního řízení byl pro Bohumila velmi krutý a nesmlouvavý: celkový majetek zemřelého Františka činil 18 783 zlatých 47 krejcarů, Bohumilův nemovitý podíl byl stanoven na 2772 zlatých 47 krejcarů, a k tomu dostal drobné věci za 104 zlatých. Svým sourozencům pak musel vyplatit jejich podíly v celkové hodnotě 17 085 zlatých 10 krejcarů, což byla neuvěřitelná suma, téměř odpovídající hodnotě celého mlýna i s přilehlými pozemky, zahradami, poli, strojním i dalším zařízením, domácími zvířaty a vším vybavením. Bohumil a jeho manželka Eleonora, rozená Bártová,²⁸⁾ tedy po celý svůj život pouze spláceli dluhy souzencům. O postupu umořování dluhů vypovídají dochované kvitance, potvrzení, účtenky, korespondence se spořitelnou, výmazy z knih, žaloby, kterými sourozenci vymáhali vyplácení svých podílů, soudní spisy (hlavně z let 1864–1867) a další doklady z rodinného archivu. Až po patnácti letech sporů a dalších potíží se Bohumilovi podařilo 6. června 1878 znovu spustit a uvést do provozu mlýn, následujícího roku začal provozovat i pekařskou živnost. Těžkou finanční situaci mlýna a neschopnost vyplácet podíly souzenců způsobilo i to, že lidé, kteří měli vypůjčené peníze od Bohumila, je nevraceli, a proto mu přibývaly další soudní spory a starosti. Svůj poslední dluh Bohumil zaplatil, až když byl sám na výminku.

Stejně jako jeho otec, i on byl velmi činný v různorodých oblastech lidského konání: v roce 1871 byl zvolen důvěrníkem pro nový zákon o plavbě po řece Lužnici a Nežárce, který se týkal hlavně splavnosti řek, v roce 1875 obdržel zbrojní pas na jednu jednohlavňovou a dvě dvouhlavňové ručnice určené k honům, v lednu 1876 byl jmenován důvěrníkem a odhadcem škod Spolku slovanských mlynářů Pojišťovací banky Slávie v Praze pro okres Tábor, roku 1877 byl jmenován soudním znalcem pro obor mlynářství, od roku 1878 vykonával funkci požárního komisaře. Na podzim roku 1879 byl poprvé zvolen do táborského zastupitelstva,²⁹⁾ v červnu 1880 se jako zástupce táborských ostrostřelců stal členem poselstva, které jelo do Prahy

27) O tom, jak byla vojna dlouhá a náročná nejen pro Bohumila, ale i pro jeho rodinu a zděděné hospodářství, vypovídá nejen těžká finanční situace a pozastavení činnosti mlýna v této době, ale též dochované dopisy Bohumila a Eleonory i z doby před jejich svatbou a také úřední korespondence a žádosti. Příkladem je dopis od města Tábora z 31. prosince 1866, v němž město žádá o osvobození Bohumila Veselého od vojenské služby z důvodu nutnosti spravování zděděného rodinného majetku a živění pětičlenné rodiny.

28) Byli oddáni 17. ledna 1865 se svolením vojenského velitelství z 8. listopadu 1864, protože Bohumil stále setrval na vojně. Dochovaná svatební smlouva pochází z 18. listopadu 1864.

29) Jeho hlavním úkolem byl dohled na správu obecního hospodářského statku a na obecní hospodářství vůbec. Měl zde však i další různorodé funkce: od roku 1883 důvěrník pro zakládání pozemkových knih, od roku 1887 člen lesnického a hospodářského odboru, od roku 1891 člen klasifikační komise v obvodu koní, od roku 1892 vedl dozor při stavbě mostu přes Lužnici mezi Tábořem a Čelkovicemi, od roku 1895 vedoucí volebního sboru města Tábora.

vítat císaře Františka Josefa na jeho návštěvě Čech, od roku 1881 pořádal maskární oslavu Žižkův tah, kde sám zpodobňoval Jana Žižku. Od téhož roku také působil ve výboru představenstva táborské záložny. Dne 24. listopadu 1884 obdržel měšťanské právo od města Tábora, 14. října 1888 byl jedním ze zakladatelů a posléze prvním předsedou Rybářského spolku v Táboře, 18. listopadu 1896 byl jmenován soudním znalcem pro obor polního hospodářství a delegátem pro volbu do Zemské zemědělské rady Království českého. Bohumil byl také posledním starším táborského cechu mlynářů až do doby jeho zrušení živnostenským řádem v roce 1859.³⁰⁾ Po Bohumilu Veselém se v rodinném archivu zachovala jeho pracovní knížka z 1. 5. 1883 a zajímavý je také jeho osobní zápisník z let 1885–1887. Ani v době, kdy už byl Bohumil s manželkou Eleonorou na výminku, neustal ve své pestré společenské činnosti a i nadále se snažil pracovat ve prospěch mlýna. Bohumil zemřel v roce 1905 ve věku 66 let, Eleonora pak roku 1912.

V roce 1894 převzal mlýn Bohumil Jaromír Emanuel Veselý (narozený 10. prosince 1868) a měl ho v držení až do roku 1926. Jeho otec odhadl hodnotu mlýna v době převodu na 24 000 zlatých, dluhy byly vyčísleny na 21 500 zlatých. Skutečná hodnota všeho majetku, který Bohumil mladší převzal, však byla oficiálně vyčíslena na 35 000 zlatých, a pokud se k dluhům přičítly i povinnosti vyplývající ze svatební smlouvy z 28. 10. 1894, náklady na výminek pro Bohumila a Eleonoru atd., dosáhlo finanční zatížení mlýna 29 372 zlatých. Od listopadu 1894 hospodařil Bohumil mladší na mlýně se svou novou manželkou Barborou, rozenou Čárkovou, pocházející až z Vrcovic u Písku, a to pouze do roku 1904, kdy Barbora zemřela. Poté se oženil znovu, 30. listopadu 1907, s Antonií Dvořákovou z Čekanic, která byla o jedenáct let mladší než on. V rodinném archivu je popisována jako výtečná hospodyně, i co se týče finančních záležitostí mlýna. Stejně jako jeho otec, měl i Bohumil mladší mnoho jiných aktivit než jen vedení mlýna. Už v roce 1896 si na poli nad mlýnem otevřel kamenolom, v lednu 1902 pilu a posléze kamenickou dílnu na dvoře mlýna, v roce 1904 i zámečnickou a truhlářskou dílnu. Většinu z nich pronajímал, což mu zajišťovalo sice malý, ale stálý příjem. Provedl na mlýně, zařízení mlýna i jezu řadu stavebních proměn a důležitých oprav.

Dvacáté století přineslo do života na mlýně řadu výrazných a zásadních změn, k čemuž neblaze přispělo i střídání vládnoucích režimů. Bohumil Veselý mladší

30) Nový živnostenský řád rušil dosavadní cechovní zřízení a mlynářství přeměnil na svobodnou živnost. Všichni mlynáři získali na základě stanovených předpisů po předložení tzv. průkazu způsobilosti živnostenský list k provozování řemeslné živnosti mlynářské. Živnostenský list ale mohl obdržet i každý majitel nebo nájemce mlýna, který nemusel být vyučen mlynářskému řemeslu. Povinností každého mlynáře bylo členství v místním spolku, od roku 1883 společenstvu mlynářů. O existenci původních „spolků“ svědčí i dokument z 25. 4. 1873 dochovaný v rodinném archivu rodiny Veselých, v němž předseda spolku mlynářů sděluje, že začne-li nový mlynář samostatně provozovat živnost, musí se stát členem spolku. Společenstva byla v podstatě nástupci cechů. Místní společenstva byla roku 1908 sdružena pod Zemskou jednotou společenstev mlynářů pro Čechy se sídlem v Praze. V čele každého společenstva stál volený předseda a výbor. Mezi hlavní úkoly společenstev patřilo vydávání potvrzení o provozování mlynářské živnosti, péče o učně a odborné školství, zdokonalování odbornosti členů společenstva, péče o invalidní a starší členy, zdokonalování technického vybavení mlynů, stanovování poplatků za mletí a další. Některá společenstva vydávala vlastní mlynářské noviny a pořádala pro své členy různé kulturní programy. Zemská jednota českých mlynářských společenstev v Království českém dohlížela, aby jednotlivá společenstva i mlynáři znali všechny nové předpisy a nařízení. Štěpán – Krivanová, Dílo a život mlynářů a sekerníků, s. 20–22, 188, 194.

i Antonie Veselá se v době první světové války stali proslulými téměř po celých jižních Čechách díky své ochotné a nezištné pomoci ostatním lidem, hlavně mletí „na černo“.³¹⁾ Až po první světové válce se mlýn dostal z přetrvávajících dluhů, a to díky vysoké inflaci. V roce 1923 zmizela z mlýna mlýnská kola, byla nahrazena Francisovou turbínou. Bohumil mladší zemřel roku 1926 a hospodaření na mlýně se ujala jeho manželka Antonie. Během jejího působení prošel mlýn obrovským množstvím stavebních úprav, takže z jeho původní podoby nezbylo téměř nic. V roce 1935 byl dokonce postaven celý nový mlýn i s novým strojním zařízením, o pouhý rok později byla postavena nová obytná vila. Až do druhé světové války se majetek rodiny velmi příznivě rozrůstal o další nemovitosti a pozemky. Vzestup však zastavil nový válečný konflikt. Stejně jako v předchozí válce, i nyní Antonie Veselá pomáhala všem potřebným a situace s mletím „na černo“ se opakovala. Tentokrát už však byl trest daleko přísnější a krutější. Syn Antonie a Bohumila mladšího Vladimír byl za nedovolené mletí zatčen a osm měsíců strávil ve věznicích v Bayreuthu a Bambergu. Později Vladimír převzal mlýn po své matce, ale už v padesátých letech 20. století byl rodině zabaven veškerý majetek a rodina Veselých byla ze svého mlýna vystěhována. Vladimírovi a jeho synovi Vítězslavovi se podařilo získat mlýn a část původních pozemků v roce 1991 zpět díky restitucím. Na mlýně v současné době hospodaří Vítězslav, který mlýn zrekonstruoval a zřídil zde malou vodní elektrárnu. Větší elektrárnu pak provozuje v bývalém Benešově mlýně, který koupil před několika lety.³²⁾

Příjmy – podnikání a nájmy

Mlýn Veselých se téměř nepřetržitě topil v dlužích. Jak ale mlynáři dosáhli toho, že udrželi mlýn nad vodou, že nezkrachoval? Jak si vydělávali na živobytí?

Prvotní a klíčový příjem mlynářům samozřejmě zajišťovala rodová živnost – mletí obilí. Mlýn Veselých patřil k mlýnům, které neměly vlastní výraznější zemědělský potenciál, proto se zde mlelo pouze obilí, které do mlýna přivezli mleči. Za semletí museli samozřejmě zaplatit a bývalo též zvykem, že část umleté mouky nechali mlynářovi jako platbu v naturáliích. Mlynářův výnos se ovšem snižoval o vše, co mleč na mlýně během čekání na semleté obilí snědl a vypil, o výdaje na údržbu mlýna i o platy zaměstnancům. Josef Veselý mladší (1754–1810) zanechal spis, v němž hodnotil situaci svého mlýna. V porovnání s vlastním mlýnem na řece, který byl větší, měl dvě složení mlýnských kamenů a žádal si tudíž větší množství materiálu a síly při opravách, zdál se Josefovi výnosnější mlýn na potoce. Ten měl pouze jedno složení kamenů, a protože zde bylo méně práce, zvládl ji zdejší mlynář zastat sám. Naopak velký mlýn na řece musel najímat čeled, protože sám mlynář se svými staršími dětmi by mlýn obsluhovat nezvládl. Nevýhodou řeky byly i celkem časté velké a ničivé povodně. V tomto směru byla situace na potoce daleko příznivější.³³⁾ Nespornou nevýhodou mlýna Veselých byla i rozsáhlá konkurence – v Táboře a je-

ho nejbližším okolí fungovalo ve všech časech okolo dvaceti mlýnů, z toho jich vždy alespoň pět stálo na Lužnici. Pro provoz vodních mlýnů bylo ale také nezbytné dostatečné množství vody. Pokud bylo sucho a vody bylo málo, mlýny prostě nemlely – stály. František Veselý ale tuto skutečnost dokázal v roce 1838 využít ve svůj prospěch. Z důvodu velkého sucha nemohly mlýny na potocích při nízkém stavu vody pracovat. V Lužnici bylo ale vody víc, na pohon mlýnských kol stačila, a tak mlýn vydělal na špatných přírodních podmínkách u konkurence. V šedesátých letech 19. století pak byla výrazně ohrožena existence a zachování samotného mlýna, a to hlavně z rodinných důvodů. Touha sourozenců po svých finančních podílech z dědictví po zesnulém mlynáři a předlouhá vojenská služba donutily Bohumila Veselého na celých patnáct let mlýn zastavit, dokonce vážně uvažoval o jeho prodeji.

Skvělou ukázkou přeměny tradičních mlýnů v moderní podniky, které nezaostávaly za rychlým vývojem společenských i ekonomických vztahů, je žádost Bohumila Veselého z 28. května 1883 o vklad jeho firmy nazvané Válcový strojní mlýn Bohumila Veselého do obchodního rejstříku. Tato žádost poukazuje nejen na rozvoj státní správy a byrokracie obecně, ale popisuje i situaci na mlýně. Mlynář se proměnil z řemeslníka v živnostníka, v mlýně se přestalo používat tradiční české složení mlecích kamenů a nahradily jej válcové stolice, modernější a energeticky úspornější, které produkovaly kvalitnější mouku. Od sedmdesátých let 19. století a zejména ke konci století se všeobecně situace českých mlynářů výrazně zhoršila, když se do Čech začala dovážet levná mouka z německých zemí a hlavně z Uher.³⁴⁾ S tímto stavem nebyl spokojen ani Bohumil Veselý mladší, který upozorňoval na skutečnost, že výkon stávajících mlýnů je daleko větší než spotřeba mouky, a na velikou konkurenci mlýnů v Táboře. Protože to škodilo jeho podnikání a odráželo se to na jeho výdělků, žádal 1. prosince 1896 zemské finanční ředitelství o slevu na dani. V té době byla vodní síla využívaná ve mlýně sedm koňských sil. Ve mlýně pracovala dvě česká složení mlecích kamenů a čtyři válcové stolice. Vodní kola ale dokázala utáhnout vždy jen jednu stolicu. Mlýn tak zvládl semlít až 400 kg obilí za den.³⁵⁾

Samotné mletí obilí ale celé hospodářství a velikou rodinu uživit nemohlo, a to hlavně při nízkém stavu vody nebo při malé úrodě, kdy nebylo co mlít. Proto si mlynáři odjakživa hledali i další zdroje obživy, další odvětví v podnikání. Dá se předpokládat, že si mlynář a jeho rodina mohli přivydělávat pekařstvím, kupařstvím nebo rybolovem, jak to bývalo na mlýnech obvyklé.³⁶⁾ První konkrétní zmínka o jiném druhu podnikání se v rodinném archivu objevuje až v roce 1841, kdy se Františkovi podařilo získat povolení na stavbu lázni na opačné straně jezu než stál mlýn.³⁷⁾ Tyto lázně se v pozdější době dostaly jako věno do majetku vedlejší

34) Jaroslav Karas, Historický vývoj mlýnů a mlynářství. Praha 1919. Žádost o slevu na dani 1. 12. 1896.

35) Opis příznání k výdělkové dani 29. 7. 1897.

36) K tomu Štěpán – Křivanová, Dílo a život mlynářů a sekerníků, s. 123–150; Jiří Louženský – František Reitingner, Z jihočeských mlýnů. Sborníček z prací členů Národopisného kroužku při Jihočeském muzeu v Českých Budějovicích. České Budějovice 1985.

37) Podnik zvaný „lázeňky“ sestával z malých uzavřených budek. V nich se koupající vysvlékli donaha. Proto byly budky uzavřené – aby nikdo nemohl být spatřen nahý. V podlaze každé budky byl umístěn koš, který byl ponořen do říční vody. V tomto koši si host užíval koupel.

31) Naštěstí byla jediným postihem za tento přestupek pouze mizivá pokuta 100 korun.

32) Mlýn leží jen o několik kilometrů dále po proudu Lužnice.

33) Cíkhart, Paměti mlýna Veselých, s. 13; týž, Z minulosti Čelkovic, s. 28, separát s. 9.

větve rodu.³⁸⁾ Veselí však ještě mnoho let provozovali obdobné lázně, které si vybu- dovali roku 1872 hned nad svým mlýnem.³⁹⁾ Dalším podnikem, který František pro- vozoval, byl hostinec v domě čp. 71.⁴⁰⁾ Povolení k provozování hostince mu bylo uděleno 11. ledna 1853. Bohumil Veselý zastával v roce 1885 asi tři měsíce funkci správce na Bredově mlýně, který byl v majetku města Tábora. Krátkodobějším zdrojem peněz byl obchod z prosince 1886, kdy prodal kámen ze svého pozem- ku pro připravovanou stavbu dívčích škol v Táboře na Parkánech. Vydělal si tím 70 zlatých.⁴¹⁾ Jednorázovým výdělkem bylo i 50 korun, které dostal v roce 1902 od Občanské záložny jako poděkování za svou práci a pomoc při pořádání Jihočeské hospodářské, průmyslové a národopisné výstavy v Táboře. V té době už žil na vý- minku. Bohumil Veselý mladší pak kromě mlynářství provozoval i pilařství, což do- kazují doklady o výši výdělkové daně pro rok 1912.⁴²⁾ Zdejší pila však téhož roku vyhořela, ale hned v roce 1913 se ji Bohumilu mladšímu podařilo znovu postavit a obnovit její provoz.

Konečně v roce 1861 se v rodinném archivu objevuje důkaz, že František pod- nikal i v řemesle potravinářském, které bylo svým zaměřením blízké mlynářství. Jednalo se o krupařství.⁴³⁾ Roku 1879 se k podobnému směru jako jeho otec přiklon- il i Bohumil Veselý, když začal provozovat pekařství.⁴⁴⁾ Již v roce 1883 si ale stě- žoval, že obrat pekařství je velmi malý.⁴⁵⁾ Proto pekárnu postavenou ve vlastním mlýně začal pronajímat a do smlouvy vždy nezapomněl vložit článek o tom, že nájemník se zavazuje odebírat mouku pro své pekařské výrobky výhradně od Bohu- mila Veselého. Tím si zajistil stálý odbyt pro svou mouku.⁴⁶⁾

Nájmy byly dalším výrazným zdrojem příjmů pro mlynáře. Jeho hospodářství bylo rozsáhlé a budov zde stálo dost, byla proto škoda je nevyužít, ať už k bydlení samotnému, nebo k provozování různých živností a řemesel, velmi často těch, kte- ré využívaly vodní sílu. První písemná zmínka o nájemnících ve mlýně se dochovala až z roku 1843. Dá se však předpokládat, že nájemníci zde mohli být už i dříve, ale pouze na základě ústní dohody, ne písemné smlouvy.⁴⁷⁾ Je ovšem také nutno podot- knout, že až postupem novověku dochází ke stále užší specializaci jednotlivých

38) Roku 1859 je dostala věnem Růžena Veselá, provdaná Broumová. Lázně pak roku 1883 přešly opět věnem na její dceru Růženu, provdanou Vendulákovou. Její manžel je celkově přestavěl do podoby parovodních lázní, v níž setrvaly až do roku 1930. Cikhart, Z minulosti Čelkovic, s. 32.

39) Povolení 4. 7. 1872.

40) V tomto domě u čelkovickeho mostu je dodnes v provozu hostinec U Boučků. Už není v majetku rodiny Veselých a její členové jej ani neprovozují. Udržela se zde však až dodnes tradice provozování hostince, položená Františkem Veselým.

41) Byla to částka docela vysoká, když vezmeme v úvahu celkové roční výdělků mlýna jen o něko- lik let později. V letech 1890 až 1892 byl celkový příjem mlýna 7800 zlatých. Celkové výdaje dosáhly 6600 zlatých. Čistý příjem tedy činil 1200 zlatých, což je v přepočtu 400 zlatých ročně. Sedmdesát zla- tých, které Bohumil Veselý utržil za kámen pro stavbu školy, odpovídá tedy zhruba výdělku mlýna za dva měsíce činnosti.

42) Výdělková daň z pilařství tehdy činila 71 korun a 20 haléřů. Platební rozkaz 1. 5. 1912.

43) Platební rozkaz na daň z příjmu 30. 5. 1861.

44) Výpočet výdělkové daně 14. 8. 1880.

45) Ceník mlynářských výrobků s poznámkami 6. 3. 1883.

46) Smlouva 23. 1. 1891 (a další).

47) Nebo se smlouva mezi rodinnými dokumenty nezachovala.

odvětví, a tím se nové obory a noví řemeslníci postupně osamostatňují. Typickým příkladem z mlýnského prostředí je sekerník. Toto odvětví ve středověku vůbec neexistovalo. Mlýn, mlýnská kola, mlýnské zařízení a veškeré součástky si musel umět mlynář vyrobit sám. Musel tedy být zručný při práci se dřevem a musel i vědět, jak správně využít vodní sílu a jak přivést vodu k mlýnským kolům tak, aby mlýn skutečně mlel. Mlynář sám si také na mlýně prováděl veškeré opravy. Až v novo- věku se objevil sekerník, který tuto původní mlynářovu práci zastal. Není se čemu divit – když pozorujeme rozrůstání se mlýna, přibývání nových zařízení a strojů a velké množství různorodých aktivit, kterým se mlynáři vedle mletí věnovali, je jasné, že na opravy všech částí mlýna i všech strojů už sami nestačili.⁴⁸⁾

Nájemníky z roku 1843 byli manželé Jan a Kateřina Šafránkovi, táborští měšťá- né. Dne 17. května podepsali s Františkem Veselým smlouvu o pronájmu tzv. maši- nové světlice na dobu dvanácti let. Roční nájem činil 180 zlatých.⁴⁹⁾ O tom, že tuto šest sáhů dlouhou a šest sáhů širokou⁵⁰⁾ světlici využívali k podnikání, vypovídá další nájemní smlouva mezi nimi a Františkem Veselým z března 1846. Šafránkovi si ke světlici pronajali i stroje na sprádkání vlny.⁵¹⁾ Po Šafránkových se nájemcem mašinové světlice stal pan Bárta,⁵²⁾ ale byly s ním problémy, které vedly až k žalo- bě. V březnu 1857 se František Veselý pokoušel získat od pana Bárty pomocí soudu dlužné nájemné za mašinovou světlici a stroje, které dosáhlo výše 153 zlatých.⁵³⁾ Od srpna téhož roku pak měla světlici a vlnoprádelné stroje v nájmu rodina Kleine- rova a od roku 1861 pak znovu na dvanáct let manželé Šafránkovi. Později zde byl v nájmu pan Bareš (minimálně do roku 1911), který byl povoláním kovosoustružník a později si otevřel v Táboře „Na Vrtačkách“ vlastní rýhovnu válců.⁵⁴⁾ V již zmí- něném roce 1857 přestavěl František Veselý valchu na blízkém ostrově. Ta se stala také předmětem nájmu. Ve mlýně působili i soukeníci, kameník, perleťář, sekerník. Od počátku 80. let byl jedním z nájemníků ve mlýně i sekerník pan Hodyš. Po něko- lika letech mu byla vybudována vlastní dílna na ostrově blízko mlýna. Měl ve mlý- ně pronajatý i byt (dvě světlice) za 40 zlatých ročně.⁵⁵⁾ V roce 1890 se za panem Hodyšem přistěhovala i jeho rodina. Hodyšovi tu žili až do roku 1910. Sekerník sám tu však podle daňových dokladů působil ještě v roce 1913. V červenci a srpnu roku 1904 se Bohumilu Veselému podařilo získat povolení na zřízení zámečnické a truhlářské dílny v prostorách mlýna.⁵⁶⁾ Ty pak pronajímал živnostníkům, doloženy máme pány Děkanovského a Knotka, ale to až po roce 1910. Bezesporně zajímavým a pro nás nejspíš i dosti nečekaným nájemníkem byl šlechtic – baron Jindřich Spens z Badenu. Ve mlýně nepochybně působil v roce 1885, je však možné, že i dříve. V září 1886 už ale na mlýně nebydlel. Významným příjmem byly i peníze za krát-

48) Štěpán – Křivanová, Dílo a život mlynářů a sekerníků, s. 23–26, 79–80.

49) Nájemní smlouva 17. 5. 1843.

50) V přepočtu na metry to bylo přibližně 10,7 m.

51) Nájemní smlouva 17. 3. 1846.

52) V rodinném archivu se nedochovala nájemní smlouva, proto nevíme, od kdy byl pan Bárta zde- ším nájemníkem.

53) Žaloba 24. 3. 1857.

54) Šlo o válce užívané do válcových stolic na mletí obilí.

55) Tato cena platila pro rok 1881. V roce 1895 byla cena překvapivě nižší – asi 16 zlatých.

56) Povolení 30. 7. 1904 a 3. 8. 1904.

kodobé nájmy. V letních měsících od roku 1908 pronajímala Antonie Veselá často volné pokoje v prvním patře obytné budovy lidem přijíždějícím sem za odpočinkem z hlučných měst.

O tom, že pronajmout se dá téměř všechno, svědčí pachtovní smlouva Bohumila Veselého s městem Tábor, které v té době navenek zastupoval purkmistr Alexandr Seik. Smlouvou z 29. května 1889 pronajal Bohumil obci část své zahrady ležící pod mlýnem směrem po proudu řeky. Po dobu šesti let dostával činži 50 zlatých a k tomu mohl od počátku listopadu 1884 užívat zdarma rybolov na stanoveném úseku řeky Lužnice. Město si jeho zahradu najalo, aby zde zřídilo veřejnou plovárnu. Ve smlouvě je přesně popsána konstrukce plovárny,⁵⁷⁾ která musela splňovat taková kritéria, aby nemohla konkurovat lázeňkám, které Veselí provozovali výše proti proudu.

Bohumil Veselý byl nejen pronajímatelem, ale i nájemníkem. Nejspíše už před rokem 1891 si Bohumil Veselý pronajal od pekaře Bohumila Kvěcha pekařskou dílnu a obchod i s bytem v jeho domě čp. 234 v Pražské ulici v Táboře.⁵⁸⁾ Dodnes se jedná o velmi lukrativní místo v centru města, které bylo snad přímo stvořeno pro provozování jakéhokoli obchodu nebo živnosti. Je proto překvapivé, že tak podnikavý a svými činy rozmanitý člověk, jakým Bohumil Veselý bezesporu byl, této skvělé možnosti nevyužil. Sám v pronajatých prostorách nepodnikal, ale 23. ledna 1891 je pronajal panu Chomoutovi. Ten zde působil do prosince 1893. Tehdy mu Bohumil Veselý nájemní smlouvu vypověděl, a přestože měl s Bohumilem Kvěchem uzavřenou dohodu až do roku 1895, už rok předtím Veselý od nájemní smlouvy odstoupil.⁵⁹⁾

Jako překvapující se jeví smlouva, která se vyznačuje složitějšími majetkovými vztahy. Koncem prosince 1906 prodal nový majitel plně zadluženého mlýna, Bohumil Veselý mladší, městu Tábor tři svá pole⁶⁰⁾ nad mlýnem za 17 500 korun.⁶¹⁾ Zanedlouho poté si je od města pronajal zpět, a to za 129 korun ročně.⁶²⁾ Takto si svůj původní majetek propůjčoval zpět minimálně do roku 1915.⁶³⁾

Všechny zmíněné obchody a shora naznačená výdělková činnost vypovídají o velkém množství aktivit, které mlynáři provozovali po boku svého rodného řemesla. Pokud pak budeme porovnávat výdělky, které mlynářům přinášela tato vedlejší činnost, s celkovými výdělky a ročním hospodařením mlýna, zjistíme, že jiné druhy podnikání a všemožné nájmy zaujímaly docela významné místo v celkových ročních úhrnech příjmů mlýna. Stále však zůstávaly jen vedlejší činnosti.⁶⁴⁾

57) Plovárna měla být umístěna na vorech, které se na zimu vytahovaly ven z vody. Celé území plovárny bylo oploceno. V žádném případě zde nesměly být zřízeny koše ústící do vody, ve kterých by se koupal každý návštěvník sám, jako tomu bylo v lázeňkách u Veselých.

58) Bohumil Kvěch získal tento dům po předcích v roce 1885. Proto se domnívám, že Bohumil Veselý zde měl pronajaté zmíněné prostory až po tomto datu. Zatím se mi nepodařilo narazit na prameny, které by tuto domněnku vyvracely a dokazovaly spolupráci Bohumila Veselého s předchozím majitelem domu čp. 234 Františkem Kvěchem.

59) Smlouva 23. 1. 1891; výpověď 12. 12. 1893; dohoda 7. 2. 1894.

60) S katastrálními čísly 580, 585 a 587.

61) Vklad práva do katastru 29. 12. 1906.

62) Prodloužení nájemní smlouvy 26. 8. 1910; nájemní smlouva 4. 4. 1913.

63) Prodloužení nájemní smlouvy 27. 3. 1914.

64) O finanční situaci a příjmech vypovídají hlavně daňová příznání a platové výměry a rozkazy dochované v rodinném archivu.

Výdaje – poplatky a daně, pozemkové a stavební záležitosti

Přestože měli mlynáři často mnoho různých menších výdělkových činností, ani ty někdy nestačily k pokrytí všemožných poplatků, účtů, dluhů, úroků a dalších závazků, kterých měl mlýn coby rozsáhlé hospodářství opravdu velké množství. Vysoké náklady s sebou přinášely i nově vznikající stavby a časté přestavby již nevyhovujících součástí mlýna. Náležitou péči musel mlynář věnovat i jezu u svého mlýna, korytu řeky a v neposlední řadě také vodním kolům a ostatnímu strojnímu zařízení mlýna. K nejrozsáhlejším stavebním změnám docházelo na mlýně vždy po některém z ničivých požárů, o které nebyla ani s postupem novověku nouze. Ještě i v roce 1913 se mlýn ocitl v plamenech. Obrovské škody dokázaly napáchat i velké vody, které byly časté, protože mlýn stojí hned nad řekou, v zátopové oblasti.

O stavu mlýna, o jeho rozloze, strojním zařízení a dalším vybavení a také o přírodních katastrofách, které mlýn postihly a poničily, svědčí daňová příznání, vyúčtování daní, žádosti o snížení daní apod. Například v roce 1738 odváděl Matěj Veselý 6 kop a 28 grošů jako daň z vodních kol. Mlýn měl tehdy čtyři složení, takže i čtyři vodní kola. O padesát let později platil Josef Veselý ze čtyř složení a jednoho slupu⁶⁵⁾ 22 zlatých 34 krejcarů.⁶⁶⁾ V roce 1824 převzal mlýn s ostrovem, čtyřmi zahradami a stejným počtem polí v celkové hodnotě 6000 zlatých.⁶⁷⁾ V následujících třech letech platil z tohoto majetku daň 2 zlaté 30 krejcarů ročně.⁶⁸⁾ V podobných hodnotách se daň pohybovala až do roku 1830. V roce 1876 už platil Bohumil „za pronájem vodní síly“ částku 12 zlatých 37 krejcarů.⁶⁹⁾

Mlynáři odváděli daně i ze svých dalších aktivit. Z roku 1861 se dochovalo platební nařízení na daň z příjmu z krupařství a šenku pro Františka Veselého. Příjem byl 210 zlatých a daň 5 zlatých 94 krejcarů.⁷⁰⁾ Když už na mlýně hospodařil Bohumil Veselý a provozoval i pekařství, vyšplhala se v roce 1874 daň z příjmu na 12 zlatých 37 krejcarů.

Velké množství informací o situaci na mlýně podává prohlášení pro vyměření výdělkové daně z 29. července 1877, které se zachovalo v rodinném archivu Veselých. Uvádí, že na mlýně pracovali tři zaměstnanci a jeden nádeník. Mlýn byl zařízen na cizí mletí⁷¹⁾ a měl dvě česká složení a čtyři železné válcové stolice, ale v provozu mohla být vždy pouze jedna stolice (ne více najednou). Vodní kola měla sílu šesti koňských sil. Za den se semlelo asi 400 kg obilí. Mlýn měl hodnotu 7000 zlatých, provozní kapitál dosahoval výše 2000 zlatých. Platební rozkaz na daň z příjmů včetně přírážkové daně (školní a okresní) potom požadoval úhradu 21 zlatých 40 krejcarů, samotná daň z příjmů z vodní síly byla vyměřena na 13 zlatých 37 krejcarů.⁷²⁾ Roku 1879 byla daň z pronájmu vodní síly jen o 10 krejcarů vyšší a daň z příjmů

65) Slup je zařízení na chytání ryb. Je součástí jezu.

66) Kontribuce 21. 10. 1788.

67) Dluhy dosahovaly výše 2550 zlatých.

68) Daňový výměr 12. 1. 1825.

69) Platební rozkaz 30. 5. 1876.

70) Platební nařízení 30. 5. 1861.

71) Mlelo se zde cizí obilí, které sem mleči dovezli.

72) Platební rozkaz 15. 5. 1878 a 31. 8. 1878.

s přírůžkami činila 21 zlatých 56 krejcarů.⁷³⁾ Následujícího roku odváděl Bohumil Veselý daň z výdělku v pekařské živnosti 8 zlatých 40 krejcarů⁷⁴⁾ a už příští rok bylo vyhověno jeho žádosti o snížení daně, a ta činila 5 zlatých 25 krejcarů.⁷⁵⁾ Podrobněji o situaci jeho pekařské živnosti i o událostech na mlýně vypovídá příznání k dani z března 1883. Bohumil zde uvedl, že obrat v pekařství byl velmi malý a navíc byl ještě zatížen dluhem 9000 zlatých. V tomto roce se také na mlýně musely stavět nové vodní žlaby a do nich se umísťovala nová vodní kola.⁷⁶⁾ Tato stavební úprava pohltila 1200 zlatých. Na mlýně byli v tu dobu zaměstnání dva tovaryši a jeden učedník. V roce 1886 zaplatil Bohumil roční daň za mlýn i pekařství 106 korun. O tři roky později si Bohumil stěžoval na své problémy týkající se mletí obilí v prohlášení k dani z 18. listopadu 1889. Mlýn měl již šest vodních kol, ale v minulých letech utrpěl velké škody při požárech. Následné vložení všech sil do oprav mlýna znemožnilo stejné pracovní nasazení při mletí, jako tomu bývalo obvyčejně. Bohumil dále psal, že tohoto roku bylo také málo vody a nakonec ani nebylo co mlít, protože všechny obce, z nichž se obilí k semletí sváželo k němu do mlýna, postihlo ničivé krupobití a zničilo úrodu. Úplně jinými rozmary trpělo počasí hned v následujícím roce. Velká voda výrazně poškodila mlýn. Ze září 1890 pochází odhad Bohumila Veselého, podle něhož způsobila velká voda škody na mlýně za 1262 zlatých 90 krejcarů. Otázkou proto zůstává, do jaké míry se tyto vlivy počasí odrazily na prosperitě mlýna. Z ledna 1893 se totiž dochovalo příznání k dani z příjmů, kde Bohumil shrnul, že za uplynulé tři roky (1890 až 1892) činil příjem mlýna 7800 zlatých, výdaje 6600 zlatých a čistý příjem byl 1200 zlatých, což odpovídá 400 zlatých ročně. Už v roce 1896 hodnotil Bohumil svou situaci opět negativně, a to v posudku pro finanční úřad zpracovaném pro daňové účely.⁷⁷⁾ V této zprávě se píše, že Bohumil není schopen odvádět vyšší daň, protože nemá k dispozici dostatečnou vodní sílu, která by mu zajistila přiměřené výdělky. Jeho mlýnice je postavena nízko u vody, a proto je při každé větší vodě zatopena. O vybavení mlýna vypovídá takto: mlýn má jen dvě stolice a jeden český kámen (složení), které mohou běžeti jen jednotlivě. Bohumilovo hodnocení ale na státní úřady nejspíše moc velký dojem neudělalo, protože mu s platností od prvního pololetí roku 1895 byla vyměřena výdělková daň z mlynářství 31 zlatých 50 krejcarů.⁷⁸⁾

V rodinném archivu se dochovala i vyhláška z 25. října 1896. Předpis pro příznání přímých a nepřímých daní a daně ze služného vyššího udával, jak vysoká procentuální daň se měla odvádět z výdělku.⁷⁹⁾ Nově vyměřená daň se Bohumi-

73) Platební rozkaz 28. 4. 1879.

74) Vyrozumění 14. 8. 1880.

75) Vyřízení žádosti 10. 1. 1881.

76) Došlo ke zrušení původních žlabů. Místo nich byl vystavěn pouze jeden žlab a v něm pracovala tři nová vodní kola.

77) Často se také stávalo, že finanční situace a její hodnocení byly záměrně zkreslovány tak, aby úřady, hlavně berní a finanční správy, vyměřily plátcí co nejnižší daň a další poplatky. Je proto otázkou, zda situace na mlýně byla v uvedené době opravdu natolik těžká, nebo zda šlo pouze o taktizování při komunikaci s úřady.

78) Vyrozumění 28. 2. 1895.

79) Vyhláška byla dosti obsáhlá a složitá. Systém byl celkem podobný jako dnes – čím vyšší výdělek, tím vyšší daň. Například z výdělku nad 600 zlatých se platila daň 6 %, z výdělku nad 1000 zlatých již 10 %, z vydělaných 5000 zlatých už se odvádělo 14,6 % atd.

lovi patrně zdála vysoká, protože hned v roce 1897 žádal o její snížení o „2/20“, což představovalo zhruba 2 zlaté 20 krejcarů. V žádosti uváděl, že jeho roční příjem činí 4957 zlatých a výdaje 4685 zlatých (čistý příjem tedy byl 272 zlatých ročně). Zaměstnával dvě služebné a jednoho čeledína. Každému dával roční plat 72 zlatých a dalších 91 zlatých padlo na stravování každého z nich. Zároveň musel oželet dvakrát 550 zlatých ročně, protože ty šly na výměnek rodičů. Došlo také k opravě strojů a vodního zařízení ve mlýně a všechny práce byly pozdrženy velkou vodou. V mlýně pracovala mlátička, jejíž zaměstnanci vydělávali 40 krejcarů denně. V lednu 1898 podal Bohumil Veselý příznání k osobní dani. V něm jsou zřetelně rozepsány všechny jeho příjmy, což dovoluje udělat si celkem ucelenou představu o finanční situaci na mlýně. V příznání uvedl příjmy z pozemků ve výši 400 korun, příjmy z budov 217 korun a příjmy z podniku vyčíslil na 3096 korun. Příjmy dosáhly celkově 5713 korun. Jsou zde uvedeny i výdaje. Daň spolky celkem 344 korun, provozní náklady se vyšplhaly na 3494 korun a výměnek na 1100 korun. Celkové výdaje činily 5138 korun. Čistý příjem mlynáře byl vypočítán na 544 korun.⁸⁰⁾ Podobná čísla se v příznáních objevovala až do roku 1901. Rokem 1898 je datován poplatní list pro Bohumila Veselého na léta 1895 až 1897. Za rok 1895 měl zaplatit na dani 117 zlatých 55 krejcarů, za rok 1896 také tolik a za rok 1897 jen 81 zlatých 64 krejcarů. Další příznání, tentokrát pro výdělkovou daň, vypracoval Bohumil k 4. srpnu 1903. Hodnotil, že jeho živnost nemá dostatek práce, protože vodní síla je slabá. Mlýn navíc utrpěl značnou škodu požárem, a tak byl zdržen v práci probíhajícími opravami. Ještě ke všemu zničilo úrodu veliké krupobití, proto Bohumil předpokládal, že nebude mít co mlít.

Následujícího roku odevzdal i příznání pro výdělkovou daň z provozu pily. Ta zahájila provoz 1. května 1904. Pila pracovala pouze námezdně, a to hlavně na jaře. Byli zde zaměstnání jeden pilař a jeden nádeník. Pílu poháněla vodní síla. Velkou nevýhodou však bylo, že pila mohla pracovat jen střídavě s mlýnem. Měla malý výnos i z toho důvodu, že v kraji fungovalo už mnoho pil, hlavně na potocích.⁸¹⁾

V rodinném archivu Veselých se zachovala také berniční knížka Bohumila Jaromíra Emanuela Veselého, obsahující zápisy od roku 1899 do roku 1908. Jsou v ní zaznamenány částky, které mlynář dlužil na daních i jejich postupné umořování. Až do roku 1906 dluh stoupal, ale po tomto datu se rychle a významně ztenčil. Z 292 zlatých, které Bohumil mladší státu dlužil v roce 1905, se do roku 1908 nedoplatky snížily na 17 zlatých.⁸²⁾ V rodinném archivu se též nacházejí časté upomínky vyzývající k zaplacení dluhů státu a dokonce hrozby exekucí. To vypovídá o neutěšeném stavu financí na mlýně a jeho celkově nedobrému hospodaření.

Z období před první světovou válkou se zachovaly i doklady o odvádění domovní daně. Odváděli ji všichni obyvatelé mlýna, tedy i nájemníci. Například za rok 1912 platil Bohumil Veselý mladší 250 korun. V tomtéž roce platil i daň výdělkovou za rok 1911. Ta činila z pilařství 71 korun 20 haléřů a z mlynářství 71 korun 72 ha-

80) Příznání k osobní dani 15. 1. 1898.

81) Příznání pro výdělkovou daň 17. 5. 1904.

82) V roce 1899 činil dluh 75 zlatých 50 krejcarů, v roce 1900 to bylo 150 zlatých, roku 1901 již 202 zlatých, v roce 1902 dlužil Bohumil 234 zlatých a v roce 1905 dosáhl dluh již zmíněné nejvyšší hodnoty (292 zlatých). V roce 1906 se dluh snížil na 223 zlatých a roku 1908 na 17 zlatých.

lérů.⁸³⁾ V rodinném archivu je uložena i upomínka obce Horky na zaplacení pozemkové daně ve výši 63 korun 51 haléřů ze 6. prosince 1912. V dubnu 1913 obdržel Bohumil Veselý mladší dva platební rozkazy – na dvě výdělkové daně. Daň z pily byla vypočítána na 17 korun, ale i s přírůžkami se vyšplhala na 48 korun 38 haléřů.⁸⁴⁾ Daň z mlynářství byla 72 korun 58 haléřů.⁸⁵⁾ V roce 1913 pak odvedl přímou daň i s přírůžkami, která činila 134 korun 30 haléřů, daň z příjmů ve výši 9 korun 60 haléřů.⁸⁶⁾ O rok později zaplatil daň z nájemného 33 korun 40 haléřů a výdělkovou daň mu okresní hejtmanství snížilo, protože mlýn byl poškozen požárem. Daně tvořily důležitou část výdajů mlýna. Dochování velkého množství daňových dokladů v rodinném archivu svědčí o tom, že se mlynáři snažili co nejvíce těchto dokumentů uschovat, patrně pro případ pozdější kontroly státních úřadů.

Hodně peněz ze mlýna odcházelo i ve formě poplatků za různorodé služby. Nejčastěji to byly platby za vyřízení pozůstalostí a za jejich zanesení do knih, poplatky za právní služby a mnoho peněz spolky také úroky z častých a na mlýně zcela běžných půjček.⁸⁷⁾ Mlynáři utráceli také za rybářské lístky, honební povolení a zbrojní průkazy, často přispívali do kas různých tábořských spolků a organizací, mezi jejichž členy někdy sami patřili. Peníze rozhodně utráceli i za vybavení domácnosti. Dochoval se například účet za nábytek. Předpokládám, že část finančních prostředků věnovali i dětem svých známých, kteří předčasně zahynuli; členy rodiny Veselých ustanovili za opatrovníky pozůstalých dětí.

Přestože mlýn byl téměř permanentně zadlužen, jeho majitelé často prodávali a nakupovali pozemky, domy a další nemovitý majetek. Tyto obchody tvořily významnou část výdajů, protože pozemky a hlavně domy ve městě měly obrovskou hodnotu. Takové transakce ale často do mlýna přinášely výdělky a také zemědělskou půdu, která napomáhala při částečném samozásobitelském hospodaření mlynářovy rodiny.

Už první majitel mlýna z rodu Veselých, Matěj, si koupil v druhé polovině 17. století ve městě dům čp. 107.⁸⁸⁾ Plynulo mu z něj však více potíží než užítku.⁸⁹⁾ Dům nakonec nezůstal ani v majetku rodiny Veselých. Zdědila jej Matějova vdova, která se později znovu provdala a po smrti jejího dalšího muže získal dům jejich syn.⁹⁰⁾ V roce 1668 přikoupil za 70 zlatých od obce kus pole u Pintovky, kde stál Holakovský mlýn. Po jeho smrti ale odúmrtím připadla jedna polovina pozemku

83) Platební rozkaz 1. 5. 1912.

84) Je zarážející, že daň z pily se tohoto roku tak výrazně lišila od loňské sumy, která zhruba odpovídala dani z mlynářství. Daň z mlynářství zůstávala i v tomto roce zhruba stejně vysoká jako v roce předešlém. Bylo to způsobeno tím, že pila nejspíše nebyla v provozu celý rok. V rodinném archivu se dochovaly záznamy o tom, že pila v roce 1912 vyhořela a v dubnu 1913 byla obnovena a opět uvedena do provozu.

85) Platební rozkaz 1. 4. 1913 a 3. 4. 1913.

86) Potvrzení 30. 11. 1913; platební rozkaz 15. 12. 1913.

87) Nejčastěji šlo o půjčky v rámci rodiny a od příbuzensky spřízněných či jen spřátelených okolních mlynářů. Až po polovině 19. století se častěji objevují doklady o půjčkách ze záložny nebo spořitelny, o jejich postupném splácení, i vkladní knížky a další prameny.

88) Číslo nové 107, staré 174, josefinské 50.

89) Thir, Staré domy a rodiny, díl 1, s. 320–321. Po několika let docházelo ke sporům s bývalou majitelkou domu Annou Slavíkovou. Matěj Veselý jí musel připlácet k původní prodejní sumě, platil opravu střechy a pak znovu připlácel. O těchto potížích se zmiňuje i Cikhart, Paměti mlýna Veselých, s. 8.

90) Thir, Staré domy a rodiny, díl 1, s. 321–322: Dorotíným druhým manželem byl mydlář Jan Svoboda, který zemřel roku 1721. V roce 1748 zdědil dům jejich syn, mydlář Václav Daňhel Svoboda.

obci a druhá císařskému fisku.⁹¹⁾ Další mlynář, Václav Vojtěch, také pokračoval v rozšiřování majetku mlýna. V roce 1708 koupil od svého bratra Martina⁹²⁾ „pole mezi cestou a stružkou jdoucí k Pintovce s pustým místem a nádržkou, kde někdy mlýn Holakovský býval“,⁹³⁾ za 110 zlatých rýnských.⁹⁴⁾ Koupil si též dům ve městě v roce 1726 za 189 zlatých.⁹⁵⁾ Josef mladší se svou první manželkou Annou, rozenou Vegerovou,⁹⁶⁾ koupili roku 1778 v dražbě dům v Táboře čp. 210⁹⁷⁾ za 631 zlatých. Už o šest let později ho ale opět prodali, a to za 850 zlatých.⁹⁸⁾ O poznání dražší byl dům čp. 16, který koupili v roce 1790 od Karla Tobiáše. Stál 2200 zlatých, a to díky své skvělé poloze – přímo na tábořském náměstí. O tři roky později jej získal syn Anny z prvního manželství – Jan Veger.⁹⁹⁾

Již tak dosti rozsáhlé hospodářství ještě rozšířili 14. května 1784, kdy za 3451 zlatých přikoupili Holakovský mlýn o čtyřech složeních se stoupami a pustým mlýništěm, sladovnou, ostrovem, štěpnicí, zahradou a dvěma malými zahrádkami před mlýnem a dvěma poli.¹⁰⁰⁾ Tyto nemovitosti byly v majetku rodiny Veselých již před rokem 1708. V roce 1784 však dům byl již v dosti zpustlém a zuboženém stavu a čekal, až si jej převezme sirotek Karel.¹⁰¹⁾

Velké množství obchodních transakcí provedl za svého života i František Veselý. Od svého tchána Jana Vegera koupil 18. října 1830 pole s chalupou, stodolou a maštálí za 400 zlatých konvenční měny.¹⁰²⁾ Několik obchodů uzavřel v roce 1844 František s tábořským měšťanem Vincencem Bohuslavem. Už v lednu prodal Bohuslav Františkovi jednu čtvrtinu kuksového práva neboli horního dílu tábořských stříbrných dolů Svaté Trojice na hoře Hory se všemi právy, povinnostmi a dávkami. V létě pak odprodal ještě část své zahrady, která ležela pod zahradou Františkovou. Ten ji koupil hlavně pro zamezení případným pozdějším neshodám, protože Bohuslavova zahrada byla přístupná pouze ze zahrady mlynáře Veselého.¹⁰³⁾ Smlouvou z 8. května 1848 Františkovi matka Alžběta¹⁰⁴⁾ postoupila za 800 zlatých konvenční měny

91) Cikhart, Paměti mlýna Veselých, s. 7; František Augustin Slavík, Panství tábořské a bývalé poměry jeho poddaných. Tábor 1884, s. 116.

92) Ten byl nejspíš sládkem. Thir, Staré domy a rodiny, díl 1, s. 196; díl 2, s. 554.

93) Cikhart, Paměti mlýna Veselých, s. 9.

94) Holakovský mlýn stával na druhém břehu Lužnice na stejném jezu jako mlýn Veselých. V pozdějších dobách zde byly lázeňky, které pak přešly věnem do vedlejší větve rodiny Veselých.

95) Thir, Staré domy a rodiny, díl 1, s. 313. Dům koupil od pekaře Jana Vokouna. Dům v roce 1728 zdědila dcera Anyžka, pozdější manželka Vojtěcha Suchomela, mlynáře na mlýně Fijalovském a hrstníka.

96) Též Ungrovou, Uhrovou.

97) Číslo nové 210, staré 37, josefinské 176.

98) Thir, Staré domy a rodiny, díl 2, s. 504.

99) Janu Vegerovi byl dům postoupen za 2400 zlatých. Thir, Staré domy a rodiny, díl 1, s. 133.

100) Cikhart, Paměti, s. 12.

101) Patrně šlo o Matěje Karla Veselého, bratra Josefa mladšího, který se narodil 16. ledna 1768. Jeho otec Josef Václav zemřel v roce 1782, když bylo Karlovi 14 let. V době prodeje Holakovského mlýna, v roce 1784, mu tedy bylo teprve 16 let. Cikhart, Paměti mlýna Veselých, s. 10.

102) Cikhart, Paměti mlýna Veselých, s. 15.

103) Žádost 16. 2. 1844.

104) Od roku 1810 do roku 1821, po smrti svého muže Josefa mladšího a před dosažením plnoletosti svého syna Františka, vedla sama mlýn. Dům čp. 102 koupila v roce 1833, kdy už byla znovu provdaná – jmenovala se pak Šeborová. Thir, Staré domy a rodiny, díl 1, s. 313.

pravovárečný dům čp. 102¹⁰⁵⁾ v Táboře a vydobyla si zde právo výměnku. František potom roku 1859 dům prodal.¹⁰⁶⁾ Před polovinou 19. století v Táboře probíhala stavba silnice ve směru Týn nad Vltavou. Ta se osobně dotkla i Františka, protože část této silnice vedla přes jeho pole a louku. Proto si v srpnu 1848 stěžoval, že mu byly způsobený škody, a požadoval jejich náhradu. Jeho prosby byly vyslyšeny a již následujícího roku obdržel od magistrátu 150 zlatých konvenční měny a cestu,¹⁰⁷⁾ která spojovala nově vystavěnou silnici s mostem.¹⁰⁸⁾ V roce 1857 se František obohatil prodejem svého pole Petru Koldovi¹⁰⁹⁾ a o pět let později prodejem domu čp. 71 u čelkovického mostu, kde provozoval hostinec. Od Václava Bursíka za něj utržil 2725 zlatých.¹¹⁰⁾ Od roku 1883 pak s manželkou vlastnili dům čp. 298 v Táboře.¹¹¹⁾

V roce 1863 převzal rodinný mlýn Bohumil Veselý. Roku 1881 vlastnili on a jeho manželka Eleonora pozemky katastrálních čísel 571 a 572 nad mlýnem, na nichž dosud stála stodola a chalupa.¹¹²⁾ O tři roky později koupili manželé Veselí od obce pozemek ve tvaru klínku v bezprostřední blízkosti mlýna, v roce 1885 část pastviny katastrálního čísla 586/1 nad mlýnem¹¹³⁾ a o pár měsíců později i její zbylé díly.¹¹⁴⁾ K dalšímu rozrůstání pozemků došlo za posledního předválečného mlynáře – Bohumila Jaromíra Emanuela. Ten zdědil v roce 1912 polovinu parcely katastrálního čísla 1286.¹¹⁵⁾

Až do vypuknutí první světové války už k dalším přesunům nemovitého majetku nejspíše nedošlo. V průběhu 20. století pak proběhlo ještě mnoho změn.¹¹⁶⁾ Některé znárodněné pozemky a domy, které k mlýnu patřily po dlouhá desetiletí, se však již rodině nepodařilo získat restitucemi ani soudními procesy.

Hodně peněz investovali mlynáři Veselí i do stavebních úprav svého mlýna. Důvody k nim byly v podstatě tři: poničení mlýna při velké vodě, poškození požárem a přestavba spojená s instalací nových strojních zařízení. V rodinném archivu se všechny doklady o přestavbách dochovaly až z 19. století. Ze starších dob víme pouze o požáru v roce 1702. Dá se tedy předpokládat, že v souvislosti s ním mohlo dojít k nějakým stavebním úpravám mlýna či jeho hospodářských budov. Zprávu o tomto požáru podává významná hmotná památka, která se zachovala ve mlýně (originál je v současnosti uložen v Husitském muzeu v Táboře, u Veselých visí kopie). Je to dřevěná deska, jejíž text popisuje danou událost

105) Číslo nové 102, staré 147, josefinské 103.

106) Thir, Staré domy a rodiny, díl 1, s. 313.

107) Rozprostírající se na pozemcích s katastrálními čísly 246 a 433.

108) Dekret 6. 11. 1849.

109) Šlo o pole ležící pod křížkem v Čelkovicích.

110) Dopis 29. 1. 1862.

111) Číslo nové 298, staré 262, josefinské 243. Thir, Staré domy a rodiny, díl 2, s. 693.

112) Z 28. června 1881 pochází žádost o úřední zrušení rozbouřených stavení (stodoly a chalupy) na těchto pozemcích.

113) Spis obsahuje i nákres rozdělení pozemku katastrální číslo 586 na více dílů a plánec pozemků nad mlýnem. Nákres 15. 1. 1885; kupní smlouva 23. 2. 1885.

114) S katastrálními čísly 586/2 a 586/3. Současně došlo ke sjednocení těchto pozemků.

115) Druhou polovinu zdědila jeho sestra Marie provdaná Krchová.

116) K tomu Cikhart, Paměti mlýna Veselých, s. 17–18.

a skrývá v chronogramu datum postavení mlýna (1506) a jména Václava Vojtěcha a jeho manželky Anny.¹¹⁷⁾ O velké vodě vypovídá dodnes zachovaná část omítky na mlýnské budově, do níž si obyvatelé mlýna vyznačovali výšku vodní hladiny a datum, kdy k záplavám došlo. Například v průběhu 19. století to bylo 20. března 1845, 22. února 1865, 9. dubna 1876, 30. března 1885, 20. února 1890, 6. září 1890 a ještě v roce 1891.

Záznamy o stavebních proměnách mlýna jsou dochovány až od třicátých let 19. století. Františku Veselému byla v roce 1834 povolena nástavba mlýnské budovy.¹¹⁸⁾ Po devíti letech byl mlýn zvýšen o další patro a na obytné budově vznikla přístavba.¹¹⁹⁾ V roce 1839 byla v prostorách mlýna postavena valcha určená ke zpracování a úpravě textilií, roku 1851 byla přesunuta na nedaleký ostrov a po šesti letech rozšířena a pronajímána.¹²⁰⁾

Nejvíce stavebních změn, nejvíce inovací strojního zařízení a největší proměny jezu a příslušenství provedl Bohumil Veselý v druhé polovině 19. století a na počátku století dvacátého. Zachovalo se o nich velké množství různorodých pramenů. Modernizaci mlýna započal Bohumil v květnu 1870, kdy zakoupil válcovou stolicí značky Hubner. To byla první stolice, která se na mlýně objevila, a pracovala zde až do roku 1935.¹²¹⁾ O dva roky později uvedl do provozu nový typ strojního zařízení pro mletí, tzv. mlýn Amerikán,¹²²⁾ jehož cena se vyšplhala na 2625 zlatých. Samotné stavební proměny zahájil Bohumil roku 1877 stavbou kolny a konírny, o tři roky později postavil nový slup za 500 zlatých a přestavěl část jezu na čelkovické straně Lužnice.¹²³⁾ V letech 1883 až 1884 byly zrušeny dva staré žlaby na vodní kola. Na jejich místě byl vybudován jeden nový žlab, do něhož byla umístěna tři vodní kola. Náklad na stavbu dosáhl 1200 zlatých. Mlýníci zvýšili o jedno patro, které se využívalo jako sýpka.¹²⁴⁾ Devět sáhů¹²⁵⁾ jezu stavěl Bohumil v roce 1887 nákladem 700 zlatých, když rok předtím postavil sruby za 500 zlatých. Další oprava jezu proběhla v roce 1890,¹²⁶⁾ práh jezu byl umístěn pod cejchem.¹²⁷⁾

117) Cikhart, Paměti mlýna Veselých, s. 8–9; Ferdinand Pátek, Nápis na mlýně v Čelkovicích. Český lid 12, 1903, s. 461; František Tanzer, Nápis na mlýně Veselých v Táboře. Kraj kalicha (Tábor) 5, 1928, s. 39–40; Štěpán – Křivanová, Dílo mlynářů a sekerníků, s. 120–121.

118) Cikhart, Paměti mlýna Veselých, s. 15.

119) Povolení, rozpočet 24. 6. 1843.

120) Prvním nájemcem valchy byl Vojtěch Bárta. Více Cikhart, Paměti mlýna Veselých, s. 15.

121) V rodinném archivu se zachoval i návod na její použití.

122) Byl to nejmodernější typ mlýnského zařízení té doby. Zakázku na jeho přestavbu zpracovala firma Káš junior Praha. S touto firmou ale bylo mnoho potíží – provedené práce nebyly v pořádku, dodávky byly zpožděné, dodané stroje nepracovaly správně a došlo i na spory spojené s placením. Ty se táhly až do roku 1881.

123) Pobídkou k přestavbě jezu byl dopis od c. k. místodržitelského rady v Táboře z 12. 6. 1880, ve kterém rada Bohumila upozorňoval, že jeho jez je poškozen a je proto nutné co nejdříve provést jeho opravu.

124) Žádost 18. 3. 1883, 2. 4. 1883. Povolení 15. 4. 1883.

125) V přepočtu asi 16 metrů.

126) Oprava proběhla 18. července 1890; k tomu žádost 1. 7. 1890.

127) Pevné cejchy, nazývané též někdy fixy, určovaly výšku hladiny zadržené vody např. u mlýna tak, aby nemohla škodit pozemkům, stavbám a dalším zařízením na vodní pohon dále po proudu. Cejch mohl mít více podob. Většinou se jednalo o dubový kůl (nebo kamenný sloupek) zaražený v zemi, na němž

Žlab vybudovaný v roce 1883 a 1884 byl znovu upravován v roce 1897. Byl rozšířen a byla do něj umístěna větší vodní kola.¹²⁸⁾

V roce 1885 si policejní revizor při pochůzce všiml změny, která ve mlýně nastala, a 12. května nahlásil táborské obci, že Bohumil Veselý postavil na dvoře svého mlýna kůlnu, a to bez stavebního povolení. Na toto hlášení okamžitě reagoval starosta – nařídil Bohumilovi, aby dodatečně požádal o stavební povolení. Dokumenty v archivu rodiny Veselých ale dokazují, že toto nebyl zdaleka jediný případ nepovolené stavby. Stávalo se to častěji, nebo se občas nejdříve postavilo, a až pak se zažádalo o povolení. Vypovídají o tom upomínky od obce o včasné zaslání žádostí.

Na dvoře mlýna stávala stodola, která v roce 1902 vyhořela. Ještě téhož roku se Bohumil přihlásil k provozu pily a o rok později získal i stavební povolení. Východní část původní stodoly byla přestavěna na kamenickou dílnu, v západní části byla vybudována pila.¹²⁹⁾ Z doby Bohumila Jaromíra Emanuela se dochovalo několik variant plánů a stavebních návrhů na přestavbu vyhořelé části obytného domu. Ta se nakonec uskutečnila v roce 1921 dle plánu z roku 1914. V této podobě stál dům čp. 1161 až do roku 1996. V dubnu 1913 byla opětovně vystavěna pila a dílny. Stalo se tak ještě předtím, než úřady stavbu povolily, proto bylo proti Bohumilu Veselému a staviteli zahájeno trestní řízení. Těsně před vypuknutím první světové války dorazila do mlýna i další vymoženost moderní doby, elektrický proud. Už od roku 1914 jsou dochovány v rodinném archivu žádosti o připojku proudu od elektrárny města Tábora. Ve mlýně proud využívali nejen ke svícení, ale hlavně k pohonu různých strojů. Byla to velká novinka, která ušetřila lidem hodně práce i sil.

Právní jednotka. Spory

S přihlédnutím k velkému množství mlýnů a dalších vodních zařízení, která fungovala na řece Lužnici, je jasné, že docházelo k častým sporům mezi jednotlivými řemeslníky a majiteli zařízení. Ty se nejčastěji týkaly výšky vodní hladiny, kterou mohli mnozí ze řemeslníků usazených u řeky regulovat. Docházelo i k neshodám mezi řemeslníky a plavci, kteří na vorech po řekách plavili nejčastěji sůl nebo dřevo. Problémy bývaly i s dodržováním pokynů nadřízených úřadů.

Mezi právní záležitosti mlynářů Veselých bezpochyby patří i jejich vstupování do cechu mlynářů. Přesné údaje o něm přináší Kniha do cechu přijatých mistrů uložená

byla přibita železná destička. Cejch mohl být i vysekán do kamene nebo skály, mohl to být železný pásek zapuštěný do okenního parapetu. Cejchy musely být umístěny ve výšce prahů jezu. Prah byl hlavní horní trám jezové konstrukce. (Základem této konstrukce byly piloty zaražené do dna. Na nich byly vodorovně umístěny trámy, zvané též záplavy, které byly propojeny příčkami.) Někdy cejchy ani nebyly vidět, byly skryty pod terénem a odkrývaly se jen v případě potřeby. Všechny informace o jejich přesné poloze atd. byly uvedeny ve Vodní knize. Snahou bylo, aby nemohlo dojít ke znehodnocení nebo úmyslnému posunu cejchu, k jeho poškození provozem, povodněmi nebo ledem. K tomu však často docházelo, a z toho vznikaly táhlé spory. Štěpán – Křivanová, Dílo mlynářů a sekerníků, s. 151–155.

128) Vyhláška pro veřejnost 23. 4. 1897, povolení místodržitele 26. 7. 1897, oznámení kolaudace 14. 4. 1899, kolaudace 28. 8. 1899.

129) Stavba byla povolena pod podmínkou, že bude zamezeno přílišnému hluku, který by rušil okolí. Stavební povolení 30. 1. 1903, 22. 3. 1903, 24. 9. 1907.

ve fondech Státního okresního archivu Tábor.¹³⁰⁾ Jako první člen rodiny Veselých byl do cechu mistrů přijat první majitel mlýna, Matěj, a to 28. srpna 1661. Za přijetí složil 2 kopy míšeňské a 2 libry vosku a vystrojil pro ostatní svačinu, tak jak bývalo v té době v cechu zvykem. Jeho syn Václav Vojtěch byl do cechu přijat roku 1685, za přijetí složil 1 kopy grošů a 1 libru vosku. Stejný poplatek odvedl 30. ledna 1727 i jeho syn Matěj. Jako další mlynář z rodu byl přijat do mlynářského cechu Josef Veselý mladší, který do cechu vstoupil 30. června 1778 a zaplatil příjemné 7 kop 30 grošů. Jeho syn František byl přijat do cechu 20. dubna 1828 a za příjem složil stejnou částku jako jeho otec. V červnu 1833 byl dokonce zvolen za staršího mlynářského cechu¹³¹⁾ spolu s Janem Maredou. Františkov syn Bohumil byl posledním členem rodu, který stihl vstoupit do cechu ještě před rokem 1859, kdy byly cechy zrušeny. Bohumil vstoupil pouze do cechu tovaryšů a působil i jako poslední starší tzv. „malého pořádku“, tj. cechu tovaryšů.¹³²⁾ S vodním právem souvisí i vodní knihy, které obsahují na vložkách č. 17, 22 a 194 údaje o mlýnu Veselých.¹³³⁾ V archivu rodiny Veselých se zachoval dopis od okresního hejtmána, který mlynářům oznamoval, že je potřeba doplnit zápisy do vodních knih, a k tomuto účelu jim byl zaslán i příslušný formulář.¹³⁴⁾

První doklady o sporech mezi mlynáři na Lužnici se v rodinném archivu Veselých dochovaly k roku 1684. Na Matěje Veselého si stěžovali mlynáři, kteří vlastnili mlýny výše po proudu řeky – Pavel Slaba z Dráčovského (později Měšického) mlýna a Jan Moucha z Hladovcova (později Suchomelova) mlýna.¹³⁵⁾ Obviňovali ho, že zvyšuje jez u svého mlýna a zanáší řeku, čímž své sousedy vytápí a způsobuje škody na jejich živnostech.¹³⁶⁾ Svolaná komise nařídila úpravy žlabů tak, aby jimi voda mohla protékat plynuleji. Pak zkoumala výšku jezu, ale nenašla žádný cejch, podle něhož by mohla posoudit, zda se obvinění mlynářů Slaby a Mouchy zakládala na pravdě. Komise se tedy řídila výškou prahu jezu, který pocházel z roku 1596. Nakázala, aby dle výšky jezu snížil mlynář Veselý výšku stavidel. Za pravdu dala komise mlynářům v obvinění o zanášení koryta řeky. U Veselého jezu byl nános, který již stihl vytvořit ostrůvek. Proto komise nařídila Matějovi, aby jej co nejdříve zlikvidoval. Shora uvedená nařízení měla zamezit dalším škodám na majetku sousedních mlynářů.¹³⁷⁾

V rodinném archivu Veselých se zachovaly doklady o dalším sousedském sporu až z roku 1778. Sbor přísedících mlynářů byl nucen uspořádat na mlýně Josefa Vác-

130) Státní okresní archiv Tábor, Cech mlynářů Tábor 1562–1860 (1877), inv. č. 6, sign. C II b/3, kniha č. 2.

131) Magistrát města ho do této funkce potvrdil 4. července 1833.

132) Martin Kolář, Mlýny u města Tábora, Český jih (Tábor), roč. 9, č. 28, 8. 4. 1881, s. 1.

133) Státní okresní archiv Tábor, Okresní úřad Tábor 1, Vodní kniha 1850–1945 (1953), inv. č. 1, kniha č. 1.

134) Dopis 22. 11. 1875.

135) Tyto mlýny stály na společném jezu. Suchomelův mlýn vlevo po směru toku řeky, Měšický mlýn vpravo (stejně jako mlýn Veselých). Další jez, který následoval po proudu za jejich jezem, byl jez u mlýna Veselých.

136) „Zaujímáním žlabův, zvejšení jezův, tak na něm činěné hrobky, tj. kamenem a rumem vyzdvihováním a znečištěním řeky návozy voda zvejšovala a jim oboum skrze zpáteční vodu nemalé vytápění a na jejich živnostech veliké zkrácení činili mělo.“ Spis 19. 8. 1684; Cikhart, Paměti mlýna Veselých, s. 7–8.

137) Spis 19. 8. 1684, Cikhart, Paměti mlýna Veselých, s. 7–8.

lava Veselého 23. listopadu 1778 komisi, která by rozhodla o oprávněnosti stížnosti mlynáře z Měšického mlýna a Matěje Suchomela.¹³⁸⁾ Ti obviňovali Veselého, že zvýšil jez u svého mlýna, což způsobilo, že koryto řeky nad jezem je mělké a snadněji se zanášá a hlavně v zimních měsících pak docházelo k vytápění horních mlýnů. Vytýkali mu také, že si vytvořil v řece nános, který připojil ke své zahradě, čímž zvýšil její rozlohu, a také si tím dopomohl k tomu, že se koryto řeky zúžilo a voda směřující do jeho náhonu měla díky tomu větší spád a poskytovala více síly k pohonu vodních kol. Přísežní mlynáři vyřešili spor tak, že umístili do břehu u Veselých jezu nový cejch, nařídili Josefu Václavovi, aby odkopal část uvedeného nánosu a aby v době, kdy jsou na řece velké vody nebo plují ledové kry, zvedal stavidlo výše, aby mohlo protékat větší množství vody a předešlo se tak zaplavování horních mlýnů.¹³⁹⁾ Pak si stěžoval i mlynář Veselý, že ho naopak vytápěl vždy při zvýšení vodní hladiny nebo velké vodě mlynář Suchomel. Na oplátku si potom znovu stěžovali mlynáři z horních mlýnů na Veselého, že v zimním období, když na řece pluje ledová tříšť a zastaví se na jezu u mlýna Veselých, tak ji zdejší mlynář odmítá odklidit. Tato tříšť brání plynulému průtoku vody a způsobuje opět zaplavování horních mlýnů. Přísežní mlynáři tedy rozhodli, „*aby ten mlynář, od kterého jezu vytopený jest, s takoveto bez překážky jednoho každého tříště shoditi a tudy k odpadu vody pomoci sobě mohl*“.¹⁴⁰⁾

Cejch z roku 1778 byl upraven až o téměř sto let později. Roku 1875 byl na původní dubový kůl, který byl zkrácen, osazen nový cejch. Byl označen písmeny B. V. (Bohumil Veselý) a letopočtem 1875. S výškou nového cejchu byla shodná i výška prahu jezu, stoupy a mlýnských stavidel.¹⁴¹⁾ Bohumil se ale o nový cejch asi moc nestaral, o čemž svědčí dopis z c. k. okresního hejtmánství, které mlynáři nařídilo, aby v případě zasypání cejchu hlínu odklízeli a aby tak cejch udržoval přístupný. Už v roce 1880 byl cejch znehodnocený, proto byl Bohumil nucen provést stavební úpravy.

Od roku 1880 až do roku 1896, celých šestnáct let, provázely život na mlýně další spory, a to se zahradníkem Janem Vondrákem¹⁴²⁾ a mlynářem Václavem Suchomel. Stěžovali si, že u mlýna Veselých došlo ke zvýšení jezu.¹⁴³⁾ V listopadu 1881

138) Šlo tedy o mlynáře ze shodných mlýnů, jako v předchozím sporu (v roce 1684). Kromě Josefa Václava Veselého si tito dva mlynáři současně stěžovali i na mlynáře Jana Maredu z Kamenského mlýna, který ležel nad nimi proti proudu. Tvrdili, že když je v řece málo vody, Mareda si ji za svým neúměrně zvýšeným jezem schraňuje co nejdéle a jim vodu pouštět nechce. Cikhart, Z minulosti Čelkovic, s. 30.

139) „*Kůl dubový do břehu vraziti dali a s měděným plátem vycejchovali, který od čela zdi mlýnské proti vodě 19 loket 4 coule, od břehu 3 lokte se vynachází. K tomu ubitému cejchu povinen bude Josef Veselý záplavy na jeze, které výše se nacházejí, do rovnosti srovnati, nyní a na budoucí časy nevyvyšovati, hlavní práh při mlýnských žlabech 14 coulů pod cejch klásti, poněvadž se vynašlo, že tu nakel vrbovým porostlá při zahradě nad mlýnem škodna vodotoku jest, tak za dobré uznáváme té nakle 5 loket v šířce odkopati, aby tudy voda rovněji k žlabům jíti mohla, jakož taky, aby Josef Veselý nový žlab vedle slupi otevřel a při tom žlabě stavidlo při ledních třenicích a velkých vodách táhl, aby tudy ty nakle nad mlýnem se odbíraly a hořejším mlýnům k lepšímu odpadu vody se pomoci mohlo.*“ Více Cikhart, Paměti mlýna Veselých, s. 12–13. Jeden loket odpovídá 0,5914 metru, jeden coul je přibližně 0,0246 metru.

140) Cikhart, Paměti mlýna Veselých, s. 12–13.

141) Protokol 9. 8. 1875.

142) Majitel usedlosti čp. 187.

143) Dopisy 14. 6. a 16. 7. 1881.

bylo provedeno technické ohledání jezu a Bohumil Veselý dostal příkaz, že má upravit předprsi jezu tak, aby nepřevyšovalo hlavní práh jezu. Byly také změřeny všechny prahy, stavidla a propusti a zjistilo se, že starší část jezu je o zhruba 25 cm vyšší, než má ve skutečnosti být. O tři roky později žádali manželé Suchomelovi o snížení jezu u mlýna Veselých.¹⁴⁴⁾ V září 1884 byla stížnost Jana Vondráka a manželů Suchomelových vyřízena. Dalším měřením se zjistilo, že jez u Veselých je skutečně o 23,5 cm vyšší, a proto bylo majiteli mlýna nařízeno jeho snížení anebo podání žádosti o dodatečné schválení vyššího jezu. Bylo také poručeno vyměnit stávající cejch, protože už nebyl spolehlivý a neodpovídal současným předpisům.¹⁴⁵⁾ Proti tomuto rozhodnutí se patrně Bohumil Veselý odvolal, protože mu v červenci 1885 přišlo vyjádření z c. k. místodržitelství v Praze, podle něhož nebylo nutné jez snižovat o 23,5 cm, ale jen o 20,7 cm – tak jak navrhol Bohumil.¹⁴⁶⁾ Další komisionální řízení proběhlo u mlýna 15. července 1890 a na jeho základě vydalo 21. července c. k. místodržitelství rozhodnutí. Levá část jezu, která byla právě ve výstavbě a která tvořila jádro sporu, měla být vystavěna ve stejné výšce, v jaké se nacházela pravá, již stojící, část jezu. Kdyby totiž byla levá část jezu snížena, jak o to žádali Jan Vondrák a manželé Suchomelovi, docházelo by k zatápní cesty na levém břehu řeky (vedoucí k lázeňkám). To byl příznivý výsledek pro Bohumila Veselého.¹⁴⁷⁾ Po čtyřech letech se ale ukázalo, že tento výsledek zdaleka nebyl definitivní. Jan Vondrák si totiž na rozhodnutí z roku 1890 stěžoval a požadoval snížení jezu o 12,7 centimetru. Jeho žádosti bylo částečně vyhověno: místodržitelství rozhodlo, že levá část jezu v délce dvaceti metrů má být snížena tak, jak žádal Jan Vondrák. Pravá část jezu měla být také takto upravena, ale až při její budoucí přestavbě. Pro opravu levé části jezu byla vyčleněna lhůta šesti týdnů, a to v období, kdy není povolena voroplavba, tedy od 1. srpna do 15. září 1895. Ještě než mohlo k uvedené opravě dojít, Jan Vondrák si znovu stěžoval. Bohumil Veselý proto podal odvolání k ministerstvu orby a žádal o ponechání výšky jezu ve výšce cejchu z roku 1885. Místodržitelství jeho žádosti nevyhovělo a ponechalo v platnosti rozhodnutí z předchozího roku – jez měl být snížen o 12,7 centimetru pod cejch z roku 1875. Pro nové posouzení Bohumilovy žádosti si měl mlynář nechat vypracovat délkové profily řeky a břehů.¹⁴⁸⁾ Celý vleklý spor byl definitivně vyřešen až v roce 1896. Když 16. června a 5. října 1895 proběhla další dvě jednání o výšce jezu, doručilo 2. dubna 1896 táboorské okresní hejtmánství Bohumilu Veselému konečné rozhodnutí. Komise zjistily, že se postupnými opravami dostala koruna jezu do výšky 5 cm pod cejch z roku 1875, a proto má být zvýšena maximálně o devět centimetrů. V dopise se dále píše, že parcela Jana Vondráka je vždy při vysoké hladině vody zatápěna, a proto pro něj nevznikne velký rozdíl, když se jez zvýší a on bude mít na zahradě o pět centimetrů vody víc.¹⁴⁹⁾ Další komise byla svolána na 26. července 1872. Tentokrát si však nikdo na nikoho

144) Dopis 27. 5. 1884.

145) Vyřízení stížnosti 20. 9. 1884.

146) Dopis 23. 7. 1885.

147) Rozhodnutí 21. 7. 1890.

148) Dopis 11. 3. 1895.

149) V této výšce jez setrval ještě v roce 1933, kdy se prováděly stavební úpravy, a tato výška pak zůstala zachována.

nestěžoval. Úkolem sezvané komise bylo změření normální výšky vody v Soběslavi, Táboře, Bechyni a Kolodějích nad Lužnicí. Měření nařídil vrchní zemský inženýr a v praxi bylo prováděno projížďkou po řece.

S právy bezprostředně souvisí i pojistky. V rodinném archivu Veselých se první doklady o uzavírání pojištění objevují od roku 1839, kdy byl pojištěn mlýn za 750 zlatých a roční splátka pojistného činila 9 zlatých 21 krejcarů. V roce 1847 byla pojistná částka zvýšena na 1330 zlatých a splátka se zvýšila na 11 zlatých 46 krejcarů ročně. Od roku 1889 byli pojištěni i zaměstnanci mlýna.¹⁵⁰⁾ O čtyři roky později připojistil Bohumil Veselý také řezačku na slámu.¹⁵¹⁾ V přiznání pro výpočet příspěvků Úrazové pojišťovně za druhé pololetí roku 1894 Bohumil Veselý uvedl, že ve mlýně pracovali v daném období čtyři zaměstnanci a u řezačky dva zaměstnanci. Ve mlýně bylo odpracováno jen 129 dnů, ve zbylé době se opravovaly stroje a jez. U mlátičky se pracovalo deset dnů a u řezačky tři hodiny denně.¹⁵²⁾ Koncem roku 1896 nechal Bohumil pojistit i zaměstnance v kamenném lomu, který provozoval nad mlýnem. Pojišťovna vyhodnotila tento podnik za sto procentně nebezpečné pracoviště a vypočítala mlynáři pojistné ve výši 5 zlatých 67 krejcarů.¹⁵³⁾ Za druhé pololetí roku 1900 zaplatil Bohumil za úrazové pojištění 19 korun 36 haléřů. O tom, zda jsou údaje přiznávány pojišťovně pravdivé, se 6. února 1902 přijela do mlýna přesvědčit kontrola, kterou vykonal živnostenský inspektor. Zaměřil se na zaměstnance. Ptal se jich, kolik dnů a kolik hodin pracují, jaký mají plat a také sociální zařízení. O rok později uzavřel Bohumil další pojistku, tentokrát u pojišťovny Slávie. Mlýn byl pojištěn proti krupobití na 1445 korun.

Voroplavba, vory, plavci a později i vodáci – to vše vždy patřilo k běžnému životu mlýna. Není proto divu, že i v této oblasti vznikaly spory. Zájmy obou stran byly odlišné a často se střetávaly. V souvislosti s voroplavbou¹⁵⁴⁾ se mlýna přímo týkala vyhláška pro otevírání jezových vrat pro voroplavbu z 20. dubna 1905, která se dochovala v rodinném archivu Veselých. Podle ní má být plavba vorům umožněna vždy, když vodní hladina přesahuje jez o osm centimetrů. Pokud hladina poklesne nejvýše o tři centimetry pod hřbet jezu, má se splav pro vory jednou denně otevřít. Vyhláška také určovala hodiny, kdy mohou vory projíždět okolo kterého mlýna, přes který jez. U Veselých to bylo v pravé poledne. Mezi povinnosti mlynářů patřilo otevírání a zavírání jezových vrat před a po proplutí vorů.

Voroplavby se týká vodoprávní řízení, které proběhlo u mlýna v létě 1913. Jeho příčinou byla plánovaná stavba nového vorového splavu v jezu u mlýna Veselých.

150) Zaměstnanci byli zařazeni do třídy nebezpečí číslo 7. Vysvětlení k předpisům zákona 1. 8. 1889; přihlašovací archy 13. 8. 1889; přihláška 30. 8. 1889; přípis, členský lístek 1. 11. 1889. K prvnímu hlášení úrazu došlo již v lednu 1890. Stal se Františku Vaněčkovi z Čelkovic. Oznámení 3. 1. 1890.

151) Připojištění 28. 10. 1893.

152) Výpočet příspěvků 20. 6. 1896.

153) Přihláška 31. 10. 1896.

154) Základní informace: Štěpán – Křivanová, Dílo mlynářů a sekerníků, s. 151–158; pro jižní Čechy: Theodor Žákavec, Lanna. Příspěvek k dějinám hospodářského vývoje v Čechách a v Československu, Praha 1936, dále: Hugo Franz, Pamětní spis o státním stavitelství vodním a plavbě v Království českém, Praha 1891; Vladimír Ringes, Stezkou dějin naší dopravy, Praha 1958; Josef Langer, Vodní cesty v mocnářství rakousko-uherském, Praha 1901; Jan Vaněček, Od plovoucího kmene k moderní rychlodoli, Praha 1938; Luboš Nový a kol., Dějiny techniky v Československu (do konce 18 století), Praha 1974, s. 541–542, a další.

Schůzky se zúčastnili kromě Bohumila Veselého i Karel Tvrzník, František Ješ (majitel mlýna Brdlík v Táboře, který ležel dále po proudu) a zástupci Spolku obchodníků dřívím a podnikatelů voroplavby Království českého v Praze. Došlo k detailnímu rozvrhu postupu jednotlivých prací, konečných stavebních výsledků i použitých materiálů. Stavba měla být dokončena za šest týdnů (od 1. srpna do 15. září). Mlynář Veselý na stavbu přispěl 300 korunami.¹⁵⁵⁾

Unikátní celek a rodová tradice

Soubor dokumentů dochovaný a uložený v rodinném archivu rodiny Veselých tvoří v daném sociálním prostředí, mezi řemeslníky i mezi mlynáři samotnými, unikátní a ucelenou jednotku. Mezi řemeslníckými profesemi je patrně dochování podobného kompletu raritou. Tato skutečnost opět ukazuje na často zmiňované zvláštní postavení mlynářů ve společnosti. Přestože se jednalo o řemeslníky, jejich vzdělání a všeobecný rozhled způsobený jak četbou, tak scházením a komunikací lidí z rozličných vrstev společnosti ve mlýně, je předurčovaly k pozici na tzv. „sociální šev“. Kromě svého původního, dalo by se říci i rodného a rodového povolání byli mlynáři Veselí též měšťany královského města Tábora, byli obecními zastupiteli, soudními znalci, staršími mlynářského cechu. Dochování podobných rodinných archivů, jako je archiv rodiny Veselých, je v českých zemích známé z prostředí šlechty. Tyto archivy sloužily k uchování rodové paměti a k prokazování nepřetržité urozenosti vlastního rodu.¹⁵⁶⁾ Taková definice se hodí i na rod mlynářů Veselých, z nichž dodnes číší hrdost na svůj původ a jejichž vědomí původu a příslušnosti k rodinnému mlýnu nedokázala zničit ani téměř padesátiletá snaha o unifikaci a uniformitu, kterou se projevovala komunistická diktatura v druhé polovině 20. století.

O šlechtických archivech už v českém prostředí existuje několik odborných pojednání. Na hlubší průzkum písemných pramenů uchovaných u nižších vrstev se však ještě čeká.¹⁵⁷⁾ Proto by se tato studie mohla stát inspirací či vodítkem pro další výzkumy v podobném prostředí nebo u srovnatelně zachovalých pramenných celků. Přínosné by jistě bylo i případné porovnávání pramenů z rodinného archivu rodiny Veselých s podobně rozsáhlým, časově obdobným souborem, pocházejícím z blízkého sociálního a společenského prostředí. Předpokládám, že takto dochovaný archiv není v mlynářském prostředí v Čechách, a možná ani v jižních Čechách, zcela osamoceným úkazem. Soudím tak podle stále udržované rodové paměti a vzpomínek na slavnou minulost vlastních předků, které se nevytrácejí ani ze srdcí a úst potomků mlynářských rodů, jejichž život už bohužel není spojený s rodinným mlýnem.¹⁵⁸⁾

Složení rodinného archivu Veselých vypovídá nejen o silné vazbě na předky a snaze o zachování rodinných památek. Ukazuje i na ryze praktický účel sběru a shromažďování dokumentů. Velkou část archivu tvoří různá daňová přiznání,

155) Tuto částku si nechal rozložit na splátky. Protokol 29. 7. 1913; rozhodnutí 17. 8. 1913.

156) Josef Hrdlička, Autobiografie Jana Nikodéma Mařana Bohdaneckého z Hodkova, České Budějovice 2003 (=Monographia Historica. Editio Universitatis Bohemiae Meridionalis 3), s. 15–22.

157) Tamtéž, s. 7–14.

158) S touto situací jsem se setkala například v rodině Suchomelových, jejichž mlýn leží proti proudu Lužnice hned nad mlýnem Veselých. Mlýn už je několik desetiletí v majetku jiné rodiny.

účtenky, kvitance, potvrzení o zaplacení, účty, oznámení o výši splátek, upomínky a podobně. Z této skutečnosti jasně vyplývá, že mlynáři si do svého archivu neukládali jen dokumenty, které chtěli zachovat pro další generace, ale i dokumenty, které by se v brzké době mohly hodit i jim samotným. Rodinný archiv tedy v tomto případě plnil funkci obdobnou dnešním spisovněm.

Významnou část archivu tvoří i tzv. ego-dokumenty, prameny osobní povahy. Jsou mezi nimi zastoupeny zápisníky, notesy, památníky, všemožné poznámky, paměti a vzpomínky, životopisy, kresby, básně a velké množství korespondence (úřední, v rámci rodiny, s přáteli, mezi mlynáři). Tyto dokumenty by si bezesporu zasloužily podrobnější průzkum a vlastní odborné publikování zjištěných poznatků. Jádrem této studie byly ekonomické a právní aspekty života na mlýně. V mnoha oblastech se tyto dvě stránky prolínají, někdy splývají a často bývá těžké je od sebe oddělit. Jako příklad uvedu uzavírání smluv, dědické záležitosti, věna, platby pojištění. Podrobnější průzkum ekonomické situace na mlýně Veselých ukazuje, že hospodaření na mlýně tvořilo jakýsi bludný kruh, který zůstával po mnoho století zavřený. Mlynáři měli hodně dětí, aby si zajistili alespoň jednoho mužského potomka, který se dožije dospělosti a převezme rodný mlýn. Každý nový mlynář měl tudíž mnoho sourozenců a všem musel vyplatit podíl z mlýna. Mlýn a další výdělečné činnosti sice mlynáři vynášely docela vysoké sumy, velkou část z nich však musel znovu investovat do oprav a modernizací mlýna. Proto mu už nezbyvalo moc peněz na vyplácení sourozenců. Mlýn se zadlužoval a dlužné částky stále rostly. Mlynáři tuto situaci často řešili tak, že si vzali novou, vyšší půjčku, kterou použili na splacení původní půjčky. Dluhy se ale odbourávaly velmi pozvolna, protože nesmíme zapomenout na vsudypřítomné úroky. Přestože finanční situace mlýna byla mnohdy špatná, museli mít mlynáři hodně dětí pro zajištění potomstva. Protože uživit početnou rodinu nebylo vždy lehké, zadlužoval se mlynář ještě víc. Tato situace se vyřešila až po první světové válce, kdy se vlivem vysoké inflace mlýn dostal z dluhů a počty dětí se snižovaly.

Finance do mlýna přicházely nejen z mletí obilí, ale i formou věna, dědictví, provozováním dalších živností, pronajímáním prostor ve mlýně k bytovým i podnikatelským účelům. Do nájmu byly běžně dávány i stroje. Většinu získaných prostředků však často spolklly opravy, úpravy, přestavby a nové výstavby součástí mlýna i jezu a úprava říčního koryta. Výnosy, ale i ztráty plynuly z častých koupí a prodejů pozemků a domů. Většina mlynářů vlastnila kromě mlýna ještě dům v centru města. To dokazuje, že mít dům ve městě byla prestižní záležitost a pro mlynáře byla společenská prestiž velmi důležitá.

Právní ujednání provázela mlynáře už od narození. Ať už šlo o různé typy smluv, testamentů, pojištění. Dokladů, které se týkají některého z těchto pramenů, stejně jako účtenek a kvitancí, s postupem novověku v rodinném archivu rodiny Veselých přibývá oproti staršímu období neuvěřitelné množství. Tato skutečnost jasně vypovídá o rozvoji písemného styku jak mezi institucemi, tak i institucí s občany a naopak. Rozvíjí se také státní správa a byrokratizace postupuje nezadržitelným tempem. To vše se projevuje na charakteru a složení rodinného archivu, který se po polovině 19. století zahltil spoustou účtenek, potvrzení, několikátých žádostí o totéž, kvitancí a výjimečně se objevují i první reklamní materiály (nabídka mlynářských strojů z továrny z Bolzana). Na rozdíl od cechů se v archivu nedochovalo moc stop a pra-

menů, které by se týkaly živnostenských společenstev. Trochu mě zarazí, že v době přebujelé byrokracie, kterou druhá polovina devatenáctého století bezesporu byla, nezůstalo v archivu žádné potvrzení o vstupu do společenstva (spíše se zachovala nařízení všeobecného charakteru). Na denním pořádku byly v mlýně spory se sousedy kvůli vzájemnému vytápění mlýnů a v podstatě i kvůli neochotě udržovat koryto řeky a přehazování odpovědnosti z jednoho mlynáře na druhého.

O rodové paměti udržované v rámci jednotlivých rodin už byla zmínka výše. Je zde ještě třeba doplnit, že k udržování této paměti často sloužily rodinné kroniky. Tou je například *Historie rožmberská*. Toto dílo se dá co do obsahu a cíle srovnat s *Pamětmi rodu Veselých, majitelů mlýna na řece Lužnici v Táboře-Podhradí* Vladimíra Veselého. Obě díla jsou retrospektivní a napomáhají při prokazování nepřetržité urozenosti rodu.¹⁵⁹⁾

Úcta, kterou členové rodiny Veselých prokazují svým předkům, a celoživotní zájem o historii vlastního rodu, rodového sídla, rodného města a rodné země jsou obdivuhodné.

159) Hrdlička, Autobiografie Jana Nikodéma Mařana, s. 42–59.

ČEŠTÍ PŘISTĚHOVALCI DO VÍDNĚ A JINÝCH RAKOUSKÝCH MĚST V 19. A NA POČÁTKU 20. STOLETÍ

Monika Glettler

Čeští přistěhovalci přicházeli od první poloviny 19. století až do první světové války především do Vídně a Dolního Rakouska (až do roku 1921 patřila Vídeň k Dolnímu Rakousku), v mnohem menší míře také do některých míst Horního Rakouska (hlavně do Lince) a do Štýrska. Příznačný pro všechny přistěhovalce byl vysoký podíl zaměstnaných v průmyslu a řemeslech (85 % ve srovnání s 46 % místních výdělečně činných osob). Vyznačovali se také rozvinutým spolkovým životem a poměrně vyhraněným sebevědomím.

Češi, kteří po celé 19. století přicházeli soustavně do Vídně jako císařského hlavního města a průmyslové metropole mnohonárodní habsburské monarchie, se buďto zdržovali ve Vídni jen přechodně na sezonní práce nebo se postupně začleňovali do místního života, aniž by utvářeli uzavřené společenství podle původu.¹⁾ Typologicky to byla vnitrostátní migrace převážně z agrárních oblastí a malých měst jižních Čech a Moravy při hranici s Horním a Dolním Rakouskem, jejímž účelem bylo hledání práce a zlepšení životní perspektivy v oblasti Vídně, kde byly vysoké mzdy. Ve Vídni a nejbližším okolí tvořili Češi 44 % všech přistěhovalců. Odhlédneme-li od sezonních dělníků, zdržovalo se ve Vídni podle sčítání z roku 1900 kolem 103 tisíc osob české obcovací řeči (v německém úředním označení „*Umgangssprache böhmisch/mährisch/slowakisch*“) z celkového počtu 1 675 000 obyvatel. České odhady kolísaly dokonce mezi 300 tisíci a 600 tisíci českých přistěhovalců.²⁾ Množství přistěhovalých a odstěhovalých osob se pohybovalo na podobně vysoké úrovni; proto také počet vídeňských Čechů narůstal jen pomalu. Z důvodu vysoké fluktuace se členstvo některých českých spolků ve Vídni mohlo během jednoho roku úplně vyměnit.

Továrny v oblasti Vídně (textilní, strojírenský, elektrotechnický a chemický průmysl), stejně jako velké stavby od roku 1860 a cihelny na jižním okraji města, byly přitažlivé především pro sezonní dělníky. V Horním Rakousku a ve Štýrsku směřo-

1) Podrobně k tomu Monika Glettler, Die Wiener Tschechen um 1900. Strukturanalyse einer nationalen Minderheit in der Großstadt (= Veröffentlichungen des Collegium Carolinum 28). München – Wien 1972.

2) Tamtéž, s. 29.

vali přistěhovalci hlavně do hornictví, strojíren a železáren, také do výroby vagonů a lodí. České přistěhovalectví do Lince začalo stavbou železnice z Lince do Českých Budějovic, roku 1858 byly v Linci asi dva tisíce Čechů, roku 1890 kolem 3700, roku 1910 zhruba sedm tisíc osob českého původu.³⁾ Pro Štýrsko (například Štýrský Hradec, Donawitz, Voigtberg, Kapfenberg) nejsou příslušné údaje k dispozici.

Čeští živnostníci a řemeslníci přicházeli většinou do tradičně zavedených oborů. Na prvním místě to byl sektor odívání, což souviselo s velkým rozmachem textilního průmyslu v Čechách a na Moravě. Roku 1900 pracovalo 28 % vídeňských Čechů jako krejčí a obuvníci. Jejich podíl na počtu činných v tomto oboru se blížil 44 %, z toho jednu pětinu tvořili samostatní mistři. Ve vídeňské pokračovací škole pro krejčí bylo roku 1910 přes 67 % Čechů. Během více než tří desetiletí vzrostl ve Vídni trojnásobně počet českých zámečníků a klempířů. Celkově bylo možné těžší nalézt ve Vídni až do roku 1914 nějaké zaměstnání, v němž by se nevyskytovali Češi.

Mezi vídeňskými Čechy převažovaly věkové skupiny s vysokým podílem výdělečně činných osob od 11 do 30 let (kolem roku 1900 asi 50 %). Jinak než u mužů, kteří pracovali přednostně ve výrobě, převažovaly mezi výdělečně činnými ženami zaměstnanecké vztahy v sektoru služeb, kde působilo 75 % českých žen, kdežto v průmyslu a živnostech jen 21 %. Na prvním místě to bylo povolání služek v domácnosti, protože tímto způsobem se dařilo rychle řešit problémy se stravováním a bydlením, zatímco svobodné tovární dělnice, hlavně z venkova, měly špatnou pověst. Naproti tomu zaměstnání dětské chůvy, pokojské, kuchařky, hospodyně nebo kojně byla často přechodem ke svatbě. Velký počet provdaných českých žen ve Vídni ve stáří od 20 do 30 let svědčí o sňatcích mnoha pomocnic v domácnosti a odpovídá vysokému podílu českých přistěhovalců ženského pohlaví v bohatších městských obvodech vnitřní Vídně (I.–IV. okres).

Češi žili ve všech 21 vídeňských okresech, i když s rozdílným podílem na přítomném obyvatelstvu. Nevyskytovala se uzavřená společenství podle místa původu. Výběr bydliště českých přistěhovalců se řídil spíše podle převládajících sociálních a hospodářských ukazatelů jednotlivých vídeňských okresů. Na příkladu dělnických a průmyslových středisek (X., XVI. a XX. okres) je zvláště patrné, že se přistěhovalci od počátku přizpůsobovali funkčnímu rozlišení městských částí. Prostorová koncentrace se tam omezovala na úroveň domovních bloků nebo domů (v X. okrese průměrně osm Čechů na jeden dům),⁴⁾ případně na časově omezené umístění v podnikových ubytovnách těžišť jílu a cihelen v předměstí Inzensdorfu (pro tři tisíce českých a slovenských dělníků). U každého devátého vídeňského Čecha přespával „nocležník“, jemuž bylo poskytováno místo ke spaní v dělnických rodinách s mnoha dětmi za nájemné odpovídající polovině měsíční mzdy dětské chůvy.

Největší význam pro konstituování a sebeuvědomění vídeňských Čechů měl český spolkový život, který se soustavně rozvíjel od šedesátých let 19. století.⁵⁾ Na rozdíl od Vídně vznikl český spolek v Linci převážně na náboženském základě při bo-

3) Harry Slapnicka, *Oberösterreich unter Kaiser Franz Joseph (1861–1918)*. Linz 1982, s. 41–61, zejména s. 42.

4) Wilhelm Winkler, *Die Tschechen in Wien*. Wien 1913, s. 17.

5) K tomu František A. Soukup, *Česká menšina v Rakousku. Přehled vývoje české menšiny na území dnešní republiky Rakouské, zvláště ve Vídni*. Praha 1928.

hoslužbách v českém jazyce. Svou podstatou znamenaly spolky pro vídeňské Čechy „téměř to, čím pro jiné lidi a národy jsou obec a stát.“⁶⁾ Z několika set organizací, které se dotýkaly všech oblastí života, vynikl roku 1868 jako první *Československý dělnický spolek*,⁷⁾ z něhož vzešlo roku 1872 založení *Školského spolku Komenského ku zřizování a udržování českých škol ve Vídni*. Komenský byl pro vídeňské Čechy symbolickou osobností jako průkopník novodobého školství. Roku 1883 byla založena první soukromá obecná škola s mateřskou školkou, aby umožnila dvojazyčnou výchovu dětí při zachování české etnické identity, protože do některých městských obecných škol chodilo až 24 % českých žáků. Kolem roku 1900 mělo již 47 % českých domácností ve Vídni dvě nebo více dětí, které díky školní docházce a styku s jinými dětmi na ulici rychle předstihly své rodiče ve znalosti německého jazyka, takže mohly působit jako tlumočníci ve vztahu k domovníkům, zaměstnavatelům a úřadům. Funkce rodiny jako udržovatelky kulturní identity se přitom mohla prosazovat jen zčásti, protože byty byly stísněné, čas pro soukromí byl nanejvýš omezený, místo bydlení se často měnilo a navíc panovala obava z vypovězení na základě zákona o domovském právu. Tím také zůstávalo většinou na nízké úrovni pěstování vlastní etnické kultury a mateřského jazyka a vznikala smíšenina češtiny s němčinou, označovaná jako „*Böhmakeln*“ nebo „*Kuchelböhmisch*“.

Struktura českých spolků ve Vídni a její trvanlivost nepochybně upevňovala vědomí národní příslušnosti dolnorakouských Čechů, přestože říšský soud roku 1910 výslovně konstatoval, že česká menšina v Dolním Rakousku nezapustila „historické kořeny“ a nemůže být zákonně uznána jako zemská národnost („*Volksstamm des Landes*“).⁸⁾ Rovněž české soukromé školy marně usilovaly o uznání jako veřejná zařízení.

S velkým vzestupem přistěhovalectví⁹⁾ souvisela také sociální a národnostní diskriminace Čechů především ze strany místních úřadů. Vídeňská městská rada – podle slov antisemitského politika a vídeňského starosty Karla Luegera – prosazovala „*udržení německého rázu města Vídně*“ a snažila se o odstranění slovanských živlů a jejich nahrazení Němci.¹⁰⁾ Z české strany byla naopak Vídeň označována jako „*největší české město*“, v němž se rozhodovalo o osudu celého českého národa. Ovšem pro vídeňské Čechy, kteří usilovali o společenský a hospodářský vzestup, byla integrace zcela nevyhnutelná. Kdo chtěl něčeho dosáhnout, musel mluvit německy. Druhá generace vídeňských Čechů setrvala většinou při částečné asimilaci a dávala přednost lokální identitě: „*Nejsem Němec, nechci být Čechem, jsem Vídeňák*...“¹¹⁾

6) Takto se vyjádřil roku 1895 Josef Karásek ve Sborníku Čechů dolnorakouských. Glettler, *Die Wiener Tschechen*, s. 74.

7) Dělnickým spolkům byl věnován první publikovaný článek autorky – Monika Glettler, *K vývoji českého socialistického dělnického hnutí ve Vídni před první světovou válkou*, in: *Bulletin Komise pro dějiny krajanů Čechů a Slováků v zahraničí ČSAV*, sv. 5, Praha 1967, s. 11–19.

8) Gerald Stourzh, *Die Gleichberechtigung der Nationalitäten in der Verfassung und Verwaltung Österreichs 1848–1918*. Wien 1985, s. 81–83.

9) Michael John – Albert Lichtblau, *Schmelztiegel Wien einst und jetzt. Zur Geschichte und Gegenwart von Zuwanderung und Minderheiten*, sv. 1, Wien 1990, s. 91–92, 143–145.

10) Glettler, *Die Wiener Tschechen*, s. 294 a dále.

11) Citát v češtině tamtéž, s. 437.

Rozpad habsburské monarchie a založení Československé republiky roku 1918 vyvolaly mohutnou reemigrační vlnu. Na základě brněnské smlouvy mezi Rakouskem a Československem z roku 1920, obsahující právo na opci, se do vlasti vrátilo asi 150 tisíc vídeňských Čechů, kolem 81 tisíc zůstalo ve Vídni. Kontakty mezi vídeňskými českými spolky a starou vlastí se nadále udržovaly, i když na nižší úrovni.¹²⁾ Na počátku 21. století se zbytky českých spolků sdružují v *Menšinové radě české a slovenské větve v Rakousku*. Školský spolek *Komenský* přitom pokračuje vlastním životem.

12) Zabývala se tím mimo jiné Květa Kořalková, jejíž památce české znění tohoto příspěvku věnuji. Srov. Květa Kořalková, Prázdninové pobyty českých vídeňských dětí v Táboře a okolí v letech 1922–1938. Tábořský archiv 12, 2003–2004, s. 303–313.

JOSEF NĚMEC A TÁBOR¹⁾

Magdaléna Pokorná

„Tábor je hezké město a překrásná krajina“²⁾

V našem kulturním prostředí byly obvykle psány nejdříve životopisy a teprve potom se takto uctěným osobnostem stavěl pomník. U Josefa Němce tomu bylo naopak. Jemu postavili nejprve v Táboře pomník, nemůžeme totiž neskromně hovořit jen o „náhrobku“.

Mnohé z Němcova života a jeho soužití s Boženou Němcovou bylo dávno zpřístupněno a různě vykládáno; nezdědka na něm ulpíval až nespravedlivý stín, aby mohla o to ve větší záři stát ona. Zase někdy až zbytečně, protože Božena Němcová obstojí jako žena výjimečného literárního talentu i jako neobyčejná osobnost v širokém slova smyslu bez ohledu na to, zda její životní partner bude odstrkován či dokonce pošpiněn.

Život Josefa Němce (1805–1879), finančního úředníka vázaného přísahou císaři, nebyl jednotvárný, snad na rozdíl od jiných jeho vrstevníků ukotvených po celý život buď v jedné profesi či na jednom místě, popřípadě v obojím. A zase na rozdíl od dalších jeho vrstevníků – duší neklidných a z mnoha různých důvodů osudů stěhovavých – po sobě zanechal po desetiletí vznikající mnohostranné souvislé a kultivované svědectví, v pamětech, úředních dokumentech, novinových příspěvcích, ale především v dopisech.

Josef Němec, rodák z Nového Bydžova, se stal pod vlivem Josefa Jungmanna přesvědčeným českým vlastencem. Jako univerzitní student byl roku 1824 odveden k vojsku, po odsloužení osmi let v armádě se stal finančním úředníkem a během kariéry vystřídal stejně jako jiní jeho vrstevníci-státní úředníci řadu působišť. Svým vzděláním, rozhledem i kontakty se Josef Němec ve vlastenecké společnosti vymykal tehdy běžnému typu úředníka. Jeho životní osud ovlivnilo působení v Polné a zejména v Praze (1844–1846), centru české vlastenecké společnosti. Aktivně se zapojil už v době svého pobytu na Chodsku (Domažlice, Všeruby) do revolučních událostí 1848/1849 na straně těch, kteří prosazovali nové pořádky a upínali se k novým ideám. Právě v souvislosti s tímto svým jednáním byl v následujících letech

1) Tento článek vznikl v souvislosti s přípravou knihy Magdaléna Pokorná, Josef Němec. Neobyčejný muž neobyčejné ženy (v tisku).

2) Literární archiv Památníku národního písemnictví Praha (dále LA PNP), fond Božena Němcová, Josef Němec Doře Němcové 6. 2. 1871.

nejdříve jako úředník překládán (Nymburk, Liberec), později se sám přihlásil, když viděl bezperspektivnost svého postavení v Čechách, aby působil v Uhrách, kde se budoval nový systém státní správy. Tam jej ovšem zastihly důsledky jeho „revoluční minulosti“, totiž opětné vyšetřování jeho revolučních aktivit. Tuto novou vlnu vyšetřování vyvolal státní aparát po atentátu na císaře v únoru 1853. Josef Němec se v jeho průběhu bránil: neomlouval se, vysvětloval, vzdoroval, protestoval proti průběžným rozsudkům, ale také udělal neuvážené kroky, jimiž si přitížil. Byl to prudký člověk, rozhodně ne shovívavý, a tak v týdnech vyšetřování od jara roku 1853, přerůstajících v měsíce a vlastně roky, kdy byl navíc vzdálen od rodiny a zemřel mu nejstarší syn Hynek, byl mrzutý i proto, že nemohl podle svého mínění s laxními a chybnými úředníky jednat z pozice rovnocenného partnera jako dříve a že nemohl zajistit rodině takový život, jak by si představoval a jak odpovídalo i dobovému středostavovskému úzu.

Když bylo Němcovo vyšetřování ukončeno, musel se smířit se služební degradací a přijmout místo opět daleko od rodiny ve vzdálené provincii v Korutanech. Také se musel vyrovnávat se společenským propadem, jako „vyšetřovanému“ se mu totiž vyhýbali mnozí bývalí přátelé a známí. Místo toho, aby zůstal oporou pro svou rodinu, se jí stával vlastně přítěží. Místo toho, aby získal solidní postavení, na jaké si činil podle všech předešlých profesních hodnocení nárok, jen paběrkoval při časově omezených výpomocích, protože vyměřená penze zdaleka nepostačovala krýt náklady rodiny se třemi nezaopatřenými dětmi (Karel, Dora, Jaroslav). Manželé Němcovi neměli od roku 1853 valnou životní perspektivu. Pozdější každodenní soužití manželů v Praze, ztrpčované bídou, policejním sledováním, nemocí a neduhy, to byly faktory omezující životní prostor v ideálním i zcela materiálním slova smyslu. Tyto skutečnosti přinášely do manželství pochopitelně důvody k mrzutostem a ke stupňujícímu se napětí, až krizi, i když se manželé ještě načas dokázali smířit a i když to byl právě Josef Němec, který pro svou ženu, vysílenou nemocí i strádáním, dojel do Litomyšle, k níž upínala v souvislosti s projektem vydávání svých sebraných spisů u nakladatele Antonína Augusty, a přivezl ji do Prahy – jen zemřít (21. ledna 1862).

První čas svého vdovství pobýval Josef Němec v Praze, ale nebyl spokojen, „*ten nynější študenský život, jaký vedu, není pro mě, jsem již k tomu starý, já potřebuji pohodlí, a to nemám*“.³⁾ Uvažoval tedy o tom, že pokud mu v Praze nevyjde pracovní příležitost, na kterou čekal, odjede do Nového Bydžova, svého rodiště. Z tohoto plánu zatím sešlo a Josef Němec se stěhoval v podstatě se vším všudy na samém konci října 1863 za synem Karlem do Kojetic, který tam měl zaměstnání.

Život s kufrem v ruce a věčně na cestách se stal pro Josefa Němce v posledních deseti patnácti letech života příznačným. Rozjel se vzhledem ke své prchlivé povaze asi leckdy ukvapeně (a pak toho litoval), jindy jel za výdělkem, někdy mu zas nezbyvalo nic jiného než se sbalit a jet, když chtěl pobýt se svými dětmi – s Dorou v Jičíně, s Jaroslavem v Oděse či s Karlem na různých jeho štacích. Takové harcování mu přinášelo nepohodlí, útraty, ale také velkou starost o majetek, který nemohl sbalit s sebou. „*Nejhorší to bude*“, psal synu Karlovi, „*jak s mýma věci naložit. Já teď do Prahy jet nemohu, zvaž co by stála cesta a na tu nemám. Připravil jsem se*

3) Tamtéž, Josef Němec Doře Němcové 9. 4. 1863.

s tím ustavičným stěhováním takorka o poslední groš. Nezbyde nic jiného, nežli abys zapakoval dobře do té jedné kystny knihy a někam to uložil, ale kam, to je jiná otázka. Já myslím, že by mně to u Kuřáka uschovali, mají k tomu dost místa, beztoho tam už něco mám.“⁴⁾ K této záležitosti se vrátil ještě v následujících dopisech. Nezapřel se v něm pečlivý úředník a Karla nabádal, aby všechno řádně zapakoval, hlavně aby dal pozor na stůl a na zrcadlo. Osud věcí v „*kystně*“ ho soužil i nadále. Karel měl dbát na to, aby nebyla ve vlhku, vždyť jsou v ní kresby a malby Jaroslava, který byl tehdy ve vzdáleném Rusku!

Korespondence Karla s otcem je zachovaná už z doby, kdy Karel odešel v roce 1856 poprvé z domova a některé z dopisů byly díky tomu otištěny, naposledy ve vydané souborné korespondenci Boženy Němcové.⁵⁾ Některé další cenné dopisy zpřístupnila v souvislosti se svými výzkumy Helena Kokešová, jiné vydala i v plném znění.⁶⁾ Karel svou laxností při psaní dopisů způsobil velkou starost už matce, když jej poslala na zkušenou do Zaháně a on se po řadu měsíců neozval. Svědomitější při psaní dopisů (co se týče jejich frekvence) ale nebyval ani později.

Karel pobýval v Zahání, odtud „*vandroval*“ do Postupimi, v listopadu 1859 putoval do Ráje, odsud cestoval do Jezeří v Podkrušnohoří, ještě za matčina života se vrátil do Prahy a dostal tam místo v Klamovce. Ke Karlovým osudům v nejbližších letech po matčině smrti mnoho pramenů nemáme. Působil nadále v zahradě hraběte Clam-Gallase v Košřích, poté v Kojeticích u pana Bachofena z Echtu. Po nějaké době, kdy byl Karel „*nezaměstnaný*“ a živil ho otec, pracoval od srpna 1864 u pana Doubka na hospodářství Santoška na Smíchově, jehož součástí byla zahrada s vinnicí. Josef Němec se za Karlem právě sem odstěhoval, ale nedělalo to dobrotu, otec domácnost financoval, Karel odmítal přispět, došlo dokonce k incidentu, s nímž se táta dceři Doře jen těžko svěřoval. Němec byl dokonce rozhodnutý nechat Karla Karlem a odstěhovat se ze společné domácnosti. Neměl ale bohužel kam a hlavně neměl žádné peníze. A tak zůstali oba pod jednou střechou. Beze slova. Teprve, jak psal táta Doře, kolem Vánoc začaly ledy roztávat, i když se Karel neměl k tomu, aby se s otcem vyrovnal. „*Je tomu teprv několik dní, co začínáme s Karlem mluvit, víc než šest neděl jeden na druhého ani nepromluvil, to je krásný život, vidí? Byla jeho povinnost se mnou se udobřit, ne má.*“⁷⁾ Ještě v Kojeticích se Karel seznámil s Marií Šťastnou, se kterou se posléze oženil a narodila se jim brzy dcera Boženka. Tímto sňatkem ovšem Karel tátovi radost neudělal, psal o něm Doře mrzutě: „*Karel má na druhý týden oddavky, budu muset snad jít na svatbu, ačkoliv nerad. Karel je hloupý furiant a doma dělá jen samé mrzutosti. To bude as krásné manželství, od čeho budou žít, na to se žádný neptá a ani nestará...*“⁸⁾

4) Tamtéž, Josef Němec Karlu Němcovi 1. 1. 1869.

5) Božena Němcová, Korespondence, díl 1–4, vyd. Robert Adam, Jaroslava Janáčková, Magdaléna Pokorná, Lucie Saisová Římalová, Stanislav Wimmer. Praha 2003–2007.

6) Helena Kokešová, „*Jen kdyby ta mama byla jiná...*“ (Výběrová edice korespondence Josefa a Karla Němcových), in: Božena Němcová. K 140. výročí úmrtí. Praha 2002 (= Literární archiv 34), s. 387–420. Další osudy Karla Němce sledovala ve studii Helena Kokešová, „*V úctě podepsaný...*“. K působení Karla Němce na Vyšší hospodářské a hospodářsko-průmyslové škole v Táboře a v Zemském polytechnickém ústavu v Troji. *Paginae historiae* 11, 2003, s. 90–137.

7) LA PNP, fond Božena Němcová, Josef Němec Doře Němcové 22. a 23. 12. 1864.

8) Tamtéž, Josef Němec Doře Němcové 1. 7. 1865.

Ze Smíchova odešel Karel v únoru 1865 do Karlína, kde jej zaměstnal doktor Schulz a později továrník a purkmistr Josef Götzl. Karel tu nebyl spokojen, ale zatímco jindy si jeho otec liboval, že mu někde přitáhli opratě, že to už potřeboval, tentokrát se sám divil, že tam syn vydrží, že ho přímo trýzní. Rezignovaně dodával: „*ale není nic platno, musí vydržet*“.⁹⁾ Karel nakonec od Nového roku 1869 přijal nabídku Jana Stanislava Skrejšovského, který měl „propachtovaný“ zámek v Nela-hozevsi. Ani zde však dlouho nezástal, odcházel také po mrzutostech, díky přimlu-vám získal místo u hraběnky Iphygenie Kinské poblíž Chlumce nad Cidlinou na malém zámečku Sopřeč, kam nastoupil v listopadu 1869. V roce 1869, který strávil v Novém Bydžově, se Josef Němec zajímal o to, jestli by tu městská rada nenajala do svých služeb zahradníka. V téže době ale kul Josef Němec ještě jiné „žhavé žele-zo“. Věděl, že v souvislosti s rozsáhlou výstavbou železniční sítě je potřeba mnoha odborníků (sám se ovšem kdysi zklamal, když hledal při stavbě dráhy uplatnění), včetně zahradníků. Proto psal 15. října 1869 Karlovi, že by se mohl o podobné mís-to ucházet, a protože by bylo k máni až někdy na jaře, měl by vzít nejdřív tu výše zmíněnou práci pro hraběnku. Není bez zajímavosti, jak Josef Němec vylíčil mož-ného budoucího Karlova zaměstnavatele či zprostředkovatele budoucí práce, jistěho Čerycha – jako prototyp „gründerského“ kapitalismu: „...před 15 roky dělal ještě virštle a nosil je po hospodách a tak si pomohl k jmění [...] a [dnes] podniká všechny stavby v okolí“.¹⁰⁾ A za připomenutí – zase z hlediska Karlova „světonázoru“ – stojí následující otcova poznámka: „*vlastenectví není u něho přílišné, jak píše Fiala, to je ale pro tebe mimotní věc, jen když dá vydělat*“.

Němec, stejně jako v případě dcery Dory, sledoval i inzeráty a Karla neprodleně o možných šancích na zaměstnání informoval: „*Ve věřejších Národních listech je inzerát ,zahradník všestranně vzdělaný přijme se na jeden velkostatek v jižních Ce-chách, k doptání v administraci Národních listů'. O tom ti dávám vědět, abys nemeš-kaš se o tom dozvědět, co je to za místo a je-li to k něčemu, se o to místo ucházet*“.¹¹⁾ Ani nečekal na Karlovo stanovisko a rovnou psal: „*Zároveň píšu Juliusovi Grégrovi, aby, má-li on v tom nějaké působení, na tebe pamatoval, což, jak doufám, udělá. Za-jeď tedy co nejdříve do Prahy, vezmi sebou vysvědčení, a představ se u Grégra*“.¹²⁾

Jiné příležitosti (když byl např. na jaře 1870 vypsán konkurs na zahradníka v No-vém Bydžově) posuzoval s rezervou. V září 1870 se před Karlem otevřela nová ka-pitola života, nastoupil totiž na perspektivní místo na tábořskou Vyšší hospodářskou školu. Tady strávil řadu let, narodily se mu tu i další děti, v roce 1874 Karel,¹³⁾ v roce 1878 Miloslava (Milena)¹⁴⁾ a předtím spatřil světlo světa ještě 1. 1. 1871 Jaroslav, zvaný Jarka.

9) Tamtéž, Josef Němec Doře Němcové 7. 8. 1865.

10) Tamtéž, Josef Němec Karlu Němcovi 15. 10. 1869. Virštle je dobové označení pro uzenky, párky.

11) LA PNP, fond Božena Němcová, Josef Němec Karlu Němcovi (na dopise je jinou rukou připsáno 1869).

12) Tamtéž, Josef Němec Karlu Němcovi (na dopise je jinou rukou připsáno 1869).

13) Karel byl správcem na panství ve Zvoleněvsi, kde v roce 1911 náhle zemřel, měl malou dcerku Boženku.

14) Milena, nazývaná též Milina, se provdala dvakrát, poprvé za agronoma Jaroslava Němce a po-druhé za úředníka Jaroslava Maudra.

Když nastoupil Karel v Táboře, jeho otec hned plánoval, že se za ním a jeho ro-dinou postěhuje: „*Já zamýšlím, jestliže do toho jiného nic nepřijde, ještě před zimou se k vám odstěhovat*“.¹⁵⁾ Žádal Karla, kdyby nemohl bydlet přímo u nich, aby mu obstaral byt někde poblíž, a předpokládal, že Kateřina (tj. Karlova švagrová), by mu mohla, samozřejmě za plat, posluhovat, „*pozdravuji jí a řekni jí to, jestli že by chtěla*“.¹⁶⁾ Své rozhodnutí opustit Nový Bydžov a přestěhovat se do Tábora zdů-vodňoval citově: „...*nemohu být bez Boží, stýská se mně po ní*“.¹⁷⁾ Odjezd z Nového Bydžova, jak přiznával v následujícím dopise, který svěřil jednomu ze studentů putujících do tábořské školy, byl pro něj nutný, nemohl tam už pro nějaké neshody žít, a navíc Karlovo uplatnění v Táboře otci lichotilo: „*Co se Karla týče, ten si přeče jednou polepšil, má teď veřejné postavení a říkají mu profesor, a jak jsem pozoroval, je tu oblíben i u žáků [...] a dělá profesora*“.¹⁸⁾

V Táboře pobyl poprvé Němec počátkem roku 1871 snad jen čtrnáct dní. V Kar-lově malém bytě (kuchyň s pokojem a dvěma pokojíčky, v nichž byli na bytě čtyři studenty) neměl pochopitelně žádné soukromí a navíc mu vadil nesoulad v Karlově domácnosti. Sehnat samostatný byt za přiměřenou cenu se mu také nepodařilo, a tak se zas chystal do Prahy: „*Proto půjdu raděj na nějaký čas do Prahy, je mně tam teď zapotřebí. Bude se pokračovat ve vydávání maminych spisů, a Nebeský chce, abych mu sdělil některá data, kterých prý potřebuje*“.¹⁹⁾

V sedmdesátých letech se Němcovi vídali právě u Karla v Táboře, kam jezdila i Němcova dcera Dora na prázdniny. Otec jí tam sám zval i s nabídkou finanční vý-pomoci: „*Ty sem ale na každý způsob přijed' na prázdniny, však já tě uživím a přijed' brzo. Strávníci Karlovi odjedou na prázdniny a bude tam místa dost, a o stravu se postarám. Na cestu sem si už budeš muset nějak pomoci, na zpáteční cestu ti já při-spěju, o to se nestarej*“.²⁰⁾ A připojil tehdy i starostlivou doušku, aby napsala, kdy přijede, aby jí mohl přijít naproti a nemusela se vyptávat na cestu. Do Tábora jezdil během svých pobytů v Čechách také syn Jaroslav i se svou ženou z Ruska, kde pů-sobil.

Do vysokého věku byl Josef Němec čínorodý muž. Snažil se ještě po své sedm-desátce si k penzi přivydělávat, ať již to bylo v soukromých službách nebo ve služ-bách městské rady v Novém Bydžově. Když byl u Karla, věnoval se podle vlastních poznámek v dopisech jeho ratolestem a nešetřil ani nějakým tím krejcarem na jejich pamlsky.

Josef Němec se už v poměrně pokročilém věku, ve dvaasedmdesáti letech, v ro-ce 1877 vypravil za svým synem Jaroslavem do Oděsy a pobyl tu několik měsíců. Díky zachované rodinné korespondenci z této doby se dozvídáme mnohé podrobnosti o tom, jak on žil tam a jak se vedlo Karlově rodině v Táboře. Karel popisoval otci, byť teprve v dopise z 3. února 1878, jak u nich proběhly Vánoce a že je mohli (i s dárky) oslavit jen proto, že mu kdosi přímo na Štědrý den vrátil dluh. Nepřipo-

15) LA PNP, fond Božena Němcová, Josef Němec Karlu Němcovi 3. 9. 1870.

16) Tamtéž, Josef Němec Karlu Němcovi 3. 9. 1870.

17) Tamtéž, Josef Němec Karlu Němcovi 3. 9. 1870.

18) Tamtéž, Josef Němec Doře Němcové 6. 2. 1871.

19) Tamtéž, Josef Němec Doře Němcové 6. 2. 1871.

20) Tamtéž, Josef Němec Doře Němcové 23. 7., s. a.

míná tento příběh ty dávné vánoční svátky slavené již bez Karla v domácnosti Boženy Němcové, které rozsvítil až finanční dar přinesený na samý Štědrý večer?²¹⁾ Zatímco Němcová mohla kdysi své mladší děti pohostit jen skromným jídlem, v rodině Karla Němce nechyběly „pod stromečkem“ věci pro Boženu do školy a boty pro ni, malý Karlík se radoval z houpacího koně a žena se mohla dokonce těšit z nového kabátu.

Právě pokroky malého syna Karla bývaly obsahem nečetných Karlových dopisů otci, chlubil se mu, v malém se přímo viděl: „*Ten kluk je vůbec mým světem, mou budoucností, mým blahem.*“²²⁾ Rozepsal se také o tom, jakou měl malý klouček radost, když se mu narodila sestřička: „*Tu noc, kdy se Miloslava narodila, spal se mnou. Měl jsem strach, aby se neprobudil, když si maminka nařikala, však spal tvrdě. Za to ale ráno s ním byla švanda, tu chtěl všechno dopodrobna vědět, jak se to stalo, jak tam ten čáp do pokoje přilétl atp. Jakmile se oblékl, běžel ... zvěstovat, že nám čáp přinesl malinkou žabičku. Koho ty první dny potkal, tomu to vyprávěl.*“²³⁾

Sám otec Karel ovšem nový přírůstek do rodiny komentoval až s jistou nevolí: „*Pro svou osobu bych byl ovšem raději viděl kluka, když to již být muselo. Však jakáž pomoc! Již se stalo!*“²⁴⁾ Dokonce připsal s otevřeně vysloveným steskem, že „*špás ten mne však stál s bábou 25 zl.*“²⁵⁾ Josef Němec z Oděsy psal zase synu Karlovi do Tábora, jak tam byl s radostí přijat a čím byl v domácnosti syna Jaroslava překvapen.²⁶⁾ Podrobně pak v dalších dopisech informoval, jak se daří jedné z ratolestí Němcova rodu, chlapečkovi Jarkovi, jehož se syn Jaroslav ujal, ale rozepisoval se také o tom, čeho si ve velkém přístavním městě povšiml. „*Rozsáhlé, dlouhé široké ulice a ty se křiví, ačkoli je všechno dlážděno, bláta bývá dost, ulice jsou si podobné, a proto se držím jen těch známějších ulic, když se chci někdy proběhnout.*“²⁷⁾ Karlovi se z Oděsy světoval i s tím, jak to v Jaroslavově domácnosti chodí. Liboval si, že mu snacha Marie po večerech dělá společnost, ale s trochou hořkosti poznamenával, že syna Jarouše vidá jen chvilku při obědě, to chodí domů, pak odchází do kavárny číst noviny, pak na to jeho pivo, pak hrajou karty... Mállokdy přijde před dvanáctou domů, a to „*Marii mrzí*“²⁸⁾

Samozřejmě, že s prodlužujícím se pobytem v dopisech „domů“ probleskovaly sem tam i stesky. Němec si nemohl zvyknout na to, že se tu v poledne jí jen lehce, zato večere jsou sytější, ani oblíbenému ruskému čaji, té „*sladké vodě*“, nemohl přijít na chuť, na stupečku vodky před jídlem a pravidelné sklenice vína po jídle si zvykl snáz. Chyběla mu širší společnost, sedal celé dny doma, jen večer si sem tam zašel do české pivnice na pivo, ale mizerné a drahé...²⁹⁾ Nikam mimo dům se pustit

21) Božena Němcová Karlu Němcovi 5. 1. 1857; in: Božena Němcová, Korespondence, díl 3. Praha 2006, s. 38.

22) LA PNP, fond Božena Němcová, Karel Němec Josefu Němcovi 15. 3. 1878.

23) Tamtéž, Karel Němec Josefu Němcovi 13. 6. 1878.

24) Tamtéž.

25) Tamtéž.

26) LA PNP, fond Božena Němcová, Josef Němec Karlu Němcovi 10. 11. (rukou na originále dopisu dopsáno s otazníkem 1877).

27) LA PNP, fond Božena Němcová, Josef Němec Karlu Němcovi 9. 12. 1877.

28) Tamtéž.

29) Tamtéž, Josef Němec Karlu Němcovi 28. 2. 1878.

nemohl, jednak nechtěl v rozlehlém městě zabloudit, a tak chodil jen v nejbližším okolí, jednak je prý všude draho (zejména tabák) a hlavně ho mrzelo, že se nedomluví: „*V ruštině nedělám žádný pokrok, vím jen to nejobyčejnější, má stará hlava si už těžko pamatuje...*“³⁰⁾ Přivítal zde i vzdálený závan domova: „*Také jsem zde našel jednu ženskou z Mlíkosrb rozenou, živí se tu prádlem, a jednu židovku z Bydžova, je zde bábou, a když se o mně dozvěděly, přišly mně navštívit.*“³¹⁾ Delší pobyt v Oděse se mu postupně protivil, chyběla mu tu zeleň a vůbec „*má to na sobě jen náter skutečnosti, je to ale polodivoký lid.*“³²⁾ Rozkmořil se, jak sám přiznával, i se snachou Marií, protože ho chtěla „*kantorovat*“, a na to, jak vzdorně připojil, „*jsem už starý*“.

Josef Němec se nakonec vypravil i se synem Jaroslavem a jeho rodinou domů do Čech v červenci 1878. Jistě po návratu navštívil obě děti a o všem se rozpovídal. Do Oděsy se rok po své první cestě, jen několik měsíců po návratu, chystal znovu. Ale Jaroslav ho zbrzdil. Uvažoval totiž o radikální změně ve svém životě – o přestěhování do Bulharska. Otcí, pravděpodobně (v nezachovaném dopise) nabídl, že může jet s nimi. Němec psal Karlovi: „*... odpověděl jsem hned, že i tam půjdu, neboť jsem k tomu nucen. Za jedno nemožno mně od pouhý penze zde být živ a za druhé nemám zde své věci a žádný byt, o které tu je nouze a jsou drahé.*“³³⁾ Jaroslav nakonec v Rusku zůstal, ale otec se za ním už nerozjel. Chystal se už na svou poslední pouť jinam...

Josef Němec přemýšlel o několika svých „posledních“ cestách. Náročnou cestu do Oděsy, jak víme, si jako bezmála čtyřiasmdesátiletý pán rozmyslel. Nejen proto, že ho Jaroslav od cesty odrazil, ale především, že se obával, kdyby tam daleko od vlasti zemřel, přidělal by blízkým jen vydání: „*Cítím na sobě, že nebudu dlouho živ, slábnu, tak že je mně i chůze obtížná.*“³⁴⁾ Snadno by se mohlo stát, že bych u Jarouše zemřel a způsobil bych mu s tím jen výlohy a bude lepší, když umru někde v Čechách. Mí dávní kamarádi jeden po druhém umírá a teď je řada na mně, Dusbaba také už umřel i Šedivý.“³⁵⁾

Poté, co prodělal v Novém Bydžově zápal plic, zauvažoval o pražském chudobinci, kde by platil 15 zlatých měsíčně. Před touto možností preferoval přestěhování k synovi Karlovi do Tábora „*... a doufám, že nedopustíš, aby tvůj starý táta byl nucen hledat útočiště na svá stará kolena v chorobinci, věru že by ti to lidé nechválili.*“³⁶⁾ Ale ani pro tuto variantu se hned nerozhodl: „*Dora chce, abych šel do Jičína, že bychom mohli zůstat pohromadě a zavést si domácnost, Jičín je ale drahé hnízdo, to by nebylo pro mě.*“³⁷⁾ Dne 3. dubna 1879 napsal pak poslední list z Bydžova Doře a oznamoval jí, že se k ní hned v neděli vypraví, protože pak „*po svátcích*“, tedy po Velikonocích se postěhuje do Tábora ke Karlově rodině a bude jim finančně přispívat do společné domácnosti. Tyto úvahy se neobešly bez problémů... až výčitek.

30) Tamtéž, Josef Němec Karlu Němcovi 7. 4. 1878.

31) Tamtéž.

32) Tamtéž, Josef Němec Karlu Němcovi 18. 5. 1878.

33) Tamtéž, Josef Němec Karlu Němcovi 19. 10. 1878.

34) I na písmu je jeho oslabenost patrná.

35) LA PNP, fond Božena Němcová, Josef Němec Doře Němcové 11. 2. 1879.

36) Tamtéž, Josef Němec Karlu Němcovi 22. 11. 1878.

37) Tamtéž, Josef Němec Karlu Němcovi 10. 2. 1879.

V Karlově rodině nepanoval s tímto jeho návrhem souhlas. V jednom nedatovaném dopise psal Josef Němec – už stařecky a nemocí (prodělával zápal plic, jak psal) rozřesenou rukou – Karlovi: „Před krátkou dobou psala mě tvá Marie, co že mně to napadá, chtít jet do Tábora a snad i u vás chtít zůstat [...] Celý obsah toho psaní je velmi urážlivý. Řekni jí, že má přítomnost v Táboře nepřidělá ani jí ani služce více práce. Nepomyslel jsem si, že mně poslední dni mého života nebude chtít ani popřát, abych byl na blízkou dětí, mé jediné radosti. Jak mně bude drobet líp, vydám se na cestu...“³⁸ Z Karlovy obšírné a věcné odpovědi poznáváme důvody, jimiž otcův návrh nastěhovat se k nim odmítal a ženy se zastával: „Rozvažoval jsem vše se ženou a přišli jsme k tomu náhledu, že to rozhodně nejde, a sice z následovných příčin. Ty víš, že jsou mé příjmy sotva dostatečné k užití rodiny, z kteréžto příčiny jsem byl i letos nucen chovance na zdraví přijmout. Byl jsem letos v tom ohledu šťastným nebo jsem dostal chovance, kteří jsou pilní a pořádní, takže ani desátý díl starosti s nimi nemám, co roku lonského. Jsou čtyři a od 15. přibude pátý. Nahlédneš, že se musí žena pořádně ohánět, aby domácnost zastala a že jest zhora nemožno práce jí přidělovat. Mimoto vyžaduje Milina,³⁹ kterou dosud kojí, čím dál tím více ošetřování, zejména nyní, kde počíná k zubům postonávat, s ní máma velice zkusí, takže je od nevyspaní celá zmožená. Ty máš rád teplo: Toho bys zde mimo kuchyň málo zažil. Jsou oba pokoje velmi studené a topí se kvůli úspoře pouze večer. V kuchyni je však přes den již nyní jak na pražském mostě. [...] Neměl bys tudy v jediné teplé místnosti toho klidu, na který zvyklý jseš. Jak se pamatuješ, líhal Karel na kanapi, jelikož pak z něho v noci několikrát spadl a v studenu odkopán ležel, koupil jsem proň [...] dětskou postel, takže jsou oba pokoje nábytkem přeplněny. Z toho nahlédneš, že mne i při nejlepší vůli není možno přání Tvému vyhovět v tom smyslu, jaký jsem z psaní tvého vyrozuměl.“⁴⁰

Karel svého otce k sobě domů pozvat nemohl, ale navrhoval otci jiné řešení „Na vzdor všemu tom, že Ti spokojené a klidné žití zaručit nemohu, bude přece lépe, když se zase do Tábora odstěhuješ, kde budeš přece mezi svými, než abys se mezi cizíma pekloval. Můžeš to zařídit, jaks to dříve mival a o zdraví a prádlo se se ženou smluvíš. Myslím, když za všecko, totiž snídani, oběd, večeři a prádlo desítkou přispěješ, že to nebude mnoho, já pak chci v tom případě onu částku ženě ponechat na opatření prádla dětem neb nemají kusa dobrého. Rozmysli si to tedy, a když veškerá naděje, že bys u Jarouše žití mohl, zmizí, přijed' s pánem bohem zase k nám.“⁴¹

Josef Němec nakonec opravdu do Tábora přesídlil, strávil tu poslední týdn života a zemřel dne 17. září 1879. „Hned jak si odjela“, referoval Karel své sestře Doře, „začal sobě otec naříkat, že ho tíží na prsou, kterýžto stav se v pondělí značně zhoršil, takže jsem pro dr. poslal. Ten mne však sdělil, bych byl na vše připraven, že není pomoci. Druhý den zůstal jsem s malýma přestávkama u něho, což mu bylo, jak jsem pozoroval, velmi milé. Večer si liboval, že ho ruka nebolí, i vzal jsem k němu ženu s dětma. Později na noc jsem se rozplakal, což ho popudilo, že mne vyhnal se slovy: ‚nebreč mně tu a di spat‘. Zhasl jsem a zůstal u něho na kanapi až do tří

hodin. Druhý den ráno byl pokojný, však těžce dýchal, i poslal jsem pro Lešanovského a děkana, který také v ½ 9 přišel. Lituji podnes, že jsem mu nemohl také chvíle trapné ušetřit. Po odbyté ceremonii se mne ptal ‚co tu chtěli ty lidi? pošli je pryč‘. Seděl jsem u něho, maje rámě pod hlavou, by snáze dýchat mohl, když doktor přišel, kterého poznal a na otázku, jak se má, jen rukou zavrtěl. Předepsal ještě lék, pro který bába rychle běžela a kterého jsem mu ještě lžiči dal. Nepromluvil však více ani slova; o ½ 10té začal tišeji dýchat, podíval se na mne a byl mrtev. Mne na ruce usnul na vždy.“⁴²

Táborští se s Josefem Němcem rozloučili důstojným pohřbem. O tom, jak proběhl, psal Karel Němec sestře Doře do Jičína 3. října 1879: „Pohřeb byl jednoduchý, ale přišlo hodně lidí. Měšťanská beseda poslala věnec s nápisem ‚starému vlastenci‘...“ Přišli všichni učitelé z reálného gymnázia a Karlovi kolegové z hospodářské školy, úředníci finančního ředitelství, soudní úředníci i další známí.⁴³ Zdejší týdeník Český jih otiskl také Němcův nekrolog: „Ryzí vlastenectví, které i mnohoslibnou materiální budoucnost dá v šanc a nezapře se nikde, tvořilo jeho ráz, česky smýšlel v letech probuzení českého, v letech hlučných osmačtyřicátých, upřímně, ano se zá-palem, až do smrti. S ním odumírá zase jeden z těch starých vlastenců, již za své zřejmé hlášení se vždy, všude, i v poměrech služebních, byli do černé knihy vepsáni.“⁴⁴ Tábor se stal také místem Němcova posledního odpočinku. Dodnes zdobí na starém tábořském hřbitově pod Kotnovem místo jeho posledního odpočinku skromná deska. Ale nebyvalo tomu tak vždycky.

Na tomto místě stával pomník, nelze v tomto případě neskromně mluvit jen o náhrobku. Slavnost veřejného odevzdání pomníku Josefa Němce se v Táboře uskutečnila v neděli 25. června 1934 v 10 hodin dopoledne na starém hřbitově. Impuls k jeho postavení dal proslulý jihočeský sochař Jan Vítězslav Dušek. Podle dochovaných archivních materiálů získal sochař pro tuto myšlenku tehdejší předsedkyni tábořského ženského spolku Zora Karlu Ješovou při své návštěvě: „...Mistr Dušek navštívil paní předsedkyni a oznámil jí, že táborští pětasedesátníci chtějí na starém hřbitově tábořském postavit pomník Josefu Němcovi, choti Boženy Němcové, který jest zde pohřben. Pomník bude stát přes 4000 Kč, a Mistr Dušek ho zadarmo bude pracovat.“⁴⁵ J. V. Dušek jako předseda tohoto sdružení, požádal spolek Zora, aby se na výstavbě pomníku podílel a přispěl na jeho zřízení částkou 1000 Kč. Na jednání došlo ke shodě, spolek Zora souhlasil s tím, že na pomník požadovanou částku věnuje. Předsedkyně spolku Karla Ješová se také uvolila při budoucím odhalení pomníku promluvit o Josefu Němcovi. Její zájem o celou věc a ochota účastnit se budoucí veřejné slavnosti jistě umocnila i skutečnost, že Josefa Němce sama ještě z útlých dětských let pamatovala.

Další finanční pomoc na stavbu pomníku poskytly tábořská městská spořitelna a občanská záložna v Táboře. Odhalení pomníku v onu červnovou neděli se uskutečnilo pod záštitou městské tábořské rady. Slavnost doprovodil místní Hlahol a pro-

38) Tamtéž, Josef Němec Karlu Němcovi, nedatováno.

39) Nedávno narozená dcera Miloslava.

40) LA PNP, fond Božena Němcová, Karel Němec Josefu Němcovi 10. 12. 1878.

41) Tamtéž.

42) LA PNP, fond Božena Němcová, Karel Němec Doře Němcové 3. 10. 1879.

43) Tamtéž.

44) Český jih, roč. 7, č. 51, 19. 9. 1879, s. 1, Úmrtí.

45) Státní okresní archiv Tábor, Zápisná kniha ženského spolku Zora (228/B 95) z let 1929–1935, kniha č. 2, karton 1, záznam z 2. 3. 1933. Pracovníkům tábořského archivu za spolupráci upřímně děkuji.

slovem byl pověřen místní učitel Roman Cikhart. Slavnosti na hřbitově předcházel slavnostní večer. Na něm zazněl projev „Josef Němec v životě a vzpomínkách“ Karly Ješové, která byla v dětství kamarádkou Němcových vnoučat, dětí Karla Němce. Josefa Němce připomněla vřelou vzpomínkou: „*Mé osobní vzpomínky na Josefa Němce zůstanou vždy vřelé a nezapomenutelné. Dosah slov, jimiž nás děti seznamoval s cizími kraji a zeměmi, když jsme se s jeho vnoučaty Boženou a Karlem učivali v zdejší botanické zahradě, v níž nejraději prodléval, zeměpisu, uvědomovala jsem si teprve v pozdějších letech a ujasnila si jeho jemnou a citlivou duši. Vyprávěl nám o Itálii, zemi oranžů, o krásné Neapoli, kde vojančil, o Uhrách, o Slovensku a jeho ujařmeném lidu, ba i o hvězdách a jejich soustavě, ale my děti poslouchaly jsme nejraději o těch italských pomerančích.*“⁴⁶⁾

Samotný pomník sochaře Jana Vítězslava Duška, rodáka z nedalekého Makova, byl podle Petra Brátky „futuristickým výkřikem“, nikoli ztvárněním Josefa Němce od umělce, jehož díla zdobila a dodnes zdobí (nejen) jižní Čechy. J. V. Dušek (1891–1966) byl tehdy jistě nejvýznačnějším jihočeským sochařem. Studoval nejdříve odbornou školu sochařsko-kamenickou v Hořicích, posléze na Akademii umění ve Vídni, zdokonaloval se následně v Paříži (jako žák francouzského sochaře Bourdella) a dále v Bruselu a Londýně, kde v Royal Academy of Arts za svého pobytu vystavil bustu T. G. Masaryka. Dušek podnikl studijní cesty do Florencie, Benátek, Mnichova a Drážďan. Usadil se posléze v Táboře, zabýval se hlavně figurální a portrétní tvorbou.

Na slavnosti k počtě Josefa Němce zazněly v červnu 1933 také vybrané partie ze vzájemné korespondence manželů Němcových a pro publikum (bohužel nepříliš početné, jak upozornil i soudobý tisk) byla připravena i dramatizace jedné epizody z revolučního roku 1848 od Bohumila Šafáře. Slavnosti se zúčastnila také Milena Maudrová, vnučka Boženy Němcové, dále rodiny Němcova, Smrčkova a Šechtlova, které byly v přátelském svazku s Josefem Němcem, a pochopitelně i další příslušníci místních tábořských elit.⁴⁷⁾

Ačkoliv se Josefu Němcovi Tábor stal „domovem“ vždy jen na krátko a při posledním pobytu vzhledem ke svým zdravotním potížím už město a ani jeho obyvatelé či představitelé nijak blíže poznat nemohl, přesto tu na sebe zanechal hezkou vzpomínku.

DOPISY TÁBORSKÝCH MÍSTNÍCH POLITIKŮ FRANTIŠKU LADISLAVU RIEGROVI Z LET 1867–1896

Jiří Kořalka

V rozsáhlé pozůstalosti předního českého politika Františka Ladislava Riegra (1818–1903), která v Archivu Národního muzea zabírá 247 archivních kartonů, z toho 51 kartonů došlé osobní korespondence od jednotlivých osob mimo okruh vlastní rodiny,¹⁾ je uloženo také patnáct pozoruhodných dopisů od tří starostů města Tábora, z nichž dva byli současně poslanci českého zemského sněmu za Tábor, a od předcházejícího zemského poslance, jenž byl ředitelem tábořského reálného gymnázia a také byl zapojen do městské samosprávy. Vzhledem k tomu, že Rieger byl dlouholetým vůdcem staročeské strany a že voličové města Tábora – na rozdíl od řady jiných měst v Čechách – dávali v zemských volbách do roku 1890 a ve volbách do poslanecké sněmovny říšské rady ve Vídni až do roku 1891 přednost staročechům před mladočechy,²⁾ týkala se velká část dopisů z Tábora uznávanému předákovi staročeské strany F. L. Riegrovi hlavně výběru kandidátů na poslance, případně také taktiky a vyjednávání v době voleb.

V prvním období českého zemského sněmu zastupoval město Tábor, Pelhřimov a Kamenici nad Lipou lékař Josef Hamerník (1810–1877), který byl v březnu 1861 zvolen tříčtvrtinovou většinou hlasů proti kandidátovi podporovanému státními úřady.³⁾ Jeho nástupcem se v zemských volbách počátkem roku 1867 stal tehdy třiatřicetiletý ředitel tábořského reálného gymnázia Václav Křížek (1833–1881).⁴⁾

Pro Riegra nebyl Václav Křížek neznámou osobou. Nepochybně se znali z Prahy od roku 1854, kdy Křížek pracoval jako asistent Archivu Muzea Království českého a připravil do tisku první zprávu o muzejním archivu.⁵⁾ Od roku 1855 působil jako

1) Alena Šubrtová – Emilie Pecharová, Inventář pozůstalosti František Ladislav Rieger (1818–1903), sv. 1. Archiv Národního muzea, Praha 1973, s. 14–109.

2) Jiří Kořalka, Poslední vítězství tábořských staročechů v parlamentních volbách. Tábořský archiv 13, 2007, s. 183–191.

3) Jiří Kořalka, Tábořští dopisovatelé deníku Čas v letech 1860–1861. Tábořský archiv 10, 2001, s. 399–400.

4) Sedm kusů korespondence Křížek–Rieger v Archivu Národního muzea, fond F. L. Rieger, karton 36/1.

5) Václav Křížek, Zpráva o Archivu Muzea Království českého (vydala Matice česká). Praha 1855, 32 s.

46) Husitské muzeum v Táboře, proslav Karly Ješové z 24. 6. 1933.

47) O průběhu slavností podávají zprávu Tábor, roč. 67, č. 25, 23. 6. 1933, s. 4; č. 26, 30. 6. 1933, s. 3; Náš kraj (Tábor), roč. 15, č. 26–27, 29. 6. 1933, s. 2; Český jih, roč. 61, č. 23, 10. 6. 1933, s. 1–2; č. 25, 24. 6. 1933, s. 2; č. 26, 1. 7. 1933, s. 1–2.

suplent, o rok později již jako skutečný profesor gymnázia v chorvatském Varaždíně. První dva dopisy dochované v Riegrově pozůstalosti napsal Václav Křížek z Varaždína, odkud nabídl Riegrovi několik hesel z jihoslovanského prostředí pro Slovník naučný.⁶⁾ O Riegrově důvěře k Václavu Křížkovi svědčí z doby prusko-rakouské války telegrafická depeše do Tábora, podaná v Linci 4. července 1866 ve čtvrt na osm večer, došla na táboorskou poštu o půlnoci a doručena Křížkovi 5. července ve čtvrt na osm ráno. Rieger tehdy z hornorakouského Lince požádal Křížka, aby předal dále, zřejmě do Prahy, dobrou zprávu, „že náš zemský fond odevzdal tamnímu zemskému výboru a že co možná nejrychleji domů se navrátí.“⁷⁾ Václav Křížek k tomuto vzkazu připojil svůj povzdech: „Spěchám vyzvání tomuto zadost učiniti s vřelou touhou, aby ubohá naše vlast těžkých svízelů a starostí, které ji potkaly, v brzce byla zproštěna; avšak zprávy jsou čím dále tím nepříznivější.“⁸⁾

Kandidaturu Václava Křížka ve volbách do zemského sněmu podnítila výměna dopisů mezi Františkem Ladislavem Riegreem a táboorskou městskou samosprávou v polovině ledna 1867. Na Riegrův dopis zasláný do Tábora 13. ledna 1867 jménem českého volebního komitétu v Praze odpověděl bez otálení táboorský starosta Jakub Zeis (1803–1879):

„Vaše Blahorodí!

Na od Vašnosti mně odeslaný list dne 13. t[ohoto] m[ěsíce] beru sobě za čest m[ínění] našeho města sdělit, a doufaje, že i Vašnosti sebou souhlasiti ráčíte, neb jest to muž známý a na slovo vzatý, a obzvláště vždy dobrých náhledů, který zajisté bude moci pracovati na poli pro dobro, jak naši milované Vlasti, tak též ostatních zájmů. Tento muž jest náš milovaný řídící reálného gymnasia, pán Václav Křížek.

Tedy Vašnosti snázně žádám, zdaž už nějakého mít ráčíte, by Jste mně to ještě v čas sdělit sobě neobtěžoval.

Ráčte přijmout ubezpečení o účtě, kterou se znamenám Vaším Blahorodí oddaný
Jakub Zeis.

*V Táboře dne 15. ledna 1867.*⁹⁾

Riegrova osobní důvěra byla pravděpodobně jedním z hlavních důvodů, proč český volební komitét v čele s Františkem Palackým a F. L. Riegreem souhlasil s návrhem táboorské městské rady na Václava Křížka jako kandidáta v seskupení měst a průmyslových obcí pro města Tábor, Pelhřimov a Kamenici nad Lipou.¹⁰⁾ V dopise Františku Ladislavu Riegrovi z 13. února 1867 po vyřízení jedné personální záležitosti školy, kterou řídil, vyjádřil Václav Křížek vděčnost za podporu své kandidatury ve volbách a přislíbil svou jednoznačnou oddanost Národní straně:

6) Václav Křížek F. L. Riegrovi, Varaždín, 15. 10. 1859 a 6. 9. 1860.

7) V české zemské pokladně bylo tehdy přes třicet tisíc zlatých, a navíc měl Rieger v Linci předat hotovost České spořitelny a soukromé jmění bývalého císaře Ferdinanda. Robert Sak, Rieger: Příběh Čecha devatenáctého věku. Semily 1993, s. 163.

8) Václav Křížek nezjištěnému 5. 7. 1866. Archiv Národního muzea, fond F. L. Rieger, karton 36/1.

9) Jakub Zeis napsal zřejmě celý dopis vlastnoručně. Archiv Národního muzea, fond F. L. Rieger, karton 90/3, Voličové: Tábor.

10) Národní listy, roč. 7, č. 29, 29. 1. 1867, s. 1, Listina kandidátní k volbám do sněmu Království českého.

„[...] Hodlám se do Prahy v neděli ráno¹¹⁾ dostaviti, kteréhož dne si též dovolím poklonu svou Vašnosti složit a vřelý můj dík osobně vyjádřiti za čestnou důvěru, kterou slavný sbor důvěrníků našich poslanců, Vašnost v čele, v slabé síly mé kladl, odporučiv mne za poslance našim staroslavným městům, která, držíce se vzdor několika veřejným a tajným protikandidátům, pevně návrhu tím nejlépe osvědčila úctu a oddanost svou k vůdcům národa.

Dostavím se co nováček na bojiště pro národní naše snahy s upřímnou a pevnou vůlí přispívat, seč síly mé budou, k žádoucímú vývoji a zdaru naší spravedlivé, svaté věci, která, čím více čítá odpůrců a čím větších obtíží jí v době právě nastalé¹²⁾ překonati jest, tím skvělejšího bohda nebude vítězství.

Ráčte přijmout mé ujištění, že, jakož jsem povždy se všemi upřímnými národovci velebil snahy a veškeré Vašnostino počínání a účinkování ve prospěch naší věci, i v novém oboru působení mého s nezvratnou oddaností státi budu v šiku bojovníků, jež co neohrožený s moudrou rozvahou ráznost v jednání spojující vůdce do boje povedete pro blaho a slávu národu a vlasti, chovaje vřelou úctu v prsou svých, s kterou se podepisuju Vašnosti vroucně oddaný citel

V. Křížek.¹³⁾

Postavení ředitele reálného gymnázia, který se vyznačoval širokým rozhledem a mezinárodními zkušenostmi, nebylo mezi tehdejší honorací města Tábora jednoduché. Ještě před sněmovní volbou 31. ledna 1867, v níž byl Václav Křížek nakonec zvolen všemi hlasy, se ozývaly námitky „dosti silné frakce v Táboře“, která měla zájem na tom, „aby stav řemeslnický byl zastoupen“, a údajně šířila mezi voliči z Pelhřimova a Kamenice poplašnou zprávu, že prý táborští nebudou Křížka volit. Proti tomu se veřejně s rozhodností postavil vlivný měšťan Vojtěch Stárek a zvrátil nepříznivou atmosféru ve prospěch národní svornosti a kandidáta doporučeného z Prahy volebním komitétem.¹⁴⁾

Sněmovní volby na přelomu ledna a února 1867 skončily velkým úspěchem stoupenců českého státního práva nejen téměř ve všech národnostně českých volebních obvodech měst a venkovských obcí, ale také v seskupení velkostatku. Když většina nově zvoleného českého zemského sněmu odmítla zvolit své zástupce do poslanecké sněmovny užíjí říšské rady „neuherských zemí“ ve Vídni a účastnit se porad v „nezákonném shromáždění nějaké západní polovice říše“,¹⁵⁾ byl nedávno zvolený sněm rozpuštěn. Protože se dalo předpokládat, že se poměr sil mezi českými a německými volebními obvody měst a venkovských obcí nezmění, byla největší přesvědčovací kampaň vedena mezi velkostatkáři. Když „strana historického práva mezi velkostatkáři českými“ požádala o podporu širší veřejnost,¹⁶⁾ zapojil se do získávání hlasů také Václav Křížek a informoval o tom 7. března 1867 Františka Ladislava Riegra:

11) Neděle 22. února 1867.

12) Křížek tím narážel na připravované rakousko-uherské vyrovnání, které vážně poškozovalo politické a státoprávní snahy Čechů.

13) Archiv Národního muzea, fond F. L. Rieger, karton 36/1.

14) Národní listy, roč. 7, č. 52, 21. 2. 1867, s. 3, Z Tábora 10. února.

15) Otto Urban, Česká společnost 1848–1918. Praha 1982, s. 220.

16) Národní listy, roč. 7, č. 66, 7. 3. 1867, s. 2, Oslovení voličů z 28. 2. 1867.

„*Jelikož volby do sněmu zvlášť ve sboru velkostatkářů velikou do sebe mají důležitost a zde zajisté každý hlas naší straně bude vítaný, podnikl jsem expedici k velkostatkářce paní Lužnické ve Svrabově*¹⁷⁾ *v našem okrese, která dosud nikdy nevolila, abych její hlas pro naši věc získal. Po dlouhém domlouvání a objasňování svolila, že podepíše plnomocenství, ale jelikož je sancta simplicitas, chtěla mít vyplněné jméno jejího zástupce, jinak že nepodepíše.*“¹⁸⁾ Václav Křížek měl se svým přesvědčováním úspěch, získal plnou moc pro knížete Jiřího Lobkovice, a mezi těmi, kdo odvolili 26. března 1867, se jméno Marie Lužnické objevilo v seznamu hlasujících pro „stranu historického práva“.¹⁹⁾

Naopak neúspěšná byla intervence Václava Křížka v druhém případě, když krátce před volbou v seskupení velkostatku dostal 25. března 1867 ráno telegram od Františka Ladislava Riegra, aby se pokusil získat statkářku Hanischovou v Červeném Újezdě pro podporu historické šlechty. „*...Zde však naděje naše škaredě zklamána!*“, oznámil posmutnělý Křížek Riegrovi v den své návštěvy dopisem z pošty v Sudoměřicích, protože při večerním návratu do Tábora by už neměl možnost telegrafovat. „*Paní Hanischovou uchvátil řvoucí lev*“, postěžoval si Křížek, neboť se jako rodačka z Českých Budějovic rozhodla odevzdat svou plnou moc budějovickým Němcům pro ústavověrnou šlechtu.

Společně s ostatními českými poslanci podepsal Křížek 13. dubna 1867 protest „proti volbám do rady zemí neuherských“²⁰⁾ a podílel se s nimi na všech akcích české státoprávní opozice. Jako zvolený poslanec dostal Václav Křížek pozvání na čestné místo na tribuně při velké národní slavnosti položení základního kamene k Národnímu divadlu v Praze v den svatojanské pouti 16. května 1868. Františku Ladislavu Riegrovi odpověděl Křížek na pozvání tímto dopisem z 13. května 1868:

„*Velectěný pane!*

K ctěnému vyzvání od 10. b[ěžného] m[ěsíce] oznamuju, že k slavnosti dne 16^{ho} ráno ranní poštou do Prahy zavítám a v 9 hodin na tribunu pro poslance určenou se dostavím. V Praze se pak mohu zdržeti, jak dlouho by toho kázala potřeba.

Mám čest s nejhlubší úctou se znamenati Vašnostin oddaný ctitel V. Křížek.“²¹⁾

Vyvrcholením společného postupu s dalšími českými poslanci byl podpis Václava Křížka pod proslulou státoprávní deklarací z 22. srpna 1868.²²⁾ V dalších týdnech a měsících však v Křížkově veřejné činnosti převážila velká starost o budoucnost reálného gymnázia v Táboře, které úspěšně řídil od jeho založení.²³⁾ Poté, co většina

17) Velkostatek Marie Lužnické v Horním a Dolním Svrabově patřil svou rozlohou a pozemkovou daní 254 zlatých rakouské měny, k tomu 10 zlatých domovní daně, k menším velkostatkům v jižních Čechách. Johann Jechl, Statistische Nachweisungen über den land- und lehentäfflichen Grundbesitz im Königreiche Böhmen. Prag 1868, s. 32.

18) Archiv Národního muzea, fond F. L. Rieger, karton 36/1.

19) Národní listy, roč. 7, č. 86, 27. 3. 1867, s. 2, Volby velkostatkářů.

20) Národní listy, roč. 7, č. 104, 14. 4. 1867, s. 2.

21) Archiv Národního muzea, fond F. L. Rieger, karton 36/1.

22) Celé znění deklarace s podpisy poslanců uveřejnil Adolf Srb, Politické dějiny národa českého od roku 1861, díl 1. Praha 1899, s. 220–227.

23) Pro velké finanční obtíže s udržováním reálného gymnázia jako městského ústavu schválilo městské zastupitelstvo v Táboře 9. 6. 1868 žádost o udělení státní subvence nebo přijetí tohoto ústavu do správy státu. Václav Křížek tento návrh prosazoval a také jeho přičiněním bylo tábořské reálné gymnázium se svým finančním fondem, sbírkami a nářadím od 1. 5. 1870 převzato státem. K tomu Jiří Kořalka, Jak gymnázium v Táboře vzniklo a rostlo; in: Gymnázium Tábor. Almanach ke 125. výročí založení školy. Tábor 1987, s. 17–18.

českého zemského sněmu zbavila příslušníky státoprávní opozice jejich mandátů, odmítl Křížek znovu kandidovat za města Tábor, Pelhřimov a Kamenici nad Lipou. Novým zemským poslancem za tato města byl 24. září 1869 a ještě dvakrát poté zvolen spoluzakladatel Sokola PhDr. Miroslav Tyrš.²⁴⁾ Již kolem těchto voleb se vlivná řemeslnicko-obchodnická vrstva, která v obecních volbách v listopadu 1870 znovu ovládla zastupitelstvo města Tábora,²⁵⁾ netajila svým přesvědčením, že by lidé z jejich řad měli zastupovat město Tábor také v českém zemském sněmu. A tak když se Miroslav Tyrš, znechucený spory v českém politickém životě, vzdal ke konci roku 1873 svého poslaneckého mandátu,²⁶⁾ začal skupinu měst Tábor, Pelhřimov a Kamenice nad Lipou, rozšířenou roku 1875 ještě o Soběslav,²⁷⁾ zastupovat v zemském sněmu konzervativní tábořský starosta²⁸⁾ Moric Schöne (1817–1883), a to více než devět let, od července 1874 až do své smrti v listopadu 1883.

Mezitím došlo v českém politickém životě k závažným změnám. Státoprávní opozice nedosáhla svou pasivní rezistencí žádného úspěchu a postupem let se stávala velice nevýhodnou, protože německým poslancům českého sněmu ve spojení s ústavodárnou šlechtou umožňovala rozsáhlé využívání zemských peněz pro vlastní, převážně německé volební obvody. Podle vzoru českých poslanců na Moravě, kteří vstoupili na vídeňskou říšskou radu již na přelomu roku 1873/74, požadovala také většina poslanců nově ustavené Národní strany svobodomyšlné, tradičně nazývané mladočechy, ukončení pasivního odporu. Tento vývoj v českém politickém táboře pozorně sledovali tábořští místní politikové, zastoupení nejen ve správě města, ale také oběma vlivnými tábořskými týdeníky. Na společné schůzi 29. května 1879 schválili a do pražského tisku zaslali toto „svorné“ prohlášení:

„*My níže podepsaní, ve volební výbor pro volbu poslance do říšské rady se stoupivší voličové královského města Tábora, jsouce stejné mysle s valnou většinou k volbě oprávněného občanstva zdejšího, prohlašujeme tímto rozhodně a důrazně, že souhlasíme s usnesením sněmovních poslanců českých ze dne 16. září 1878 a ze dne 18. května 1879,²⁹⁾ dále pak že schvalujeme jednání a politické zásady státoprávního klubu českého, klubu tomuto neobmezenou důvěru a oddanost svoji, pokud vyřízení otázky obslení neb neobslení říšské rady se týče, vyslovujeme.*“

Seznam podepsaných členů tábořského „volebního výboru“ byl reprezentativní. Na prvním místě se podepsal purkmistr (a dosavadní zemský poslanec) Moric Schö-

ziem se svým finančním fondem, sbírkami a nářadím od 1. 5. 1870 převzato státem. K tomu Jiří Kořalka, Jak gymnázium v Táboře vzniklo a rostlo; in: Gymnázium Tábor. Almanach ke 125. výročí založení školy. Tábor 1987, s. 17–18.

24) Jiří Kořalka, Společenská aktivita a zvolení Miroslava Tyrše poslancem českého sněmu v Táboře roku 1869; in: Tábořský archiv 12, 2004, s. 279–301.

25) Jiří Kořalka, Vznik tábořského muzea roku 1878 (=ediční řada Tábor 11/2). Tábor 1978, s. 17.

26) Tyršova rezignace z 28. 11. 1873 byla oznámena v zasedání českého sněmu 11. 12. 1883. Josef Husák – Rudolf Schráníl, Sněm Království českého (Personalie). Praha 1911, s. 210.

27) Město Soběslav bylo začleněno do volebního obvodu měst Tábor-Pelhřimov-Kamenice nad Lipou zákonem z 16. 6. 1875. Husák – Schráníl, Sněm Království českého, s. 209.

28) Jako „starostu“ ho nazývaly většinou jen mladočeské Národní listy, zatímco Schöne sám a jeho stoupenci setrvali na tradičním označení „purkmistr“.

29) Podstatou obou usnesení byl dočasný politický smír mezi staročechy a mladočechy, který vedl k utvoření jednotného českého státoprávního klubu. Srb, Politické dějiny, díl 1, s. 520–524, 548–549.

ne, za ním následovali městský rada Jan E. Suchomel, člen městského zastupitelstva a představený izraelské náboženské obce tábořské Alois Mendl, osm dalších „obecních výborů“, městský tajemník Karel Mlynář, ředitel vyšší zemědělské školy František Farský, redaktor týdeníku *Tábor* Jan K. Frank, redaktor týdeníku *Český jih* Jan Nedvídek, mydlář Karel Housa a několik dalších známých tábořských řemeslníků a živnostníků.³⁰⁾

Zhruba ve stejné době, před volbami do poslanecké sněmovny říšské rady, které byly v městských volebních obvodech vyhlášeny na 30. června 1879, se pokusil sbor důvěrníků českých poslanců, v jehož čele po uzavřeném kompromisu ze srpna 1878 stáli staročeši F. L. Rieger a F. A. Brauner a mladočech Karel Sladkovský, výměnou dopisů se starostou Tábora a poslancem zemského sněmu Moricem Schönem vyjasnit stanovisko, zda by město Tábor mělo zájem kandidovat svého zástupce do poslanecké sněmovny říšské rady. Moric Schöne odpověděl 1. června 1879 Františku Ladislavu Riegrovi v podstatě záporně a se žádostí, aby naopak sbor důvěrníků tábořským voličům doporučil, koho mají volit.³¹⁾

„Vzhledem k obdržení od Vašnosti jménem důvěrníků státoprávního klubu váženého důvěrného listu dovoluji si rovněž důvěrně a jen Vaše Blahorodí samotného otázkou se o radu, pro kterého kandidáta poslanectví pro říšskou radu máme ze strany zdejšího volebního výboru agitovati – který bude sboru důvěrníků vítaným?

Tábor volí ve skupení měst zároveň s městy: Tábor, Pacov, Kamenice, Pelhřimov, Německý Brod, Polná, Humpolec a Příbyslav. Dřívější kandidát poslanectví do říšské rady byl pan Emanuel Kletečka, statkář ze sousedního okresu mladovožického. Město Tábor zvláštního svého domácího kandidáta nepostaví – o ostatních městech nevíme dosud ničehož. Ve voličské schůzi jedné bylo zde též navrhováno, aby požádán byl snad sousední velkostatkář hrabě Jan Harrach, aby přijmul u nás kandidaturu do říšské rady.

Snad má ctěný sbor důvěrníkův státoprávního klubu českého nachystanou kandidaturu některého zvláště vynikajícího předáka národní strany pro naše městské volební skupení? Pro případ, že by se mělo na říšskou radu jít, přáli bychom si poslance, jenž by též naše specifické zájmy městské v říšské radě hájiti chtěl a dovedl, k čemuž páni velkostatkáři ovšem vždycky a pro všechny případy nakloněni nebývají.

Jak už praveno, nemáme zde v místě (v Táboře) žádného svého vlastního kandidáta – a protož prosím Vaše Blahorodí o laskavou důvěrnou radu, pro koho podle přání státoprávního klubu českého se vysloviti a pro koho působiti máme.

Očekávaje blahosklonnou brzkou odpověď trvám v nejhlubší úctě Vašemu Blahorodí oddaný
Schöne, purkmistr.“³²⁾

Dopis starosty města Tábora z 1. června 1879, v němž se odrážela nejen politická slabost a příznačný nedostatek sebevědomí místních tábořských politiků, ale také jejich nedůvěra ke spojencům z řad staročeské historické šlechty, se shodou okolností potkal cestou s oběžníkem Františka Ladislava Riegra, datovaným o dva dny dříve

30) Národní listy, roč. 19, č. 137, 6. 6. 1879, s. 2, Osvědčení.

31) Archiv Národního muzea Praha, fond F. L. Rieger, kart. 54/2. Dopis vlastnoručně podepsal Schöne svým charakteristickým kolmým písmem, ale celý text dopisu je psán jinou rukou.

32) Archiv Národního muzea, fond F. L. Rieger, karton 54/2.

a rozeslaným zřejmě do mnoha měst v Čechách příslušníkům a příznivcům staročeské strany. Německy vydávaný pražský deník *Politik*, blízký staročechům, se tehdy ocitl ve vážné finanční situaci, kterou chtělo staročeské vedení řešit podstatným rozšířením počtu akcionářů vydavatelství těchto novin.³³⁾ Tábořský barvířský mistr Moric Schöne už řadu let neprovozoval svou živnost, z níž si ani v předcházející době neušetřil větší jmění, a stejně jako velká většina podobně situovaných tábořských řemeslníků a živnostníků v městské samosprávě neměl odvahu investovat do jakéhokoli širšího podnikání. O Schönově náklonnosti ke staročechům nemohlo být pochyb, ale nebylo od něho možné očekávat nějakou finanční oběť. A tak na Riegrův oběžník reagoval Moric Schöne odmítavě:

„Odpovídaje k váženému dopisu Vašeho Blahorodí ze dne 30. května 1879, lituji velice, že mi při nejlepší vůli rodinné a skromné moje majetkové poměry nedovolují, abych přistupuje za člena Závodu tiskařského a vydavatelského v Praze podílem 500 zlatých přispěti mohl k velice žádoucím a mnou samým vřele kýmžto stoupencem a horlivým členem býti za čest si pokládám.

Zasílaje nazpět přílohy a ubezpečuje Vaše Blahorodí upřímnou svojí oddaností, prosím, abyste mi pravdivě toho moje ospravedlnění za zlé nevykládal, a trvám v nejhlubší úctě Vašnostem oddaný
Schöne.“³⁴⁾

Nerozhodnost tábořských místních politiků, provázená obavou z častého pobytu případného zvoleného poslance ve Vídni, přiměla pražský sbor důvěrníků k tomu, že i pro říšské volby v polovině roku 1879 doporučil dosavadního kandidáta, voleného za město Tábor a další města již v předcházejících přímých volbách do říšské rady, kdy poslanci do Vídně neodjížděli. Kandidátem a poté zvoleným poslancem zůstal Emanuel Kletečka (1826–1895), majitel rodinného statku v Obrátcích, dnes jako součást obce Smilovy Hory, který byl od roku 1865 starostou okresního zastupitelstva v Mladé Vožici.³⁵⁾

Když starosta Tábora a zemský poslanec Moric Schöne 14. listopadu 1883 náhle zemřel,³⁶⁾ musely být vyhlášeny doplňovací volby do českého zemského sněmu v městském volebním obvodu Tábor, Soběslav, Pelhřimov a Kamenice nad Lipou. Jménem sboru důvěrníků českých poslanců požádal František Ladislav Rieger obecní zastupitelstvo města Tábora, aby obvyklým způsobem, většinou hlasů, navrhlo nového poslaneckého kandidáta. Riegrův dopis byl přečten na mimořádném zasedání městského zastupitelstva 14. července 1884.³⁷⁾ S výsledkem rozhodnutí

33) Ke vzniku sporů kolem družstva a vydávání deníku *Politik* srov. Urban, Česká společnost, s. 317–318.

34) Archiv Národního muzea, fond F. L. Rieger, karton 54/2.

35) Národní listy, roč. 19, č. 148, 22. 6. 1879, s. 1.

36) Nekrology srov. Český jih, roč. 12, č. 7, 16. 11. 1883, s. 1 a 4; Tábor, roč. 20, č. 46, 17. 11. 1883, s. 1, Moric Schöne.

37) Pavla Dědičová, Rodina Zeisova v tábořském veřejném životě. Bakalářská práce na Filozofické fakultě Jihočeské univerzity, České Budějovice 2008, s. 46, s odkazem na Státní okresní archiv Tábor, Archiv města Tábora, inv. č. 351.

seznámil Riegra dopisem ze 13. srpna 1884 nový tábořský starosta Emanuel Zeis, který stál v čele města Tábora od prosince 1883:

„Vaše Veleblahorodí!

Na základě jednohlasného vybidnutí zdejšího obecního zastupitelstva ucházím se o mandát pro sněm zemský ve skupině měst Tábor, Pelhřimov, Soběslav, Kamenice. Protikandidátem jest pan Václav Petřů, ředitel nižšího gymnasia v Pelhřimově.

V Soběslavi představil jsem se voličům já dne 4. srpna, pan ředitel Petřů dne 6. srpna. Prohlásil jsem hned v úvodu svého oslovení a pak opět k interpellaci ohledně zachování se k návrhu prof. Kvičaly,³⁸⁾ že v těch záležitostech (a zejména i také, pokud se týče tohoto návrhu), kde by klub volnost hlasování nevyhradil, podrobil bych se bezvýminečně, a to i kdybych byl jiného náhledu, usnesení klubovnímu, poněvadž cením disciplinu nade vše. Na to as 7. srpna³⁹⁾ přinesly ‚Národní Listy‘ lokálku ze Soběslavi, v které se mi – ovšem urážlivým způsobem – že jsem ‚kandidátem Zeithammera‘⁴⁰⁾ (což bych si ostatně za čest pokládal) a v které se razi dráha panu Petřů-ovi. Rozumí se, že události jsou překrouceny. Vím zcela určitě, že lokálka tato jest od pana ředitele Petřůa. Poněvadž ale celá Soběslav je o tomto autorství přesvědčena a poněvadž dále soběslavští ‚mladí‘ k agitaci svého vůdce prof. Čihaře do jednoho v pozdější schůzi se dostavili a kandidaturu pana ředitele fedrují, povstalo přesvědčení, že poslednější jest kandidát ‚mladých‘.

V ‚Pokroku‘ a ‚Politik‘ od 12. srpna čteme prohlášení pana ředitele, že prý není a nebyl ‚mladočechem‘. Dle mého náhledu, jemuž Vaše Veleblahorodí zajisté přisvědčí ráci, jest ale zajisté podezřelé, že-li kandidát po své kandidátské řeči nucen k osvědčení své barvy novinami, vždyť dle našich poměrů jest první a nehlavnější povinností kandidáta přiznat se zřejmě k jedné neb druhé straně, o cos jiného předce mezi sebou boje nevedeme. Je tedy patrno, že se pan ředitel bál přiznati v Soběslavi barvu, aby si nepohněval ‚mladých‘, a poněvadž takový poslanec je pak zase povinen vděčností, jest také pak nespolehlivým.

Nejsem z těch, kteří se doprošují a mnoho mluví, mně by mandát poslanecký přinesl materiální škodu, a nechci se tedy dotírat do úřadu, o něž se jen v přání zdejší obce ucházím. Jestliže Vaše Veleblahorodí předce uctivě žádati si dovoluji, abyste ráci kandidaturu mou podporovati, činím to jedině z toho důvodu, aby opomenutím neztratila staročeská strana kraj, v němž má tak pevné kořeny a aby se z roztržštěnosti hlasů ze strany německé nedovozovalo to, že ‚mladí‘ nabývají pudy.

Poměry jsou tyto: mám za to, že v Táboře a v Kamenici budu volen jednohlasně, a již to je většina. V Soběslavi, odkud jsem v městě rozhodujícími osobami ujištěn většinou, aspoň polovice voličů se pro mne prohlásila. Jedná se o Pelhřimov. Mohl bych mnohými dopisy vynikajících osob dokázati, že pan ředitel kandiduje vzdor všem z jeho pera pocházejích zpráv na svou pěst, že mají v Pelhřimově s tou kan-

38) Poslanec Jan Kvičala (1834–1908), profesor klasické filologie na pražské univerzitě, předložil v klubu českých poslanců v červenci 1883 návrh, aby na obecné a měšťánské školy byly přijímány pouze děti, které jsou úplně mocny vyučovacího jazyka. Srb, Politické dějiny, díl 1, s. 627–628.

39) Ve skutečnosti vyšla korespondence z Pelhřimova o pět dnů dříve. Národní listy, roč. 24, č. 213, 2. 8. 1884, s. 3, Listy z kraje: Z Pelhřimova.

40) Antonín Otakar Zeithammer (1832–1919), dlouholetý poslanec českého zemského sněmu a přisedící zemského výboru, byl příbuzným a blízkým spolupracovníkem Františka Ladislava Riegra.

didaturou svého ředitele totiž a že většina prý jej volit nebude. Dopis purkmistra pelhřimovského mně zasláný k posouzení smýšlení v opis si připojiti dovoluji.⁴¹⁾ Veškery soukromé zprávy z Pelhřimova shodují se ale v tom, že v samém Pelhřimově budu prý volen velkou většinou, budu-li z Prahy navržen.

Opakuji, že si tímto uctivým dopisem nechci činiti reklamy, mám příliš hlubokou úctu před Vaším Veleblahorodím, než abych si podobného dovolil, a před sebou, než abych se o mandát doprošoval, a prosím tudíž, aby Vaše Veleblahorodí ráci lojati dopis můj jen co dobromyslnou informaci o poměrech a vyhověti ráci lojání po podpoře, pakli se uzná, že to v zájmu naší velké strany národní.

Mám čest znamenati se v hluboké úctě a oddanosti

D^or Em. Zeis, advokát a purkmistr v Táboře. “⁴²⁾

Na schůzi voličů v Táboře 19. srpna 1884, kterou do rýsovy tábořského reálného gymnázia svolal starostův náměstek (a pozdější nástupce) Alexandr Seik, se kandidatura Emanuela Zeise setkala s téměř obecnou podporou,⁴³⁾ narušenou jen kritickým vystoupením zřejmě jednoho ze středoškolských profesorů.⁴⁴⁾ A tak se staročeská řemeslnicko-obchodnická skupina ve vedení města Tábora znovu dokázala prosadit proti Pelhřimovu i proti dosud poměrně slabším tábořským mladočechům. Navíc se v předvolební kampani Václav Petřů projevil jako nedůvěryhodný kandidát, o němž se František Ladislav Rieger vyjádřil i v rodinném prostředí dost nelichotivě.⁴⁵⁾ V doplňovací volbě do zemského sněmu se z 1034 oprávněných dostavilo 555 voličů, z nichž 515 hlasů dostal tábořský starosta Emanuel Zeis, 28 voličů hlasovalo pro přívržence mladočechů Hynka Mejšnara, profesora reálného gymnázia v Táboře, 6 pro pelhřimovského ředitele Václava Petřů, ostatní hlasy byly roztržštěné nebo neplatné.⁴⁶⁾

Nové volby do poslanecké sněmovny říšské rady po šesti letech byly vypsány na počátek června 1885. Ani v tomto případě nebyli místní tábořští politikové ochotni

41) Pelhřimovský starosta Fried napsal 15. 7. 1884 Emanuelu Zeisovi, že při poslední volbě poslance zemského sněmu přislíbili tábořští voliči, že napříště podpoří případného kandidáta města Pelhřimova. Sám však zřejmě nebyl o kvalitě pelhřimovského kandidáta přesvědčen, když poznamenal: „Co kandidát vystoupil zde pan Václav Petřů, ředitel zdejšího reálného gymnasia, a žádám tudíž Vaše Blahorodí za laskavé brzké sdělení, zdaž voličové tábořští našeho kandidáta podporovati budou, abychom se v ohledu tom ještě s ostatními městy dohodnouti mohli, poněvadž nechceme v případě, kdyby město Tábor též kandidáta mělo, jednomyslnost, kteráž až posud při volbě poslance zachována byla, mezi voliči jednotlivých měst rušiti, a raději bychom svého kandidáta k ustoupení přiměli.“ Archiv Národního muzea, fond F. L. Rieger, karton 70/2, příloha.

42) Emanuel Zeis F. L. Riegrovi 13. 8. 1884. Archiv Národního muzea Praha, fond F. L. Rieger, karton 70/2.

43) Český jih, roč. 12, č. 47, 22. 8. 1884, s. 3, Voličská schůze.

44) Tábor, roč. 21, č. 34, 23. 8. 1884, s. 4, se zmiňoval o „učené prostořekosti“ jistého pána, který „stále a všude mluvit musí“.

45) Ve schůzi důvěrníků Rieger sdělil, že jedna část voličů se rozhodně vyslovila proti kandidatuře Petřů, který se snažil tajně sblížit s mladočechy, ale prý to neměli o něm říkat, protože by mu to uškodilo u staročechů. Když Národní listy 13. 8. 1884 napadly Václava Petřů za obojetnost článkem „Fortelný kandidát“, zapsala si Riegrova dcera Marie: „Otcí to působilo zvláště žert viděti, jak Petřů je potrestán za svou bezcharakternost.“ Za poskytnutí úryvků z deníku Marie Červinkové-Riegrové v Archivu Národního muzea děkuji kolegovi Luboši Velkovi.

46) Národní listy, roč. 24, č. 236, 25. 8. 1884, s. 2–3, Denní zprávy; Český jih, roč. 12, č. 47, 29. 8. 1884, s. 5; Tábor, roč. 21, č. 35, 30. 8. 1884, s. 4, Výsledek volby.

a přejít k mladočechům,⁶⁴⁾ ale na dopis F. F. Riegra z poloviny února 1891 odpověděl, že se „*odhodlal poslední svou službu staročeské straně prokázati a kandidaturu pro městskou skupinu táboorskou na se vzíti*“, i když o svém volebním vítězství pochyboval.⁶⁵⁾

Tradiční pevnou pozicí staročeské strany v městě Táboře otřásl s konečnou platností velký sjezd katolíků českobudějovické diecéze, který se konal 9. a 10. září 1896. První zmínku o svolání tohoto sjezdu uveřejnil *Český jih* již počátkem července 1896,⁶⁶⁾ zásadní svolání „*Katolíci, krajané!*“, opatřené padesáti podpisy, bylo datováno 5. srpna 1896. Mezi podepsanými byla celá řada předních tábořských osobností, zejména starosta města Alexandr Seik, starosta okresního zastupitelstva JUDr. Emanuel Zeis, městský tajemník Karel Mlynář, tábořský obchodník a předseda Obchodní a živnostenské komory v Českých Budějovicích Antonín J. Effmert, členové městské rady mlynáři Theodor Brdlík a Karel Housa, stavitel František Klier, soukromník Václav Křemen, obchodník Jan Setunský, koželuhové Karel Tvrzník a Jakub Zeis, mezi několika členy městského zastupitelstva také přední historik Martin Kolář, dále svolání podepsali statkář Jan E. Suchomel a dlouholetý agilní měšťan Vojtěch Stárek.⁶⁷⁾

Čelný pražský deník *Národní listy* označil svolání sjezdu politických katolíků, kteří v Praze odmítali Husův pomník, právě do Tábora jako „*útok klerikálů na český jih*“.⁶⁸⁾ Mladý pokrokář Alois Rašín (1867–1923), jeden z pozdějších mužů 28. října 1918, odsoudil „*táborské farizejství a chameleonství*“, když tábořská městská rada převzala protektorát nad katolickým sjezdem a ve stejné době poslala pozdravný telegram ke slavnosti husitského krále Jiřího z Poděbrad, v němž vyjádřila své nadšení „*bohatýrskému a slavnému králi českému, jehož jméno a činy v koruně minulosti nedílného království tohoto září leskem nejvzácnějšího démantu*“.⁶⁹⁾ Ostrá polemika mezi tábořským týdeníkem *Český jih*, který podporoval katolický sjezd, a týdeníkem *Tábor*, jenž sdílel negativní postoj mladočechů a pokrokářů, zanechávala ve veřejnosti města neblahý dojem. Jednou z hlavních příčin bylo zveřejnění jmen vážených osobností města Tábora, které podpořily svolání sjezdu. „*Je přirozeno, že velká většina inteligence tábořské stojí na naší straně. Bylo by smutno, kdyby nestála*“, komentoval týdeník *Tábor* a připojil k tomu jízlivou poznámku: „*Dnes je již jisto, že většina podepsaných lituje svého přenáhlení!*“⁷⁰⁾ Tento závěr nepřímou potvrzuje poslední dopis od tábořských místních politiků dochovaný v pozůstalosti F. L. Riegra, rovněž od Emanuela Zeise. Je to pozoruhodný doklad politického rozrůznění tábořské veřejnosti kolem poloviny devadesátých let 19. století, kdy se ani část příznivců staročechů neztotožňovala s politickým katolicismem:

64) Záznamy Marie Červinkové-Riegrové z prosince 1890; tamtéž.

65) Karel Dostal F. L. Riegrovi, poštovní razítko 15. 2. 1891. Archiv Národního muzea, fond F. L. Rieger, karton 26/3. Také za poskytnutí tohoto úryvku děkuji kolegovi Luboši Velkovi.

66) *Český jih*, roč. 24, č. 40, 4. 7. 1896, s. 403, Katolický sjezd v Táboře.

67) Podpisy na svolání uveřejnil jako první Budivoj (České Budějovice), otiskly je *Národní listy* a také *Český jih*, roč. 24, č. 47, 22. 8. 1896, s. 476.

68) *Národní listy*, 13. 8. 1896, Postup klerikalismu; přetiskl *Tábor*, roč. 33, č. 34, 19. 8. 1896, s. 3, Provolání ke katolickému sjezdu.

69) *Tábor*, roč. 33, č. 34, 19. 8. 1896, s. 3–4, Epištoly z těchto dnů.

70) *Tábor*, roč. 33, č. 36, 2. 9. 1896, s. 3, Své stanovisko ke klerikálnímu sjezdu.

„*JUDr. Emanuel Zeis*

advokát v Táboře

Vysoce ctěný pane!

K váženému připsu ze dne 10. října b[ěžného] r[oku] mám čest po úradě ve schůzi některých vynikajících příslušníků strany národní v našem městě oznámiti jednomyslné usnesení: že se neuznává pro tento čas za vhodné, aby přívrženci naší političtí v městě Táboře do schůze svolání byli, při kteréž by buď řečník domácí nebo z Prahy vyslaný o nynějších potřebách národa i strany a o postupu její v nejbližší budoucnosti pojednal. Z příčin:

1. Nedávno odbyl se tu se skvělým výsledkem sjezd katolíků. Mladočeši se chystali svolati do Tábora truc-sjezd. Nynější svolání našich straníků posuzovalo by se křivě jakoby šíření klerikálních tendencí, s nimiž mnozí ze straníků našich nesympatizují.

2. Situace v městě je taková, že vlastně ani již se neví, kdo ku které straně patří. Staří, mladí, pokrokáři, moderna, socialisté, antisemité a – nespokojenci, ti všickni jsou tu zastoupeni a mění barvu každé chvíle, takže není žádného spolehnutí. Jsou tu dva kluby politické, ani jeden ani druhý nedělá ničeho, svolají se před nějakou politickou volbou, učiní usnesení – ale po schůzi brojí účastníci proti němu podle toho, jak se komu zdá, že toho poměry jeho vyžadují.

Pokládáme tedy za to, že by schůze svolaná k vyslechnutí nějaké řeči byla sice hojně navštěvená, ale že by neměla žádného výsledku, protože není půda připravená.

Usnesli jsme se na tomto: mám s dvěma jinými umírněné a čelnější osobnosti do schůze svolati, v které by se porokovalo o tom, kterak povzbuditi zájem o naše české věci, a rozhodnouti se, máme-li jeden z obou politických klubů zdejších oživit čteným přistoupením a změnou funkcionářů, anebo založiti klub lidí dobré vůle, v kterém by bylo možno pojednávat věci politické způsobem seriosním. Tím se má připravit půda a pak požádati o vyslání způsobilé osobnosti z Prahy ku pojednání ve smyslu váženého připsu.

Mám čest znamenati v nehlubší účtě vždy věrně oddaný

Dr. Zeis.

V Táboře 29. října 1896.“⁷¹⁾

* * *

Dopisy tábořských místních politiků vůdčí politické osobnosti českého národa Františku Ladislavu Riegrovi svědčí o několika podstatných rysech veřejného života města Tábora v druhé polovině 19. století. Přinášejí další svědectví o tom, že smýšlení a jednání převážné části řemeslnicko-obchodnické skupiny v tábořské městské správě od roku 1848 bylo výrazně konzervativní, místy až bojácné.⁷²⁾ Na rozdíl od stoupenců ředitele reálného gymnázia Václava Křížka, kteří v obecních volbách v říjnu 1867 vystoupili se značným sebevědomím a dokázali v tábořském městském zastupitelstvu na tři roky omezit vliv této tradiční skupiny, převládli ve

71) Archiv Národního muzea, fond F. L. Rieger, karton 70/2.

72) K celkové charakteristice srov. Jiří Kořalka, *Řemeslnicko-obchodnická elita v čele samosprávy města Tábora v letech 1848–1939*, in: *Občanské elity a obecní samospráva 1848–1948*, vyd. Lukáš Fasoara, Jiří Hanuš a Jiří Malif. Brno: Centrum pro studium demokracie a kultury 2006, s. 284–292.

vedení města Tábora od konce roku 1870 opět zástupci řemeslnicko-obchodnické vrstvy, kteří se sice hlásili k českému národnímu programu a podporovali české školství a kulturu, ale v ekonomické oblasti zdůrazňovali spíše svou chudobu než své případné bohatství. V politické oblasti zůstávali až do poloviny devadesátých let 19. století oddanými staročechy a odmítali opoziční hlasy nejen místních tábořských i vzdálenějších mladočechů ze Soběslavi, Pelhřimova a hlavně z Prahy, ale ještě více nesnášeli mladé pokrokaře a nastupující sociální demokraty.

ŽIVOT DĚLNIC TABÁKOVÉ TOVÁRNY V TÁBOŘE V LETECH 1872–1953

Jana Lešikarová

V rámci širšího výzkumu způsobu života a kultury českého dělnictva jsem se soustředila na situaci dělníků jedné továrny, v níž převážnou většinu zaměstnanců tvořily ženy, jejichž manželé byli často sezónně pracující nebo i nezaměstnaní. Díky stálé práci a sociálnímu zabezpečení se dělnice tabákové továrny v Táboře staly ve většině případů živitelkami rodin a vytvářely ve městě poměrně uzavřenou skupinu výrazně pokrokového zaměření. Vedle archivních a tištěných pramenů jsem se opírala hlavně o vlastní terénní výzkum pamětnic a pamětníků – bývalých dělnic a dělníků tabákové továrny v Táboře a jejich dětí.¹⁾

Základní údaje o vzniku a provozu tabákové továrny v Táboře

Žádost o zřízení státní tabákové továrny podala městská rada v Táboře 1. ledna 1872, po důkladném prošetření jí bylo vyhověno. Pro stavbu nové továrny dala obec k dispozici pozemek u nádraží a současně pronajala a rekonstruovala domek čp. 29 pro prozatímní provoz. Než se tato oprava uskutečnila, vyráběly se doutníky ve dvou místnostech staré školy za kostelem. Výrobu zahájily 25. dubna 1872 dvě dívky, během několika dní se k nim přidaly další dělnice. V provizorním provozu pracovaly deset hodin denně a za tuto dobu si vydělávaly 35 krejcarů.²⁾ Ve staré škole byly umístěny čtyři stoly pro 24 zavíječek. Dělnice zde pracovaly ve velmi stísněných a nevyhovujících podmínkách. Jejich zaučení prováděly dělnice z tabákové továrny v Hodoníně. Vzhledem k nízkým mzdám bylo velmi těžké udržet stálý kádr dělnic. Odcházely na stavební sezonní práce, kde byla denní mzda až 50 krejcarů. Často se dělnice také nemohly do továrny dostat pro nepřízeň počasí a s tím související neschůdnost cest. V době pouti na Svatou horu u Příbrami se do práce vracely až za osm dní.

1) Jana Lešikarová, Dělnice tabákové továrny v Táboře. Rodinný život dělnic od roku 1900 do roku 1939. Diplomová práce na katedře etnografie a folkloristiky Univerzity Karlovy. Praha 1984, 164 s., přílohy. V nepublikovaném strojopise diplomové práce jsem uvedla jména a základní životní data všech čtrnácti informátorů, z toho sedmi dělnic a sedmi dětí dělnic a dělníků tábořské tabákové továrny.

2) Hlavní údaje shrnul František Ventura, Tiché jubileum, in: Tábor, roč. 56, č. 17, 21. 4. 1922, s. 3–4; č. 18, 28. 4. 1922, s. 3–4; č. 19, 5. 5. 1922, s. 2–3.

I přes tyto objektivní potíže se výroba doutníků v Táboře pomalu rozšiřovala. Již v květnu 1872 se vyrábělo denně 65 doutníků. Místnosti byly velice malé a rekonstrukce domu č. 29 ještě neskončila. Městská rada tedy uvolnila tři místnosti pro výrobu doutníků dokonce na radnici. Až 10. srpna 1872 nastalo vytoužené stěhování do nově upraveného objektu. Výsadek v práci byl jen polodenní. Nové dílny byly větší a hlavně světlejší s pěkným výhledem na řeku Lužnici a protější Babí horu. Koncem roku 1872 pracovalo v provozu již 415 osob, z toho 10 mužů. Vyrobito se 3 694 000 doutníků. Během dalších let stoupala výroba doutníků, pohybovala se mezi dvaceti až třiceti miliony kusů. Vzhledem ke stísněným podmínkám objektu nebylo ovšem možné rozšiřovat počet dělníků na víc než 470.

Za necelých deset let – 14. srpna 1881 – byl položen základní kámen k nové tovární budově u nádraží. Již za rok, 31. října a 1. listopadu 1882, se celý provoz přestěhoval do nové budovy. Dílny byly velké a světlé. Vzhledem k tomu, že všechny objekty nebyly dostaveny najednou, zavedla se výroba cigaret až v roce 1888. Jejich výroba stoupala závratně, například v roce 1921 to bylo 683 745 000 kusů. Doutníků se vyrobilo nejvíc v roce 1897, a to 69 414 500 kusů. Ze začátku byla všechna výroba ruční. Stroje UM na cigarety zakoupila továrna v roce 1904.

V počátečním období neměla tabáková továrna ještě svého závodního lékaře, dělnictvo léčil zdarma místní lékař MUDr. Nathan Bloch. Prvním lékařem tabákové továrny se stal MUDr. František Petřík. Se zvýšením počtu zaměstnanců bylo nutno přijmout dalšího lékaře. V továrně tedy pracovali později vždy dva lékaři. Po celou existenci tabákové továrny bylo poskytováno ošetření a léky zdarma. S tím souviselo i další sociální zabezpečení. Největší počet zaměstnanců pracoval v tábořské tabákové továrně v roce 1896, celkem 1458 osob. Od té doby klesal a ustálil se mezi 900 a 1000 dělníků.

V péči o dělníky bylo zavedeno vaření polévky v tabákové továrně již v roce 1896.³⁾ Pro nedostatek vlastních lázní vyjednalo ředitelství možnost používání lázní městských s tím, že dělníkům připlácelo polovinou nákladů. Části dělníků byla poskytnuta bezúročná půjčka na stavbu rodinného domku. Tovární domy pro dělníky byly postaveny v roce 1930. Pro kulturní vyžití dělníků byla v továrně otevřena v roce 1903 knihovna, měla 1898 svazků. Z jednoho sta dělníků si knížky půjčovalo padesát šest. Nejoblíbenějším autorem byl Alois Jirásek. Jediné, co se nepodařilo, třebaže se s tím počítalo dříve, bylo zřízení ústavu pro kojence – ten vznikl až v roce 1949 jako první jesle v Táboře.

Tabáková továrna v Táboře vyráběla doutníky a cigarety až do roku 1943, kdy byla přejmenována na Omnipol. Pro válečnou výrobu se zde štípala slída. Část dělnic zůstala, některé byly totálně nasazené jinde. Přišly i nové dělnice, které byly totálně nasazené do Omnipolu. Po skončení druhé světové války došlo k obnově tabákové továrny v roce 1946. Prostory byly ve velmi špatném stavu, bylo nutné provést opravy. Do zaměstnání se vrátily i bývalé dělnice. Od roku 1950 bylo vedeno dlouhé a obtížné jednání o uzavření továrny a předání objektu vojsku. Otázka byla projednávána také na schůzích. Přes všechny pro-

testy a ohromnou lítost všech dělnic byla tabáková továrna v Táboře v roce 1953 zrušena.⁴⁾ Dělnice přešly do ostatních podniků ve městě, nejvíce do Jiskry, Tapy, Fruty, ale podle řady vzpomínek to nikde nebylo tak pěkné jako v „tabačce“. V žádné jiné továrně také nedosáhly výdělků, jaký zajišťovala tabáková továrna.

Sociální podmínky dělnic v počátcích tabákové továrny

Možnost získat trvalou nebo alespoň dočasnou práci v tabákové továrně, která by se snad časem mohla změnit v trvalou, se stávala snem většiny žen a dívek z chudých vrstev Tábora a okolních obcí. Toto zaměstnání, které bylo stálé a pod penzí, se považovalo za jedno z největších štěstí. Není divu, vždyť v mnohých rodinách bylo jediným celoročním příjmem. Převážná většina mužů pracovala v továrně jen sezonně. Rodiče doporučovali svým dcerám práci v tabákové továrně s tím, že se budou mít lépe.

V prvních pěti až deseti letech 20. století bylo postavení dělnic v tábořské tabákové továrně horší, než jaké zjistil terénní výzkum u dělnic, které nastoupily do práce až v druhém desetiletí. Dříve měly dělnice delší pracovní dobu, menší mzdu, samy si kupovaly pracovní nástroje a oděvy. Nejhorší to bylo s právy a vztahy na pracovišti. Dělnice neměly nikde zastání. Existovala protekce a podplácení. Jen obětavou a často svízelnou prací odborové skupiny se podařilo prosadit mnohá zlepšení, zejména zkrácení pracovní doby, volné sobotní odpoledne, zamezení protekce a různé výhody sociálního zabezpečení, jak to potvrzovaly rozhovory s bývalými dělnicemi továrny.

Nástup do zaměstnání

Pro přijetí do tabákové továrny bylo stanoveno několik kritérií, která se ovšem ne vždy dodržovala. Hlavními měly být věk (dívkám do 14 let stáří měly prokázat, že nebyly školou povinné), duševní a tělesná způsobilost.⁵⁾ Po roce 1914 se v praxi dávala přednost vdovám, úplným sirotkům a polosirotkům, čímž se přispívalo k řešení svízelné situace obyvatel Tábora a okolí ve válečných a poválečných letech. Pokud byla do továrny přijata nějaká dělnice, která kritéria nespĺňovala, hned ostatní tvrdily, že v tom byla protekce, zvláště u žen z vesnice, jež měly zajištěno živobytí doma. „*Ta určitě přinesla nějakou husu*“, vzpomínala jedna dělnice.⁶⁾

Do tabákové továrny nastupovaly ženy většinou ve věku 17 až 20 let. Mezi ukončenou školní docházkou a vstupem do zaměstnání se dívky zpravidla staraly o mladší sourozence, sloužily nebo sezonně pracovaly. O zprostředkování práce se jim postarali hlavně rodiče a příbuzní. Žadatelka o práci se prokazovala křesťním, domovským, výučním a případně oddacím listem, dále vysvědčením o zachovalosti, vysvědčením na odchodnou ze školy a pracovním vysvědčením. Každá nová na-

4) Vyskytl se i případ sebevraždy dělníka v továrně. Vzpomínka dělníka, nar. 1911, který byl synem dlouholeté dělnice a sám pracoval v tabákové továrně od roku 1942 až do jejího uzavření.

5) Uveřejnil je týdeník Tábor, roč. 12, č. 9, 28. 2. 1885, s. 3.

6) Vzpomínka dělnice, nar. 1903, která pracovala v tabákové továrně 21 let, než odešla do invalidního důchodu.

3) Většina údajů o sociálním postavení dělnic tabákové továrny pochází z terénního výzkumu.

stupující dělnice se musela podrobit prohlídce u závodního lékaře továrny. Některé při tom plakaly, protože se musely vysvléci do půl těla. Jinak měly všechny dělnice závodního doktora velice rády. Při přijetí do továrny se často dávala přednost vdovám a sirotkům. Pokud ženy-vdovy měly nárok na důchod a zaměstnavatel je nutil k odchodu, mohly do práce nastoupit jejich dcery. Svobodné dívky, které získaly trvalé zaměstnání, zůstávaly po sňatku i po porodech dále v továrně. Muži vykonávali především odborné a těžší práce. Úplatky nadřazeným za účelem získání lepší práce neexistovaly, všechny dělnice měly práci i mzdu stejnou. Dělnicím ovšem zůstávala v podvědomí možnost úplatků při přijímání do továrny.

Dělnice byly většinou přijímány do továrny jako „denní“. Znamenalo to, že po dobu dvou až šesti týdnů vykonávaly pomocné práce, například úklid dvora, pomoc ve skladišti. Někdy se dostávaly hned do provozu, zřejmě při nedostatku pracovních sil. V dílně, kde se vyráběly na strojích cigarety, nejdříve lepily krabičky a podle zručnosti byly zařazovány na práci u stroje. Pokud měla některá štěstí a dostala se rovnou do dílny na doutníky, záleželo jen na její šikovnosti, kdy bude převedena na kvalifikovanější práci. V době zapracování se dělnice nazývaly „denní“ nebo „prozatímní“, po zapracování se stávaly „stálé“. Mezi sebou se dělnice oslovovaly křestními jmény, pokud mluvily o více spoludělnicích najednou, tak to byly „holky z továrny“.

Pracovní doba

Od pondělí do pátku se začínalo pracovat od sedmi hodin ráno. Přesně v sedm se zavřela hlavní brána a nikdo, pokud neměl omluvu nebo propustku, nebyl vpuštěn. Za půl dne mu byla stržena mzda. V devět hodin začínala čtvrt hodinová přestávka na svačinu. Po roce 1920 se prodávala za 50 haléřů polévka přímo v továrně. Část dělnic této možnosti využívala. Z domova si k polévce nosily chléb, některé ji dokonce kupovaly do bandasky na večeri domů. Nejšetrnější dělnice na polévku nechodily a ani si nic nenosily z domova. Po svačině se pracovalo až do dvanácti hodin, kdy se práce přerušovala na hodinovou polední přestávku. Dělnice, které bydlely v Táboře, utíkaly co nejrychleji domů postarat se o děti a připravit oběd. Většinou si oběd vařily předešlý den večer nebo brzo ráno. Častěji ale dělnice vařily na večeri a druhý den si k obědu ohřály zbytky. Dělnice dojíždějící z okolních vesnic se scházely se svými manžely a dětmi, aby společně poobědvali to, co si přinesli s sebou. Převážná většina přespolních se shromažďovala ve velkém průjezdu v bloku domů vedle továrny, směrem do města po levé straně. Někteří dokonce ohřivali jídlo na plynových vařičích.

Úderem třinácté hodiny se hlavní brána opět zavírala. Odpolední práce končila v sedmnáct hodin. Všechny dělnice pracovaly celý den co nejrychleji, aby překračovaly normu, která byla u doutníků stanovena na 600 kusů ve všední den a 300 kusů v sobotu; dělnice snažily udělat aspoň 620 kusů. Ušetřený čas byl využíván k úklidu pracoviště ještě před skončením pracovní doby. Hlavně se však tato doba stříдалa na sobotu, kdy se pracovalo od sedmi do deseti hodin ráno a muselo se provádět čištění strojů a velký úklid dílen. Každá dělnice se tedy snažila mít splněnou normu i úklid tak, aby přesně v deset mohla zase utíkat domů. Na směny se v továrně nepracovalo, nikdy se nedržel „modrý pondělek“.

Na požádání uděloval tajemník dělnicím nejvýše jednu hodinu denně k opuštění továrny, ale tento čas se musel napracovat.⁷⁾ Bylo to hlavně při těžší nemoci rodinného příslušníka nebo při pohřbu. Placené volno v délce jedné hodiny se poskytovalo na kojení a ošetřování dítěte. Převážně se spojovalo s polední přestávkou. „*Kolik jsme asi mohly mít mlíka, když jsme pořád jen utíkaly*“, stěžovaly si dělnice. Jeden placený den se poskytoval při úmrtí v rodině. Návštěva lékaře se nenapracovávala, ordinace byla přímo v podniku.

Pracovní prostředí

Dílny v nové tovární budově, kde se pracovalo od roku 1882, byly prostorné, světlé a teplé. O jejich čistotu se staraly uklízečky, ale dělnice musely stejně udržovat pořádek v okolí svého pracoviště. Vytápění bylo zpočátku lokální, později se zavedlo centrální. Na jednom sále pracovalo kolem dvou set dělnic. U oken stály stroje na cigarety, u každého pracovaly čtyři, později pět dělnic. Jedna ze stroje cigarety odbírala, druhá (později i třetí) je rovnaly do krabiček, čtvrtá plné krabičky zalepovala a pátá je balila do větších krabic, ukládala je na vozíky a doplňovala stroj tabákem. Tato funkce byla považována za nejhorší. Dělnice se tedy po týdnů střídaly na všech operacích.

Doutníky se vyráběly u stolů, u každého z nich pracovalo šest žen. Tři méně kvalifikované dělnice byly skládačky (viklerky). Smotky různých druhů tabáku pro vnitřky doutníků se dávaly do kovových forem, které tvořila železná deska s podélnými dvaceti otvory ve tvaru doutníků. Válečky se do nich umačkaly a otočily, aby měly pěkný tvar. Celé desky i s obsahem předávala „viklerka“ zavíječka (špinerce). Dobrá a zručná dělnice se mohla stát zavíječkou již za dva roky. Zavíječka navlhovala listy tabáku, z kterých musela obratně vytáhat žíly, a do nich balila připravené smotky tak, aby venkovní strana listu byla hladká. Největším uměním, a tím se řadila k odbornicím, bylo správně udělat špičku. Všechny dělnice dostávaly přesný váhový příděl tabáku, propočtený na stanovenou normu. Pokud nějaká dělnice přiděl prohospodařila, musela jít zebrat u dozorce nebo tajemníka o přídavek. Správně si každá dělnice měla chybějící množství zakoupit, ale vzhledem k dobrým vztahům na pracovišti jej dostala zdarma s tím, že to nemá nikomu říkat. U veškeré práce s tabákem se dodržovaly přísné předpisy čistoty. V provozu se nesmělo jíst a žádná nečistota se nesměla dostat do tabákové směsi. Zhotovené doutníky se hromadily na konci stolu, kde je přebírala, kontrolovala a vážila „přejímačka“. Tou se stávala většinou starší a zkušená dělnice, která po kontrole předávala doutníky do expedice.

Pro celou tabákovou továrnu pracovala jediná švadlena. Její pracoviště bylo v přízemí tovární budovy. Měla pěknou dílnu vybavenou elektrickým šicím strojem. Někdy dostávala „k ruce“ pomocnou sílu. Místnost si sama uklízela a vytápěla. Převlékala se na pracovišti. Snažila se všechny zakázky, tj. opravy pracovních pláštěů a montérek, vyřídit do týdne. Zpočátku měly totiž dělnice jen dva, často velmi

7) Dopis do odborového časopisu Obzor zaměstnanců tabákové režie, roč. 19, č. 20, 7. 10. 1922, s. 4, obsahoval žádost o lepší přístup k uvolňování dělnic na jednu až dvě hodiny k vyřizování nutných věcí ve městě: „*Moc dobře přeci vědí, že si žádná nebere volno jen tak*“, odůvodňoval dopis tuto žádost.

chatrné pláště. Později dostávaly tři pláště, tolik se neničily. Dělnice již tak přísně nedodržovaly nařízení, že se pláště nesmějí vynášet z budovy, a pokud mohly, nosily si je prát i spravovat domů, takže švadleně ubyla práce.⁸⁾

Šatny a umývárny s mýdlem byly u jednotlivých dílen, záchody byly umístěny mimo budovu továrny. Kantýna v továrně nikdy nebyla. První pomoc při úrazu a nevolnostech zajišťoval závodní lékař v objektu továrny. Pracovní úrazy byly ojedinělé a většinou lehké.

Dozor a kontrola na pracovišti

Během dne kontrolovali dělnice průběžně úředníci a tajemníci, často procházel provozem i ředitel továrny. Všechny dělnice znaly ředitele i místopředitele. Byli to současně obchodníci i odborníci, kteří práci rozuměli. Velmi často chodili do provozu, ale do poměrů na pracovišti zasahovali jen v případech řešení sporů. Dělnice se snažily, aby se s nimi nedostaly do konfliktu. Práci přiděloval úředník, zvaný „tajemník“. Každá dělnice se snažila, aby na něho udělala dobrý dojem, ale pokud byl zásadový, tak jí to nepomohlo. Ojediněle se jmenovitá kritika kontrolorů v Táboře objevila v dopisech do odborového časopisu.⁹⁾ Kvalitu výrobků kontrolovala „přejímačka“, namátkově také úředníci. Mistrovou, která se v tábořské továrně nazývala „přejímačka“, se stávala starší dělnice-odbornice. Protekce v získání tohoto místa byla minimální, aspoň se o ní nemluvilo.

Ve vrátnici se po týdnu střídali v kontrolách tajemníci. Komu tajemník položil při východu z budovy ruku na rameno, musel jít do zvláštní místnosti, kde jej prohlíželi dozorcí stejného pohlaví. Jakmile byly u někoho nalezeny výrobky továrny, musel okamžitě jít vyřídit si propuštění „na hodinu“ s tím, že již nikdy nemohl být v tabákové režii zaměstnán. Většinou měly dělnice takový strach o místo, že nic nevyváděly ani způsoby vynášení neznaly.¹⁰⁾ Snad se dávaly cigarety do vlasů, do podpaždí, do dvojitého dna tašky nebo do zvláštních kapes v kabátech a kalhotech. V podvědomí obyvatel Tábora se udržovala představa, že zaměstnanci tabákové továrny, kteří si po první světové válce postavili domky ve čtvrti Svěpomoc, získali prostředky převážně z prodeje cigaret odcizených nebo získaných na příděl.¹¹⁾ Starší lidé neřikali této čtvrti jinak než „Keřaska“.

Stroje byly do tabákové továrny v Táboře zavedeny až s výrobou cigaret. Rychlé zdokonalování strojní výroby roku 1925 znamenalo, že jeden stroj připravil o místo 90 dělnic. K protestům proti strojům nedocházelo, protože dělnice si uvědomovaly, že by jim to nebylo nic platné.¹²⁾

8) Vzpomínka dělnice, nar. 1899, která byla zaměstnána v tabákové továrně asi od svých 19 let. Do důchodu odešla až po 35 odpracovaných letech.

9) Obzor zaměstnanců tabákové režie, roč. 20, č. 16, 23. 8. 1923, s. 4; roč. 21, č. 11, 3. 6. 1924, s. 4.

10) Obzor zaměstnanců tabákové režie, roč. 19, č. 20, 7. 10. 1922, s. 4, přinesl zprávu o sebevraždě dělnice, která v tábořské továrně pracovala 27 let a odcizila 70 gramů tabáku. Přitom vychovala sedm dětí a manžel jí zahynul na frontě. Ani nešla k vyřízení do kanceláře, sama se raději utopila v řece.

11) Výnos o úpravě přídělů tabáku gratis v rozdílné výši úředníkům, továrním lékařům a úředním čekatelům, dále oficiantům, pomocníkům a podúředníkům, v menším rozsahu vrátným, zřízcencům a mužskému dělnictvu, uveřejnil Obzor zaměstnanců tabákové režie, roč. 18, č. 19, 4. 10. 1921, s. 2.

12) Obzor zaměstnanců tabákové režie, roč. 22, č. 22, 17. 11. 1925, s. 3–4.

Mzdy

Mzda převážně většiny dělnic v tabákové továrně byla úkolová. Podle výkazu ředitelství továrny z 26. ledna 1920 se týdenní mzda dělnic pohybovala v průměru hlavních kategorií mezi 71 a 88 Kč (s výkyvy směrem nahoru i dolů).¹³⁾ Výplatní termín byl pátek každý týden, v rodinách dělnic tabákové továrny toužebně očekávaný den. Byl tak důležitý, že se většinou celé rodiny scházely před továrnou. První cesta vedla k řezníkovi koupit dětem a domů uzeniny. Systém pokut srážkou ze mzdy v Táboře nebyl. Nemocenské se sráželo přímo z platu, ale dělnice to převážně nevěděly a ani neměly možnost si to kontrolovat. Důležité pro ně bylo, že dostaly do rukou určitý obnos, s nímž počítaly. Každé převzetí výplaty podepisovaly do archu. Zvláštní příplatky ke mzdě nebyly. Postup do vyšší platové třídy se prováděl podle služebních let. Dělnice věděly o nároku na penzi po třicetipěti odpracovaných letech.

Mzda z tabákové továrny bývala téměř ve všech dělnických rodinách primární. V letech hospodářské krize totiž docházelo k tomu, že pokud byli oba manželé ve státní službě, většinou muž na státní dráze a žena v tabákové továrně, musel jeden z nich státní službu opustit.¹⁴⁾ Řešilo se to tak, že žena byla penzionována, když měla nárok na důchod, nebo výpověď dostal muž. V některých případech, zvláště pokud měla rodina více dětí, byl muž vysazován z práce jen částečně, například dva týdny v měsíci. Takové opatření totiž umožňovalo přijmout do státní služby někoho dalšího, kdo také nedosahoval životního minima. Jinak se ani v době hospodářské krize nepropouštělo.

Odchod dělnic tabákové továrny ze zaměstnání mohl být trojího druhu – okamžitá výpověď pro krádež, invalidní důchod a starobní důchod.¹⁵⁾ Rozloučení na dílně bývalo srdečné. Odcházející dělnice mnohdy dostala malý dárek na památku. Vztahy k bývalým spolupracovnícům se však většinou omezovaly jen na náhodná setkání. V dubnu 1924 bylo uspořádáno setkání s penzistkami tábořské tabákové továrny Na Přehořovce.¹⁶⁾ K penzi si mnohé penzistky přivydělávaly například sběrem lesních plodů. Na práci v tabákové továrně rády vzpomínaly.¹⁷⁾

Každodenní starosti

Do zaměstnání chodily dělnice tabákové továrny v Táboře zásadně pěšky, i když to měly hodinu a půl daleko. Jakákoli aktivita dělnic mimo továrnu byla omezena už tím, že byly ženami. Po celodenní úmorné práci se večer ještě staraly o nejnужnější

13) Ze zpráv okresního úřadu v Táboře shrnul Jiří Kořalka, Cesta dělnického hnutí Tábořska ke komunistické straně (1918–1921), in: Jiří Kořalka – František Nesvadba, Revoluční Tábor. Dvě studie k dějinám Tábora a Tábořska ve 20. století. České Budějovice – Tábor 1979, s. 36 a 98, pozn. 100–101. Srov. též Ventura, Tiché jubileum, in: Tábor, roč. 56, č. 19, 5. 5. 1922, s. 2.

14) Obzor zaměstnanců tabákové režie, roč. 21, č. 7, 1. 4. 1924, s. 3, informoval o nuceném propuštění dělnic, které dosáhly 35 let zaměstnání, když oba manželé pracovali v tabákové továrně.

15) Někdy se stávalo, že dělnice zůstala v tabákové továrně děle než 35 let. V lednu 1916 blahopřál Obzor tabákového dělnictva, roč. 4, č. 2, 18. 1. 1916, s. 2, jedné dělnici, nar. 1862, která pracovala v továrně od svých třinácti a dosáhla čtyřiceti služebních let.

16) Obzor zaměstnanců tabákové režie, roč. 21, č. 9, 1. 5. 1924, s. 3–4.

17) „Škoda fabriky, já bych tam chodila hned a dělala bych jako mouro“, prohlásila dělnice, nar. 1903, která po 21 odpracovaných letech odešla do invalidního důchodu.

chod rodiny. Pracovní den jim začínal kolem páté hodiny ráno. Než šly dělnice do práce, musely ráno uvařit oběd, pokud jej nepřipravily už minulý den jako večeři, potom se oběd jen ohříval. Od sedmi do pěti pracovaly v továrně, některé chodily domů na oběd. Po práci zase dělnice pospíchaly domů, připravovaly večeři a dělaly nutné práce související s každodenním provozem rodiny. Staraly se o děti, praly drobné prádlo, uklízely a večer spravovaly. V sobotu, kdy pracovaly jen do deseti hodin, věnovaly odpoledne velkému prádlu. Večer se celá rodina vykoukala a převlékla do čistého prádla. Sváteční nedělní dopoledne dělnice také ještě věnovaly práci. Vařily oběd, žehlily, uklízely. Některé dělnice provedly velký úklid už v sobotu a musely prát až v neděli dopoledne. Nedělní odpoledne patřilo odpočinku, dělnice šly s rodinou na výlet či na procházku nebo jednom seděly před domkem na schodech, na lavičce a zašívaly, pletly, šily. Sváteční večer často věnovaly čtení.

Muži, pokud byli zaměstnáni, trávili také celý den v práci. Večer zpravidla zůstávali doma, sekali dříví, nosili uhlí, a pokud rodina žila v domku, věnovali se jeho údržbě. Manželé dělnic tabákové továrny nechodili do hospody denně, jen v sobotu večer asi na čtyři hodiny. Pokud měl muž nějakého koníčka (byl hudebník, ochotník, rybář), věnoval mu převážně svůj volný čas. Ve svátek a v neděli ráno se muž oblékl do svátečního a šel ven. Po obědě odpočíval, než se umylo nádobí, a potom šel i on s rodinou na procházku. Někdy se muž podílel také na opatrování dětí, hlavně v zimě nebo když neměl práci. Děti však většinou hlídala babička nebo jiná příbuzná. Manželé spolu někdy navštěvovali kino nebo divadlo.

Děti od šesti let chodily do školy. Domů se vracely ve čtyři hodiny odpoledne. Zbytek dne věnovaly hrám nebo pomoci rodině. Chodily do lesa na dříví nebo na jahody, maliny, borůvky. Jinak se režim dne v dělnických rodinách ani nástupem dětí do škol příliš neměnil.

Sociální zabezpečení

Všichni zaměstnanci tabákové továrny byli nemocensky pojištěni, v době nemoci jim bylo vypláceno nemocenské podle platných předpisů. Vyplácelo se po celou dobu nemoci, ale dělnice se většinou snažily nebýt nemocné. Lékařské ošetření i léky byly zdarma. Těhotné dělnice měly končit s prací šest týdnů před očekávaným porodem, tuto dobu dostávaly proplacenu. Mnohdy měly dělnice strach, že špatně vypočítaly datum porodu, a raději nastupovaly na mateřskou dovolenou až čtyři týdny před očekávaným datem. Pokud se totiž spletly, nedostaly proplaceno více než šest týdnů. Finančně zajištěné byly také šest týdnů po porodu, ale opět se zde objevoval strach: „*Vyprala a uklidila jsem, abych nepřišla o práci, šla jsem za čtrnáct dnů*“, vzpomínala jedna z dělnic.¹⁸⁾ O děti se jim staraly matky, sestry nebo švagrové, pokud s nimi bydlely. Za hlídání jednoho dítěte platila tato žena sto korun měsíčně.

Po deseti odpracovaných letech byl nárok na týden dovolené, při méně letech to byly části týdne, poté už měly čtrnáct dnů dovolené až do důchodu. Dovolená byla placena plnou mzdou. Každá dělnice si ji mohla vybrat podle své potřeby. Činnost

18) Vzpomínka dělnice, nar. 1904, která pracovala v tabákové továrně od svých 17 let až do jejího zrušení.

o dovolené se soustřeďovala hlavně na malování, úklid, přípravu zásob dřeva na zimu, sběr lesních plodů pro domácnost i na prodej. Rodiny, které měly příbuzné na venkově, pomáhaly při žních.

Na pohřeb příslušníků rodiny dostávaly dělnice od továrny pohřebné, případně náhradu pohřebních výloh. Svým zemřelým spolupracovnícím chodily dělnice na pohřby. Pokud se jednalo o rodinu s mnoha dětmi, pořádala se sbírka. Dávalo se většinou padesát haléřů nebo koruna, vybrané částky se zapisovaly. Dělnice tabákové továrny podporovaly v nouzi také neúplné rodiny vdovců, vdov a svobodných matek, soucítily s nimi. Svobodné matky nebyly v žádném případě odsuzovány.

Odborová organizace

Odborová skupina zaměstnanců tabákové režie byla v Táboře založena v prosinci 1905. Velmi úzce spolupracovala s ústřední organizací tabákového dělnictva v Rakousku, která se s velkými obtížemi ustavovala v letech 1902–1904.¹⁹⁾ Přímou v Táboře přistupovala odborová skupina ke své činnosti velmi iniciativně a zapojila se do všech politických bojů, zejména do akcí protidrahotních a zásobovacích. Jedna z největších demonstrací proti zvyšování cen potravin se konala 22. listopadu 1907 před tábořskou tabákovou továrnou. Protesty proti drahotě a nedostatku potravin provázely prvomájové průvody v letech 1910 a 1917. Za první světové války začala odborová organizace v roce 1916 zajišťovat dodávky uhlí a brambor pro své členy za výhodnější cenu.²⁰⁾ Další demonstrace v pozdním létě roku 1918 byly namířeny proti vývozu mouky z města Tábora.²¹⁾ K jiné pozoruhodné akci došlo v tabákové továrně 13. ledna 1919. Dvanáctičlenná deputace dělnic z obou socialistických stran navštívila tábořského starostu dr. Josefa Kosa, vyjádřila mu nespokojenost s cenami, upozornila na zisky některých vrstev z válečného konfliktu a žádala o rozdělení skladů potravin.²²⁾ Při bouřlivém výstupu na dvoře tabákové továrny 10. prosince 1919 se tovární dělnice znovu dožadovaly jídla.²³⁾

Odborově byla organizována velká část dělnic a dělníků tabákové továrny v Táboře. V lednu 1918 se uvádělo, že z 900 dělnic bylo více než 400 členkami odborové organizace.²⁴⁾ Roku 1919 se počet jejích členů v Táboře zvýšil na 543, z toho 484 žen, a roku 1921 na 670, z toho 608 žen.²⁵⁾ Tábor vykazoval vždy jednu z nejvyšších organizovaností ze všech továren v republice. Dělnice vzpomínaly, že hned po nástupu do zaměstnání přišel za nimi někdo z výboru odborové skupiny a požádal je o vstup do organizace a zaplacení členského příspěvku. Odborová činnost Svazu zaměstnanců tabákové režie byla hlavně po roce 1921 soustavně věnována zlepšení sociálního zabezpečení dělnictva, soustřeďovala se na využívání nemocenského pojištění v souvislosti se škodlivostí práce s tabákem a na starobní,

19) Václav Novák, Památník tabákového dělnictva 1904–1929. Praha 1929, s. 28–51.

20) Obzor tabákového dělnictva, roč. 4, č. 16, 15. 8. 1916, s. 1.

21) Obzor tabákového dělnictva, roč. 6, č. 16, 20. 8. 1918, s. 4; č. 17, 3. 9. 1918, s. 8.

22) Obzor zaměstnanců tabákových továren a úřadů ve státě československém, roč. 16, č. 2, 10. 2. 1919, s. 6.

23) Kořalka, Cesta dělnického hnutí Tábořska, s. 36.

24) Obzor tabákového dělnictva, roč. 6, č. 2, 15. 1. 1918, s. 8.

25) Počty členů každoročně uveřejňoval časopis Obzor zaměstnanců tabákové režie.

invalidní a sirotčí důchody. K zavedení starobních penzí od roku 1907, se zlepšení roku 1910 a v následujících letech, se odbory stavěly zpočátku dost kriticky, protože se obávaly příliš pevné vazby dělníků na podnik,²⁶⁾ ale většina dělnic přivítala vyhlídku na částečné zajištění ve stáří. Ke konci dvacátých let 20. století se sociální zabezpečení zaměstnanců tabákové režie stalo nejrozsáhlejším ze všech dělnických profesí a odvětví.²⁷⁾ Přitom tábořské dělnice měly o výhodách členství v odborech jen velice mlhavé představy. O podílu odborové organizace na pracovních podmínkách, smlouvách a sporech většinou nevěděly. Část dělnic byla také organizována u národních socialistů nebo zůstávala neorganizována.

Rodinný život dělnic tabákové továrny

V rodinách dělnic tabákové továrny v Táboře převažoval základní typ rodiny dvougenerační, tj. rodin rodičů a dětí, někdy s přechodným rozšířením o doživající prarodiče nebo o nově založenou rodinu dětí. Rodinný život se vyznačoval spóřdaností vzájemných vztahů a charakteristickými znaky dělnických rodin v oblasti bydlení, stravy a odívání.

Dělnice tabákové továrny, známé jako „fabričky“, byly v Táboře vyhledávanou partií pro své stálé zaměstnání s vyhlídkou na penzi. Jejich snem bylo mít za muže zaměstnance státních drah, a tím mít zajištěno uhlí a dopravu na železnici. „Každá chtěla železničáře a oni zase fabričky“, vzpomínala jedna z dělnic.²⁸⁾ Známosti se navazovaly převážně na taneční zábavě, méně v zájmové organizaci nebo v továrně. Sňatek byl uzavírán zásadně z vlastní vůle snoubenců, ale jeho uzavření ovlivňovalo několik aspektů, nejčastěji těhotenství nebo již narozené dítě snoubenky. První dítě se často rodilo velmi brzy po svatbě, pokud už nebylo narozeno. Svatby byly malé, konaly se v úzkém rodinném kruhu. Po obřadu v kostele šla rodina domů na oběd, návštěva fotografa byla výjimečná.

Vzhledem ke stísněným poměrům, ve kterých dělnické rodiny žily, museli se novomanželé snažit získat co nejdříve vlastní byt. Vybavoval se jen tím nejnútnejším. K pořízení nezbytného vybavení se museli manželé, později rodina, v prvních letech společného života velice uskrovnit. Něco se mohlo koupit na půjčku, ale na většinu vybavy šetřili. Například nákup ložního prádla zprostředkovávaly některé dělnice z tabákové továrny, které měly důvěru obchodníka. Prodával jim látky, ony je dále předávaly těm, které si je objednaly, a potom každý pátek při výplatě vybraly splátku a donesly ji obchodníkovi. Jakmile byla částka splacena, koupily další potřebnou věc.

V dělnických rodinách si převážně tykali. Až do narození dětí se rodiče oslovovali křestními jmény, později zpravidla „táto“ a „mámo“. Pokud se jednalo o rodinu rozšířenou, udržovalo se vykání s první generací.

V první změně ve struktuře rodiny docházelo po narození prvního dítěte. Měnila se z jednogenerační na úplnou dvougenerační. Jednou z hlavních starostí rodičů se stalo finanční zajištění rodiny. Pokud otec nepracoval, ležela celá tíha rodinného

rozpočtu na matce. Velice brzy se proto snažila vrátit do práce. Dítě bylo ponechávané mnohdy v nedostatečné péči rodinného příslušníka nebo cizí osoby. Jakmile dítě vyrostlo, podílelo se na provozu rodiny, například hlídáním sourozenců, sběrem lesních plodin nebo vykonávalo vlastní práce s menší peněžní odměnou.

Druhou, méně radostnou a pro život rodiny mnohdy tragickou změnou bylo úmrtí některého z rodičů. Pokud zemřel otec, který pracoval, snižoval se okamžitě příjem rodiny na polovinu a příjem matky musel celou rodinu zabezpečit. Matka se většinou již nevdala a snažila se získat zaměstnání pro nejstarší děti. Ještě tíživější situace nastala, když zemřela matka. Jestliže otec neměl dospívající dceru, která by se mu mohla postarat o rodinu, uzavíral často druhý sňatek. Rozpad rodiny byl v podstatě ve všech případech způsoben smrtí jednoho z partnerů. V tábořských dělnických rodinách bylo velice málo rozvodů, téměř žádné, i když v jiných průmyslových oblastech se počet rozvodů zařazením žen do pracovního procesu zvyšoval. Nízkou rozvodovost zřejmě ovlivnila sezonnost nebo nezaměstnanost mužů, tak typická pro Tábor.

Týdenní příjem dělnické rodiny se pohyboval zhruba od 120 korun (příjem ženy z továrny) do 350 korun (když pracoval i muž). Počet dětí byl od jednoho do sedmi, průměrně na rodinu tři děti. Největší částka rodinného rozpočtu se dávala na stravu. Další pořadí nebylo přesně určeno. Peníze se vydávaly podle potřeby na byt, osácení a další nutné věci

Způsob bydlení a bytová kultura

Stav bydlení většiny dělnic tabákové továrny v Táboře jsem rozdělila na podkladě údajů sčítání lidu z let 1900²⁹⁾ a 1930³⁰⁾ a terénního výzkumu zhruba do pěti skupin:

První skupinou bylo bydlení v domech nájemních, družstevních a podnikových (mimo tabákovou továrnu), postavených po roce 1900. Byty byly orientovány místnostmi ke komunikaci. Na výstavbu se používalo cihel, které se omítaly. Střecha se pokrývala taškami. Každá místnost měla jedno nebo dvě okna a dveře. V kuchyni bývalo několik dveří. U většiny domů byly dvorky a zahrádky, zejména u družstevních domů, kde jejich obyvatelé chovali domácí zvířectvo a pěstovali na zahrádce plodiny. Domy měly jedno až dvě podlaží. Ústřední komunikační systém tvořila chodba v přízemí a schodiště s podestami v patrech. Rozvod vody byl téměř všude až do bytu, jinde se voda vynášela. V domech byly společné prádelny. Počet bytů v domě se pohyboval od dvou (v podnikových) do deseti (v nájemních). V družstevních domech byly čtyři byty s kompletním příslušenstvím (záchod, koupelna, spíž, sklep, půda). V ostatních domech bývaly záchody společné pro celé patro a chyběly koupelny. Téměř všude tvořila dispozici bytu kuchyně a pokoj, v družstevních domech kuchyně a dva pokoje. Interiér působil příjemně, světle. Dveře byly velké, podlahy dřevěné, v kuchyni kryté linoleem, v ložnicích a pokojích levnými koberci nebo předložkami.

26) Obzor tabákového dělnictva, roč. 3, č. 10, 18. 5. 1915, s. 3.

27) Novák, Památník tabákového dělnictva, s. 115–122.

28) Vzpomínka dělnice, nar. 1901, která byla zaměstnána v továrně od svých 20 let a její manžel byl železničář.

29) Sčítací operáty pro rok 1900, oblast Koželuhy v Táboře. Státní okresní archiv Tábor, sčítání 1900, fasc. 243.

30) Sčítací operáty pro rok 1930, oblast Koželuhy v Táboře. Národní archiv Praha, Sčítání lidu 1930, II, 153, 670 (X), 1–2, 7–12.

Převážnou většinu obyvatel bytů tvořili dělníci – zaměstnanci státních drah (topiči na dráze, strojvůdci), dělnice tabákové továrny, sezonní dělníci. Byt obývaly čtyři až osm osob, rodiče s dětmi, někdy i prarodiče. Ubytování podnájemníků nebo noclehářů neměla ani jedna rodina. Nájemné se pohybovalo kolem 70 Kč za měsíc.

Druhou skupinu tvořilo bydlení v podnikových domech tabákové továrny v Táboře, které se dalo označit za velmi dobré. Bylo snahou mnoha rodin získat byt v „tabákových“ domech. Po dokončení stavby se první nájemníci stěhovali do bytů v roce 1930. Domy byly celkem čtyři, dva „dělnické“, jeden „podúřednický“ a jeden „úřednický“. Tomuto rozdělení odpovídala také velikost jednotlivých bytů – pro dělníky 1+1, pro podúředníky 2+1, pro úředníky 3+1. Vlastní byty s celým příslušenstvím (záchod, koupelna, spíž, chodba, balkon, půda, sklep, společná prádelna) byly velmi pěkné. Jeden dělnický dům měl šestnáct bytů 1+1. Velmi výhodné byly pětiminutová vzdálenost od továrny a nízké nájemné ve výši 30 až 35 Kč, které se platilo přímo v továrně na knížku. Ženy byly zaměstnány v tabákové továrně, někteří muži také, případně pracovali sezonně nebo na státní dráze. Byty obývaly rodiny s dětmi, někdy i s prarodiči.

Domy tvořily části dvou ulic a představovaly největší koncentraci rodin dělnic tabákové továrny ve městě. Domy byly zděné, omítnuté, se střechou krytou eternitem, třípodlažní. Vnitřní komunikaci tvořila chodba a schodiště s podestami. Zahrádky a dvorky se dříve využívaly k chovu domácího zvířectva, později to továrna zakázala v souvislosti s rozšířením krys. Tento zákaz se občas porušoval, hlavně v předvánoční době, kdy si dělnice často vykrmovaly husu na balkoně nebo ve sklepe.

O přidělování bytů rozhodovalo vedení továrny s odborovou organizací. Žádost o byt mohl podávat muž, ale dostávaly jej i ženy, zvláště ty, které žily ve špatných podmínkách a jejich muži byli nezaměstnaní, případně pracovali sezonně nebo příležitostně. Vedení továrny určovalo komisi, která prováděla pravidelnou kontrolu dodržování pořádku v domech a stavu bytů. Přísně se sledovalo, aby nedocházelo k záměrnému ničení vybavení bytů.

Třetí skupinou bylo bydlení v malých rodinných domech. Malé domky, které byly snem většiny dělnic tabákové továrny, získávaly dělnice dědictvím nebo vlastní výstavbou. Obojí způsob byl vykoupěn dlouhým šetřením a odříkáním. V případě dědictví musela nová rodina vyplácet ostatní sourozence a přitom ještě zajišťovat nutné opravy a chod rodiny. V případě vlastní stavby jeden manželský pár, v němž oba byli zaměstnaní, šetřil deset let. Muž jako truhlář, který měl možnost si přivydělat a zhotovit sám všechny truhlářské práce pro dům, žena jako dělnice tabákové továrny. Měli příbuzné na vesnici, kteří jim za pomoc při sklizni poskytovali potraviny. První dítě po svatbě jim brzy zemřelo, další dítě měli až za deset let, kdy byl hlavní obnos na stavbu domu našetřen.³¹⁾

Domky byly malé, zděné, omítnuté, se střechami krytými taškami. V domku byly vedle kuchyně dvě místnosti. Okna a dveře měla každá místnost. Dvorek a zahrádka se využívaly pro chov domácích zvířat a pěstování plodin. V některých domech nebyla zavedena voda, musela se donášet i vynášet, v jiných bývala voda jen na

31) Vzpomínka dělnice, nar. 1904, která byla zaměstnána v tabákové továrně od svých sedmnácti let a prodávala se roku 1925.

chodbě. Záchod byl v domě i na dvoře. Jestliže rodina nežila s prarodiči, pronajímala se jedna místnost podnájemníkům, většinou s celou rodinou, a získané peníze se používaly na úmor splátek nebo na výživu rodiny.

Čtvrtou skupinu tvořilo bydlení ve státních domech Československých státních drah, které se téměř shodovalo s bydlením v domech tabákové továrny.

Konečně pátou skupinu představovalo bydlení v podnájmu v jednotlivých místnostech. Tyto dělnické rodiny žily v nejnuznějších, mnohdy k bydlení nevyhovujících prostorách. K tomuto druhu bydlení byla odsouzena velká část dělnic tabákové továrny v Táboře. Pronajímané místnosti byly většinou v přízemí nebo v suterénu, špatně větratelné, vlhké, často plesnivé, bez příslušenství, s vodou mimo dům nebo na chodbě. Mimo dům bývalo i topivo. Potraviny se uchovávaly na chodbě ve skříňce, takže zásoby nikdy nebyly veliké.

Vnitřní vybavení místností bylo velmi skromné. Tvořily je kredenc, skříň, postele, židle, někdy i lavice. Podlaha byla prkenná. Úklid se musel provádět denně, velký úklid jednou týdně. Malovalo se každý rok. Místnost se upravovala každý den na noc, kdy bylo nutné vytvořit dostatečný počet lůžek pro všechny členy rodiny. Spali v několika postelích, na lavicích i na slamnicích na podlaze. Právě v těchto bytech žilo nejvíce lidí, rodiče, děti a prarodiče, často šest až osm osob. Při jiných příležitostech, například o svátcích nebo svatbách, se byt jen uklidil. Výzdoba interiéru byla minimální, někde měli zarámované fotografie členů rodiny, květiny nepěstovali. Rodiny se snažily získat lepší bydlení, aby se mohly z těchto nevyhovujících prostor co nejdříve odstěhovat.

Všechny domy a byty dělnic tabákové továrny v Táboře se nacházely v různých částech města. Družstevní domy tvořily část zástavby ve čtvrti Svěpomoc, domy tabákové továrny byly částí ulic Kamarýtovy a Kollárovy. Cesta do tabákové továrny z jednotlivých bydlíšť dělnic ve městě trvala od pěti do dvaceti minut.

Pokud ponechám stranou pátou skupinu bydlení v podnájmu, bývalo zařízení bytů v ostatních skupinách standardní. V kuchyni zahrnoval bíle natřený nábytek kredenc, stůl, židle, postel nebo postele, sporák a kamna. V některých rodinách doplňoval toto zařízení ještě šicí stroj. Ložnice bývala zařízena skříňkami, postelemi, nočními stolkami a zrcadlem. Nábytek se kupoval v obchodě nebo jej zhotovil truhlář. Kolem roku 1930 se jeho cena pohybovala od 1600 do 2000 Kč. Manželé si zařízení kupovali po svatbě a po narození dětí je doplňovali, hlavně o postele. Nákup se prováděl za hotové nebo na splátky.

Výzdoba bytu byla i zde velmi skromná. Umístování květin v interiérech nebo na oknech bylo minimální. Obrazy se pro nedostatek prostředků nekupovaly. Nejčastější výzdobu tvořily zarámované fotografie členů rodiny nebo krajiny, reprodukce státníků i slavných postav a událostí českých dějin (Mistr Jan Hus, Karel Havlíček Borovský, Jan Amos Komenský). Svaté obrázky byly jen tam, kde dožívali prarodiče. V dělnických a politicky organizovaných rodinách v Táboře se vyskytovaly dva druhy zvláštního obrazu, který se umísťoval nad manželské postele místo tradičního obrazu Panny Marie. V jednom případě znázorňoval obraz „dělnické madony“ horníka nebo havíře se ženou a dítětem, v druhém případě byl obraz „vesnické madony“ reprodukcí venkovských manželů a dítěte v krojích před vchodem do vesnického stavení.

Nejpoužívanější místností z celého bytu byla samozřejmě kuchyně. V ní se odehrával veškerý mimopracovní život rodiny. Všichni zde snídali, scházeli se k obědu,

trávili večery. V zimě se zde pralo prádlo, v létě se pralo na dvoře. V bytech, kde nebyla koupelna, se v kuchyni také všichni koupali. Rodina, v níž žilo více osob a nebylo možné, aby všichni spali v ložnici, se musela na noc upravovat i kuchyně. Opět se využívaly lavice a slavníky umístěné na zemi, podobně jako v bytech s jednou místností. Ložnici používaly rodiny jen v noci. Obývací pokoj, zvaný „parádní“, který byl jen v družstevních domech, se využíval jen v neděli a ve svátek. Úprava bytu při jiných příležitostech (svátky, svatby) se i zde omezovala pouze na úklid. O vánočních svátcích se „kvůli dětem“ objevoval vánoční stromek.

Úklid v bytě bylo nutné provádět denně, hlavně v kuchyni. Velký úklid, spojený s mytím podlah, se konal každou sobotu, někde při něm pomáhal i muž. Jednou za rok, o dovolené, bylo nutné byt vybělit nebo vymalovat. Využívání prostor mimo byt se omezovalo na chodby, kde byly umístěny skříňky s potravinami. Venkovní skříňky nemusely být v domech státních a družstevních, které měly vlastní spíž. Na půdách v družstevních domech se skladovalo krmivo pro domácí zvířata chovaná v chlívcích na dvorech. Uhlí, dříví, brambory a zelí měli všichni ve sklepech.

Dělnické rodiny se velmi málo stěhovaly, v podstatě jen při založení nové rodiny dětí, které se osamostatnily, a při možnosti získání lepšího bydlení.

Strava a způsob výživy

Skladba stravy v rodinách dělnic tabákové továrny byla až na malé výjimky stejná, ovlivněná jejich původním sociálním postavením. Odchylení od průměru bylo možné, pokud rodina měla příbuzné na vesnici, nebo pokud žila v družstevním domě, kde mohla pěstovat drobné hospodářské zvířectvo a zahradní plodiny, případně pokud byli oba manželé zaměstnáni ve státní službě. Někdy docházelo i ke kombinaci těchto možností, čímž se tato rodina zařadila vysoko nad průměr ostatních dělnických rodin.

Jinak neměla většina dělnických rodin vlastní zdroje potravin. Znamenalo to, že mouku, maso, mléko, máslo, zeleninu a ovoce musely kupovat. Množství a sortiment nákupu a současně i skladba stravy nutně odrážely jejich momentální finanční možnosti. Dělnické rodiny kupovaly základní druhy potravin v dělnických konzumech. Pro mléko chodily do mlékárny, a pokud měly možnost, donášely si je dvakrát týdně ze statků. Nejpoužívanějším tukem byly sádlo a margarín, méně již máslo a olej (ten byl považován za „novotu“), z loje se připravovala jíška. Hospodaření s tuky ženy přísně sledovaly, některé rodiny ve snaze ušetřit nepoužívaly tuky vůbec. I při nákupu tuků se využívala možnost jejich levnějšího získání u příbuzných nebo známých na venkově. Chléb se kupoval v konzumu nebo u pekaře, jen výjimečně si jej rodiny pekly doma samy nebo dávaly péci u pekaře, protože měly z vesnice zajištěnou mouku.

Maso, které bylo určeno výhradně na nedělní oběd, nakupovaly dělnice u řezníka. Nikdy nekoupily více než jedno kilo masa, zpravidla půl kila hovězího na polévku a omáčku a půl kila vepřového, nejčastěji bůčku, aby bylo čím omastit. Méně se kupovala masa koňská a skopová, i když byla levnější. Ryby byly jen na vánoční večeři. Některé rodiny ovšem nekupovaly maso nikdy nebo jen velmi nepravidelně. V pátek po výplatě se chodilo pro uzeniny, většinou půl kila salámu a vuřt nebo párek pro každého člena rodiny. Pátek netrpělivě očekávaly děti, které už dlouho před

pátou hodinou stály před bránou továrny a těšily se na matky, až jim z výplaty koupí pravidelný vuřt nebo párek. Z uzenin se dávala přednost koňskému salámu a koňským vuřtům, jež byly nejlevnější. Pro zpestření jídelníčku kupovala žena občas kost od šunky, z níž uvařila výbornou polévku a šunkové flíčky.

Zrnkovou kávu si musely rodiny dělnic objednávat poštou. Kupovala se omezeně, vařila se jako lék a o svátcích. V některých rodinách přidávaly dělnice pár zrněk kávy do žitovky s mlékem, kterou pily ráno, večer, někdy i k obědu. Jako sladidlo se používal cukr sekaný z homolů v menším množství, jen se nápoj přisladzoval, výjimečně cukrinem.

Nákupy obstarávala matka, větší po výplatě v pátek, drobné nákupy denně. Někdy pomáhaly i dospívající děti. Převažovaly nákupy za hotové, zřejmě ovlivněné neustálým strachem dělnic, aby neměly dluhy. Při nákupech „na knížku“ se dluh vyrovnával v pátek.

Chléb a brambory byly základní složkou dělnické stravy. Spolu s obilovinami a luštěninami se z nich vařila jednoduchá jídla stereotypního jídelníčku. K jeho obohacení přispívalo v malém množství maso, které – podle řady vzpomínek – bylo jednou týdně v neděli, ze zeleniny kyselé zelí a sezónně lesní plody, z nichž některé bylo možno uchovat i pro zimní období. Mléko se používalo hlavně do bílé kávy.

Tabáková továrna v Táboře nevázala nikdy část mzdy na potraviny nebo suroviny. Také nákup hotových pokrmů s výjimkou polévek nebyl v továrně možný. Některé rodiny získávaly potraviny od sedláků za pomoc při polních pracích, například za první světové války, kdy v době dovolených sbíraly klásky. Odměna bývala malá, třeba jedna konev mléka za čtrnáct dnů sbírání.

Mnohem rozšířenější bylo získávání potravin sběrem. Jednalo se hlavně o lesní plodiny – jahody, maliny, borůvky, brusinky, ostružiny, šípky a houby. Zavařovaly se, sušily se na zimu nebo se hned spotřebovávaly, například borůvky na oblíbený „žahour“, kterým se polévaly knedlíky. Rodiny, které měly velmi málo prostředků, chodily celé v době dovolených do lesa a poté prodávaly borůvky, jahody a houby, jež sebraly.

Přípravě pokrmů se věnovala žena, někdy i babička, která s rodinou žila. Žena vařila většinou odpoledne, když přišla z práce. Část jídla byla na večeři, zbytek se ohříval druhý den na oběd. Výjimečně vařila žena brzo ráno, jídlo uchovávala teplé do oběda v peřinách, k večeři se pak snědly zbytky nebo byl jen chléb a bílá káva. Ve většině rodin se všichni sešli kolem poledne doma a obědvali společně. Pouze tam, kde muž pracoval sezónně nebo turnusově, jedl každý tak, jak přišel. Muži, kteří byli celý den mimo město (železničáři, cestáři), si brali oběd s sebou do práce. Někdy dostávali s sebou i svačinu – chléb a bílou kávu. Ženy často využívaly možnosti koupit si přesnádávkovou polévku v továrně. Ty, které šetřily nebo neměly prostředky, si přinášely bandasku s bílou kávou, někdy i chléb, ale většinou byly až do oběda o hladu.

Týdenní skladba jídelníčku byla jednostranná a skoro ve všech rodinách stejná. Výjimku tvořily rodiny bydlící v družstevních domech nebo rodiny s dvojím příjmem ze státní služby. Jejich strava byla rozmanitější, rozšířená hlavně o častější pokrmy z masa nebo z vnitřností. Všichni členové těchto rodin dostávali svačiny. Odlišné jídlo se vařilo jen v neděli. Polévka byla hovězí, z vyvařeného masa se dále připravovalo jídlo s omáčkou nebo při smíchání s vepřovým guláš. Častým nedělním obědem

bylo pečené vepřové, knedlík houskový nebo ze syrových brambor a zelí. Moučníky se připravovaly mnohdy již v sobotu, většinou placky, buchty, vdolky nebo štrůdl. V ostatní dny se k obědu i k večeři připravovala jídla, jejichž hlavním základem byly brambory, doplňované moukou, krupicí, krupkami, rýží, hrachem a čočkou. Podávaly se také různé kaše, ovocné knedlíky, někdy sytá polévka s chlebem nahrazovala hlavní jídlo. Zeleninu zastupovalo kysané zelí, ovoce občas švestky na knedlíky a lesní plody. Mléko se používalo hlavně do kávy, vajíčky se šetřilo.

Odívání a opatřování šatstva a obuvi

Stejnou jednoduchostí a jednotvárností jako strava se vyznačovalo také odívání. Ve finančním rozpočtu rodiny na ně zbývalo ještě méně prostředků než na stravu. Ženy si nechávaly šít na míru vrchní šaty u švadlen nebo příbuzných do té doby, než si je mohly koupit v konfekci. Všední, pracovní šaty a blůzy si většinou šily samy. Sváteční šaty a kabáty si kupovaly za hotové u švadlen a krejčích. Také dětské šaty, prádlo a punčochy se musely kupovat v obchodech. Doma samy šily osobní, ložní a část dětského prádla. Přednost jednotlivých členů rodiny při nákupu oděvů neexistovala. Kupovalo se tomu, kdo něco potřeboval. Hlavně se ošacovaly děti, protože rostly. Velmi často se oblečení kupovalo nejstaršímu dítěti a ostatní dědily. Nákupy odívání obstarávala matka.

Tabáková továrna poskytovala všem dělnicím stejné pracovní oděvy, tj. pláště zelené, „tabákové“ barvy a bílé šátky. Pod pláště nosily dělnice své starší šaty. Obojí si v továrně převlékaly v šatnách. Rozdíl mezi zimním a letním oblečením nebyly, protože v továrně se dobře topilo. Většinou měly všechny dělnice rozděleny své šaty do tří skupin: sváteční a lepší na cestu do práce, starší pracovní pod plášť do továrny, staré na práci a dotrhání doma. V zimním období nosily přes šaty na cestu do práce ještě kabáty a plédy, charakteristické pro „fabričky“.

Sváteční oděv nepředstavoval v rodinách dělnic tabákové továrny nic honosného. Ženy za něj považovaly lepší šaty, sukni, blůzu a kostým, které se udržovaly pěkně čisté a nosily se jen při zvláštních příležitostech. Někdy, zvláště později, jej doplňovala kabelka, rukavice, klobouk, výjimečně i šperk. Za zvláštní příležitost, při které se sváteční oděv oblékal, byla považována návštěva kina nebo divadla, účast na zábavě nebo na společném výletě za město, návštěva fotografa či rodičů, hřbitova nebo kostela. Nebylo však pravidlem oblékat jej při všech těchto příležitostech. Rozdíl mezi svátečním a nedělním oděvem neexistoval. Mužovým svátečním oděvem býval oblek nebo jen kalhoty, košile a sako. Pokud to prostředky dovolovaly, byl doplněn hodinkami, límečkem, manžetami, kravatou a kloboukem.

Doma dělnice „dotrhávaly“ starší šaty, blůzy a zástěry. Téměř všechny ženy se po příchodu z práce domů hned převlékaly již od té doby, co začaly pracovat. Bylo nutné ušetřit šaty, které si oblékaly na cestu do práce. Osobní prádlo bylo nepřijemné cítit tabákem, dokonce se stávalo, že kojenci od nich nechtěli pít mléko, takže přestávaly brzy kojit. Ženy se převlékaly v kuchyni nebo v ložnici, podle dispozice bytu. Domácí šaty se nosily až do večera. Cyklus výměny oblečení – pracovní šaty a pláště, šaty na cestu do práce a zpět, domácí šaty a prádlo na noc. Noční prádlo u žen představovala noční košile, v několika případech nepoužívaly žádné. Muži spali ve spodkách a starších košilích, děti v pyžamu.

Starší generace dělnic ještě chodila na boso velmi dlouho, některé až do svých čtrnácti let od jara do mrazů. Na boty nebyly peníze, ušetřit obuv již získanou bylo dalším důvodem chození na boso. Skoro ve všech dělnických rodinách měl každý jen jeden pár bot. Pouze v rodinách s vyšším příjmem si mohli dovolit obuv letní a zimní. Časté bylo nošení bot s dřevěnými podrážkami a podšívaných punčoch. V rodinách s více dětmi neměl každý své boty a děti byly nuceny se o ně střídat. Některé dělnice si koupily první boty, až když pracovaly v továrně.

Všechno šatstvo se ukládalo do skříní, sváteční zvláště pečlivě. Pralo se v sobotu nebo v neděli dopoledne, každý týden, v zimě v kuchyni, v létě na dvoře. Rodiny, které bydlely v Koželuzích, máchaly prádlo v řece Lužnici. V modernějších domech se pralo ve společných prádelnách. Čistírny využívaly dělnice jen pro některé druhy oděvů, jako kabáty a stejnokroje. Opravy prádla prováděly ženy doma samy, způsobem oprav bylo hlavně záplatování a obracení.

Soužití v rodině

Vztahy mezi členy dělnických rodin vystupovaly do popředí při společném stravování, při nočním odpočinku a při výchově dětí. Rozmístění osob kolem stolu při jídle bylo různé. Nejčastěji se jedlo z jedné mísy a všichni seděli kolem bez nároku na zvláštní místo. Výsadní místo otce nebo rodičů v čele stolu bylo ojedinělé. V rodinách, kde se jedlo z jedné mísy, neměl nikdo přednost při podávání jídel. Pouze tam, kde otec fyzicky pracoval, dostával jídlo první s větší porcí masa, ostatní dostávali jídlo všichni stejně, se zachováním pořadí: prarodič (většinou matka nebo tchýně ženy), děti. Bez ohledu na to, zda se jedlo z jedné mísy nebo každý měl své místo u stolu, matka obsluhovala a často jedla „v letu“, většinou dojídala zbytky. Není divu, že většina dělnic trpěla podvýživou, nemocemi a umírala v mladém věku.

Na uložení jednotlivých členů rodiny při spánku měla největší vliv dispozice bytu. Pokud jej netvořila jedna místnost, spali rodiče v ložnici, většinou s nejmenším dítětem. Ostatní děti spaly po dvou i více v posteli. Když rodina obývala jen jednu místnost, musela se tato místnost na noc upravit. Rodiče zase spali v posteli s nejmenším dítětem, ostatní děti na lavicích, a když jich bylo více, také na slannících na zemi. Tam, kde měli aspoň dvě místnosti a jen dvě až tři děti, mělo každé dítě svou postel.

Na výchově dětí se podíleli oba manželé, v méně případech jen matka s babičkou. Vlastní péči se věnovala matka sama, někdy jí pomáhala jedna z babiček. Pověrečné praktiky v léčení dětí se nepoužívaly, děti byly zdravé, a pokud přece jen onemocněly, vařily se jim čaje z bylinek. Výchovné prostředky, jako rákosku, řemen, klečení nebo zákaz chození ven, uplatňoval otec, matka žalovala nebo hubovala. K nejzášší formě trestů docházelo výjimečně, obvykle stačila domluva. V hierarchii ideálních etnických hodnot byly téměř ve všech rodinách nejvyšší hodnoty morální – být čestný, pravdomluvný a nekrást, hned za nimi se řadilo politické uvědomění. O budoucnosti dětí rozhodovali rodiče po společné dohodě. Přáli si, aby se jejich děti měly lépe. I když byl vztah všech rodičů ke škole kladný, měli zájem, aby děti co nejrychleji dokončily základní vzdělání a šly vydělávat. Na další studie dětí většinou nebyly prostředky. Děti musely přispívat na finanční zajištění rodiny prací v továrně nebo někde jinde. Pokud se o rodinu starala vdova-dělnice v tabákové továrně, snažila se získat pro nejstarší dceru také co nejdříve místo v továrně. Výdělečná činnost členů rodiny, když bydleli spolu, všechny ještě více stmelovala.

Styk s příbuznými byl omezený. Navštěvovali se převážně rodiče a sourozenci, a to jen velmi málo. Rodičům se šlo popřát (většinou bez dárku) k narozeninám nebo svátku, sourozenci se navštěvovali při narození dětí. Frekvenci styků ovlivňovaly také vzdálenosti bydliště. Pokud byly menší nebo přímo ve městě, stýkali se častěji. Společná setkání se většinou omezovala na zvláštní příležitosti, jako pouť nebo svátky, jinak nebyl čas. Jiná forma častějších styků se udržela v rodinách, kde část jejich členů bydlela a hospodařila na vesnici. Svými produkty zásobovala příslušníky rodiny žijící ve městě a ti jim na oplátku zase pomáhali při sklizni. V tomto případě byla jejich pomoc příbuzenskou povinností, stejně jako kmotrovství neteřím a synovcům, které se zpravidla spojovalo s nutností obdarovat dítě při křtu malým dárkem. K dalším povinnostem ani právům kmotrovství nezavazovalo. V rodinách dělnic tabákové továrny byly křty ojedinělé. Veškeré oslavy a zvyky spojené s obyčejovou tradicí se v rodinách dělnic tabákové továrny velmi omezovaly. Důvodem bylo minimální finanční zajištění rodiny, celodenní zaměstnání matky, s tím spojený nedostatek času. Zvláštní postavení v rámci společenských vztahů měly pohřby. Byly vlastně jedinou příležitostí, kdy se scházely celé rodiny, současně s nimi i sousedé a spolupracovníci.

Vánoční svátky se slavily „kvůli dětem“, jak vzpomínala většina dělnic. Představu Vánoc pro ně splňoval Štědrý den. Odpoledne se celá rodina vykoupala a oblékla si čisté sváteční šaty. Ve všech rodinách se k štědrovečerní večeři připravovalo „něco lepšího“. Bývala to rybí polévka, někde kapr „na černo“ s ovocnou omáčkou nebo smažená ryba s bramborovým salátem, něco sladkého, nejčastěji vánočky a drobné levné cukroví, občas i dort. Po společné večeři se šlo ke stromečku. Dárky zase dostávaly převážně děti – prádlo, ponožky, školní potřeby, sladkosti. Rodiče ani prarodiče se neobdarovávali. Po rozbalení dárků se rozvíjela zábava v každé rodině jinak. Někteří lili olovo, povídali si, jiní poslouchali rozhlas nebo hráli karty. Někde šli hned spát. Další sváteční dny se nedržely.

Velikonoce byly svátky, na které se těšily všechny děti. Barvení vajíček a hlavně koleda je nechávala na chvíli zapomenout, v jakých poměrech žily. Velikonoční koleda nebyla v očích dělnic tabákové továrny považována za žebrotu, umožnila dětem i rodinám si trochu přilepšit. Podle možností se v rodinách pekly mazance a připravovala se velikonoční nádivka z rohlíků, uzeného masa a mladých kopřiv. Udržování tradičních rodinných zvyků a svátků v rodinách dělnic tabákové továrny dokázalo u dospělých dočasně překlenout smutek nad tím, že byli bez prostředků. Četnější rodinná setkání s veselým „pobesedováním“ byla výjimkou.

Vztahy dělnických rodin k okolí

Sociální skladba sousedského kolektivu dělnic tabákové továrny v Táboře byla většinou dělnická s profesním zastoupením zaměstnanců státních drah, sezonních dělníků, služek a penzistů. Vztahy mezi sousedy byly srdečné a přátelské. Za souseda byl považován každý z domu, v ulicích s domkovou zástavbou každý z ulice. K formálním projevům sousedství patřilo vzájemné zdravení, sociální ani profesionální rozdíly se nedělaly. Bylo ale nutné respektovat rozdíl věkový. Při oslovování musely děti vykat, rodiče dětem tykali. Často se používalo oslovení „pane sousede“, politicky uvědomělí si říkali „soudruhu“.

Denní styk se sousedy se omezoval na náhodná setkání na ulici. Návštěvy v rodinách se neuskutečňovaly, jen výjimečně při vážné nemoci některého člena rodiny nebo v případě neštěstí. Občas, hlavně během letních večerů, se sousedé sešli k posezení na schodech domu nebo na lavičce před domem. Náplní těchto setkání bylo popovídání a zpěv, do kterého se zapojovaly i kolem si hrající děti. Podobně se sousedé setkávali v zimě při vzájemné pomoci s dráním peří. Účast na rodinných událostech a výročních svátcích sousedů téměř neexistovala, ale nedocházelo ani k přerušení sousedských vztahů. Morálně problematičtější sousedé se mezi rodinami dělnic tabákové továrny nevyskytovali, vztahy k lidem odlišných názorů byly vedeny v duchu tolerance. Novousedlíci se do sousedského kolektivu přijímali hned a přátelsky, ovšem stěhování nebylo v jejich okolí časté.

Společenský život v místě bydliště představovala mužská sobotní návštěva hospod. Společnost v jednotlivých hospodách byla stálá. Pilo se zde pivo nebo lihoviny, diskutovalo se, hrály se karty. Ženy navštěvovaly hospodu jen výjimečně, hlavně pokud se v hospodě konala schůze nebo přednáška, kam politicky aktivní dělnice chodily se svými manžely. Tanečních zábav v hostincích a sálech po městě, zejména v době masopustu nebo o sobotách, se účastnili svobodní a manželské páry většinou jednou za rok. Jednou z mála událostí v životě města Tábora, které se zúčastňovali všichni členové rodin téměř všech dělnic tabákové továrny, byly výlety do různých míst v okolí – do lesa Pintovky směrem na Bechyni, na Soukeník u Sezimova Ústí, na Kozi hrádek nebo kolem řeky Lužnice. Organizátory byli veteráni, hasiči, pivovarníci, dělnická tělovýchova a jiné spolky. Zpočátku se pořádal jeden výlet za rok, a to do Pintovky v den, kdy se ve městě slavilo Boží tělo, později i častěji.

Zájmová činnost o sobotách a nedělích se omezovala z důvodu nedostatku volného času. Jedinou zájmovou nebo oddechovou činností, kterou mohly dělnice tabákové továrny provozovat, pokud se jim podařilo doma vše zorganizovat a udělat si chvilku času, byla četba spojená s dalším vzděláváním.³²⁾ Zvláště dětem vštěpovaly dělnice nutnost vzdělání, o němž byly přesvědčeny, že jim umožní mít se lépe. Četba, touha po dalším vzdělání, vitalita a progresivita dělnic tabákové továrny v Táboře byly obdivuhodné.

* * *

Terénní výzkum ukázal na širší problematiku emancipace dělnictva, vytvořeného z venkovského obyvatelstva ve městě s rozvinutou řemeslnickou malovýrobou, kde převažovaly tradiční rysy a znaky maloměstského způsobu života. Osmdesátiletá, dnes uzavřená historie dělnic tabákové továrny v Táboře může být také důležitým příspěvkem k poznání problematiky zrušených továren, provozů a zanikajících řemesel, jejichž osazenstvo se muselo zařadit do pracovního procesu jinde, případně odcházelo do důchodu nebo zůstávalo bez zaměstnání.³³⁾

32) K oblíbené četbě dělnic patřily pohádky, romány a beletrie s historickou tematikou, též překlady sovětských knih. S politickou literaturou se seznamovaly jen na schůzích a školeních. Většina z nich měla povědomí o husitství, které jim dokazovalo možnost vzpoury a vítězství chudých.

33) Věnuji výtah ze své diplomové práce památce Květy Kořalkové, která vyrostla v dělnickém prostředí a životem dělnictva se zabývala v řadě svých odborných prací.

**PROFIL VOLYŇSKÉHO MĚŠŤANA ANTONÍNA SOUKUPA
(1882–1944)
Kapitolka ze sociálních dějin jihočeského maloměsta**

Blanka Soukupová

I když odmítáme přeceňování významu rodinných historií a individuálních příběhů a nepovažujeme je za jediné prameny pro pochopení určité doby (nebo přesněji přiblížení se určité epoše), neznamená to, že pro nás nejsou pro porozumění časovým postojům a pocitům jednotlivých vrstev a generací ve společnosti důležité. S ohledem na hlavní charakterové rysy osobnosti historičky Květy Kořalkové: na racionalitu, na vůli překonávat překážky, na sociální citění a na obětavost vůči rodině, i s ohledem na regionální charakter *Táborského archivu*, věnujeme tento drobný příspěvek životnímu příběhu zajímavého jihočeského měšťana Antonína Adolfa Soukupa (nar. 14. června 1882), autorčina pratchána, muže, který zažil čtyři politicko-společenské režimy: rakousko-uherské císařství, první a druhou republiku a protektorát Čechy a Morava.

V textu se pokusíme dokázat, že pozemskou pouť každého z nás určuje rodina, která nám dává výchozí sociální status i životní základy, doba a místo, do nichž jsme se narodili, a konečně zděděné i vypěstované schopnosti a dovednosti. Přítomná rekonstrukce vznikla především na základě matričních listin, listin z provenience rakousko-uherských školních okresů (zejména vysvědčení), spolkových listin (včetně výučních listů) a stanov, zápisů z jednání, úředních listin, korespondence (dopisů a pohlednic), rodinných alb a fotografií, účetních knih, neorganicky rozptýlených na nejrůznějších místech někdejšího domu Antonína Soukupa ve Volyni na Palackého náměstí 191, drženého ve vlastnictví rodiny Soukupových nepřetržitě od roku 1921. Pohlednice a dopisy vzniklé z přátelských kontaktů rodiny Antonína Soukupa s českoněmeckou rodinou Karla Görnera, úředníka lenorské sklárny, z první republiky a z protektorátu byly uloženy v nesnadno přístupné skříni ve sklepních prostorech domu, kam je pravděpodobně uschoval, z obav před poválečnými represemi, JUDr. Bohumil Soukup (2. dubna 1921 – 10. března 1995), Antonínův syn, právník, učitel a středoškolský profesor. V textu však čerpáme i ze vzpomínek Bohumila Soukupa a jeho manželky Hany (nar. 7. listopadu 1922), od roku 1943 učitelky na obecných a měšťanských školách, později na základní devítileté škole ve Volyni, z polořízených rozhovorů s nimi i s jejich příbuznými a známými z konce 80. a z 90. let 20. století. Za mimořádný pramen bychom označili i dochovaný inventář obchodu, dílny a především domácnosti Antonína Soukupa,

včetně jeho rozsáhlé knihovny, obrazů a bust: poprsí mistra Jana Husa a Jana Žižky, obyčejného i svátečního nádobí, šatstva a rodinných hodinek a šperků.

Ve světle všech těchto pramenů se jeví život Antonína Soukupa jako zajímavý, i když v jistých ohledech modelový,¹⁾ příběh s několika výraznějšími mezníky. Dobu usilovné přípravy na vlastní zaměstnání vystřídala plodná doba prosperujícího řemeslníka, mimořádně aktivního člena mnoha korporací, šťastně ženatého muže s rozrůstající se rodinou, zasaženou tragédií první světové války a osobním neštěstím, váženého měšťana. Podruhé zasáhly velké dějiny do životního příběhu Antonína Soukupa, náměstka starosty města Volyně, za druhé světové války. Více než rok před jejím koncem dlouhodobě nemocný muž zemřel.

Příprava na plodný život: fáze usilovnosti, píle a mravnosti

Antonín se narodil v roce 1882 v Přechevovicích (č. 1 nebo 2) u Volyně v katolické rolnické rodině Františka Soukupa.²⁾ Rovněž jeho matka Kateřina, rozená Marčanová, pocházela z bohatě rozvětvené selské rodiny. Na svět přišla v Jiřeticích u Vlachova Březí.³⁾ V rodinné paměti vystupoval František jako náruživý čtenář české historické beletrie. Jeho syn podědil jak lásku k četbě (systematicky si kupoval nejen odbornou hodinářskou literaturu, ale i českou obrozeneckou beletrii), tak lásku k půvabnému rodnému kraji. Sedlák se však z něho nestal. Jeho školní povinnosti začaly v polovině září 1888. Do konce července 1892 docházel do obecné chlapecké školy v asi třítisícové Volyni, české školy se čtyřmi třídami v Kostelní ulici. Pedagogickým sborem byl hodnocen jako velmi pilný, velmi poslušný a výborný (v tehdejší hodnocení velmi dobrý žák).⁴⁾ Minimálně od druhé třídy chlapecké měšťanské školy začal Antonín studovat ve Vimperku. Přechod z české na německou školu byl zřejmě výsledkem pragmatické úvahy jeho otce. Čech, rakouský občan v blízkosti jazykové hranice, zvyšoval svou znalostí druhého zemského jazyka svou naději na dobré zaměstnání. Ve druhé třídě německé měšťanské školy obdržel Antonín tři jedničky (z náboženství, z geometrie a geometrických počtů a z nepovinné češtiny). Z ostatních předmětů byl hodnocen dvojkou (gut). Tou (befriedigend) klasifikovali němečtí učitelé i žákovu píli.⁵⁾ Jisté zhoršení prospěchu lze snad přičítat německému vyučovacímu jazyku, odloučení od rodiny a především vyšším nárokům měšťanské školy. Čtvrtou třídu zakončil nakonec Antonín 30. dubna 1896 v české obecné škole ve Volyni. Na jeho vysvědčení se opět objevily samé jedničky (nově z německého

1) Jiří Matějček, historický sociolog, se pokusil o postižení vlastností řemeslníků v 19. století. Nositel těchto vlastností byl i Antonín Soukup. Jana Macháčová – Jiří Matějček, Problémy obecné kultury v českých zemích 1781–1989. Kutná Hora–Opava, Slezské zemské muzeum 2008, s. 49.

2) František Soukup se narodil 11. listopadu 1843 v Přechevovicích č. 2 v rodině sedláka Šimona, syna sedláka Vojtěcha. Františkova matka Maria pocházela z rodiny sedláka Jana Turka ze Stříteže u Volyně. Geburts- u. Tauf-Schein, Matriky křestní, Přechevovice, kniha 1814, list 26.

3) Kateřina Marčanová, narozená 22. září 1846, byla dcerou jiřetického sedláka Jana z rodiny jiřetického sedláka Dominika, a Barbory, dcery Matěje Tetauera, rovněž sedláka z Jiřetic. Geburts- u. Tauf-Schein, Farní-děkanství úřad v Předslavicích dne 9. prosince 1941.

4) Správa obecné školy chlapecké ve Volyni dne 29. července 1895, Školní okres strakonický, č. 151/1895.

5) Jahres-Zeugnis, Die Direction der Knaben-Bürgerschule in Winterberg, den 31. Juli 1895, Schulbezirk Prachatitz, Zahl 29, Schuljahr 1894/5.

jazyka), s výjimkou dvojky z náboženství. Byl charakterizován jako velmi mravný a znovu i jako velmi pilný žák.⁶⁾ Příčiny Antonínova odchodu z Vimperku do Volyně, která je dosažitelná z Přechevovic pěšky (tím odpadaly náklady spojené s ubytováním, případně s dojížděním vlakem), byly ovšem pravděpodobně finanční. Maloměstská Volyně, české zemědělské město s rozvinutým spolkovým životem, s ochotnickým divadlem,⁷⁾ se stávala Antonínovi milovaným domovem. Po obecné škole se během tří let vyučil u volyňského mistra Karla Velíška hodinářskému řemeslu. V dubnu 1899 mu živnostenský spolek ve Volyni vydal výuční list.⁸⁾ Během svých učňovských let ovšem Antonín také studoval: ve školním roce 1896/97 a 1897/98 na pokračovací průmyslové škole, opět s výborným prospěchem.⁹⁾ Od 6. srpna 1899 do 26. června 1900¹⁰⁾ a znovu od 16. listopadu 1902 do 4. října 1903 pracoval (od svého vyučení již podruhé) v hodinářské velkodílně Čecha Josefa Marčana, příbuzného své matky, vývozce zlatého a stříbrného zboží, ve Vimperku. Ten nešetřil v případě svého hodinářského pomocníka a dílovedoucího v pobožce pochvalou.¹¹⁾ Hodinářské dovednosti si jako hodinářský pomocník prohloubil Antonín dále u hodinářského mistra Karla Jarolíma v Kladně (od 8. července 1900 do 28. prosince 1901)¹²⁾ a ve Slaném (od 1. ledna do 15. listopadu 1902), kde ho majitel hodinářského a klenotnického závodu Antonín Vacek popsal jako příkladně pilného, zručného, slušného a loajálního zaměstnance. Obdobně charakterizoval Antonína Soukupa i František Khýr, městský hodinář v Písku, u něhož se zdokonaloval v řemesle od října 1903 do 11. března 1906.¹³⁾ Poctivost, loajalita k mistrovi, zručnost a řádné chování, spolu s pracovním „kolečkem“ po více hodinářských závodech, nezbytná výbava adepta řemesla za Rakousko-Uherska, otevřela Antonínovi cestu k vlastnímu závodu i k založení vlastní rodiny. Současně se začala rýsovat také jeho lokální společenská kariéra a prestiž, bez řádného povolání a řádného vztahu v této době na malém městě s vysokým stupněm sociální kontroly zcela nemožná.

Šťastný život váženého měšťana: práce, rodina a služba městu i státu (státům)

„Volyně mého dětství byla idylické městečko převážně živnostenské, bez průmyslu, nehledíme-li ke dvěma pivovarům a koželužně, skomírající až do první světové války. [...] Čtyřikrát nebo snad šestkrát za den projela údolím Volyňky lokálka spojující Strakonice s Vimperkem, podivuhodným městem, kde docela malé děti už uměly německy – my zápasili s němčinou od třetí třídy“, vylíčil úspěšně předválečnou atmosféru Antonínova města Václav Lacina, levicový publicista a spisovatel, jenž ve Volyni prožil své dětství.¹⁴⁾

6) Vysvědčení na propuštěnou ze školy. Na obecné škole ve Volyni dne 10. června 1896. Školní okres Strakonický, č. 65/1895-6.

7) K tomu i Václav Lacina, Doma ve Volyni. Volyně, Městské muzeum 1986, s. 6–7.

8) List za vyučenou. Volyně dne 15. dubna 1899.

9) Vysvědčení průmyslové školy pokračovací; ve Volyni dne 30. dubna 1898.

10) Vysvědčení, dat. ve Vimperku, dne 26. června 1900.

11) Vysvědčení. Genossenschaft der gemischten Gewerbe Winterberg; ve Vimperku dne 4. října 1903.

12) Ten ho chválil jako pečlivého, spolehlivého a dovedného hodináře. Vysvědčení; na Kladně 29. prosince 1901.

13) Vysvědčení. Živnostenské společenstvo v Písku, nedat.

14) Václav Lacina, Doma ve Volyni, s. 3–4.

Roku 1907 se stal Antonín, někdejší písecký sokol, členem Tělocvičné jednoty Sokol ve Volyni.¹⁵⁾ Dne 1. dubna 1909 přistoupil jako činný člen do Spolku vzájemně se podporujících živnostníků pro případ nemoci a úmrtí ve Volyni a v okolí se sídlem ve Volyni, typické maloměstské stavovské korporace.¹⁶⁾ Postupně se stal aktivním členem a později i předsedou mnoha dalších spolků: Řemeslnické besedy ve Volyni (zal. 1887), Učednické besídky ve Volyni (zal. 1897), Hasičské župy volyňské, kde od roku 1932 zastával funkci župního samaritánského náčelníka, Spolku přátel hudby ve Volyni (zal. 1904), Českého srdce (prokazatelně roku 1940). Na jaře 1910 byl, jako majitel hodinářského závodu ve Volyni č. 111, ustanoven soudním znalcem pro obor hodinářství a klenotnictví u c. k. okresního soudu ve Volyni.¹⁷⁾ Naposledy mu toto ustanovení bylo krajským soudem v Písku prodlouženo na období od 1. ledna 1940 do 31. prosince 1944.¹⁸⁾

Na konci prvního desetiletí dvacátého století si úspěšný živnostník konečně mohl založit i vlastní rodinu. Jeho první manželka Anna, rozená Švíková, se narodila 2. března 1886 v Hoře (soudní okres Volyně) v rodině Jana Švíka, správce školy a řídícího učitele v Neuslužicích.¹⁹⁾ Její matka Anna, dcera sedláka Vojtěcha, pocházela z vesnice u Hluboké nad Vltavou.²⁰⁾ Svůj sňatek uzavřeli Antonín a Anna v den Antonínových narozenin v roce 1909 v děkanském kostele ve Volyni.²¹⁾ 25. června 1910 se jim narodil první syn, pojmenovaný po svém otci Antonín.²²⁾ Anna přišla na svět v roce 1912, syn Karel 8. září 1918. Poslední syn Bohumil se narodil v roce 1922.

Mimořádně činnorodý a dominantní Antonín a submisivní jemná Anna vytvořili šťastný pár. V patriarchálním typu rodiny, v této době modelovém, se muž plně věnoval své profesi a stále narůstajícím korporativním aktivitám, zatímco péče

15) Hynek Vondra, Seznam členů Tělocvičné jednoty Sokol ve Volyni ku dni 29. července 1929; in: Památník Sokola ve Volyni 1929, s. 35.

16) Stanovy a kontrolní knížka pro členy pokladny podpůrné ve Volyni a v okolí, č. 88.

17) C. k. okresní soud ve Volyni 4. března 1910, dopis A. Soukupovi pod č. j. 84/5/10.

18) Okresní soud ve Volyni 22. července 1941.

19) Jan Švík se narodil 21. května 1854 v Dolních Nakvasovicích (soudní okres Volyně). Jeho otec Jan byl tamější sedlák, syn Vojtěcha Švíka, chalupníka z Dolních Nakvasovic, a Magdaleny, rozené Kabelíkové. Švíkova matka Kateřina pocházela z rodiny Josefa Láchy, sedláka z Bušanovic, a Marie, rozené Kudrlové, z Rohonic. Křestní list; ve Vlachově Březí 14. srpna 1913, okres politický Prachatice. – Jan Švík chodil do německé hlavní školy v Prachaticích (Schulzeugnis, Prachatitz am 24. Juli 1866). V roce 1868 přešel do české reálné školy v Písku (vysvědčení; v Písku 26. února 1870). V tehdejší známko- vací stupnici sedmi známek měl stabilně čtyřky a trojky. Zemřel v Písku 7. srpna 1913. Listek úmrtí, Všeobecná veřejná okresní nemocnice v Písku 7. srpna 1913.

20) Anna Kasková (nar. 16. července 1851 v Baborovicích), dcera rolníka Vojtěcha (křestní list, die- cese budějovická, vikariát hlubocký, fara Hluboká, matrika č. III, list 11), s níž se Jan Švík jako vdovec 18. července 1882 oženil (oddací list, okres politický České Budějovice, okres soudní Hluboká, matriky od- daných, kniha III, list 3, dat. v Hluboké 14. srpna 1913). Její dcera absolvovala tři třídy v Hoře s výborným prospěchem (vysvědčení na propuštěnou ze školy, obecná škola v Hoře 7. září 1899, školní okres strakonick- ý, č. 51/1899). V letech 1899–1900 chodila do průmyslové školy pokračovací pro dívky ve Strakonících. I zde byl její prospěch výborný (školní zpráva; ve Strakonících 15. února 1900 a 15. července 1900).

21) O Antonínově stoupající společenské prestiži svědčí i ten fakt, že jedním ze svědků na svatbě byl František Miniberger, volyňský továrník. Trauungs-Schein, Matriky oddaných, Neuslužice, kniha 1814, list 24, Děkanský úřad ve Volyni 9. prosince 1941.

22) Křestní list, okres soudní Volyně, okres politický Strakonice, matrika křestní Volyně, kniha od r. 1900, list 208.

o domácnost, děti a babičku patřila k povinnostem ženy. Antonín byl mimořádně starostlivým manželem i otcem, který se snažil rodinu hmotně zabezpečit. Svým dě- tem programově vštěpoval bezvýhradnou úctu a poslušnost k rodičům a prarodičům, pílil ve škole, soustavnou péči o vlastní vzdělání (Antonín, student písecké obchodní školy a vyučený hodinář,²³⁾ se stal praktikantem Městské spořitelny ve Volyni, Anna absolvovala jako premiantka veřejnou obchodní školu v Písku, Bohumil byl premi- antem strakonického gymnázia), střídmost a poctivost v životě, bohabojnost, lásku k hudbě, která mohla být vypěstována každodenním drilem.

Antonín Soukup žil totiž v době, kdy vzory úspěšného chování ještě mohly být předávány z generace na generaci. To, co požadoval po svých dětech, totiž jemu samotnému přineslo ovoce. (Dnes je generační zkušenost již nepřenositelná. Kdysi smysl- uplné vzorce chování se staly nepřiměřenými.) Pravděpodobně nejlepší doklad fungování rodinného modelu poskytuje ovšem nepatrné torzo rozsáhlé a – pokud válečné poměry dovolovaly – i pravidelné korespondence manželů Soukupových z první světové války. Zachovalo se pět pohledů, dva dopisy a korespondenční lístek z let 1914–1916, které napsal Antonín, svobodník, samaritán vojenského vlaku, své manželce (13. 11. 1914 z Bosny, 20. a 28. 2. 1915 z Osijeku, 2. 12. 1915 z Lublaně, 1. 1. 1916 z Budapešti, 12. 1. 1916 ze Lvova-Podzámčí, 5. 3. a 24. 11. 1916 z Vídně).²⁴⁾ I tento omezený soubor má však jedinečnou hodnotu. Lze z něho rekonstru- ovat alespoň částečně Antonínovu vojenskou anabázi, právě tak jako jeho duševní svět. Zdá se, že válku přijal Antonín jako abnormální stav, který nemůže ovlivnit a který po něm vyžaduje odříkání. Celou jeho korespondencí se táhne jako červená nitka plíživá únava, vyčerpání z náročné služby samaritána i z nečekaných a poma- lých přesunů vojska, stesky na mrazivé počasí, déšť a vítr, touha udržet se alespoň na chvíli v relativním bezpečí hlavního města Vídně a především hluboký stesk po rodině. Hlavou rodiny však Antonín zůstal i na frontě. Jeho nezkušená a tichá žena se na něj pravidelně obracela o rady ohledně živnosti, kterou musela vést, i ohledně bydlení. Společný domov svému manželovi přibližovala alespoň symbolicky: na Vánoce mu posílala domácí vánočku, v případě potřeby sehnala i peníze. Antonín se na oplátku strachoval o to, jak Anna vede válečnou kuchyni, jak zvládá nedostatek a drahotu mouky a masa. Svě ženě i dětem také pravidelně udílel ponaučení: manžel- ka měla dbát na to, aby dětem a babičce nic nescházelo, děti měly i v nepřítomnosti otce poslouchat a dělat radost. Všechna závažná rozhodnutí měla proběhnout až po návratu otce do rodiny. V Antonínově pozůstalosti se dochoval i jeden mimořádně zajímavý dopis z října 1926 od učitele jeho prvorozeného syna a dcery Anny v Pís- ku. Z dopisu je zřejmé, že Antonín–otec okamžitě zareagoval na špatnou písemnou práci svého syna a žádal učitele o možnost opravy, aby mohl dostat Antonín junior na vysvědčení z češtiny výbornou známku.

Z první světové války si přinesl Antonín Soukup bronzovou čestnou medaili Červeného kříže s válečnou dekorací²⁵⁾ a cenné ošetřovatelské zkušenosti i jistý

23) List výučný, dat. ve Volyni 2. července 1927. Antonín se vyučil v letech 1925–1927 u svého otce.

24) Většina branců z Volyně narukovala do Srbska. Jindřich Podhorský, Pohledy do historie Volyně a Pošumaví 1299–1999. Strakonice, vydání vlastní 1998, s. 85.

25) Vyznamenání obdržel ve Vídni 4. prosince 1916.

rozhled „cestovatele“. Povinnosti k rodině, která se před jejím ukončením rozrostla o další dítě, mu umožnily válečné trauma zcela překlenout. První léta republiky byla pro něj šťastná. Dne 19. července 1919 mohl Antonín konečně podat žádost, aby on sám, jeho žena a tři děti ve smyslu zákona z 5. prosince 1896 získali ve Volyni domovské právo. Městský úřad ve Volyni žádosti uznávaného řemeslníka, vzorného manžela a otce, bez jakýchkoliv problémů vyhověl.²⁶⁾ V roce 1924 si mohli manželé Soukupovi dovolit zakoupit v hotovosti od Karoliny Rodové, vdovy po kartáčnickém mistru, dům čp. 191 na Palackého náměstí se stavební parcelou. Jeho cena činila 60 000 Kč.²⁷⁾ Šlo o vysoce prestižní místo: o maloměstské korzo. Snad až do roku 1945 žila však rodina ve dvou tmavých místnostech v přízemí a ve zvýšeném přízemí a prostorný elegantní byt o pěti místnostech pronajímala. Dalším rubem šťastného života byla Antonínova cholerickejší povaha. Rodinná paměť uchovávala obraz muže, který ve chvílích afektu rozbíjel nádoby. Přítrž tomu učinila až jeho druhá manželka, která předložila svému muži seznam nádobí, které má zakoupit, aby mohla plnit svou roli hospodyně a vařit.

V lednu roku 1929 přervala rodinný život Soukupových tyfová nákaza. Epidemie břišního tyfu zasáhla v zimě a znovu v létě také Strakonice.²⁸⁾ Ve Volyni však rodina Soukupových patřila k nejpostiženějším. 3. ledna nechal zdrcený Antonín vytisknout první parte, v němž vzletným slohem oznámil smrt své jediné dcery, šestnáctileté Anny: „... *Bůh pokynul a anděl smrti odnesl do nadvězdných výšin naši milou a nezapomenutelnou Aničku Soukupovou* ...“ 10. ledna zemřela ve 43 letech Anna Soukupová. 15. ledna následovala smrt desetiletého Karla, žáka čtvrté třídy volyňské obecné školy. 22. ledna ztratil Antonín svého prvorozeného syna, devatenáctiletého Antonína. „*Žalostnému utrpení není konce* ...“, psal otec, jenž ovšem jako věřící katolík považoval smrt svých nejbližších za vůli Boha. Vítězný zápas s tyfem svedl v mimořádně mrazivém začátku roku ve volyňské veřejné nemocnici pouze nejmladší Bohumil, na něhož hluboce zarmoucený otec přenesl všechnu svou pozornost. Bohouškovi nemělo být nic odepřeno, zároveň však s ním Antonín spojil všechny své naděje. Jedinému pokračovateli rodu byl připraven jako otec splnit všechna přání, pořídil mu domácí zvířátka, obklopil ho laskavou péčí a dostatkem, současně však očekával, že jeho jediný syn bude ve všech ohledech vzorný. Inteligentní, mimořádně usilovný, poslušný a všestranně talentovaný žák a posléze student jeho přání nezklamal. Lehce se učil jazyky (vedle němčiny latinu, starořečtinu, francouzštinu, jako samouk angličtinu, španělštinu a po válce i ruštinu), byl nadán absolutním hudebním sluchem, který mu umožnil zvládnout tak obtížný hudební nástroj jako jsou housle, měl úctu k autoritám, ctil své rodiče a bez odmlouvání poslouchal jejich rady. Vynikal nad své vrstevníky, současně však byl vychováván k sebestřednosti. Po smrti milované Anny se na začátku roku 1933 Antonín, který představoval velmi žádoucí partii, znovu oženil s Marií (1891 – 4. března 1956). Toto manželství zůstalo sice bezdětné, Antonínova druhá žena však přijala roli Bo-

26) Městský úřad ve Volyni 19. června 1919, č. 786.

27) Smlouva tržová; ve Volyni dne 22. února 1924.

28) Jan Zdeněk Cvrček, Strakonicko. Město – lidé – osudy. Strakonice, Městský národní výbor 1989, s. 355.

humilovy druhé vlastní matky. Vážený občan a měšťan, jemuž na konci roku 1937 udělila Hasičská župa Příbramská v Příbrami zlatou medaili za zásluhy o hasičství, si znovu vybudoval fungující rodinné zázemí. Většinu svého času však trávil v hodi-nářské a zlatnické dílně, na radnici a ve spolcích.

V roce 1934 poslal Antonín Soukup svého syna na handl do Lenory (Eleonoren-hain). Bohumil se měl naučit německy v sociálně symetrické rodině Karla Görnera, úředníka tamějších skláren, zatímco Görnerův syn Karl (Karli) trávil své prázdniny ze stejné příčiny ve Volyni. Koupal se, chodil na výlety, hrál na housle a velký dojem na něj udělala hasičská slavnost v Písku v roce 1934. V Lenoře žila i česká rodina Podskalských, jejichž syn Zdeněk, pozdější slavný režisér, měl studovat (ale ne-studoval) němčinu spolu s Bohumilem. Z Bohumilových vzpomínek i z dochované korespondence²⁹⁾ vyplývá, že poslední českoněmecké prázdniny strávil u Görnerů v létě 1937, kdy celé město žilo ve znamení slavnosti odhalení pomníku skladateli Andreasi Hartauerovi (1839–1915), tvůrci populární písně *Böhmerwaldlied*.³⁰⁾ Katolická rodina Görnerů se dvěma chlapci: Karlem, později učitelem, a Fritzlem vytvo-řila zvidavému českému chlapci hřejivý domov. Jazykově vnímavý Bohumil, svými hostiteli oslovovaný Gottlieb, se německy domluvil již po prvních prázdninách. „*Již umím německy taky, Otče náš*“. Každý den se co nyní německy modlím“, psal 12. srp-na 1934. „*Nyní chodím každý den s panem Görnerem do lesa a přitom mně ukazuje, jak se co jmenuje. Již se dobře dorozumím. S paní Podskalskou se koupáme*“, čteme na jiném lístku (nedatováno, zřejmě také z roku 1934). I přes jistou vzdálenost však zůstával Bohumil po celou dobu pod rodičovskou kontrolou. Otec a matka mu na lístečích podávali informace o tom, co se děje ve Volyni, především však syna napo-mínali, aby nezapomněl poslat pozdravy a blahopřání příbuzným. Velkou pozornost věnoval Antonín i hlavnímu účelu prázdninového pobytu: jazykové výuce, občas i poznávání Šumavy. „*S Karlím jsme spokojeni. Je to milý, čiperný a veselý hošík. Stále si vymýšlí různé věty a pak je překládá. Je dobré nálady a o stýskání ani po-tuchy. Použij i ty této krásné příležitosti a cvič se v mluvení*“, nabádal syna 16. čer-vence 1934. „*Pěstuj pilně konverzací, neboť co nevidět Tě pobyt v Lenoře uteče. Byl jsem rád že jsem Tě viděl zdravého a opáleného [...]*“, psal Antonín synovi po své další návštěvě Lenory 9. července 1936. Tematicky stejná korespondence se však rozběhla i na druhé etnické straně. Také Karli, ve výuce češtině neúspěšný, byl po-drobně svým otcem informován o dění v Lenoře, o všech příbuzných a nabádán, aby jim z Volyně odeslal všem pozdravy.³¹⁾ Rodičovskou kontrolu zvyšovala i vzájemná německá korespondence mezi Antonínem Soukupem a Karlem Görnerem, jeho věrným zákazníkem. Rodiny tak byly propojeny mnoha vazbami, psaly si vánoční a velikonoční pozdravy, Soukupovi posílali do Lenory ovoce. Antonín opravoval českoněmecké rodině hodinky, vyráběl pro ně prsteny. Tyto kontakty nepřerušilo ani

29) Z let 1934 až 1937 se dochovalo pět Bohumilových pohledů pro rodiče, pět lístků a tři pohlednice od rodičů. Dále se podařilo nalézt jeden dopis a kurentem psaný pohled Karlovi Görnerovi od rodičů.

30) Ještě v říjnu 1937 psal Karli Bohumilovi pohlednici z učitelského kurzu v Českých Budějovicích.

31) Např. dopis rodičů z 20. července 1934.

rozbití Československa, vznik protektorátu Čechy a Morava a říšské župy Sudety.³²⁾ V listopadu 1941 otevřel Antonín dopisnici s hákovým křížem a nápisem „*Wer als Held fällt, ist nicht tot*“. Görnerovi sdělovali, že jejich syn Karl padl 11. října 1941 jako hrdina za svého vůdce, národ a vlast ve válce proti bolševismu, pro velikost a budoucnost německého národa. Tak to zřejmě vyžadovala dobová norma. Je přitom otázka, nakolik parte vypovídalo o mentalitě šumavské českoněmecké rodiny, která ještě před čtyřmi roky prokazatelně sdílela regionální vlastenectví, nikoliv velkoněmecký nacionalismus. Později na východní frontě zahynul i Fritzl. Jakkoliv se Antonín s hitlerovskými frázemi kolem zbytečné smrti mladého člověka jako uvědomělý český vlastenec nemohl ztotožnit, ztráty obou nadaných Görnerových chlapců upřímně želel. Poslední dochovaný dopis od Karla Görnera nese datum 2. listopadu 1942. Jeho adresát v něm děkoval Antonínu Soukupovi za opravu manželčiných zlatých dámských hodinek a zároveň svého přítele zdvořile žádal o vysoce kvalitní náramkové hodinky pro Fritzla, jehož chtěl překvapit užitečným vánočním dárkem. Přesné hodinky měly pomoci ochránit na frontě Fritzlův život.

7. dubna 1944 Antonín Soukup zemřel, aniž by sepsal závět'.³³⁾ Tuto smrt přijala jeho rodina paradoxně s jistou úlevou, protože se obávala, že by mohl být dvaadesátiletý nemocný muž jako aktivní hasičský náčelník uvězněn v koncentračním táboře.

Dovětek

Antonínovou smrtí však jakoby skončil i šťastný osud jeho rodiny. Marie Soukupová, za války totálně nasazená ve strakonické továrně, byla po únorovém převratu jako žena živnostníka uvězněna. Talentovaný a poslušný Bohumil nevolil z úcty ke svému otci „nesolidní“ dráhu hudebního virtuóza. Přes naléhání svého učitele hudby vystudoval práva, tedy obor, který – vzhledem ke svému tzv. kádrovému profilu – nemohl nikdy vykonávat. Až do roku 1953 pracoval – snad po krátké epizodě právnického praktikanta ve Strakonících – jako pomocný stavební dělník, nejdéle na Lipně. Se svou hostitelskou rodinou Görnerů neměl po jejím poválečném vysídlení již příležitost komunikovat. Zůstaly jen živé vzpomínky na krásné dětství. 1. září 1953 začala, jak to sám jednou označil, jeho cesta vzhůru: z učitele na národních vesnických jihočeských malotřídních školách se vypracoval až na místo středoškolského profesora na ekonomické škole v Resslově ulici, kde učil dcery prominentů komunistického režimu. Zde také jako člen pracovního kolektivu přijal roku 1973 vyznamenání vlády ČSSR a Ústřední rady odborů. Jeho cesta vzhůru byla podmíněna členstvím v ROH, Svazarmu, SČSP a v celé řadě dalších politicko-spoločenských organizací. Zatímco pro jeho otce byly spolky jedním ze smyslů jeho života, Bohumil vnímal svou společenskou angažovanost zcela jinak: jako podmínku pro důstojné zaměstnání a pro středoškolské a vysokoškolské studium syna. Ve své výchově však přesto otcův pragmatismus zúročil: svého syna

32) Viz např. dopis z 2. října 1942, jímž svěřoval Karl Görner do opravy památné hodinky od bratra.

33) Odevzdací listina, Bezirksgericht in Wolin, D 244/44, 17. V. 1944.

záměrně směřoval od zájmu o humanitní vědy k technice a k ekonomii, tedy k oborům, kde byla šance na přijetí na vysokou školu i pro děti z kádrově nevhodných rodin. V případě nepřijetí umožňovalo ekonomické vzdělání kancelářskou práci. Současně však trval na výuce cizím jazykům a na výuce hry na housle. Svému synovi nejráději citoval přísloví, které opatřil vlastními českými překladem: „*Fleissig wie die Biene klein müssen alle Kinder sein*“ („*Pilně jako včelíčky musí být všechny dětičky*“). Vlastní cesta vzhůru, cesta od lopaty, nakonec přesvědčila i Bohumila o tom, že pracovitost, píle, vytrvalost, poctivost, šetrnost a vůle nepoddat se nepřízní času spolu s uznáním autority přinese své ovoce v jakékoliv době. Do Prahy přišel Bohumil v nadějném roce Pražského jara s aspiracemi na místo vysokoškolského učitele, a již tu zůstal. V paradoxním běhu paradoxního 20. století prožil nejkřídlnější část svého zralého života v Praze v období normalizace. Jednoho z jejich tvůrců Gustáva Husáka vnímal jako nedotknutelnou autoritu, jako pana prezidenta, jako svého profesního kolegu, vzdělaného politika, který na vlastní kůži poznal komunistický kriminál. Se svým otcem se tak rozcházel především ve vztahu ke svému rodnému městu: zatímco pro Antonína se stala Volyně centrem jeho pracovní a společenské seberealizace, všestranných úspěchů a uznání, leitmotivem Bohumilova života byl útěk z nenáviděného poúnorového maloměsta s převrácenými hodnotami, pokřivenými vzory chování, se zničenými pravidly společenské hierarchie. Vzpomínky na překrotnou kariéru nekvalitních nových politicko-spoločenských prominentů maloměsta a na společenský propad vlastní rodiny v něm do konce života vyvolávaly zlost a strach. Typické měšťanské hodnoty: mravnost, individuální výkon, zodpovědnost za vlastní osud, racionalita a pragmatismus, zohlednění vlastních zájmů, které sdílel Antonín i Bohumil, byly zničeny. Společnost byla zglajchšaltizována na úroveň dolních vrstev.³⁴⁾

Příloha 1³⁵⁾

Novoroční dopis Antonína Soukupa manželce z Budapešti (1916)

Milovaná ženuško!

Nejdříve musím Ti poděkovati za milou zásilku kterou jsem v pořádku obdržel. Mám radost že z domova na mě nezapomínáte. Jak rád bych i já Vám byl něco poslal, ale letos to nešlo. Vzpomínal jsem, jak asi bude Toníček s Anynkou čekat že něco od tatínka přijde. A zatím nic. To bylo jediné co mě náladu ztrpčovalo že letos nemohl jsem Vás ničím překvapit. Ale je válka a tu si musí člověk leccos odeprít, leccos přetrpět, a mnohé odpustiti co by jeden rád provedl, však pro různé překážky není možno svůj úmysl prosadit. Jak jsme se měli o Vánocích vypiši Ti příště, dnes chci nejdříve na vše Ti stručně odpověděti nač se mě v dopise tážeš.

Ohledně dovolené mé jak se v dopise zmiňuješ, sděluji Ti že tuto obdržím, ale musíš podat Ty sama žádost. Příště Ti sám napíše vzor. To však nebude hned, poněvadž chci čas jak náleží doma využít a proto se ještě domluvíme písemně.

34) Jiří Matějček, Co se zločiny komunismu?; in: Macháčová–Matějček, Problémy obecné kultury, s. 382.

35) Dopisy v přílohách nejsou gramaticky upraveny.

Co se pouzder na brejle týče předpokládám že Ti scházejí ty nejlevnější papírové. Podívej se do účtů Mařana a dle toho je objednej jako byli ty staré:

½ veletuctu (= 72 kusy) nejlevnějších dámských pouzder z lepenky s firmou (A. Soukup, a. t. d. jako byli ty staré dle mého razítka) a ½ veletuctu pánských (pánské jsou krátké – dámské jsou dlouhé).

Co se týče toho bytu jsem úplně stejného názoru s Tebou. Jen nechat vše při starém. Jen ať každý si poradí sám sobě, my si poradíme také a s nikým nic měnit nebudeme. Jsem opravdu rád že uznáváš že by to nemělo pro nás žádnou výhodu se stěhovat. A dělat něco čím si člověk nepolepší, jaký by to mělo účel? Ostatně mě se onen byt u Braunů líbí a přemýšlím o tom stále častěji ten že by jsme mohli držet stále, pěkně ho upravit a třeba tam i sami bydlet. To je konečně myšlénka o které se musíme sami lépe dohodnout to však bude možné až budu doma. Jenom nyní nech hezky vše při starém a nepřidělávej si ještě nové starosti. Musím ukončit, sotva již vládnou pérem, tímto dopisem začínám nový rok – jest ½ 2 o noci.

Líbá Tě Tvůj Toník

Jakmile si trochu odpočinu budu psát dál.

Příloha 2

Dopis Antonína Soukupa manželce, dat. v Jaroslavi, dopsáno ve Lvově-Podzámčí 12. 1. 1916

Milovaná Anuško!

Jako na nový rok psal jsem Ti též dopis dne 4. t.m. (nebo 5. ho, ani se již určitě na datum nepamatuji). Stáli jsme tehdy v Sokolu, poblíž hranic ruských. Dříve však než mě možno bylo dáti dopis na poštu – odjeli jsme dovnitř Ruska a já vozil dopis stále sebou. Až dnes, když jsme se z Ruska vrátili bylo mě možno dáti dopis v Jaroslavi v Haliči na poštu.

Zase jsme projeli hezký kus světa. Vezli jsme transport z Peresby z Ruska, který jsme po čtyřiceti hodině jízdě vyložili v Jaroslavi.

Dnes jedeme k desinfekci do Lvova přes Přemyšl. – Jsem zdravý a právě dojíždám poslední kousek vánočky kterou Jsi mě k svátkům poslala. Jak mě to všechno přišlo vhod. Skoro jsem již všemu lepšímu odvykl a jsem rád někdy když mám tolik chleba co potřebuji.

Vzpomínal jsem, co Jste se asi našetřili mouky, než Jste mohli tu vánočku upéct. Tím tedy milé mě to bylo; ale nemohu přenést přes srdce, abych Tě nesdělil že mnohem víc by mě těšilo, kdyby tak jako já mohla si na ní pochutnat babička detičky a Ty. Já jsem již mnohému odvykl a leccemus přivykl.

Třeba jsem se vždycky dobře neměl, přece jenom tolik mám vždy na nynější poměry, že nepocituji nedostatek a kdyby i někdy se mě něco nedostávalo, peníze přece vždycky mám a co voják přece máš všechno co potřebuji si koupím než Vy tam doma, kde třeba ani za peníze někdy nedostanete tolik co byste koupit chtěli.

Mám Vás všechny tolik rád a často vzpomínám na Vás jak asi se Vám daří při tom nedostatku mouky a drahotě masa. Proto milovaná ženuško patří vždy na to aby babička a děti byli vždy dobře ošetřeni, a aby jim nic nescházelo. Největší mojí radostí bude, budeš-li mě psát že Ty, babička a detičky Jste zdraví a že Vám nic neschází. –

10. t. m. jsme vyjeli z Jaroslavi za jízdy velmi pomalé. Na stanicích máme dlouhé zastávky, takže je mě možno po kouskách napsat Ti tento dopis. Včera večer přijeli jsme do Lvova a ještě za noci přesunuti do další stanice Lvov-Podzámčí, as 5 km od Lvova kde budeme dnes desinfikovati. Z Jaroslavi jsme si telegrafovali do Vídně pro poštu aby nám byla zaslána do Lvova. Právě před chvílí jeden pro ni jel na Lvovské nádraží. Budu se těšiti že od Tebe tentokrát obdržím nějaké správy na které bude mě možno snad hned Ti odpovědět.

Nejsrdečněji Vás všechny zdraví a libá

Tvůj Toník.

Příloha 3

Korespondenční lístek Antonína Soukupa manželce, dat. Vídeň 24. 11. 1916

Drahá ženuško, babičko a detičky!

Včera večer obdržel jsem Váš milý dopis s kterým jsem se velmi potěšil. Snad dnes budu mít tolik času abych Vám mohl psát delší dopis. Prozatím píši jenom tolik pokud mě možno. Peníze mě nějaké poslati můžeš, abych je obdržel ještě dokud jsme ve Vídni. Snad se zde ještě nějaký čas zdržíme. Až opustíme Vídeň, nevím kdy zase za námi pošta přijde. Sám jsem stále zdravý a nyní jsem se též trochu zotavil po namahavé službě. Vzpomínám ustavičně na Vás tam doma všechny a těší mě nevýslovně že Toníček a Anynka dělají mamince a babičce radost. Takovým dopisem vždy tatínka nejvíce potěšíte.

Srdečně Vás všechny zdraví a libá

Váš tatíček.

BEURONSKÉ MALBY V MALŠICÍCH

Jindřich Zdeněk Charouz
O. Praem

Dominantou Malšic je bezesporu farní kostel Nejsvětější Trojice. Opravená fasáda kontrastuje s poněkud omšelým vnitřkem, a tento kontrast vynikne ještě více, když si uvědomíme, že se jedná o skutečný, ač omšelý klenot.

Běžně dostupné příručky nás informují o tom, že kostel byl postaven ve třetí čtvrtině 14. století v gotickém slohu bratry Petrem, Oldřichem a Janem z Rožmberka. Z té doby se v presbytáři dochovalo sanktuarium, ozdobené reliéfem pelikána, a v sakristii raně gotická kamenná křtitelnice. Za husitských válek byl kostel vypálen a zdejší fara zanikla, Malšice byly spravovány nejprve z Bechyně, později z Plané nad Lužnicí. Samostatná duchovní správa byla obnovena roku 1737, což se projevilo vzápětí stavebními úpravami kostela, zbarokizovaného péčí patrona Ferdinanda Filipa z Lobkovic, majitele želečského panství. Přestavěný kostel byl benedikován roku 1743. Jedná se o jednolodní stavbu s půlkruhově uzavřeným presbytářem, se sakristií a oratoří na severní straně a s věží představěnou v západním průčelí. Hlavní oltář a kazatelna pocházejí z roku 1787, boční oltáře sv. Anny a sv. Josefa jsou starší, z roku 1740; v kostele se nachází ještě pseudorománský oltář Panny Marie Lurdské a cínová křtitelnice z roku 1738. Jen okrajově je zmiňována úprava z roku 1899 s podotknutím, že šlo o výmalbu vnitřku kostela.¹⁾ Vzhledem k datu vydání uměleckohistorického soupisu nás nemůže udivit, že beuronská výzdoba beze změny ponechaného barokního interiéru není nijak zdůrazněna.

Pátrání po původu maleb nás přivede nejprve k malšické farní kronice,²⁾ jejíž údaje jsou naštěstí dosti bohaté. Jiný zdroj informací bohužel nebyl objeven.

Dne 15. dubna 1898 zemřel P. Viktorin Fojtík, osobní děkan, biskupský notář a farář v Malšicích. Administrátorem uprázdněné fary byl ustanoven dosavadní malšický kaplan P. Jan Toman, který sice ve farnosti působil krátký čas, ale podle vlastních slov „na zdejší osadě získal si přízeň a lásku osadníků“. Ředitel velkostatku

1) Johann Trajer, Historisch-statistische Beschreibung der Diocese Budweis, Budweis 1862, s. 735; Umělecké památky Čech, sv. 2: K–O, red. Emanuel Poche. Praha 1978, s. 346.

2) Státní okresní archiv Tábor, Farní úřad Malšice, kniha č. 1: Liber memorabilium Ecclesiae Parochialis Sanctissimae Trinitatis Malschicensis 1744–1931, f. 80–85. Na tyto záznamy odkazují generálně pro celý článek, pokud není uvedeno jinak.

v Želči Josef Němeček jakožto představitel patronátního úřadu jej 4. července 1898 prezentoval jako příštího faráře; biskupství návrh přijalo, takže 1. srpna 1898 mohl v Českých Budějovicích složit investiturní přísahu do rukou generálního vikáře Františka Janského. Instaloval jej farář ze sousedního Stádlece P. Jan Podlaha jako tábořský vikář v neděli 16. října 1898, na niž v tom roce připadla slavnost Posvěcení chrámu.

„*Hned při svém nastoupení fary Malšické pojal farář Jan Toman úmysl renovovati chrám Páně, faru a hospodářské budovy. Jelikož ale nastávala zima, odloženo bylo vše až na jarní dobu.*“ V březnu 1899 při obvyklých nedělních promluvách před ranní mší svatou se farář začal zmiňovat rovněž o svém plánu renovace kostela, který byl „*zevnitř i uvnitř velmi sešlý*“. Nikoli nepodstatnou otázkou byly finance, protože teoretické povinnosti patronátních úřadů zpravidla narážely na snahu patronů šetřit právě v této oblasti. Farář však zřejmě znal dobře nejen své farníky, ale byl i dobrým psychologem. Věřící ve své farnosti dovedl správně motivovat, což bylo též povzbuzením pro patronátní úřad, aby se nezdřáhal plnit své povinnosti. Byla ohlášena sbírka po obcích, kterou konal osobně farář nebo kaplan. Farníci byli s tímto plánem srozuměni – „*ovšem podle toho, jak sbírka dopadne, měl býti chrám Páně vyzdoben*“. Sběrka v měsíci březnu vynesla celkem 732 zlatých 7½ krejcarů. Lidé se skládali skutečně po krejcarech, ti zámožnější dávali jeden až pět zlatých, pět farníků věnovalo 10 zlatých a jeden obětoval dokonce 12 zlatých. Konkrétní částky v kronice jmenovitě uvedené vypovídají hodně též o sociálním rozvrstvení farnosti.

Farář se obrátil rovněž na malšickou Občanskou záložnu se žádostí o příspěvek 200 zlatých, což byla částka představující čistý zisk záložny za uplynulý rok. Bylo zvykem, že podílníci si čistý zisk rozdělovali jako dividendu. Předseda záložny Václav Sudek i pokladník Alois Skalák vůbec nepředpokládali příznivé vyřízení takové žádosti. Záloženský výbor při jejím projednávání žádost přenechal k vyřízení valné hromadě a členové výboru byli soukromě toho názoru, že tam bude odhlasován příspěvek 15–20 zlatých na opravu kostela, a zbytek si členové rozdělí jako jiná léta. Valná hromada se konala v pátek 16. března 1899. Během jednání, „*když žádost ta byla čtena, vyžádal si [farář] slovo od předsedy a mluvil ku shromážděným účastníkům valné hromady, aby se pro tento rok obvyklé diety zřekli ve prospěch chrámu Páně [...], a to s takovým úspěchem, že všichni skoro osadníci s tím souhlasili, a ustanoveno, aby obnos 200 zlatých dán byl místo k rozdělení na úpravu chrámu Páně [...]. Duchovní pastýř toho dne radoval se ze svého stáda, když dokončiv řeč slyšel za sebou slova „Na chrám Páně dáme všecko, pro sebe diety nepotřebujem“.* „*Sláva našemu panu faráři*“. „*Pánu Bohu věnujem těch 200 zl.*“. A podobně.“ Celkem tedy měl P. Jan Toman k dispozici 932 zlatých 7½ krejcarů, kterýžto obnos ihned uložil v záložně.

Příští měsíc, tedy po velikonočních svátcích, které připadly na 2. dubna, se farář Toman vydal do Prahy, „*aby vyjednával s některým umělcem malířem stran malby chrámu Páně*“. Protože neměl v tomto směru žádné znalosti ani zkušenosti, požádal o radu P. Josefa Lonka, faráře u sv. Apolináře v Praze na Novém Městě, u něhož pro jeho členství v Jednotě pro dostavění chrámu sv. Víta předpokládal jistou orientaci v pražských uměleckých kruzích. Tento kněz skutečně poradil: „*Když malbu chrámu Vašeho převezmou Emauští [!] benediktini, tak budete s prací spokojeni a bude*

velmi laciná.“ P. Jan Toman šel proto ihned do emauzského kláštera,³⁾ tam ale příliš nepochodil. Pro velkou pracovní vytíženost nemohli zakázku převzít, ale poradili malíře znalého beuronského stylu. Martin Matouš býval emauzským benediktinem, tam se s tímto uměncem seznámil a zůstal mu věrný i po odchodu z řádu. Navštívil Malšice a po prohlídce kostela slíbil, že jej vymaluje za tisíc zlatých, „*ale jednoduše, tedy že nebude malovati obrázků na stropu neb na zdích*“.

Vše vypadalo jednoduše, ale ve skutečnosti právě teď dostaly události dramatický spád. Martin Matouš totiž musel 1. května narukovat na čtyřtydenní vojenský výcvik, proto hodlal začít s prací 1. června. Nuceného čekání využil duchovní správce k návštěvě patronátního pána. Hraběti Janovi z Harrachu předložil svůj návrh na opravu kostela, přičemž neopomněl zdůraznit, že po farnosti se na tento účel již vybralo téměř 1000 zlatých, a připojil prosbu, aby pan hrabě na svůj náklad dal postavit potřebné lešení v kostele a též aby nechal natřít plechovou krytinu na věži kostela i na sanktusové vížce, opravit střechu, obílit kostel zvenčí a na kostelní věž připevnit nový hromosvod. Želečský pán poslal nejprve svého syna Ottu shlédnout situaci a pak na základě jeho dobrodzání všem farářovým prosbám vyhověl. Tak se stalo, že 1. června v kostele lešení nestálo a malíř Matouš nemohl začít pracovat.

Emauští benediktini zřejmě nedostatkem zakázek netrpěli, protože Martinu Matoušovi nabídli další práci v klášteře benediktinek v Säben⁴⁾ v Tyrolsku, kam on ihned odejel v domnění, že se vrátí, než bude lešení v malšickém kostele postaveno. Zatím však se situace vyvinula odlišně: všechny přípravné práce v Malšicích byly již skončeny, ale sestry benediktinky nechtěly malíře propustit. Farář Toman neměl na vybranou – vydal se znovu do Prahy a „*po dlouhém prosení*“ dosáhl u tehdejšího podpřevora, později neblaze proslulého P. Albana Schachleitera, toho, že malbu mohl převzít Fr. Pantaleon Jaroslav Major.⁵⁾ Z Prahy si přivezl ještě pomocníka, malíře pokojů Antonína Pelicha, a v Malšicích přibral na hrubší práce ještě místního všeuměla Františka Hrdinu. S malováním začali před svátkem svatých apoštolů Petra a Pavla (29. června), skončili začátkem října. Vedle vymalování kostela opravili též hlavní oltář a kazatelnu a natřeli varhanní skříň. Varhany při té příležitosti opravil Čeněk Skopek, varhanář z Tábora. Kromě toho byly pořízeny nové dveře, barevná okna, liturgické oděvy a náčiní. Tím samozřejmě stouply náklady, proto v září byla vykonána druhá sbírka, která vynesla po vesnicích 351 zlatých 3 krejca-

3) Starobylému pražskému klášteru hrozila v 19. století z různých důvodů zkáza, proto na zákrok pražského arcibiskupa Bedřicha kardinála Schwarzenberga jej převzala roku 1880 beuronská kongregace benediktinského řádu. Tito mniši, vypuzení ze svého mateřského kláštera v Bádensku-Württembersku za tzv. kulturního boje roku 1875, založili vlastní uměleckou školu s typickým stylem vyznačujícím se monumentalitou a klasickými formami s důrazem na dekorativnost, estetickou geometrii a harmonické proporce postav. – Srv. Milan M. Buben, Encyklopedie řádů, kongregací a řeholních společností katolické církve v českých zemích díl 2, svazek 2: Mnišské řády, Praha 2004, s. 103–115, zde s. 108–109.

4) Dnešní Sabiona/Säben jižně od Brixenu v severní Itálii. Farní kronika uvádí tvar Söben, taková lokalita však neexistuje. – Dle sdělení Ingrid Facchinelli, archivářky uvedeného kláštera, o tamní činnosti Martina Matouše není žádných zpráv (dopis autorovi z 12. ledna 2009).

5) Pantaleon Jaroslav Major (10. prosince 1869, Choteč – 21. srpna 1936, Praha), malíř, sochař, architekt a restaurátor, žák Desideria Lenze. Po první světové válce vystoupil z řádu a založil vlastní umělecký ateliér, beuronský styl však neopustil. Jeho díla najdeme na mnoha místech u nás (např. kostel sv. Gabriela v Praze na Smíchově, kostel Panny Marie Růžencové v Českých Budějovicích aj.), ale též na Slovensku a v Itálii na Monte Cassinu.

ry, a šest dobrodinců věnovalo celkem 245 zlatých, určených výslovně na barevná okna. Oprava stála dohromady 1750 zlatých 16 krejcarů – nedostávalo se tedy ještě 222 zlatých 5½ krejcarů, které zaplatil místní farář ze své kapsy.

Výsledek této tříměsíční práce můžeme obdivovat dodnes. V barokním interiéru kostela, ponechaném beze změn včetně členění stěn sdruženými pilastrami, byla použita ornamenální nástěnná malba, která zvyrazňuje tektonické členění. Nejnáročnější výzdobu nalezneme v presbytáři. Na evangelní straně, nad vchodem do sakristie, najdeme na stěně výjev „Klanění mudrců“, ještě výše nad oknem oratoře pak hraběcí harrachovský erb a nápis hlásající, že TENTO CHRÁM PÁNĚ / NEJSV. TROJICE ŠTĚDROSTÍ / JEHO OSVÍCENOSTI JANA HRABĚTE / z HARRACHV / a MILODARY OSAD- / NÍKV° BYL OPRAVEN a / VYMALOVÁN LETA PÁNĚ / MDCCCLXXXIX. Plocha stěn presbytáře je členěna palmami a další stylizovanou vegetací, nad gotickým sanktuáriem je scéna „Narození Páně“ s nápisem ANDĚLÉ V NEBESÍCH PROZPĚVUJÍ / Z KRISTOVA NAROZENÍ SE RADUJÍ. Ačkoli celkové schéma připomíná o málo mladší fresku se stejným námětem v Růženeckém kostele v Českých Budějovicích, zde je událost situována do skalní sluje, resp. před ní, na rozdíl od budějovického náznaku chléva. Na epištolní straně jsou namalovány po obou stranách okenního otvoru postavy sv. Cyrila a Metoděje, zdáleka ne tak kvalitně provedené jako ostatní části výzdoby. Klenba představuje modrou nebeskou oblohu posetou bezpočetnými zlatými stylizovanými hvězdami. V závěru presbytáře nad hlavním oltářem spatřujeme uprostřed holubici Ducha svatého a po stranách velká písmena A a Ω v kruhových medailonech,⁶⁾ doplněna andělským zvoláním SVATÝ, SVATÝ, SVATÝ.⁷⁾ Tato nebeská oslava Nejsvětější Trojice je doprovázena rovněž lidským projevem úcty vůči Bohu, totiž invokací SLÁVA · BOHV · OTCI · I · SYNV · DVCHV · SV. Nad presbytářem září uprostřed sluneční kotouč s rovnoramenným křížem a postavami evangelistů v rozích klenby. Nad každým z nich je nápis, vytvářející prakticky kruh kolem ústředního symbolu – nad postavou evangelisty je vždy jeho jméno a blíž středu pak slova charakterizující příslušné evangelium: SVATÝ MATOVŠ / KNIHA · RODV · JEŽIŠE · KRISTA; SVATÝ JAN / NA · POČÁTKV · BYLO · SLOVO; SVATÝ MAREK / HLAS · VOLAJÍCÍHO · NA · POVŠTI; SVATÝ LVKÁŠ / SLÁVA · NA · VÝSOSTECH · BOHV.

Pohlédneme-li z lodi kostela na vítězný oblouk, objevíme na něm medailony dvanácti apoštolů s Božím Beránkem uprostřed. Zdá se, že původně každý medailon nesl rovněž nápis označující příslušného apoštola, dnes je čitelný pouze jeden – sv. Ondřej. Na spodní straně vítězného oblouku, právě pod Kristovým symbolem – Beránkem Božím – čteme tabulku s nápisem O JAK HROZNÉ / JEST MÍSTO TOTO, což je citát z První knihy Mojžíšovy 28, 17. Tabulka překrývá ornamentální výzdobu, je však zjevně původní. Mohlo by se zdát podivné, proč byl zvolen právě tento citát – jedná se o začátek vstupní antifony mše svaté ze svátku Posvěcení chrámu, která byla podle latinské verze těchto slov i označována (Terribilis est); verš

6) Symbol druhé božské osoby, Boha Syna Ježíše Krista, podle biblické knihy Zjevení sv. apoštola Jana 22, 13: „Já jsem Alfa i Omega, první i poslední, počátek i konec.“

7) Vztahuje se k první božské osobě Boha Otce, podle téže biblické knihy Zjevení sv. apoštola Jana 4, 8.

pokračuje slovy „zde je příbytek Boží a brána nebeská“ a v těchto souvislostech je nápis zcela srozumitelný. U paty vítězného oblouku stojí barokní boční oltáře doprovázené beuronskými nápisy: na epištolní straně SVATÁ / ANNO⁸⁾ / ORODVJ / ZA NÁS, na evangelní straně SVATÝ / JOSEFE / ORODVJ / ZA NÁS. Klenební pole v lodi, představující opět nebeskou oblohu, nese uprostřed geometrický ornament s nápisem ZDRÁVAS MARIA MILOSTI PLNÁ a v rozích vázy se stylizovanými kyticemi rákosových stvolů. Varhanní kruchta je podklenuta plackami, z nichž jedna – u vstupu do kostela – připomíná svými nápisy patero církevních přikázání v tehdejšímu znění. Uprostřed klenebního pole stojí třetí přikázání (3. 40TI DENÍ PV°ST / [4]RO SVCHÝCH DNV° / JINÉ VSTANOVENÉ POSTY / ZACHOVÁVATI / A VPÁTEK OD MASITÝCH / POKRMV° SE ZDRŽOVATI), v levém dolním rohu je napsáno přikázání první (1. SVÁTKY ZASVĚCENÉ / SVĚTITI) a další následují ve směru hodinových ručiček (2. ZASVĚCENÝ DEN CELOU / MŠI SV. NÁBOŽNĚ SLYŠETI; 4. NEJMĚNĚ 1 V ROCE SE ZPO / VÍDATI A V ČAS VELIKONO / ČNÍ NEJSV. SV. PŘI / JÍM [ornament] ATI; 5. V ZAPOVĚZENÝ ČAS SVA / TEBNÍHO VESELÍ NEDR / ŽETI). Nad vstupem na kruchtu pak čteme biblické citáty ze starozákonní knihy Sirachovcovy: POČÁTEK MOVDROSTI / JEST BÁZEN † PÁNĚ – SIR. 1.16. / POČÁTEK PÝCHY LIDSKÉ JEST ODSTOV / PITI OD BOHA – SIR. 9.10.⁹⁾ / KDOŽ VĚŘÍ BOHV PILEN JEST PŘIKÁ- / ZÁNÍ A KDOŽ SPOLEHÁ NA NĚJ, NEBVDE / VMENŠEN – SIR. 32. 33.¹⁰⁾

Podle zvyku beuronských umělců malba není nikde signována. P. Jan Toman v kronice neopomněl zaznamenat, že „malba líbila se osadníkům [...]. Krásný a útulný jest nyní chrám Páně Malšický, každému, kdo do něho vchází, hlásá štědrost Jeho Osvícenosti pana Jana hraběte z Harrachů a obětavost osadníků. Kéž tito dva činitelé zůstanou svatostánku tomu i v budoucnosti příznivi. [...] Na chrám Páně na velkou věž Jeho Osvícenost Jan hrabě z Harrachu dal připevniť hraběcí svůj erb.“¹¹⁾

Dostupná literatura¹²⁾ uvádí, že v České republice se nachází asi 40 lokalit, kde se uplatnilo beuronské umění. Malšice v těchto přehledech se mi nepodařilo objevit. Rovněž tam, kde se vypočítávají díla Pantaleona Majora, Malšice uváděny nejsou. Je až s podivem, že přes celkovou zchátralost se beuronská výzdoba tohoto kostela uchovala prakticky neporušená. Představuje tak vzácný doklad tohoto uměleckého směru, o to cennější, že se nejedná o novostavbu, ale přesto vytváří dokonalou harmonii s původním barokním interiérem.

8) Původně nápis zněl SVATÁ ANNA ..., byl však přepsán do gramaticky správné podoby.

9) Správně má být Sir 10, 12.

10) Správně má být Sir 32, 24.

11) Jak svědčí nápis na erb, je dílem sochaře Antonína Suchardy z Nové Paky.

12) Miroslav Kunštát, Schola artis beuronensis (Nad tvorbou poslední hieratické dílny v Čechách, in: Památky středních Čech 2, 1987, s. 79–96; Aleš Filip, Secesní chrámy na Moravě a ve Slezsku. Sakrální výtvarné umění kolem roku 1900. Brno 2004, s. 41–49; Aleš Filip – Roman Musil, Hlavní inovace v náboženském výtvarném umění, in: Neklidem k Bohu, Náboženské výtvarné umění v Čechách a na Moravě v letech 1870–1914, ed. Aleš Filip a Roman Musil. Praha 2006, s. 89–133 (zejména podkapitola Hieratismus, s. 123–132); Eva Muroňová – Tomáš Cyril Havel, Hle, příbytek Boží mezi lidmi. Kostel Panny Marie Růžencové v Českých Budějovicích. Brno 2008.



Obr. 1. Kostel Nejsvětější Trojice v Malšicích.

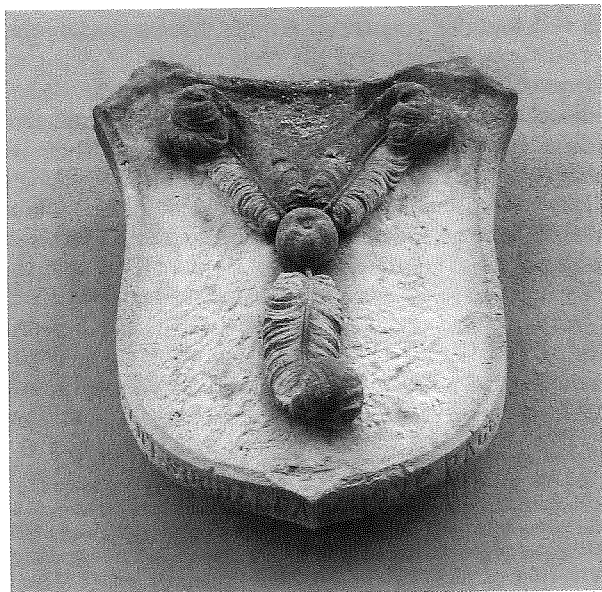

Obr. 2. Harrachovský erb na kostelní věži.

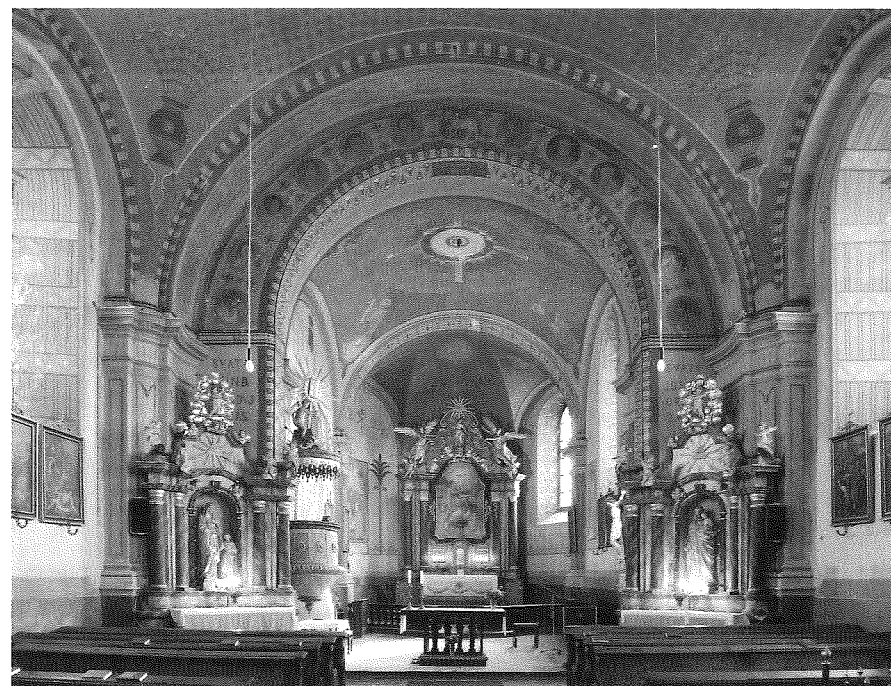

Obr. 3. Interiér kostela – pohled k hlavnímu oltáři.



Obr. 4. Nástěnná výzdoba evangelní strany presbytáře.



Obr. 5. Detail s nápisem na evangelní straně presbytáře.

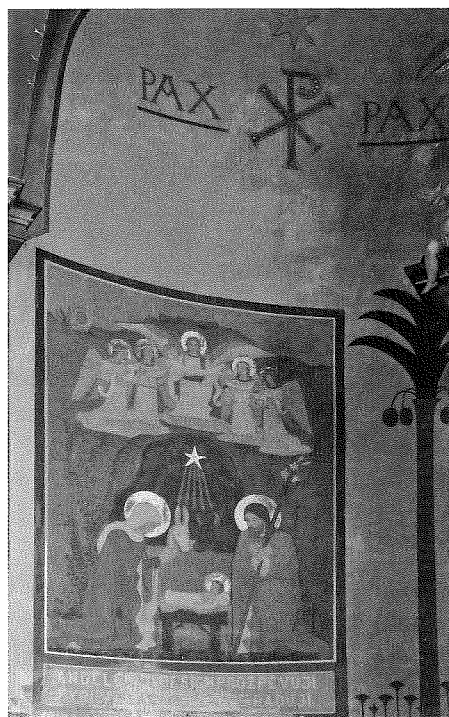

Obr. 6. Narození Páně na evangelní straně presbytáře.

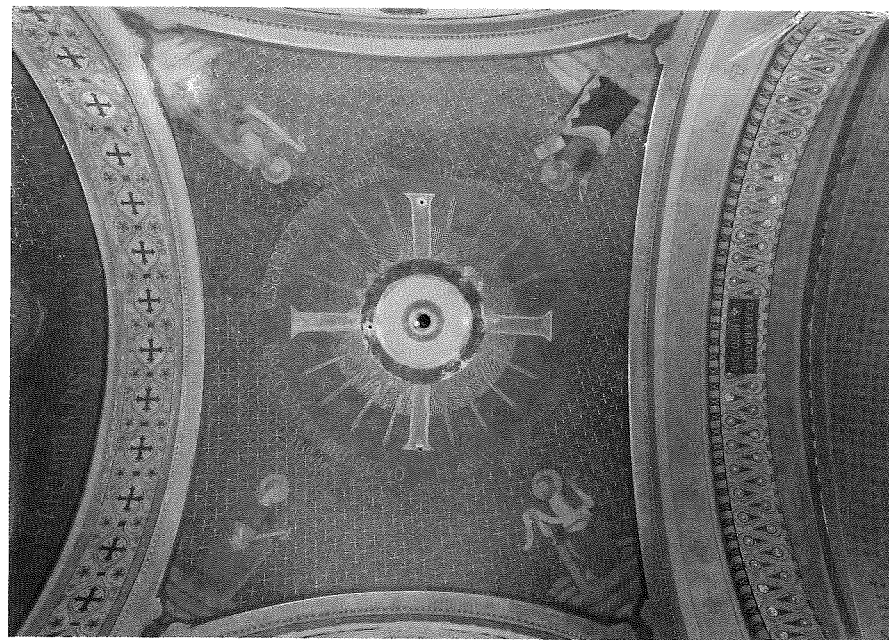

Obr. 7. Klenba presbytáře.

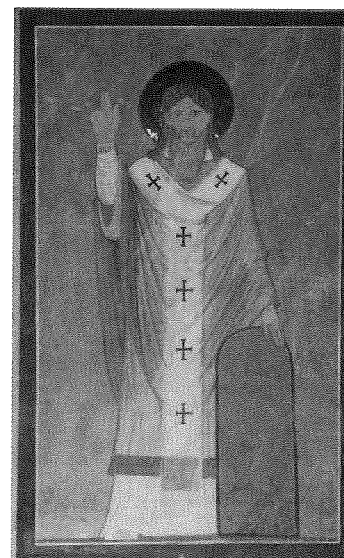

Obr. 8. Postava sv. Metoděje na epištolní straně presbytáře.



Obr. 9. Postava sv. Cyrila na epištolní straně presbytáře.

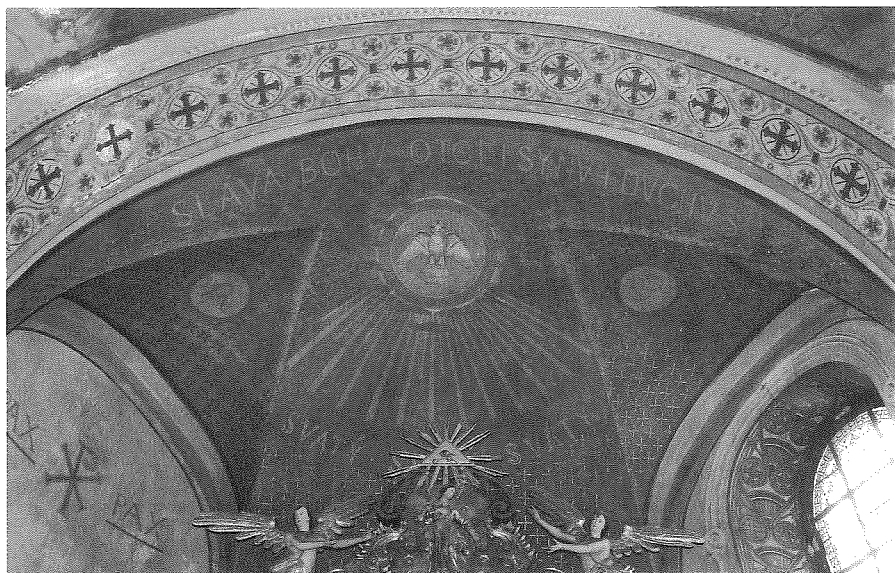

Obr. 10. Výzdoba závěru presbytáře.

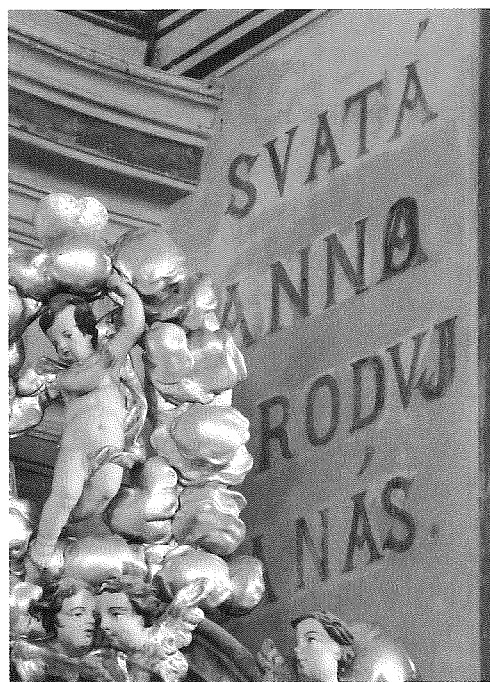

Obr. 11. Opravovaný nápis u oltáře sv. Anny.

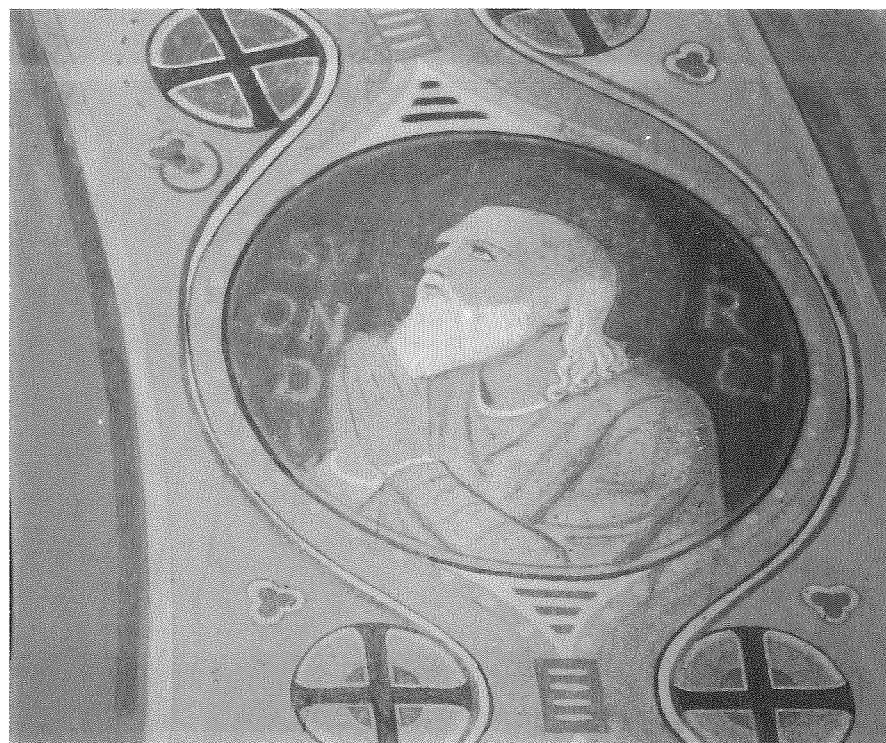

Obr. 12. Sv. Ondřej z vítězného oblouku.

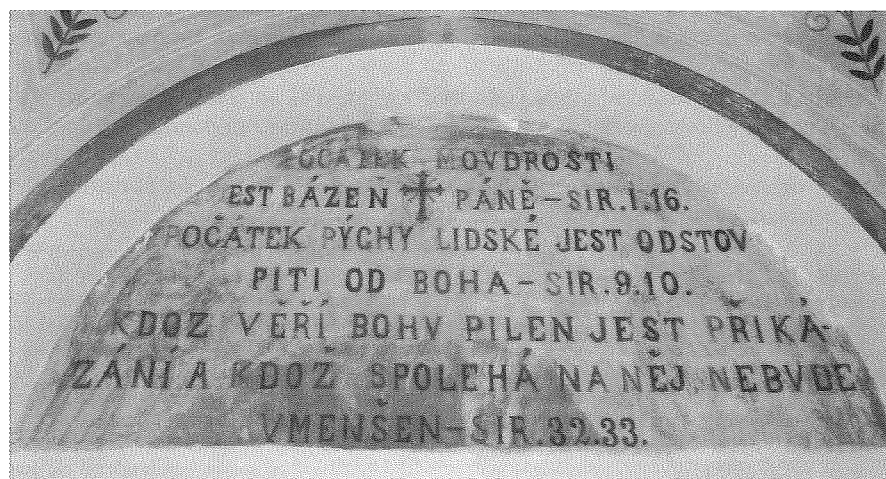

Obr. 13. Nápis nad vstupem na kruchtu.

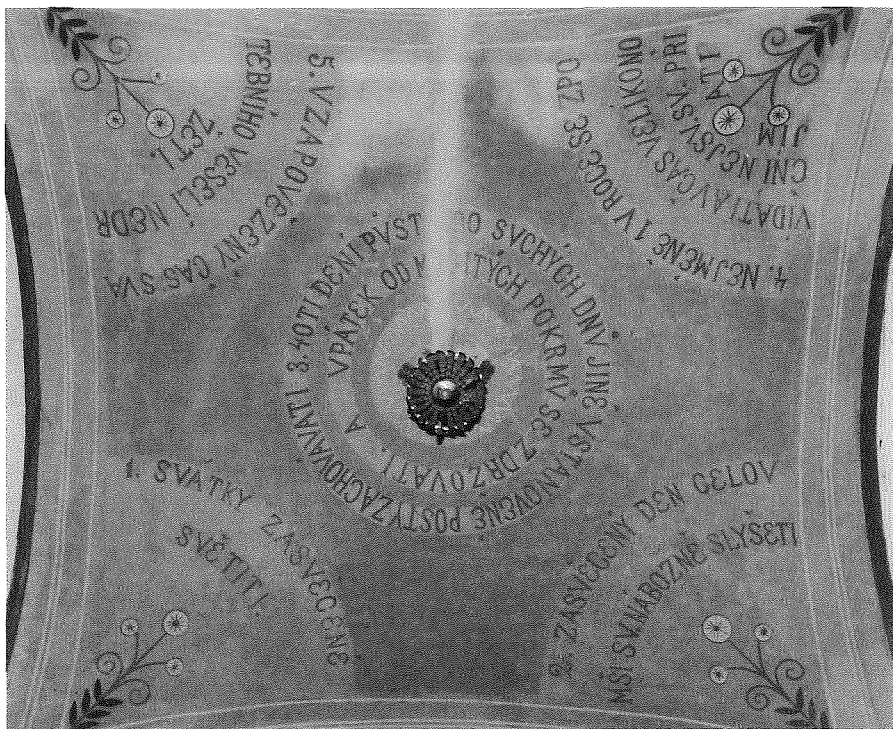

Obr. 14. Výzdoba klenby v podkruchtí.

ÚSTECKÝ PODNIKATEL FERDINAND MARESCH A KONEC PRVNÍ SVĚTOVÉ VÁLKY

Kristina Kaiserová

Ferdinand Maresch¹⁾ patřil k nejúspěšnějším ústeckým podnikatelům a byl rovněž významným komunálním politikem. Rodinný podnik na produkci umělecké terakoty a majoliky dosáhl za jeho řízení rozkvětu, například na průmyslové výstavě v Liberci v roce 1906 získala firma Ferdinanda Maresche zlatou medaili obchodní komory za invenci. Nemalé byly Mareschovy aktivity městské a spolkové. V roce 1884 byl zvolen do ústeckého městského zastupitelstva, ve kterém zasedal 35 let. Městským radním se stal v roce 1890. V roce 1903 byl jako zástupce liberecké obchodní komory zvolen do českého zemského sněmu. Zde se angažoval ve prospěch regulace řeky Labe. Členství ve sněmu ukončil až rok 1918. Do říšské rady, kam kandidoval za Německou pokrokovou stranu (Deutsche Fortschrittspartei) v roce 1907, zvolen nebyl, podlehl sociálnědemokratickému kandidátu Antonu Schrammelovi. Lidsky byl Ferdinand Maresch velmi prozíravý, pragmatický člověk. Díky tomu, že se v rodině zachovaly podnikatelské osobní poznámky, částečný deník, můžeme hlouběji proniknout do jeho myšlení.²⁾ Zejména v krizových dobách, k nimž konec první světové války bezesporu patřil, tyto jeho charakterové rysy o to více vynikly.

V září a začátkem října 1918 bylo v Ústí nad Labem jasné, že se rychle blíží konec boje centrálních mocností se státy Dohody. Přestože konec války byl na dosah, nebylo zatím nikomu jasné poválečné uspořádání monarchie.³⁾

Ferdinanda Maresche pochopitelně neminuly starosti každodenního života. Jeho firmu opustila řada zaměstnanců, kteří přešli do Schichtovy továrny, kde

1) Srov. Dieter Winter, Die Familie Maresch aus der Stadt Aussig an der Elbe, in: Duch zakladatelů. Průmyslová společnost a společenská emancipace / Der Geist der Gründer. Industriegesellschaft und gesellschaftliche Emanzipation, konference v Ústí nad Labem 7.–9. 10. 2005. Ústí nad Labem 2006, s. 69–72; Václav Cílek – Jan Němec, Skryté poklady ústecké terakoty. Ústí nad Labem 2004; Kristina Kaiserová, Maresch Ferdinand, průmyslník v oboru keramiky, in: Milan Myška a kol., Historická encyklopedie podnikatelů Čech, Moravy a Slezska, díl 2. Ostrava 2008, s. 230–232.

2) Ferdinand Maresch, Tagebuchaufzeichnungen 1914–1935, I. Original-Tagebuch übertragen aus der Handschrift (vom Urenkel Dieter W. Winter, Sohn seiner Enkelin Hildegard Maresch). Unter Verwendung der bereits eingegebenen und verkürzten Übertragung von Werner Wenisch (1990).

3) Dějiny města Ústí nad Labem, vyd. Kristina Kaiserová – Vladimír Kaiser. Ústí nad Labem 1995, s. 157.

dostávali přiděly alespoň minimálního množství potravin. Zároveň přemýšlel o budoucnosti, rozhodl se koupit nájemný dům, protože po válce očekával nedostatek bytů.⁴⁾ Velkou část poznamenal věnoval aktuální vojenské a politické situaci. Špatné zprávy z různých front přicházely pravidelně. Maresch komentoval i poměry na územích, která byla vojsky opouštěna. Tak například byl rozhořčen na Poláky, že místo vděčnosti za osvobození z ruského jha provozují zrádcovskou politiku a chtějí vytvořit Velkopolsko. Zájmy slovanských národů, v první řadě Čechů v habsburské monarchii, jej děsily, měl obavy, že císař nebude dost pevný a sebekriticky přiznával, že ani v německých řadách není mnoho jedinců, kteří by mu mohli být solidní oporou.⁵⁾

V říjnu 1918 se situace rychle měnila. Skutečnost, že se v Praze již v polovině října 1918 hovořilo veřejně o zřízení samostatného československého státu, budila v Ústí nad Labem v kruzích ústeckých německých nacionálů a německých sociálních demokratů neklid. Císařský manifest ze 17. října 1918, kterým Karel I. vyhlásil na území Předlitavska federaci, publikovaný den poté v novinách, vyvolal v Ústí nad Labem okamžitou politickou reakci. Večer proběhlo ve velkém sále Turnhalle (dnešní Budvarky) veřejně přístupné shromáždění uspořádané Německým svazem, Německým národním svazem a DNSAP. Hlavním řečníkem shromáždění se stal poslanec dr. Rudolf Lodgman von Auen.⁶⁾

Maresch tomuto shromáždění věnoval velkou pozornost. Nejen při hodnocení svých městských komunálních kolegů, ale německé politické sféry vůbec, byl velmi skeptický, nazýval je politiky z pivnic a křiklouny. Snad jediného politika hodnotil pozitivně, tím byl již zmíněný hlavní řečník Lodgman von Auen. Uvědomoval si rovněž sílu hospodářského potenciálu v českých rukou, větší možnost zásobování obyvatelstva potravinami a dokonce si povzdechl, že nebude zbytí, než se učit česky. Zároveň však doufal v zázrak, ve schopnost Němců v českých zemích prosadit si princip sebeurčení v rámci Deutschböhmen, se všemi riziky nedostatečného fungování státu (nejasný systém výběru daní, otázka měny, dopravy ap.). Škodolibě komentoval opatření chystaná z české strany proti šlechtě, neboť tu vinil z toho, že Čechy celou dobu v jejich nacionálních snahách podporovala.⁷⁾

27. října 1918 se v Ústí nad Labem konalo shromáždění důvěrníků německých lidových rad (Deutscher Volksrat für Böhmen). Předsedající MUDr. Wenzel Titta vysvětlil, že je nutné sjednotit snahy usilující o připojení tzv. Deutschböhmen k Německé říši. Odmítl jakoukoli možnost soužití s Čechy. Po něm hovořil Hans Knirsch. Podal zprávu o činnosti Německého národního shromáždění ve Vídni. Připojení německých oblastí Rakouska propagoval též prof. Adolf Zycha. Byla přijata proklamace k Německému národnímu shromáždění, v níž se již požadovalo zřízení provincie Deutschböhmen,⁸⁾ která měla zajistit Němcům možnost zřídit si vlastní vládu.

4) Maresch, Tagebuchaufzeichnungen 1914–1935, I, zápis z 11. 9. a 18. 9. 1918.

5) Tamtéž, zápis z 22. 9. 1918.

6) Dějiny města Ústí nad Labem, s. 157–158.

7) Maresch, Tagebuchaufzeichnungen 1914–1935, I, zápis z 20.–22. 10. 1918

8) Podrobně o Deutschböhmen viz Jiří Kopčica, Zemská vláda Deutschböhmen v letech 1918 a 1919, in: Zprávy Společnosti pro dějiny Němců v Čechách 3, 2004, s. 5–66.

Ferdinand Maresch se připojil podpurným projevem a navrhl blokovat dopravu uhlí do vnitrozemí, do dominantně českých oblastí. Poznamenal si však nedobré pocity z nekonceptnosti akcí a a údajného nedostatku inteligence v řadách účastníků.⁹⁾ Na začátku listopadu 1918, po hladových bouřích a drancování ve městě,¹⁰⁾ propadl Maresch naprosté skepsi – chyběl kapitál, neexistovaly ozbrojené jednotky, ale byly tu vyhladovělé masy a na blízku zima. Obával se také toho, že Češi obsadí uhelné revíry, zablokují dopravu, nezbude tedy, než „utonout v slovanské záplavě“.¹¹⁾

Ani v dalších měsících se Ferdinand Maresch nepřestal o vývoj provincie zajímat, ale stále významnější místo v jeho rodinném, podnikatelském i politickém životě měly úvahy, jak se co nejlépe novému systému přizpůsobit.

9) Maresch, Tagebuchaufzeichnungen 1914–1935, I, zápis z 28. 10. 1918.

10) Dějiny města Ústí nad Labem, s. 159.

11) Maresch, Tagebuchaufzeichnungen 1914–1935, I, zápis z 5. 11. 1918. „Was kann viel werden? Kein Geld, keine Kapitalkraft hinter sich, keine bewaffnete Macht zur Verfügung, keine Männer von Bedeutung zur Hand. In der hungernden Masse, die in blasser und berechtigter Furcht dem 5. Kriegswinter entgegenwankt, eröffnet der Tscheche den Ausblick auf die durch einen Anschluss gewährleistete Versorgung mit Lebensmitteln.“

Was bietet die deutsch-böhmische Regierung dem Volke? Kein Mensch hat Vertrauen zu ihr, und wenn die Tschechen auch noch die Braunkohlengebiete besetzen, dann gesellt sich zu Hungersnot auch noch die Kohlennot. Ausig bekommt Eisenbahn und Postdirektion. Wie aber, wenn die Tschechen unaufhaltsam die Stationen der beiden Privatbahnen und der Nordwestbahn besetzen, was soll die Direktion dann machen? Ertrinkende in der slawischen Hochflut.“

**STREIFLICHTER AUS DEM ÖSTERREICHISCHEN
STAATSARCHIV AUF DIE WIENER GEMEINDE
DER „EVANGELISCHEN BRÜDERUNITÄT“
NACH DEM ERSTEN WELTKRIEG
(und deren Vorgeschichte)**

Peter Urbanitsch

Im Herbst 1932 richtete der Vorstand der tschechischen „Evangelischen Brüderunität“ mit Sitz in Wien 10, Landgutgasse 39, ein Ansuchen an das Wiener Arbeitsamt mit der Bitte um eine Arbeitsbewilligung für den tschechoslowakischen Staatsangehörigen Josef Matoška, der als Prediger bei der genannten Brüderunität fungieren sollte. Das Arbeitsamt reichte das Ansuchen weiter an das für solche Dinge zuständige Wanderungsamt beim Bundeskanzleramt, das wiederum das Bundesministerium für Unterricht, bzw. dessen Kultusabteilung kontaktierte. Da weder die Kultusabteilung noch der ebenfalls befragte Evangelische Oberkirchenrat mit der „Evangelischen Brüderunität“ konkrete Vorstellungen verbanden, wurde vom Ministerium der Wiener Magistrat beauftragt, Näheres über diese Gruppe herauszufinden, „insbesondere, ob es sich bei dieser ‚Brüderunität‘ um eine Religionsgenossenschaft oder um eine sonstige Vereinigung von Personen handelt“.¹⁾ Knapp drei Wochen später konnte der Magistrat berichten, die Brüderunität sei „eine lose Vereinigung der in Wien lebenden evangelischen Pfarrangehörigen tschechischer Nationalität, welche sich zur Aufgabe gestellt hat, diese tschechischen evangelischen Pfarrangehörigen in religiöser Hinsicht zu belehren und zu unterrichten“. War der religiöse Charakter dieser Vereinigung somit auch amtlich festgehalten, beeilte sich der Magistrat aber gleichzeitig hinzuzufügen, daß „die evangelische Brüderunität im Vereinskataster nicht in Evidenz ist“ und ihr daher auch keine mit der legalen Existenz eines Vereines verbundenen Rechte und Pflichten zukommen.²⁾ Das Ministerium leitete diese Informationen umgehend an das Bundeskanzleramt weiter, das offenbar an der Tatsache, daß sich die Brüderunität in einer legistischen Grauzone befand, nichts Anstößiges fand, weshalb gegen die Beschäftigung von Matoška kein Einwand erhoben wurde.³⁾

1) Allgemeines Verwaltungsarchiv Wien [im Folgenden AVA], Ministerium für Kultus und Unterricht [MKU], neuer Kultus [NK] – akatholischer, Evangelische, B 12, Karton 41, Bundesministerium für Unterricht an Magistrat der Stadt Wien vom 3. November 1932, Zahl 29.323-K/b.

2) Magistrat der Stadt Wien an Bundesministerium für Unterricht vom 21. November 1932, MA 49/9114/32.

3) AVA, MKU NK – akatholischer, Evangelische, B12, Karton 41, Bundesministerium für Unterricht an Bundeskanzleramt, Wanderungsamt vom 14. Dezember 1932, Zahl 31.596-14/b/32.

Der Prediger blieb aber nur ein Jahr in Wien. Im November 1933 richtete die Brüderunität erneut ein Ansuchen an die staatlichen Stellen um eine auf ein Jahr befristete Arbeitsbewilligung für Bohumil Přib, ebenfalls ein tschechoslowakischer Staatsangehöriger, der die Position vom Matoška als „Missionar und Seelsorger“ einnehmen sollte.⁴⁾ Das Bundesministerium für Unterricht erhob keinen Einwand, das Bundeskanzleramt bewilligte das Gesuch ganz offensichtlich, denn ein Jahr später suchte die Brüderunität um eine Verlängerung der Arbeitsbewilligung für Přib an, die anstandslos gewährt wurde. Das wiederholte sich im darauffolgenden Jahr nochmals; Přib erhielt die Bewilligung bis zum 31. Oktober 1936.⁵⁾ Přib schöpfte aber den ihm zugebilligten zeitlichen Rahmen nicht zur Gänze aus: Wie aus einem weiteren Ansuchen der Brüderunität hervorgeht, schied er mit Wirkung vom 27. April 1936 aus deren Dienst aus und kehrte in die Tschechoslowakische Republik zurück. Über die Gründe seines Abschieds ist leider in den offiziellen Akten nichts zu finden. Die Brüderunität suchte daher neuerlich um die jährliche Arbeitserlaubnis für einen aus der Tschechoslowakei kommenden Prediger an, für Gustav Sadloň.⁶⁾ Auch dieses Ansuchen wurde anstandslos bewilligt und diese Bewilligung dann noch zweimal verlängert. Die zweite Bewilligung sollte sich bis zum 30. April 1939 erstrecken, wobei die befürwortende Stellungnahme des Ministeriums bereits nicht mehr an das Bundeskanzleramt, sondern an das Amt des Reichsstatthalters (Wanderungsamt) gerichtet war.⁷⁾ Ob der Reichsstatthalter das Gesuch genehmigte, ist aus den von mir eingesehenen Akten nicht ersichtlich; für die späteren Jahre sind derartigen Gesuche nicht mehr nachweisbar, doch scheint im Licht der allgemeinen Entwicklung der Wiener Tschechen im nationalsozialistischen Wien eine Fortführung der bisherigen Praxis, ausländische Prediger (= tschechoslowakische Staatsbürger) nach Wien zu berufen, eher unwahrscheinlich.⁸⁾

Das erwähnte Ansuchen der Brüderunität aus dem Jahr 1932 sollte schließlich auch den Evangelischen Oberkirchenrat zu weiteren Aktionen veranlassen. Hier stellte man sich – und dann auch den Staatsbehörden – die Frage, „ob und unter welchen Voraussetzungen die Bekenner der evangelisch-tschechischen Bruderkirche in Österreich allenfalls der evangelischen Kirche AB bzw. HB zugezählt werden können“.⁹⁾ Ob im Hintergrund dieser Frage allein das Problem der Matrikenführung stand (wie man dem Text der Anfrage an den Magistrat der Stadt Wien entnehmen kann) oder ob finanzielle Erwägungen allgemeiner Art (z.B. Beitragsleistungen) eine Rolle spielten, muß dahingestellt bleiben. Das Kultusamt bezog jedenfalls eine eindeutige Position: Sofern die Angehörigen der evangelisch-tschechischen Bruderkirche einen Taufschein der evangelischen Kirche AB oder HB hätten, sei

4) AVA, MKU NK – akatholischer, Evangelische, B12, Karton 41, Einsichtsakt des Bundesministeriums für Unterricht vom 23. November 1933, Zahl 32733-14/b/33.

5) Die entsprechenden Aktenstücke ebenda, Zahl 34.051-K/b/34 und Zahl 36.012-K/b/35.

6) Ebenda, Einsichtsakt des Bundesministeriums für Unterricht vom 10. Juni 1936, Zahl 19.214-K/b/37.

7) Ebenda, Zahl 1870-K/b/37 und Zahl 17.772-K/b/38.

8) Vgl. Karl M. Brousek, Wien und seine Tschechen. Integration und Assimilation einer Minderheit im 20. Jahrhundert (=Schriftenreihe des Österreichischen Ost- und Südosteuropa-Instituts 7, Wien 1980), S. 89–103.

9) AVA, MKU NK – nicht anerkannte Konfessionen, C1, Bundeskanzleramt an Bundesministerium für Unterricht vom 7. Oktober 1933, Zahl 216154-7/33

die Sache klar, solche Personen zählten zu den entsprechenden Kirchen, auch hinsichtlich der Matrikenführung. Bei denjenigen, die einen derartigen Taufschein nicht besäßen, stellte sich die Lage allerdings anders dar. „Die evangelisch-tschechische Bruderkirche ist keine in Österreich anerkannte Religionsgenossenschaft, daher sind die sich dazu bekennenden Personen hinsichtlich der Matrikenführung so zu behandeln wie alle jene, die einer anerkannten Religionsgesellschaft nicht angehören“.¹⁰⁾

Es ist gewiß zutreffend, daß „die Informationen über die tschechischen Evangelischen Kirchen in Wien spärlich“ sind.¹¹⁾ Dennoch ist es erstaunlich, daß es 1932 seitens des Evangelischen Oberkirchenrats, anfänglich aber auch der Kultusabteilung des Ministeriums, beträchtliche Unsicherheiten hinsichtlich des Kenntnisstandes gab, denn eigentlich hätten beide es längst besser wissen müssen. Am 5. Februar 1921 hatte nämlich der Präsident des Evangelischen Oberkirchenrats dem Ministerium eine Ausarbeitung mit dem Titel „Der Protestantismus in Österreich“ übermittelt, die eine „Darstellung der geschichtlichen Entwicklung und des jetzigen Standes der Evangelischen Religionsgemeinschaften in Österreich“ zum Inhalt hatte. Darin stand im Punkt 5 zu lesen: „Die Angehörigen der Frei-reformierten Kirche in Wien, die durchwegs tschechischer Nationalität sind, haben sich im vorigen Jahr der in der Tschechoslowakischen Republik durch Vereinigung der tschechischen Lutheraner und Reformierten entstandenen ‚Tschechisch-brüderlichen evangelischen Kirche‘ angeschlossen. Sie haben eine Betsaal und einen eigenen Prediger in Wien. Ihr See-stand ist unbekannt“.¹²⁾

Anlaß für diese Darstellung war nicht nur die durch den Zerfall der Habsburgermonarchie neu entstandene Lage, sondern in erster Linie eine durch den Friedensvertrag von Saint-Germain herbeigeführte Änderung der rechtlichen Situation. Im Artikel 63 wurde nämlich festgehalten, alle Einwohner Österreichs hätten „das Recht, öffentlich oder privat jede Art Glauben, Religion oder Bekenntnis frei zu üben“. Im Unterschied zu früheren Zeiten war nun also jedermann die „öffentliche Religionsübung“ gestattet, während diese bisher nur den „gesetzlich anerkannten Religionsgesellschaften“ vorbehalten war, während die anderen sich mit „häuslicher Religionsübung“ begnügen mußten. In dem Erlaß, in dem die Zentralbehörde die untergeordneten Landesstellen von Maßnahmen „in Betreff der Durchführung einiger den Kultus betreffenden Bestimmungen des Friedensvertrages von Saint-Germain“ in Kenntnis setzte, machte das Kultusamt aber auch gleich klar, daß mit der Gewährung der öffentlichen Religionsübung keineswegs auch die staatliche Anerkennung jeder Religionsgesellschaft einhergehe, eine solche hätte

10) Ebenda, Einsichtsakt des Bundesministeriums für Unterricht vom 18. Oktober 1933, Zahl 28637-4/b

11) Schriftliche Mitteilung von Vlasta Valeš an den Autor vom 16. März 2009. Ich danke Frau Kollegin Valeš für ihre Bemühungen.

12) AVA, MKU NK – akatholischer, Evangelische, B 22, Karton 74, Der Protestantismus in Österreich, Zahl 279/Kult B. Für die offizielle Bezeichnung „Českobratrská církev evangelická“ sind im Deutschen unterschiedliche Übersetzungen in Gebrauch: „Tschechische Evangelische Bruderkirche“, „Evangelische Kirche der Böhmischen Brüder“ oder „Evangelische böhmische Bruderkirche“, siehe Friedrich Gottas, Die Geschichte des Protestantismus in der Habsburgermonarchie; in: Adam Wandruszka – Peter Urbanitsch (Hgg.), Die Habsburgermonarchie 1848–1918, Band 4: Die Konfessionen (Wien 21995), S. 489–595, hier S. 594.

vielmehr auch weiterhin nach den Vorschriften des Gesetzes vom 20. Mai 1874, Reichsgesetzblatt Nr. 68, zu erfolgen.¹³⁾ Diese sahen einerseits vor, daß Lehre und innere Verfassung der Religionsgesellschaft „nichts Gesetzwidriges oder sittlich Anstößiges“ enthalten dürfe und daß andererseits die Religionsgesellschaft den Nachweis erbringen müsse, daß „dieselbe hinreichende Mittel besitzt, oder auf gesetzlich gestattete Weise aufzubringen vermag, um die nöthigen gottesdienstlichen Anstalten, die Erhaltung des ordentlichen Seelsorgers und die Ertheilung eines geregelten Religionsunterrichtes zu sichern“.¹⁴⁾ Gerade letzteres dürfte für viele Religionsgemeinschaften ein unübersteigbares Hindernis auf dem Weg zur gesetzlichen Anerkennung gewesen sein. Das traf wohl auch für die, wie es in der Literatur heißt, „stets mit Existenzschwierigkeiten kämpfende evangelische Gruppe“ unter den Wiener Tschechen zu,¹⁵⁾ auch wenn über die finanziellen Verhältnissen der sich zu einer evangelischen Konfession bekennenden Tschechen nichts bekannt ist. Zwar gehörte der weitaus überwiegende Teil der Wiener Tschechen der Industriearbeiterschaft, diversen kleingewerblichen Berufsgruppen sowie der Dienerschaft an, doch gab es – vor allem in den Jahren unmittelbar vor Ausbruch des Ersten Weltkriegs – unter ihnen sehr wohl auch eine wohlhabende Mittel- und Oberschicht.¹⁶⁾ Inwieweit diese der evangelischen Sache zugetan war, müßte erst an Hand biographischer Einzelforschung genauer untersucht werden.

Die in der oben zitierten Darstellung des Evangelischen Oberkirchenrates genannte „Frei reformierte Kirche“ begegnet uns mehrfach in der Zeit vor 1918, so z.B. in einer das Ministerium für Kultus und Unterricht in den Jahren 1907 bis 1910 beschäftigenden Angelegenheit, die ihren Ausgang von einem Artikel in der katholisch-konservativen Zeitung *Das Vaterland* nahm.¹⁷⁾ In ihrer Ausgabe vom 11. August 1906 berichtete sie, daß es unter den gesetzlich nicht anerkannten Religionsgesellschaften in Wien 5 tschechische Gemeinden der „Methodisten“ gäbe. Diesen Artikel nahm die niederösterreichische Statthalterei zum Anlaß, durch den Magistrat der Stadt Wien genauere Erhebungen durchführen zu lassen. Im Zuge dieser Erhebungen stellte sich heraus, daß sich etwa 150 bis 200 Angehörige der „Frei reformierten Kirche“ regelmäßig an Sonntagen und Freitagen zu „religiösen Übungen“ unter der Leitung des Predigers Miloslav Kovář in der Landgutgasse 39 trafen (also dort, wo nach dem Krieg die „Evangelische Brüderunität“ ihren Sitz hatte). Eine wesentlich kleinere Gemeinde gab es noch im 20. Bezirk in der Othmargasse 46, wo der Prediger Anton Freitinger 25–30 Personen um sich versammelte. Der Wiener Magistrat kam zu Überzeugung, daß sich diese Religionsübungen „nicht auf Famili-

13) AVA, MKU NK, 16, Sekten in genere, Österreichisches Staatsamt für Inneres und Unterricht, Kultusamt, an alle Landesstellen vom 30. Juli 1920, Zahl 1419/20-Abt. I.

14) Gesetz vom 20. Mai 1874, betreffend die gesetzliche Anerkennung von Religionsgesellschaften, Reichsgesetzblatt Nr. 68/1874, § 1 und 5.

15) Brousek, Wien und seine Tschechen, S. 25.

16) Vgl. Monika Glettler, Die Wiener Tschechen um 1900. Strukturanalyse einer nationalen Minderheit in der Großstadt (=Veröffentlichungen des Collegium Carolinum 28). München–Wien 1972, S. 60–64 u. a.

17) Zur Zeitung *Das Vaterland* siehe Petronilla Ehrenpreis, Die „reichsweite“ Presse in der Habsburgermonarchie; in: Helmut Rumppler – Peter Urbanitsch (Hgg.), Die Habsburgermonarchie 1848–1918, Band 8: Politische Öffentlichkeit und Zivilgesellschaft, 2. Teilband: Die Presse als Faktor der politischen Mobilisierung. Wien 2006, S. 1715–1818, hier S. 1767–1778.

enmitglieder und den Hausstand beschränkten“, folglich die gesetzlich damals allein zulässige häusliche Religionübung überschritten, weshalb er die Abhaltung dieser Religionsübungen behördlich untersagte.¹⁸⁾ Es ist in diesem Zusammenhang darauf hinzuweisen, daß die in diesen Jahren im Wiener Rathaus regierenden Christlichsozialen (die auch im niederösterreichischen Landtag die bei weitem stärkste Fraktion stellten) nicht nur ganz allgemein für eine Stärkung der katholischen Sache eintraten (das Schlagwort von der „Zurückeroberung der Universitäten“ und die „Wahrmond-Affäre“ mögen als Beispiel genügen),¹⁹⁾ sondern auch in nationalitätenpolitischer Hinsicht einen Kurs verfolgten, der von nationalbewußten Wiener Tschechen in mehrfacher Hinsicht als Bedrückung empfunden wurde.

Etwa eineinhalb Jahre später war das Ministerium erneut mit der obigen Angelegenheit befaßt. Ein Referent des Ministeriums rekapitulierte den bisherigen Stand der Dinge und ergänzte den Bericht des Magistrats mit der Information, daß „die für den Gottesdienst verwendeten Räumlichkeiten für diese Andachten speziell hergerichtet sind und die Miete aus Beiträgen der Religionsangehörigen bestritten wird“²⁰⁾ – womit also eine Vorbedingung für eine gesetzliche Anerkennung gegeben gewesen wäre. Doch scheint die „Frei reformierte Kirche“ ein solches Ansuchen nie in nähere Erwägung gezogen zu haben, mußte sie sich doch gegenüber den Behörden erst den gesicherten Bestand als „gesetzlich nicht anerkannte Religionsgesellschaft“ erkämpfen.

Das erwähnte magistratische Verbot betraf nicht nur die „Frei reformierte Kirche“ sondern auch die im Artikel des „Vaterland“ apostrophierten Methodisten. Einer ihrer Prediger sowie Kovář und Freitinger haben daher gegen die Entscheidung Rekurs bei der Statthalterei eingelegt, die jedoch am 9. November 1907 den Magistratsentscheid bestätigte. In der Begründung findet sich eine interessante Definition des Begriffs „häusliche Religionübung“, die gemäß Artikel 16 des Staatsgrundgesetzes über die allgemeinen Rechte der Staatsbürger vom 21. Dezember 1867 „den Anhängern eines gesetzlich nicht anerkannten Religionsbekenntnisses“ gestattet war, sofern sie „weder rechtswidrig noch sittenverletzend“ war. Nach Meinung der Statthalterei umfaßte sie „räumlich die Wohnstätte eines bestimmten Menschen“, vom „Standpunkt der persönlichen Beziehungen den Kreis der Familienmitglieder, der Hausgenossen und des persönlichen Verkehrs [...], wobei schulpflichtige Kinder [...] aus diesem Personenkreis überhaupt auszuschalten sind“.²¹⁾ Letzterer Passus scheint offensichtlich auf die im Gesetz vom 25. Mai 1868, „wodurch die interkonfessionellen Verhältnisse der Staatsbürger in den darin angegebenen Beziehungen geregelt werden“, Reichsgesetzblatt Nr. 49, niedergelegten Vorschriften hinsichtlich des Konfessionswechsels zu verweisen.

Gegen den Bescheid der Statthalterei brachten die drei Prediger erneut Rekurs ein, diesmal beim Ministerium, wobei betont wurde, daß das Staatsgrundgesetz der

18) AVA, MKU NK – akatholischer, Evangelische, B 22, Karton 74, Niederösterreichische Statthalterei an Ministerium für Kultus und Unterricht vom 5. Juli 1907, Zahl 31.072/1907

19) John W. Boyer, Culture and Political Crisis in Vienna. Christian Socialism in Power, 1897–1918. Chicago–London 1995.

20) AVA, MKU NK – akatholischer, Evangelische, B 22, Karton 74, Einsichtsakt des Ministeriums für Kultus und Unterricht vom 14. Jänner 1909, Zahl 2270/1908.

21) Ebenda vom 19. Februar 1909, Zahl 2859/1909.

Anzahl der Teilnehmer an „häuslichen Übungen“ keine Grenzen setzte. Im Ministerium akzeptierte man im Wesentlichen die Argumentation der Statthalterei. In einem nicht unwesentlichen Detail wich man allerdings davon ab: hinsichtlich der Frage der Teilnahme schulpflichtiger Kinder. In einem ersten Entwurf der ministeriellen Antwort an die Statthalterei findet sich die Formulierung: „die Ausschließung schulpflichtiger Kinder überhaupt von den häuslichen Religionsübungen [wird] dahingehend abgeändert, daß dieses Verbot nur auf jene schulpflichtigen Kinder zu beschränken ist, welche dem betreffenden Bekenntnisse nicht angehören, da eine weitergehende Beschränkung aus dem Artikel 16 des Staatsgrundgesetzes nicht abgeleitet werden kann“. Doch ehe man sich auf eine definitive Formulierung festlegte, wurde am 17. Februar 1910 noch eine spezielle Sitzung hochrangiger Beamter einberufen. In dieser Sitzung wies Sektionschef Max von Hussarek-Heinlein (als ao. Prof. für Kirchenrecht an der Universität Wien eine anerkannte Autorität auf diesem Gebiet, Leiter der Kultusabteilung des Ministeriums, 1911–1917 Minister für Kultus und Unterricht, 1918 vorletzter Ministerpräsident Österreichs²²⁾), darauf hin, daß „es eine Kategorie schulpflichtiger Kinder geben könnte, z.B. ausländische Kinder, die davon [= Teilnahme an häuslichen Übungen, P.U.] nicht ausgeschlossen werden können“, weshalb zuerst geklärt werden sollte, ob an diesen häuslichen Versammlungen überhaupt Kinder teilgenommen hätten. Daraufhin wurde der ursprüngliche Entwurf abgeändert und die Statthalterei beauftragt, „festzustellen, ob Kinder überhaupt teilgenommen haben, welchen Alters sie waren und welchem Religionsbekenntnis sie angehören und ob die Religionsübungen überhaupt noch stattfinden“. ²³⁾ Es scheint, als ob diese Angelegenheit anschließend im Sand verlaufen wäre, denn in den Akten findet sich kein weiterer Hinweis darauf.

Wohl aber gibt es weitere Hinweise auf die „Freie reformierte Kirche“, wenn auch eher indirekt Art. Wieder war es die niederösterreichische Statthalterei, die mit Erlaß vom 3. September 1912, Zl. IV-2508/3 den 1897 gegründeten Verein „Sdruženi české mládeže ve Vídni“ behördlich auflöste. Als Begründung wurde angegeben, daß der Verein den Zweck verfolge, „der gesetzlich nicht anerkannten Glaubensvereinigung der freien reformierten Kirche (Methodisten) Mitglieder zuzuführen und die Versammlungen sowie Religionsübungen dieser nicht anerkannten Genossenschaften durch die Vereinsversammlungen zu decken, wodurch der Verein den statutarischen Wirkungskreis überschritten und den Bedingungen seines rechtlichen Bestandes nicht mehr entsprochen hat“. Außerdem wies die Behörde darauf hin, daß der Verein „in der Person des Hilfspredigers Josef Berka den Vorstand mit der frei reformierten Kirche gemeinsam hat, seine Vereinsversammlungen in der dieser Sekte gehörigen Lokalität in Wien 20., Othmargasse 46 [= jene Adresse, die auch im Magistrats-Bericht vom Jahre 1907 genannt wurde, P.U.] abhält und die Mitglieder des Vereins auch größtenteils Anhänger dieser Sekte sind“. ²⁴⁾

22) Helmut Rumpler, Max Hussarek. Nationalitäten und Nationalitätenpolitik in Österreich im Sommer des Jahres 1918 (=Studien zur Geschichte der österreichisch-ungarischen Monarchie 4, Graz – Köln 1965).

23) AVA, MKU NK – akatholischer, Evangelische, B 22, Karton 74, Einsichtsakt des Ministeriums für Kultus und Unterricht vom 19. Februar 1909, Zahl 2859/1909.

24) AVA, MKU NK – akatholischer, Evangelische, B 22, Karton 74, Einsichtsakt des Ministeriums für Kultus und Unterricht vom 1. Juli 1913, Zahl 32.053.

Gegen diesen Bescheid ergriff der Verein Rekurs beim Ministerium. Er wies darauf hin, daß der Beruf des Vereinsvorsitzenden keinerlei Einfluß auf den rechtlichen Bestand eines Vereins haben könne und daß generell die behauptete Verschränkung von Verein und Religionsgenossenschaft nicht gegeben sei. Hält man sich vor Augen, daß die Wiener Tschechen aber „alle Mühe aufwenden [mußten], ihre Organisation auf die Dauer existenzfähig zu erhalten“, ²⁵⁾ so erscheint eine solche Verschränkung als durchaus plausibel. Das Ministerium hat denn auch den Beteuerungen der Tschechen wenig Bedeutung beigemessen und den Rekurs abgelehnt, sich dabei allerdings eine ganz wesentliche Einschränkung zu eigen gemacht: Im Rekurs war betont worden, daß die Methodistenkirche und die frei reformierte Kirche nicht identisch seien. Das griff das Ministerium auf und führte aus, „daß die alternative Bezeichnung ‚freie reformierte Kirche‘ und ‚Methodistenkirche‘ unrichtig ist, da dies zwei voneinander verschiedene Sekten sind“. Wenigstens in einem Punkt, der behördlichen Zurkenntnisnahme einer eigenständigen Existenz, konnte die Wiener „Frei reformierte Kirche“ einen Achtungserfolg verbuchen, was sicherlich die spätere Überleitung in die „Evangelische Brüderunität“ erleichterte. ²⁶⁾

Shrnutí

LETMÉ POHLEDY Z RAKOUSKÉHO STÁTNÍHO ARCHIVU NA VÍDEŇSKOU OBEC ČESKOBRASTRSKÉ CÍRKVE EVANGELICKÉ PO PRVNÍ SVĚTOVÉ VÁLCE (a její předhistorii)

Po první světové válce vyvíjela náboženská obec Českobratrské církve evangelické ve Vídni svou činnost pod názvem „Evangelische Brüderunität“ (Evangelická jednota bratrská). Když tato obec na podzim 1932 požádala vídeňský pracovní úřad, aby pracovní povolení jako kazatel dostal československý občan Josef Matoška, ujasnila výměna názorů mezi církevním oddělením rakouského ministerstva vyučování a vídeňským magistrátem, že českobratrská náboženská obec vykonávala svou činnost v souladu s mírovou smlouvou, ale nebyla zapsána ve spolkovém registru. Pracovní povolení jako „misionář a duchovní správce“ získal Matoška od rakouského spolkového kancléřství bez potíží, stejně jako jeho následovníci Bohumil Přeb a Gustav Sadloň, po dvojnásobném prodloužení s platností do 30. dubna 1939, přičemž poslední žádost o úřední souhlas musela být již adresována úřadu říšského místodržitele.

Vídeňské archiválie umožňují objasnit kořeny působení českobratrské náboženské obce ve Vídni, sahající až před rok 1918. Novinová zpráva ze srpna 1906, podle níž se mezi zákonem neuznanými náboženskými společenstvími ve Vídni vyskytovalo pět českých obcí metodistů, dala podnět k vyšetřování dolnorakouského místodržitelství a vídeňského magistrátu. Zjistilo se, že na adrese Landgutgasse 39 ve vídeňském desátém obvodu (s nejvyšším podílem obyvatel české národnosti), kde také v meziválečném období bylo sídlo obce Čes-

25) Glettler, Wiener Tschechen, S. 119.

26) Gewidmet dem Andenken von Květa Kořalková, die sich mit den konfessionellen Zuständen in Südböhmen und unter den Wiener Tschechen mehrfach befasst hat. Vgl. Církev československá ve Vídni před 50 lety; in: Český zápas, roč. 70, č. 1, 1. 1. 1990, s. 1; Ustavení náboženské obce církve československé ve Vídni před 60 lety; in: Český zápas, roč. 71, č. 1, 6. 1. 1991, s. 4; Změny náboženských poměrů v Táboře a okolí po vzniku Československé republiky; in: Tábořský archiv 7, 1996, s. 233–248; Společenské působení církvi v Táboře v letech 1918–1939; in: Tábořský archiv 8, 1997–1998, s. 235–249.

kobratrské církve evangelické, se pravidelně o nedělích a svátcích scházelo 150 až 200 příslušníků svobodné reformované církve. Podobná menší obec v počtu 25 až 30 osob vyvíjela činnost ve dvacátém vídeňském obvodu. V září 1912 bylo úředně rozpuštěno Sdružení české mládeže ve Vídni, založené roku 1897, s odůvodněním, že se tento spolek údajně pokoušel krýt shromáždění nepovolených náboženských společenství svobodné reformované církve a metodistů. V odvolání proti úředním zákazům prohlásili čeští evangelíci ve Vídni, že není možné ztotožňovat svobodnou reformovanou církev s metodisty, a domohli se roku 1909 částečného právního zajištění své existence. Nakonec pak v únoru 1921, ve svobodnějším ovzduší Rakouské republiky, sdělil prezident Evangelické vrchní církevní rady ministerstvu vyučování, že příslušníci svobodné reformované církve ve Vídni, vesměs české národnosti, se v předcházejícím roce připojili k Českobratrské církvi evangelické, vzniklé v Československé republice spojením českých luteránů a reformovaných, a že mají ve Vídni svou modlitebnu a svého kazatele.

MALÉ VZPOMÍNÁNÍ NAD KLOKOTSKÝM „PANTEONEM“

Stanislav Zita

„Klokoty. Ty sladká pohádka mého dětství, můj druhý domove [...] V těsném sousedství vaší svatyně [...] prožil jsem jedenáct let svého mládí, naplněného radostí a steskem. Dojmy a vzpomínkami na vás naplněná moje duše k vám se pak vracela stále a stále znovu až do pozdních dnů života [...]“, takto vylíčil svůj vztah ke Klokotům František Pěnka, dnes neprávem téměř zapomenutá osobnost tábořského kulturního a společenského života.¹⁾

Vesnice Klokoty, stojící vysoko nad korytem řeky Lužnice a přes údolí Tisemnického potoka sousedící s městem Tábořem, patří k místům, která se zajímavým způsobem často zapsala do historie nejen tábořského regionu. Název Klokoty se v písemných pramenech poprvé objevuje v roce 1220, kdy Vítek z Klokot byl jedním ze synů praotce jihočeského šlechtického rodu Vítkovců Vítko z Prčice. Dodnes je však předmětem diskusí, kde v Klokotech stávala Vítkova tvrz. Zatímco potomci tohoto šlechtice patřili s erbem stříbrné růže v červeném poli k vlivným pánům rozsáhlých oblastí jižních Čech, z Klokot se časem stalo především duchovní centrum.

Pověst o zjevení Panny Marie pasáčkům nedaleko studánky přitahovala do těchto míst stále více poutníků, kteří se přicházeli poklonit k vyobrazení tohoto zázraku. Určité tajemnosti ještě dnes dodává Klokotům i jejich samotné jméno. Dle jazykovědců pojmenování pochází od pramene Dobré vody, který zde klokotá. Jiná verze praví, že název je od klokočového keře, který vždy bohatě roste po stránkách nad řekou Lužnicí.

Další dodnes ne zcela objasněnou a především i po staletích nadále rozporuplnou kapitolu v dějinách Klokotské hory tvoří dramatické vyústění složité pikartsko-adamitské krize na jaře roku 1421, kdy zde v ohni skončil život několika desítek tábořských sektářů. Tuto historii nyní připomíná kamenný pomník ve tvaru plamene s reliéfem od sochaře Františka Bílka na klokotské návsi.

Samotné místo úcty k obrazu Panny Marie klokotské se postupně proměnilo v poutní areál, na jehož výstavbě se podílela řada osobností duchovních i světských, z nichž vzpomeňme alespoň kaplana Antonína Hanikýře na počátku 19. století. Do-

1) František Pěnka, O Klokotech, autorský rukopis. [Tábor] 1933. Státní okresní archiv Tábor, E-106, s. 2.

dnes jsou pověstné klokotské poutě, jimž zjednal slávu od poloviny dvacátých let 19. století zdejší sídelní kaplan a zároveň horlivý vlastenec, český básník a sběratel lidových písní Josef Vlastimil Kamarýt.

Od této doby permanentně stoupal zájem o Klokoty i z hlediska historického a časem též turistického, což byl podnět pro řadu autorů. Kromě odborné literatury se dané poutní místo postupně objevilo v různých typech průvodců po památkách. Touto prací se zabývali klokotští kaplani Jiří Ryba a Jan Hulakovský, též známý historik August Sedláček s pomocí kaplana P. Šedivého sepsal dějiny i tehdejší podobu poutního místa.

Z dalších autorů je nutné připomenout spisovatelku Olgu Votočkovou Lauermanovou z Prahy s její publikací *Klokoty jihočeské poutní místo u Tábora a sídelní kaplan a spisovatel P. Josef Vlastimil Kamarýt*, vydanou roku 1936 v Českých Budějovicích nákladem Národní katolické Jednoty „Kamarýt“ v Táboře. Tato práce je cenná po stránce faktografické i literární dodnes, jelikož je v ní patrný hluboký citový vztah k samotnému místu, jeho historii i současnosti, jakož i všem, kteří kdy byli s Klokotskou horou jakýmkoli způsobem spojeni.

K těmto vpravdě klokotským patriotům se dále řadí i František Pěnka, s jehož vyznáním k dané lokalitě jsme se seznámili již výše. On sám jako synovec klokotského sídelního kaplana Jana Nepila a vystudovaný právník, povoláním vrchní správce tábořské nemocnice, patřil k aktivním členům i všestranným organizátorům zdejšího společenského dění, ať již v ochotnickém divadle, pěveckém souboru Hlahol či v Církvi československé. Z jeho statí a úvah s tematikou historie Táborska je patrná osobitá filozofie, leckdy ovlivněná fenoménem smrti a zapomnění. Celkově však z Pěnkova díla vyzraňuje citově čistá křesťanská láska, obdiv ke krásné přírodě a zdravý lokální patriotismus.

Vlastní práce František Pěnka publikoval především v místních periodikách. K nejvýznamnějším patří rozsáhlá monografie s názvem *O Klokotech*, datovaná rokem 1933. Čtenář se zde podrobně seznámí s dějinami obce i poutního místa, dozví se řadu místních zajímavostí i klípků, pozná zdejší duchovní, poustevníka žijícího v domečku poblíž kostela a v neposlední řadě klokotské sedláky i chalupníky, jejichž celé rody před námi defilují podle popisných čísel grunt od gruntu, dům od domu. Autorova schopnost získat pozornost čtenářů pramení z perfektní znalosti místních dějin a hluboké lásky ke Klokotům, prolínající s vřelým vztahem k okolní přírodě a laskavým humorem. Dané dílo ve své době sice vycházelo na pokračování v tábořském tisku, přesto však můžeme litovat, že se mu dodnes nedostalo knižní podoby. A tak jeho kompletní, opravdu nádherný rukopis, uložený ve Státním okresním archivu v Táboře, vlastně čeká na své znovuobjevení.

Podobný osud potkal i jeho autora, který na Klokoty vzpomíná i ve své další práci *Moje cesta suchopárem života*. Ačkoli František Pěnka pro tábořskou osvětu i historii tolik vykonal, jeho osobnost časem upadla v zapomnění stejně jako dílo, v němž se právě touto otázkou mnohdy zabýval. Teprve v roce 1997 další významný regionální badatel a tehdejší ředitel Státního okresního archivu v Táboře PhDr. Rudolf Tecl poodhalil roušku a ve 2. čísle 34. ročníku odborného časopisu *Výběr* oživil památku Františka Pěnky včetně jeho výběrové bibliografie.²⁾ I sám

2) Rudolf Tecl, Zapomenutý regionální badatel a kulturní pracovník František Pěnka (1862–1944). Výběr. Časopis pro historii a vlastivědu jižních Čech (České Budějovice) 34, 1997, s. 142–148.

Rudolf Tecl dnes již trvale patří ke klokotské svatyni, stejně jako řada dalších osobností z různých oblastí života tábořského regionu.

Ke klokotským duchovním strážcům se významně řadí i páter Alois Matulík, jenž se mimo jiné významně spolupodílel na úpravě oltáře boční kaple svatého Václava ve vlasteneckém pojetí. Tehdy, na konci třicátých let dvacátého století, byla vnitřní i mezinárodní situace pro československý stát velice složitá a český národ čekaly těžké zkoušky. Následující období prověřilo a v řadě případů navždy poznamenal nejen samotné lidi, ale též řadu předmětů, které po skončení válečného běsnění a hrůz nemohly samy sdělit své osudy. A zde opět musí přijít na pomoc člověk.

V případě oltáře svatého Václava v Klokotech se tohoto úkolu chopila PhDr. Květa Kořalková, a to jako obvykle s plnou razancí. Výsledky své rozsáhlé badatelské práce shrnula ve sborníku *Táborský archiv* z roku 1992. Zde na základě pečlivých studií nesčetného množství archivních materiálů podala obraz novodobé historie klokotského poutního místa a především uvedla na pravou míru nejrůznější, vesměs lidové zkazky vztahující se k samotnému oltáři svatého Václava a jeho výzdobě.³⁾ Nyní pouze můžeme doplnit, že štít s mapou Československé republiky a nápisem „Československo Bože chraň!“, opravdu pocházející z podzimu 1938 při největším ohrožení československého státu, se na oltář svatého Václava na původní místo u sochy svatě Ludmily vrátil v červnu 1945 po vyzvednutí zdejšího duchovním na úředních místech. Toto svědectví podal páter Alois Matulík v létě 1979 studentům při prohlídce klokotského chrámu. Žádný písemný doklad se však k těmto konkrétním událostem nedochoval a zřejmě ani původně neexistoval. Alespoň Alois Matulík se o žádných písemnostech nezmiňoval, rovněž Květa Kořalková v nejrůznějších archiváliích k tomuto problému nic neobjevila, jak vyplývá z její uvedené práce. Zde pouze můžeme s lítostí konstatovat, že Květě Kořalkové již nebyla dopřána možnost osobního setkání s Aloisem Matulíkem.

Na klokotském hřbitově ihned za hlavní bránou čteme text, který je trvalou inspirací pro všechny kolemjdoucí. Tato slova, mimo jiné o budoucím shledání, se původně nacházela v předsíni samotného chrámu, než se v roce 1985 přestěhovala na náhrobní kámen pátera Aloise Matulíka. Pokračujme proto dále v malé poznávací procházce. Ano, zdejší svatě místo nám poskytuje představu o společenském životě okolí Tábora v nedávné historii. Cestou od místa posledního odpočinku tábořského vikáře a děkana P. Františka Fridricha k západní části hřbitova můžeme hrobku tábořského hoteliéra Bedřicha Amorta a přicházíme k tábořským starostům Josefovi Šádovi a Františkovi Floriánovi. Zároveň se setkáváme s celými rody sedláků, mlynářů, řemeslníků, hostinských, obchodníků. Při severní zdi poznáme řadu osobností vědeckého života; poblíž pozdravíme i našeho spolupracovníka a přítele Rudolfa Tecla. Na východní straně hřbitova nás zaujme reliéf vsazený do zdi ambitů. Táborský sochař Jan Vítězslav Dušek zde zobrazil zesnulou matku se symbolickým ztvárněním jejích pěti dětí. Počet lístečků na lipových ratolestech nám prozrazuje, že v době odchodu paní Štěrbové bylo jejímu synovi Stanislavovi dvanáct let, dcerám Vlastě devět, Helence tři a Haničce jeden rok. Ratolest se čtyřmi zlomenými lístečky vzpomíná předčasně zesnulého syna Zdenečka jako třetí děcko zde zpodobněné maminky.

3) Květa Kořalková, Československo, Bože, chraň! (Mapa Masarykova Československa v klokotském kostele). Táborský archiv 4, 1992, s. 115–123.

Stejně jako samotný kostel, tak i klokotský hřbitov je místem duchovního rozjímání a posily ve víře. Z tohoto důvodu se celý areál stal inspirací pro mnoho lidí nejrozličnějších oborů. V pomyslném zdejší „panteonu“ se setkáváme s duchovními, staviteli, umělci všech žánrů, seznamujeme se s významnými osobnostmi Táborska, o kterých nám vyprávějí historikové, archiváři a další vlastivědní pracovníci, jimž toto místo učarovalo, ať již do Klokot zamířili odkudkoli. Vítek z Klokot, Antonín Hanikýř, Josef Vlastimil Kamarýt, Jan Hulakovský, August Sedláček, Olga Votočková Lauermannová, František Pěnka, ti všichni a s nimi mnozí ostatní před námi defilují v klokotském „panteonu“ a k nim se neustále řadí další – Alois Matulík, Rudolf Tecl, Květa Kořalková. Společně mají o Klokotech stále co říci a je naším úkolem, ba i povinností, jim v úctě naslouchat a jejich práci se právě zde poklonit. K tomuto poutnímu místu totiž patří bez ohledu na období, kdy zde působili. A zůstanou tady i v budoucích časech, stejně jako výsledky jejich mnohdy nedostizného díla.

TÁBORITÉ

Václav Krůta

Již jsme napsali,¹⁾ že 3. května 1945 se u Starého Bozdčehova sešli představitelé podzemního protifašistického hnutí oblasti širšího Táborska se členy sovětského parašutistického výsadku Za Prahu. Připomínáme to proto, že k tomuto datu klademe vznik skupiny Táborité. Uvedli jsme tři stěžejní představitele, kteří utvořili velitelský štáb a několik dalších jmen. Nyní chceme obšírněji pojednat o době existence skupiny a o jejím významu.

V novinách *Palcát* vyšel 11. května 1945 „Rozkaz velitele partyzánské brigády ‚Táborita‘“. Rozkaz nese datum 9. 5. 1945. Protože hned pod ním otištěný další rozkaz nese číslo 2, lze logicky vzato mít za to, že se v případě nahoře publikovaného rozkazu jedná o první v pořadí. Velitel partyzánské brigády Táborité Jožka Hojdar, politický komisař Máňa Tomášková a náčelník štábu Rudla Marek oznámili v tomto prvním rozkaze, že „na návrh partyzánského štábu 4. ukrajinského frontu maršála Jeremenkova byly partyzánské oddíly ‚Táboritů‘ dne 3. května 1945 začleněny jako součást partyzánského sboru ‚Za Prahu‘ do bojových částí 4. ukrajinského frontu.“²⁾ Byl to očividný důsledek bozdčehovského setkání. Příslušníci Táboritů byli považováni za součást bojových jednotek sovětské armády, která byla jednou z vítězných armád druhé světové války a v naší republice vítězem bezkonkurenčním. O čtrnáct dní později, 23. května 1945, mohli čtenáři *Palcátu* číst neočíslovaný „Rozkaz velitelství partyzánské brigády“, tentokrát bez fiktivních podpisů členů štábu: „Partyzáni! Dnem 18. května 1945 skončila samostatná činnost partyzánské brigády ‚Táborité‘. Partyzánské jednotky přecházejí do stavu československé armády a podléhají tímto dnem vojenské a trestní pravomoci československé armády. Při této příležitosti vyslovuji vám všem své nejvyšší uznání za práci, kterou jste po celou dobu války za nejtěžších podmínek a krajního sebeobětování konali. Tato vaše práce v podzemním hnutí odporu bude navždy zapsána v historii českého národa jako odkaz budoucím pokolením. Náš osvobozovací boj proti neúprosné bestii skončil. Čeká nás však další, těžká a úporná práce při stavbě a znovuvybudování naší drahé vlasti. Volám vás

1) Václav Krůta, Vyústění táborského protifašistického odboje v Tábority. Táborský archiv 13, 2007, s. 237–249.

2) *Palcát*. Oficiální list Krajevoého národního výboru táborského, roč. 3, č. 2, 11. 5. 1945, s. 2.

všechny k této tvůrčí práci, na níž závisí blaho a rozkvět našich příštích generací. V hluboké úctě skláním se před našimi hrdiny, kteří padli při konání služebních povinností nebo zahynuli potupnou smrtí v drápech gestapa. Všem jim sláva a díky celého národa.“³⁾

Rozkaz velitele partyzánské brigády Táborité ing. Josefa Hojdara je třeba vidět ve světle tehdejší doby. Už jsme napsali v předcházejícím dílu líčení tábořského odboje, že prvním rozkazem z 9. května 1945 Krajského vojenského velitelství Tábor, jež bylo ustanoveno podle pokynu ministerstva národní obrany, se stal náčelníkem štábu a vyšším zastupujícím velitelem major generálního štábu Josef Novák, posádkovým velitelem pro Tábor plukovník Anatol Hružza, pro Soběslav major František Bouša atd. Musíme znovu zdůraznit, že posádkovým velitelstvím rozkaz ukládal těsnou spolupráci s národními výbory. To znamenalo, že vojáci museli předkládat své rozkazy ke schválení politickému vedení národních výborů a měli provést prezentaci mobilizační vyhláškou povolaných mužů. Tato mobilizace byla vyhlášena následujícím, druhým rozkazem. Mobilizovaní důstojníci, poddůstojníci a mužstvo v záloze, ročníky narození 1905–1917, se scházeli v tabákové továrně v Táboře, která se stala v tomto období vlastně kasárnami. Tam také měl sídlo štáb partyzánské brigády Táborité. Neumíme určit, kde přesně procházela hranice mezi řádnými zmobilizovanými vojáky, tedy příslušníky československé armády, a mezi odbojáři, kteří se dobově nazývali partyzány. Slovo *partyzán* bylo hodně používané a populární. V konkrétních případech, kde jsme schopni rozlišení, nějaké obecně používané měřítko selhává. Spíše by se dalo říci, že partyzánem se nazýval (byl nazýván) kdekdo. Pojem partyzán byl v této revoluční době vyšší než československý voják. Jestliže pod pojmem partyzán rozumíme dobrovolného bojovníka v týlu nepřítele, partyzána tohoto období charakterizuje více dobrovolnost než okolnost, že bojoval v týlu nepřítele. V citovaném rozkazu velitele partyzánské brigády Táborité z 10. května 1945 se psalo: „Na základě předběžné dohody s plk. A. Hružzou a mjr. genšt. Novákem, která byla sdělena štábu Ukrajinského frontu, nařizují, aby čl. důstojníci doplnili řady partyzánské organizování velitelství a jednotek ‚Národní strážce‘. Náčelníkem štábu, až do příchodu ustanoveného vyššího velitele i zatímním velitelem ustanovují mjr. genšt. Josefa Nováka.“ Jiří Šulc se pozastavoval, že „nyní tedy, proti nařízení MNO a Mobilizační vyhlášce podepsané předsedou KRVN, souhlasil [tedy major generálního štábu Josef Novák, pozn. V. K.], aby důstojníkům nařizoval Hojdar a Tomášková“.⁴⁾ K tomu je možno jenom dodat, že pod rozkazem je uveden také náčelník štábu Táboritů Rudolf Marek. Triumvirát ing. Josef Hojdar, Marie Tomášková a štábní kapitán Rudolf Marek se opíral o sovětský výsadek Za Prahu, jmenovitě o ing. Jiřího Nezvala, a to byla v té chvíli největší politická síla na Tábořsku.

Když byla 18. května 1945 výše citovaným rozkazem ing. Josefa Hojdara partyzánská brigáda Táborité rozpuštěna, mnozí členové zůstali a dali se k dispozici ministerstvu národní obrany nebo ministerstvu vnitra. Podle rozkazu ministerstva národní obrany obecně tam, kde to poměry vyžadovaly a příslušné úřady o to po-

3) Tamtéž, č. 6, 23. 5. 1945, s. 2.

4) Jiří Šulc, *Odboj na Tábořsku 1938–1945*. Tábor 1989, strojopis soutěžní práce uložený v Národním archivu v Praze, fond ÚV ČSPB, inv. č. 3350, s. 180.

žádaly, byly ozbrojené partyzánské skupiny začleněny do pravidelné armády nebo do Stráže národní bezpečnosti a použity k zabezpečení veřejného pořádku a bezpečnosti. To je případ mnohých mužů, které čteme v pozdějších seznamech Táboritů. A obráceně: Zejména ti mužové, kteří vstoupili do partyzánského sboru Táborité po skončení okupace, se rádi považovali za „partyzány“.

V tábořské tabákové továrně⁵⁾ se sešlo tolik vojáků, že z nich byly vytvořeny nejprve tři a potom dokonce čtyři prapory. Z dobrovolníků, a proto se nazývali partyzáni, se tvořil Expediční sbor pro „vyčištění“ pohraničí. Byly utvořeny čtyři, jimž veleli důstojníci z povolání. Muži v četách byli vystrojeni do uniformy, jež Němci použili v Africe (*Afrikakorps*), vyzbrojeni a každá četa dostala přiděleny autobusy a nákladní auta z Madety. Velitelem celého tohoto expedičního oddílu byl pověřen ministerstvem obrany – osobně asi tehdejším náčelníkem hlavního štábu ministerstva národní obrany generálem Bohumilem Bočkem – plukovník Vladimír Hobza, který se s generálem Bočkem zřejmě dobře znal. My jsme už poznali plukovníka Hobzu jako velitele partyzánské oddílu Kovpak. Plukovník Vladimír Hobza byl nejenom velitelem expedičního sboru z dobrovolníků a partyzánů, ale dokonce velitelem československého Krajského vojenského velitelství Tábor.⁶⁾ Příslušníci oddílu velmi rychle zabezpečili prostor od Českých Velenic počínaje, až po Moravské Budějovice konče tím, že podchytili (zajali) skupiny a jednotlivce z německé armády, příslušníky gestapa, ale také zrádce a kolaboranty, a obecně v podstatě Němce a jejich přísluhovače. Oddíl se spolupodílel se sovětskou armádou na zajímání nepřátel, jejich internaci v zajateckých a sběrných táborech. Zachraňoval a ochraňoval majetek, spolupracoval s vytvořenými národními výbory a zajišťoval veřejný pořádek a bezpečnost. V intencích tehdejší státní politiky vlády a především armády spolupůsobil oddíl při evakuaci obyvatel německé národnosti za hranice Československé republiky.

Je třeba poznamenat i na tomto místě, že vystěhování německých obyvatel bylo velmi populární, Tábor nevyjímaje. Na Okresním národním výboru v Táboře byl vytvořen samostatný referát a jeho vedoucím byl osídlovací referent Antonín Čížek, o němž ještě budeme psát. Už 2. června 1945 vyšel v místních novinách *Palcát* článek Antonína Čížka „Čeští lidé nastupují do pohraničí“, v němž vedle obecných proklamací o správnosti vysídlení Němců z československého území čteme, že „již na 600 Táboritů obsadilo 16 obcí v pohraničí Vitorazska a Novobystřicka a dalších 1000 dobrovolníků z Tábořska jsou připraveni, aby odjeli na opuštěná hospodářství a živnosti do Nové Bystřice a Jindřichohradecka. [...] V obsazených

5) Tábořská tabáková továrna byla zřízena v roce 1872. V roce 1942 nacisté nařídili zrušení tabákové výroby a od 1. ledna 1943 byla výroba zcela nahrazena válečnou výrobou. Po válce se podařilo společným úsilím zaměstnanců výrobu obnovit. 4. října 1947 slavila továrna 75 let trvání; článek o tom viz *Palcát*. Organ Komunistické strany Československa tábořského kraje, roč. 5, č. 40, 3. 10. 1947, s. 1–2.

6) Považujeme za nutné upozornit, že plukovník Hobza zřejmě vědomě falšoval svou úlohu v odboji. Např. v kmenovém listu plukovníka Vladimíra Hobzy (Vojenský historický archiv – dále VHA) Praha je uvedeno: „Od srpna 1944 organizátor a velitel odboje Černovice, Tábor, Kamenice nad Lipou, Pelhřimov, Pacov. Od dubna 1945 vedoucí hnutí tábořského kraje ve spolupráci s parašutisty Rudé armády. Aktivní vystoupení celé skupiny. 5. 5. 1945 krajský velitel Tábor.“ Nic z toho není úplně pravda. Jedině snad věta v posudku, který podepsal divizní generál Jaroslav Janoušek: „Má obyčejně ve všem šťastnou ruku.“ Tamtéž.

vesnicích Vitorazska, Suchdolu, Rabšachu, Kunžaku, Nové Vsi, Krakonoši, Českých Velenic, jakož i na Novobystřicku, Mnichu, Oboře, Smrčné a Artolci byly vytvořeny již národní výbory, které starají se již o to, aby nejenom po strážce hospodářské byl zajištěn další provoz, nýbrž aby i další obsazování dělo se podle instrukcí národních výborů. “ Vedle silného zastoupení zájmů ekonomických a politických zdůraznil Antonín Čížek ráz národnosti: „Tyto národní výbory volené z našich dobrovolníků, průkopníků to české myšlenky v pohraničí, jsou nám dostatečnou zárukou, že naše ČSR bude jediné sídlem oddaných Čechů a Slováků.“⁷⁾

Osídlování pohraničí bylo tématem, ke kterému se noviny často vracely. 27. června 1945 čteme v rubrice Z okresního národního výboru: „Kolonisace pohraničí. Hlavní akce byla již ukončena. Bylo obsazeno celé Vitorazsko, dále obce na Moravě hlavně rolníky a živnostníky z Neveklova, Sedlčan a Votic. Na přání byli též zemědělci vysláni a umístěni na Znojemsku, České Lípě, Liberecku, Mostu, Stříbře, Karlových Varech a jinde. Živnostníci mají zájem ponejvíce na sever, kde se již mnozí také etablovali. S našimi kolonisty jest udržován stále čilý styk. Za úspěšně vykonanou práci v kolonisování pohraničí byl vysloven písemný dík p. plk. jezd. Vl. Hobzovi a předsedovi kolonizační komise ONV A. Čížkovi.“⁸⁾ Našli bychom kromě drobných noticek i větší články, jež se zabývaly osídlováním pohraničí a úkoly, které z toho plynuly.⁹⁾

Pod vedením rázného plukovníka Vladimíra Hobzy byl expediční sbor z tehdejšího pohledu velmi úspěšný.¹⁰⁾ Spokojený byl zřejmě i samotný velitel oddílu plukovník Vladimír Hobza. Zachoval se dopis, který poslal z Prahy do Tábora před 11. červnem 1945:

„Velitelství expedičního oddílu partyzánů

Důvěrné

Velitelství partyzánů v Táboře

Je pravděpodobné, že obdržím v pondělí, tj. 11. t. m., úkol pokračovati v čistění Němců z celé jižní Moravy. Z toho důvodu budu příští týden přeorganizovávat na základě dosud získaných zkušeností svůj partyzánský oddíl, přitom bych také vyloučil nežádoucí živly z dosud stávajícího oddílu. Připravuji již dnes 4 čety na autech z partyzánů Moravy. Od vás bych chtěl ještě jednu četu asi o 30 lidech. Ovšem museli by to býti lidé železného charakteru, praví a čestní partyzáni. Jako velitele čety určete spolehlivého a iniciativního důstojníka. Dále žádám, aby mně byl poslán též jako velitel skupiny kpt. Vyřísál. Auto pro tuto četu nebo autobus zásadně na dřevoplyn, nebo s dieslovým motorem. Připravujte toto hned po obdržení tohoto připsu.

7) Palcát. Revoluční list tábořského kraje, roč. 3, č. 9, 2. 6. 1945, s. 4.

8) Tamtéž, roč. 3, č. 16, 27. 6. 1945, s. 2.

9) Např. článek Miroslav Vesecký, Votičtí zemědělci osídlují. Podzimní orba volá do pohraničí. Palcát. Organ Komunistické strany Československa tábořského kraje, roč. 3, č. 41, 3. 10. 1945, s. 3.

10) K působení a činnosti plukovníka Vladimíra Hobzy v obecnější rovině např. Tomáš Staněk, Poválečné „excesy“ v českých zemích v roce 1945 a jejich vyšetřování. Sešity Ústavu pro soudobé dějiny AV ČR 41/2005, Ústav pro soudobé dějiny AV ČR, Praha 2005, s. 108, 208n., rovněž Tomáš Staněk – Adrian von Arburg, Organizované divoké odsuny? Úloha ústředních státních orgánů při provádění evakuace německého obyvatelstva (květen až září 1945) (1. Předpoklady a vývoj do konce května). In: Soudobé dějiny 12, 2005, s. 465–533; K Vladimíru Hobzovi s. 507–508. Rovněž Ján Mlynárik, Tragédie Vitorazska 1945–1953: Poprava v Tušti. Třeboň, Carpio 2005, s. 175n.

V neděli dne 11. 6. 1945 pojedu zpět z Prahy přes Tábor a přijedu na velitelství partyzánů. Tam pak vám vše další sdělím ústně. Náš úkol skončen s úspěchem.

Tento přepis je tajný.

Velitel expedičního oddílu partyzánů

Plk. jezd. V. Hobza¹¹⁾

Plukovník Hobza pověření k dalším akcím na Moravě nedostal.¹²⁾ 13. června 1945 se v Táboře na hlavním (Žižkově) náměstí konalo přivítání partyzánů navrátilivších se z jižního pohraničí. Po ing. Josefu Hojdarovi, který poděkoval účastníkům akce za vyklizení oblasti po Moravské Budějovici, kterou mohli obsazovat „spoluobčané, kamarádi z Tábořska a celé republiky“, promluvil ing. Jiří Nezval, jenž svoji řeč pronesl nejen jako představitel (předseda) místní odbočky Svazu partyzánů, ale také jako opravdový aktivní parašutista a partyzán. Stojí zato si všimnout z jeho projevu části věnované Táboritům, jak ji zachytil dopisovatel Palcátu a autor článku Miroslav Veselý. „Bylo nás 15, pravil, když jsme zde v Čechách spadli jako parašutisté, já sám mezi Rusy jediný Čechoslovák. V této četě také byly dvě sovětské ženy – bojovnice za svobodu všeho Slovanstva. Navozovali jsme styky s místními pracovníky odboje. V Táboře to byl Jožka Hojdar, s kterým jsme byli ve styku a se kterým jsme se stýkali v lesích, radili se o své práci. Později byly založeny místní čety: Jindřichův Hradec, Lesu zdar, Gottwald, spoj Táboritáská [?, zřejmě má být společně Táborité – pozn. V. K.]. Bylo nás 1700. Všichni společně jsme osvobodili republiku, ve které budeme nyní svobodně žít a pracovat.“¹³⁾ Ing. Jiří Nezval, díky tomu, že byl aktivní parašutista, navíc politický komisař sovětského výsadku, nesporně požívající velkou autoritu, na veřejnosti prohlásil, že velitelé výsadku Za Prahu se radili s Jožkou Hojdarem, který byl velitelem Táboritů, zatímco „později byly založeny místní čety: Jindřichův Hradec, Lesu zdar, Gottwald, spoj Táboritáská“ [viz výše]. Poznal oddíl Za Prahu dříve Tábority než oddíl Gottwald, Lesu zdar, a tudíž s nimi také logicky dříve spolupracoval?¹⁴⁾ Jistí si tím nejsme, i když existuje přece jenom výpověď Marie Tomáškové, která by tomu nasvědčovala.¹⁵⁾ Ale v živé řeči se nezkoumá každé slovo jako v řeči psané, posluchačům leccos důležité unikne. Tak se stalo i v tomto

11) Dříve Archiv ministerstva vnitra (AMV) v Praze, dnes Ústav pro studium totalitních režimů Praha, fond Krajská správa SNB České Budějovice, Partyzánská brigáda Táborité, Zpráva o činnosti 1945–1950, s. 14.

12) Zdali mělo ukončení činnosti oddílu plukovníka Vladimíra Hobzy nějakou souvislost s obecným rozkazem ministerstva národní obrany z 13. června 1945 o ukončení existence jednotek, nerespektujících opatření státních orgánů, o němž píše Tomáš Staněk, Poválečné „excesy“ v českých zemích v roce 1945 a jejich vyšetřování. Ústav pro soudobé dějiny AV ČR, Praha 2005, s. 59, nevíme.

13) Palcát. Revoluční list tábořského kraje, roč. 3, č. 13, 16. 6. 1945, s. 2.

14) Situace byla složitá a události stíhaly jedna druhou. Bylo těžké se v kvasu doby vyznat. „Jedno z prvních spojení bylo dosaženo prostřednictvím spojky Táboritů revírníkem Zachem z Nechyby, který prostřednictvím kpt. zdrav. služby v z. Dr. Šlejšky navázal spojení s čet. asp. v z. Osinkem. Slíbil, že zařídí osobní setkání mne s vedoucím Táboritů. Mezitím zjištěna v prostoru Markvarce skupina ruských partyzánů. Uložil jsem ppor. v z. Ruppertovi, aby se pokusil navázat s nimi spojení a umožnit přímou rozmluvu s jejich velitelem.“ Atd. atd. To napsal anebo o tom věděl plukovník Vladimír Hobza; viz Hlášení gen. Hobzy za partyzánský oddíl gen. mjr. Kovpak z Čermovic, VHA Praha, Za Prahu, 308–12–5, s. 2–3.

15) Odkazujeme na výpověď Marie Tomáškové, již jsme citovali a uvažovali o ní. Václav Krůta, Vyústění tábořského protifašistického odboje v Tábority. Tábořský archiv 13, 2007, s. 241.

případě. Nás zajímá nyní ono „Bylo nás 1700.“ Tedy příslušníků partyzánského svazu Za Prahu. V době bozděchovské schůzky to bylo 1500 osob, v době květnových osvobozeneckých bojů prý 1700, anebo jinde 1800, kdybychom to dokázali přesně spočítat, v poválečných letech se počet údajných příslušníků partyzánské brigády Táborité, která do sebe integrovala všechny „partyzány“, ještě zvýšil.

Své pojetí partyzánů Táboritů považoval za nutné vysvětlovat ing. Josef Hojdar už v úvaze „Partyzánství a Táboritství“, kterou zveřejnil v *Palcátu* 16. května 1945. Začátek partyzánství na Táborsku, kam zahrnul okresy Tábor, Milevsko, Sedlčany, Pelhřimov, Kamenici nad Lipou a Třeboň, podle něho vznikl už v roce 1939–1940 a „je od svého začátku výrazem odboje svobodmilovného ducha, který se již před staletími projevil v táboritské minulosti. Člověk jihočeské oblasti Táborska má po staletí vrozenou úctu a touhu po svobodě a lidské rovnosti a nemohly ji zlomit ani germánská knuta a propaganda.“ Partyzánství takto široce chápané se proto prý projevovalo „od počátku různými protigermánckými akcemi. Z jednotlivých individuálních akcí stalo se organizované bojové hnutí, zaměřované stále odvažněji proti germánským hordám, až strhlo k povstání široké masy. Partyzánská revoluce skončila, přinesla své ovoce a zasloužila se o obnovení svobody.“ Článek napsal po svém zranění, „v mé nemoci zbývá mi trochu času,“ vysvětluje svůj příspěvek. Tak jako mnoho jiných v této těsně poválečné době, i on obrací pozornost a zřetel k potřebě zvýšeného pracovního úsilí. V závěru píše: „Volám vás i pro budoucnost pod partyzánský prapor táboritů s přáním, aby naše řady byly jeden jediný pracovní šik silný pracovním a národním nadšením. Tak můžeme natrvalo zajistiti šťastnou budoucnost národa, jeho svobodu a blahobyt.“¹⁶⁾

V seznamu, který vznikl v základu hned v květnu 1945 bezprostředně po osvobození a který se postupně rozrůstal, je organizace svazku partyzánských oddílů Za Prahu rozvedena takto:

Sbor partyzánských oddílů „ZA PRAHU“

Oddíl Táborité /Táborsko/: Jožka Hojdar – Ruda Marek

Oddíl Lesu zdar /Kamenicko/: Ing. Meloun – Ježek Karel

Oddíl Kovpak /Černovicko/: plk. Hobza, Eduard Záhora

Oddíl Gottwald /Nový Etink/: Eda Emr, Jiří Uchytíl, Blažek

Oddíl Jan Žižka /Jindřichohradecko/: Fr. Exnar, J. Beran, Jan Vacek

Oddíl Žižka /Kardašova Řečice – Soběslav/: B. Škopek, Měšťánek, Kohout [poznámka psaná rukou: není ve sboru „Za Prahu“ zapojen 15. 5. 45 Ing. Nezval].

„Štáb brigády TÁBORITÉ – Velitelská skupina:

Velitel brigády Jožka Hojdar /Komandir/

Politický komisař Marie Tomášková /osvět. důstojník/

Náčelník štábu Rudla Marek

Organizátor Bohouš Dvořák

Organizátor Tonda Čížek

Spojky: Franta Brabec, Růžena Fenclová, Libuše Skálová.

16) *Palcát*. Oficiální list Krajevého národního výboru táborského, roč. 3, č. 4, 16. 5. 1945, s. 2.

I. oddíl – Tábor město:

Skupiny:

Velitelská:

Krajské vojenské velitelství:

Pomocná:

Vězeňský personál:

Železničáři:

Skupina č. I/1:

Skupina č. I/2, 5:

Skupina č. I/3, 4:

Skupina č. I/6:

Tábor-Sez. Ústí-Baťov:

Tábor-Čekanice:

Tábor-Měšice:

Tábor-Klokoty:

Kpt. Raška Jaromír – rotný Fr. Chum

Ing. Josef Hojdar – /Škpt. Rudolf Marek/

Pplk. Josef Novák – /Frant. Kamberský/

Jaroslav Tomášek – /Lučák Malý/

Václav Stach – /Josef Junk/

František Šivera – /Boh. Chochol/

Frant. Schober – /Frant. Knotek/

Škpt. J. Raška – /Alois Grejř/

František Chum – /Václav Krejčič/

Miloslav Veselý – /Frant. Bouška/

Berka Jindřich – /Karel Vaďura/

Rudolf Pazdera – /Karel Vach/

Frant. Zvolský – /Jarosl. Heřmánek/

Václav Drtina – /Vl. Havlíček/

II. oddíl – Tábor venkov:

Skupiny:

Balkova Lhota:

Padařov:

Jistebnice:

Zhoř:

Planá n/Luž.:

Chýnov:

Vyhnanice:

Malšice:

Košice:

Radkov:

Libějice:

Miličín:

Košín:

Borotín:

Škpt. Jan Vytřísal – /Por. Jan Drda/

Jaroslav Novotný

Jaroš Josef – /Tůma Jaroslav/

Jaroslav Suchan

František Šimák – /Josef Široký/

Josef Pardamec – /Bohouš Shorník/

Škpt. Jan Vytřísal – /Jan Vavřinec/

Jan Míka – /Josef Kubec/

Jan Jiřík – /Jar. Truhlář/

Josef Pospíšil – /Frant. Svatoň/

Josef Samec

Josef Tůma

Jan Švec

Jan Bednář

Josef Matějka

III. oddíl – Soběslav:

Skupiny:

Skupina č. III/1:

Skupina č. III/2:

Skupina č. III/3:

Skupina č. III/5:

Pplk. Frant. Bouša – /Tikal Jan/

Jan Trubač

Pplk. Frant. Bouša – /Vojtěch Staněk/

Robert Mareš – /Frant. Hanzal/

František Miller – /Frant. Liška/

IV. oddíl – Soběslav:

Skupiny:

Skupina č. III/4:

Skupina č. III/6:

Skupina č. III/7:

Skupina č. III/8:

Jan Kohout – /František Hůzl/

Jan Kohout

Josef Dubský – /Karel Černý/

Novotný Vladimír – /Jindřich Vyhnan/

Hůzl František

<u>V. oddíl – Mladá Vožice:</u>	Mrázek František	– /Antonín Slabý/
<u>VI. oddíl – Padov /Pelhřimov/:</u>	Karel Žižka	– /Josef Dostál/
<u>Skupiny:</u>		
<u>Skupina č. VI/1:</u>	Karel Žižka	– /Josef Dostál/
<u>Skupina č. VI/2-Hořepník:</u>	Karel Kohout	
<u>VII. oddíl – Sedlec na dr. Wils.:</u>	Kpt. Lad. Holinský	– /Fiala Frant./
<u>Skupiny:</u>		
<u>Sedlčany-Sedlec-Prčice:</u>	Jarosl. Adámek	– /Zdeněk Zákora/
<u>Mezno:</u>	Fiala František	– /Eliáš Frant./
<u>Střeziměř a okolí:</u>	Vobruba Emanuel	
<u>Heřmaničky-Sedlec:</u>	Por. Ing. Jan Sochůrek	
<u>VIII. oddíl – Lukavec:</u>	Houška Václav	– /Ing. J. Pryl/
<u>Skupiny:</u>		
<u>Lukavec:</u>	František Michel	– /Prokop Josef/
<u>IX. oddíl – Milevsko:</u>	Adolf Hušek, Tábor	
<u>Skupiny:</u>		
<u>Klučenice:</u>	Josef Kasal	– /Karel Kotaška/
<u>Sepkov:</u>	Vyhnan Vojtěch	– /Pišta Karel/
<u>Kovářov:</u>	Josef Doubrava	– /Frant. Štětina/
<u>Milevsko:</u>	Břetislav Kozel	– /Karel Jelínek/
<u>Božetice:</u>	Chochole Jaroslav	
<u>Podskalí-Kamenice-Milešov:</u>	Dušek Adolf	
<u>Písek-Orlické Zlákovice:</u>	Kadař Josef	
<u>X. oddíl – Bechyně:</u>	Antonín Hanuš	
<u>Skupiny:</u>		
<u>Hodětín:</u>	František Šimák	
<u>Vyhnanice:</u>	Josef Čihák	
<u>XI. oddíl – Veselí n/Luž.:</u>	Dohnal Antonín	– /Suchý Antonín/
<u>Skupiny:</u>		
<u>Řípec:</u>	Šíp František	
<u>Veselí n/Luž.:</u>	Vacek Jaroslav	– /Novák František/
<u>XII. oddíl – Lomnice:</u>	Štika Josef	– /Anderle Jan/
<u>Skupiny:</u>		
<u>Lomnice n/Luž.:</u>	Štika Josef	– /Novák Jan/
<u>XIII. oddíl – Jankov:</u>	Ditrich Emanuel ¹⁷⁾	

17) Státní okresní archiv Tábor, Osobní fond Jaroslav Hojdar, sign. K 9/177.

Ing. Josef Hojdar, štábní kapitán Rudolf Marek, Bohumil Dvořák, Antonín Čížek, František Novotný a především ing. Jiří Nezval udělali od prvních dnů svobody všechno, co mohli, aby se Táborité stali pojmem a nezanedbatelnou politickou silou. S otevřenou náručí přijímali do partyzánské brigády Táborité každého, kdo se chtěl připojit.

Většina pozdějších Táboritů získala statut členů hned v květnu anebo červnu 1945. S datem 26. květen 1945 získal Bohumil Škopek potvrzení, podepsané velitelem výsadku Za Prahu I. I. Ivanovem a náčelníkem štábu J. O. Gillem, že oddíl Žižka II., vedený B. Škopkem, o počtu 95 mužů, byl součástí Svazu partyzánských oddílů Za Prahu. Skupina vydala prozatímní průkaz „Partyzánskému oddílu Za Prahu oddíl Žižka v Soběslavi“, který podepsali Bohumil Škopek jako velitel, JUC. Kratochvíl jako politický komisař a František Hemr jako náčelník štábu.¹⁸⁾

Bohumil Škopek si pojistil vše několikanásobně. S datem „V Táboře 12. 10. 1945“ existuje dokument, v němž „Partyzánská brigáda Táborité“ [forma velkého kulatého razítka – pozn. V. K.] „potvrzuje, že Bohumil Škopek, narozen 16. 4. 1911 v Kardašově Řečici, zastával v kraji Tábor funkci politického komisaře. Jest tudíž zařazen a veden jako politický komisař partyzánské brigády Táborité ve Svazu partyzánských oddílů Za Prahu. Velitel partyzánské brigády Táborité Nezval“ [příjmení: podpis vlastní rukou – pozn. V. K.].

Též existuje „Potvrzení. Bohumil Škopek od roku 1939 zapojen jako organizátor a velitel skupiny 21 osob v Kardašově Řečici, jako napojení na odboj Táborité, po revoluci přejmenován na paměť vedoucích na „odboj Vacek–Červinka“. [...] Kolportace časopisu V boj, Rudého práva, Palcát, letáků a tiskovin. Jako zpravodajský orgán dojížděl na Jičínsko, kde zapojil tábořský odboj na prof. dr. Krajínu. Odboj Táborité převzal koncem roku 1943 ing. Josef Hojdar, pozdější velitel partyzánské brigády Táborité. Bohumil Škopek [...] jmenovaný je též velitelem oddílů Žižka.“ [velké kulaté razítko – pozn. V. K.] „Partyzánská brigáda Táborité“ [vlastnoruční podpis – pozn. V. K.] „Hojdar“.¹⁹⁾

Byla vydána „Osvědčení o spolupráci s výsadkem Za Prahu v době ...1945 do ...1945.“ Data měli doplnit u jednotlivých členů svých oddílů velitelé podle skutečné doby odbojové činnosti. Došlo však k tomu, že mnohdy jsou data tak nadsazena, že je až s podivem, že se tak stalo. Těchto potvrzení bylo vydáno prý více než 1800 kusů.²⁰⁾

O způsobu, jak se rozšiřovaly řady Táboritů, se dozvídáme z hlášení, které sepsal velitel posádkového velitelství plukovník Anatol Hřůza s datem 13. května 1945. Elaborát se jmenuje „Podzemní činnost důstojníků“. Plukovník Anatol Hřůza nejprve vylíčil, že zprávu předkládá na rozkaz náčelníka štábu krajského vojenského velitelství (major generálního štábu Josef Novák). Plukovník Hřůza prý od počátku okupace pracoval společně se štábním kapitánem Jaroslavem Maninou, štábním kapitánem Bohumilem Pilařem a poručíkem Ladislavem Chmelíkem. „Uvedení [...] navázali styky s ostatními vlasteneckými složkami a ústředím v Praze, většinou rázu politického. Především jde o skupinu partyzánskou (Táboritů), vedenou ing. Jožkou

18) Jiří Šulc, Odboj na Táborsku (viz pozn. 4), s. 181.

19) VHA Praha, Za Prahu, sign. 308–12–5.

20) Tamtéž.

Hojdarem, a skupinou majora generálního štábu Josefa Nováka, který velmi významně pracoval ve vlastenecké podzemní činnosti v Chýnově a okolí. O existenci těchto skupin byli již dříve informováni. Major generálního štábu Novák zvláště v posledních kritických chvílích byl jim velmi účinně nápomocen a tomuto hnutí věnoval veškeré své síly a bohaté zkušenosti, čímž přispěl značnou měrou k dobré organizaci obranných opatření.“ Plukovník Anatol Hruža připojil formou dodatku na závěr své zprávy „Podzemní činnost důstojníků“ opis potvrzení velitele partyzánské brigády Táboritě ing. Josefa Hojdar, že „jmenování se dne 25. dubna 1945 přihlásili ku spolupráci s partyzány Táboritů u mě v kanceláři Madety v Táboře. Společně s nimi a majorem generálního štábu Novákem jsem připravil mobilizaci Národní stráže v obvodu Tábořska. Ochotně vykonali všechny práce, které jsem požadoval. Považoval jsem je za členy své velitelské skupiny s úmyslem připravit mobilizaci N. S. Jsou tudíž členy partyzánské brigády Táboritě.“²¹⁾ Ač celá zpráva nesla datum údajného vyhotovení, opis dodatku je datován 5. 6. 1945!

Ing. Josef Hojdar, když už byl docentem, považoval za potřebné vdechnout svým chráněncům z partyzánské brigády Táboritě aspoň dodatečně nějakou konkrétnější činnost, proto napsal „Velitelský zápis k historii odboje důstojnické skupiny Hruža–Manina–Pilař ve spojení s odbojem a partyzánským hnutím Táboritě – Za Prahu“. V této práci tvrdil, že už krajský revoluční národní výbor, tedy Vackův borotínský, dal v roce 1942–1943 svými usneseními základní směr odbojové činnosti. Ta prý spočívala a) „v zásadě“ v udržování a prohlubování sítě odbojových pracovníků, b) odděleně organizovat vojenskou odbojovou organizaci Národních strážů. Tento druhý úkol, „aby s menší skupinou jinak neangažovaných důstojníků, plně konspirovaných, navrhl mobilizační vyhlášky, shromaždiště, jednotky, jejich velení i přibližný počet mužstva, kasernování, zásobování a hlavně možnosti vyzbrojení, pohybu a spojení“, byl dán majoru generálního štábu Josefu Novákovi. Měl „úkol vypracovat plány pro boj útočný i obranu atd. Mjr. gšt. Novák jednal o úkolu několikrát v Madetě s Červinkou a Hojdarem (asi říjen 1942, únor 1943, únor 1944, duben 1945 mimo jiná spojení). Do činnosti zapojil skupinu špkt. Jaroslava Maniny, což byla hlavní její činnost. Dne 25. 4. 1945 Hojdar po dohodě se štábem Za Prahu (Ivanov – Nezval) dal štáb Národních strážů do pohotovosti. Po jeho zranění nastoupil Novák do štábu Táboritů a jejich Národní strážě převedeny do armády.“²²⁾

Pro dokreslení uveďme, že s datem 1. 12. 1970 zpracoval „doc. ing. Josef Hojdar, historický velitel partyzánské brigády Táboritě“ nový seznam skupiny Manina–Hruža–Pilař, který už obsahuje jedenáct jmen. K Jaroslavu Maninovi staršímu, Bohumilu Pilařovi, Anatolu Hružovi, Ladislavu Chmelíkovi přibyli František Tošnar, ing. Antonín Stříbrný, Jaroslav Manina mladší, dr. Alfons Vojtěch, Ladislav Vít, Bulín a František Hartman. „Seznam byl prověřen konzultací s Jaroslavem Maninou a vyhotoven na základě osobních znalostí a historických záznamů“²³⁾ napsal ing. Josef Hojdar dvacet pět let po skončení války.

21) Státní okresní archiv Tábor, Osobní fond Jaroslav Hojdar, sign. K 9/177, Zpráva posádkového velitelského štábu o podzemní činnosti důstojníků ze 13. 5. 1945.

22) Státní okresní archiv Tábor, Osobní fond Jaroslav Hojdar, sign. K 9/177, Velitelský zápis k historii odboje důstojnické skupiny Hruža–Manina–Pilař ve spojení s partyzánským hnutím Táboritě–Za Prahu.

23) Státní okresní archiv Tábor, Osobní fond Jaroslav Hojdar, sign. K 9/177, Seznamy s. 336.

Téhož dne 1. 12. 1970 napsal ing. Josef Hojdar ještě potvrzení (s odvoláním „Viz materiály MV na VHÚ“), že žadatelé o příznání charakteru československého odbojáře podle zákona číslo 255/46 Sb. Miloš Vácha z Drast, dr. Jaroslav Svoboda z Dolních Libčic, ing. Jaroslav Kaluš z Kralup nad Vltavou, Jaroslav Čížek z Dubé, Janda ze Smíchova, Josef Koutecký z Chotěšovic, B. Novák z Větrušic a Bohumil Mauk z Prahy–Žižkova tvořili skupinu Táboritů na letišti v Klecanech.²⁴⁾

Je třeba říci, že ne všichni se drali mezi partyzány, že se objevovaly snahy partyzánské hnutí korigovat. 1. září 1945 otiskl *Palcát* sloupkový článek „Pro dobré jméno partyzánů“, v němž se partyzánské oddělení ministerstva národní obrany pokoušelo usměrnit živelnost v partyzánském hnutí. Článek v úvodu konstatuje, že se množí případy zneužívání dobrého jména partyzánů. Pak je vysvětleno, že za partyzánské jednotky je možné považovat jen bojové jednotky, jež vyvíjely záškodnickou činnost v týlu nepřítelů, a že partyzánské jednotky bez výjimky zanikly k 17. červnu 1945. „Od té doby nejsou partyzáni oprávněni ani nosit zbraně, ani stejnokroj, tím méně podnikat různé samovolné akce. Všechny případy porušení tohoto rozkazu budete bezodkladně hlášeny příslušným orgánům i ministerstvu národní obrany, partyzánské oddělení, které je rozhodnuto bezohledně zakročiti tam, kde tohoto rozkazu uposlechnuto nebylo, i kde dobrého jména partyzánů bylo zneužito.“²⁵⁾

Článek je sice laděn obecně a netýká se obsahově přímo námi zkoumaného Tábořska. Nicméně i na Tábořsku byli partyzáni silnou nátlakovou skupinou. Když mimořádný lidový soud v Táboře zprostil viny bývalého profesora Vyšší hospodářské školy v Táboře dr. Václava Jánského, vlajkaře, v letech 1938–1940 župního vedoucího, sešli se bývalí velitelé partyzánské brigády Táboritě a přijali „Rezoluci partyzánů“. Žádali revizi rozsudku. K protestu se připojili zástupci odbojové skupiny Vacek–Červinka. Tedy i Václav Červinka, který jako lidový soudce hlasoval v soudní porotě, jež Václava Jánského zprostila viny.²⁶⁾

V červnu 1946 rozvířil společenskou hladinu v Táboře případ zatčení ing. Josefa Hojdar. Ing. Jiří Nezval, podplukovník Václav Červinka, František Knotek, Eduard Záhora, František Novotný, štábní kapitán Jan Vytřisal, B. Prášek, J. Vach, major Rudolf Marek, L. Doležal, Bohumil Dvořák, V. Trnavský, František Balcar a Václav Stach se podepsali pod „Prohlášení partyzánů Táboritů: Světlo do případu inž. Hojdar“. Podle textu byl ing. Josef Hojdar na základě oznámení ing. Dostalíka, který působil jako národní správce v Liberci, 18. června 1946 zajištěn bezpečnostní komisí ONV pro denunciaci otce oznamovatele Jaroslava Dostalíka, bývalého referenta Českomoravského svazu pro mléko, tuky a vejce. Jaroslav Dostalík se obrátil za války na ing. Josefa Hojdar s žádostí o potravinovou výpomoc, ing. Josef Hojdar mu potom poskytoval občasně dodávky másla. „Dálo se tak za předpokladu, že jde o dobrého Čecha, stojícího v táboře protinacistickém. Po nějaké době byl inž. Hojdar upozorněn na útok, který podnikl Jaroslav Dostalík v časopise *Vlajka* na ředitele zmíněného Svazu Hubáčka, jehož denuncoval jako legionáře. Současně bylo

24) Státní okresní archiv Tábor, Osobní fond Jaroslav Hojdar, sign. K 9/177, Skupina Táboritě na letišti v Klecanech.

25) *Palcát*. Orgán Komunistické strany Československa tábořského kraje, roč. 3, č. 33, 1. 9. 1945, s. 4.

26) *Palcát*, roč. 3, č. 43, 10. 10. 1945, s. 1, 2.

zjištěno, že Jaroslav Dostalík, jenž se domáhal významnějšího postavení ve svazu, obracel se na německá místa dopisy, zahrocenými proti českým představitelům hospodářského života. Na základě těchto skutečností zastavil inž. Hojdar další dodávky másla Jaroslavu Dostalíkovi. " V textu se dále říká, že ze strany Jaroslava Dostalíka došlo k vyhrožování udáním gestapu pro ilegální a sabotážní činnost v tábořské mlékárně. „Jaroslav Dostalík, jak se zjistilo, neomezil svoji činnost jenom vůči inž. Hojdarovi, nýbrž podobným způsobem vystupoval i vůči jiným osobám z hospodářského života, takže došlo k jeho zajištění v Praze. Nato byl obeslán na gestapo v Táboře inž. Hojdar a byl vyšetřován pro sabotážní činnost v tábořské mlékárně, kterou ovšem popřel, avšak bylo vyšetřujícím orgánem gestapa předestřeno, že gestapo má konkrétní udání. Na dotaz inž. Hojdara, kdo je udavačem, bylo mu sděleno jméno Jaroslava Dostalíka. Inž. Hojdar na svoji obhajobu uvedl, jakým způsobem proti němu Dostalík vystoupil, a na vyzvání gestapa předložil Dostalíkům vyděračský dopis. Nejednalo se tedy o nějaké udání Jaroslava Dostalíka, nýbrž o obhajobu inž. Hojdara proti udání, učiněnému Jaroslavem Dostalíkem. Jaroslav Dostalík sám ze své vazby zasílal dopisy Háchovi, Rysovi, Gajdovi, Göringovi, a na to byl odvezen do koncentračního tábora. Toto pozadí nebylo ovšem známo v době, kdy syn Jaroslava Dostalíka učinil oznámení na inž. Hojdara, takže bezpečnostní komise, odkázaná na jednostrannou informaci inž. Dostalíka, nařídila zajištění inž. Hojdara, což vyvolalo překvapení u všech, kdož stáli v době okupace s inž. Hojdarem v jedné řadě při odbojové činnosti. " Pak následuje ujištění, jak subskribenti prohlášení nezasahovali do vyšetřování bezpečnostní komise, a slib, že veřejnost bude v budoucnosti ještě seznámena s činností odbojových složek na Tábořsku, „jehož významnou vedoucí osobností byl inž. Hojdar“.²⁷⁾

Ing. Josef Hojdar (1906–1985) byl nejvýznamnější osobností ze všech, kteří se hlásili k partyzánské brigádě Táborité. Pravděpodobně on vymyslel název Táborité a tak, jak jim dal vzniknout, pomáhal jim vyrůst a za svého vlastního bohatého života udržoval jejich existenci. Byl nesmírně schopný. V roce 1932 přišel do Tábora a stal se v mlékařském družstvu Madeta zástupcem správce podniku Václava Kábrta. Za rok už nebyl zástupcem, ale stal se správcem. Za dalších dvanáct let byl jmenován vrchním ředitelem podniku, který působil po druhé světové válce ve 13 soudních okresech, měl 20 000 dodavatelů, vykupoval 30 milionů litrů mléka, 20 milionů vajec, 50 000 husí za celkových 250 milionů Kč. „Jistě velká práce, na níž má svůj podíl inž. Hojdar svými organizačními schopnostmi.“²⁸⁾ Doba těsně po válce ještě cenila schopnosti. Za několik let tomu už tak nebylo.

12. září 1950 byl ing. Josef Hojdar zatčen a za tři čtvrtě roku, 24. 6. 1951, Okresním soudem v Táboře odsouzen k trestu odnětí svobody v trvání sedm roků a k peněžitému trestu 50 000 Kčs. K nižším trestům, ke třem rokům odnětí svobody a k peněžitému trestu 10 000 Kčs, byl dále odsouzen jeho spolupracovník v Madetě Josef Macháček, ke dvěma rokům odnětí svobody a k peněžitému trestu 20 000 Kčs Antonín Jedlička, po jednom roku odnětí svobody dostali Karel Procházka, Marie Šterclová a Jiří Žitt a deset měsíců odnětí svobody soud vyměřil

27) Palcát, roč. 4, č. 31, 27. 7. 1946, s. 2.

28) Palcát, roč. 4, č. 2, 16. 1. 1946, s. 2.

Bohumilu Lengerovi. V odůvodnění rozsudku se říká, že soud zjistil vinu obžalovaných z výsledků revize nejvyššího kontrolního účetního úřadu, která proběhla od dubna do července 1950. Na jedné straně se v rozsudku soudu říká, že mlékařské družstvo Madeta je jedno z největších mlékařských družstev, na druhé straně prý všeobecný závěr kontroly prokázal nedostatečnou organizaci podniku. Z obhajoby ing. Josefa Hojdara se dozvídáme některé velmi závažné věci o jeho životě. Např. že od 1. 2. 1949 vykonával bez odměny se souhlasem ústředního sekretariátu KSČ funkci generálního inspektora Československých státních statků. Plat dostával jenom v Madetě. Přitom funkci generálního inspektora Československých státních statků vykonával pravidelně od pondělí do pátku v Praze, v sobotu a v neděli působil v Táboře v Madetě. „Zodpovědnosti vedoucího úředníka v Madetě jsem nebyl zbaven a do ČSSS nebyl zaměstnanecky převeden [...] Závodu jsem věnoval maximální péči, jaká je vůbec v lidských možnostech.“ Přitom ještě před převzetím funkce generálního inspektora ČSSS v roce 1947 a 1948 byl úřadujícím místopředsedou Slovanské zemědělské výstavy v Praze a po únoru 1948 se stal předsedou národní správy Laktosu, obchodní společnosti mlékařských družstev v Praze. Vůbec nezáleželo na schopnostech ani na výkonu. Ing. Josef Hojdar a jeho spolupracovníci byli vinni, že „velké množství sýrů [...] nad obvyklou míru odebírali normální, zvláště pak řízené výroby, oběhu a spotřebě, [...] provoz podniku pod národní správou ztížili, čímž spáchali [...] zločin černého obchodu, zločin zpronevěry, přečin, trestní čin porušení povinnosti.“ Ve zdůvodnění rozsudku čteme věty typické pro tehdejší dobu: „[...] nejsou vydány podnikem potřebné směrnice, vyměřující činnost jednotlivých oddělení a odpovědnost jednotlivých zaměstnanců [...] obviněnému ing. Hojdarovi tím bylo dovoleno zasahovati do všech organizačních složek s vyloučením kontroly svého jednání. Situace takto vzniklá byla tedy sice vyhovující pro ing. Hojdara, neboť se stal nepostradatelnou silou v podniku a umožnila mu, aby finančními prostředky družstva disponoval podle své libovůle, stalo se však vážnou brzdou pro vývoj družstva v socialistický podnik, neboť všechny nedostatky zjištěné soudem z revizní zprávy jsou typické právě pro kapitalistický způsob hospodaření.“ A to právě byla celá záhada. Krajský soud v Českých Budějovicích zamítl Hojdarovo odvolání do rozsudku, takže byl – nespravedlivě – vězněn. Naštěstí byly vyhlášeny dvě amnestie, v roce 1953 a 1955, a ty snížily ing. Josefu Hojdarovi trest o tři roky čtyři měsíce.²⁹⁾ I tak byla doba ve vězení dlouhá a jistě krutá. Ing. Josefa Hojdara věznění nezlomilo, ani neztratil vězněním pracovitost. Stal se vysokoškolským učitelem, získal vědeckou hodnost kandidáta věd a pedagogickou hodnost docenta. V roce 1968 dělal náměstka ministru zemědělství Josefu Smrkovskému.

Východiskem Hojdarových konstrukcí odboje a odbojové činnosti je jednoduchá úvaha. Vyjádřil svůj názor písemně: „Protifašistický odboj bylo nutné vésti v plné konspiraci, také lest byla naší zbraní. To ovšem vedlo k tomu, že o mnohých bojových zásadách nejsou časová data, a je proto na místě uvést aspoň těch několik dat, která máme přesně zjištěna, protože okolo nich pak můžeme seřadit a časově ujasnit řadu

29) Státní okresní archiv Tábor, fond Okresní prokuratura Tábor, sign. Pt 222/51 a fond Okresní soud Tábor, sign. T 60/51.

ostatních událostí. „Prakticky aplikované to pak vypadalo například takto: „*Srpen 1940, přechod mjr. Václava Červinky do Madety. Pokračování procesu budování odbojové organizace Táborité. [...] Únor 1943, zatýkání Táboritů (Vacek–Červinka) [...] 1. 12. 1943 zatčení mjr. Václava Červinky v Madetě, vyzrazení jeho spojení na III. ilegální ÚV KSČ [...]*.“³⁰⁾ Vše ostatní už je jenom doplňování základních tezí. Mnohé bylo vyčtené, mnohé zcela vymyšlené. „*Bylo zajištěno finanční i materiální podporování odboje, konspirace v rámci obvodu Madety. Podařilo se zaměstnat řadu vojenských osob a osob perzekuovaných atd. [...] všechno financováno z tajných fondů Madety. Zvláštní péče byla věnována plánům nástupu v případě povstání, a to po všech stránkách [...] Je na místě uvést, že v počátku okupace a činnosti organizačních seskupení odboje v PVVZ a ÚVOD převládal vliv londýnského odbojového vedení. [...] Postupné uplatňování rozhodujícího vlivu moskevského vedení KSČ se projevilo u Táboritů zcela jednoznačně vlivem Raiskupa a bylo vyvrcholeno politickým vlivem shozu paradasantu Za Prahu, zvláště Jirky Nezvala, který vyvrcholil nejen v roce 1945, ale i Vítězným únorem 1948, kdy v bývalém Tábořském kraji byl předsedou KAV NF ing. J. Hojdar a řada dalších partyzánů byla ve funkcích AV. [...] Ihned v začátku roku 1944 a po poradě s členy RKNV jsem společně s mjr. gšt. Josefem Novákem pracoval novou organizační strukturu Táboritů. Jako základ bylo použito dříve vypracovaných materiálů, zvláště statistická data, hodnocení prostorů pro operativu boje, rozmístění záseků atd. Novák vypracoval mobilizační vyhlášky a určil mobilizační místa, já se věnoval se znalostí kádrů odbornému a politickému vytypování velitelů. [...] Jestliže od února 1943 jsme měli již dobře vybudované skupiny charakteru partyzánského, byla to dobrá zkušenost a praxe pro konečné rozhodnutí o přeorganizování celého hnutí Táboritů. Od začátku roku 1944 jsem již vedl III. RKNV a byl velitelem Táboritů, byla postupně provedena přestavba. Bylo určeno oblastně 12 oddílů, do jejichž čela byli jmenováni kvalifikovaní velitelé, političtí komisaři a náčelníci štábu [...]*“³¹⁾

Jde o fikci. Schopný člověk, jako ing. Josef Hojdar, měl mít také schopnost korigovat svoje myšlení. Neměl vymýšlet a psát nesmysly a na nich stavět děje, které se nikdy nestaly.

V roce 1947 byl Táboritům přiznán ministerstvem národní obrany partyzánský charakter. Později, v roce 1952, Prověřovací komise ministerstva národní obrany – Vojenského historického ústavu tento charakter Táboritům odebrala. Rozhodla, že charakter partyzánský přísluší pouze skupině Za Prahu a několika jedincům z lukaveckého a podskalského oddílu. Táboritům přiznala však charakter domácího odboje. Od padesátých let doutnaly spory o uznání či zamítnutí existence Táboritů, o jejich charakteru, o úloze a podílu jednotlivých osob na národně osvobozeneckém boji proti Němcům s různou intenzitou až do devadesátých let 20. století.

V roce 1968 prosadili ing. Josef Hojdar, Antonín Čížek, Bohumil Dvořák a generál Václav Červinka, že Táborité získali znovu partyzánský charakter. Docházelo

30) Josef Hojdar, Lukavecko, význačné místo bojů proti okupantům (rukopis). Tuto stať, která byla přílohou osobního dopisu, jsem dostal před lety od pana Václava Kameníka, kterému i na tomto místě děkuji.

31) Tamtéž.

k přijímání nových členů. Sám docent ing. Josef Hojdar, CSc., dostal Osvědčení podle § 8 zákona číslo 255/1946 Sb. na dobu 1. 1. 1940 – 30. 4. 1944 jako účastník domácího odboje a na dobu 1. 5. 1944 – 8. 5. 1945 jako československý partyzán.³²⁾

„*Antonín Čížek se stal opět jednatelem nového přípravného Svazu partyzánů a příslušníků domácího odboje v Táboře. Zastal se v této funkci také Jana Kohouta, proti kterému soběšlavští odbojáři vystoupili. Ing. J. Hojdar, Jan Kohout, Václav Houška a Bohumil Dvořák byli pak z ústředí pověřeni řešením nových případů přihlášených z celého tábořského kraje. OV ČSPB byl – až do smrti docenta ing. J. Hojdara, CSc. – vyřazen ÚV ČSPB v Praze ze zásahů a vše posuzoval a doporučoval ing. Hojdar. [...] V dubnu a v květnu se v Táboře zakládalo Krajské sdružení partyzánů za účinné pomoci vedené z Prahy ing. Hojdarem a ing. Nezvalem. V čele sdružení byl také V. Houška, J. Kohout ze Soběslavi, B. Dvořák z Tábora a za Tučapy Miroslav Hemr, Čížek byl jednatelem. Hlavní náplní sdružení bylo urychleně vyřídit žádosti o vydání Osvědčení 255/46 Sb. jako doklad k úpravě důchodů. Podle zákona č. 161/1968, o důchodovém zabezpečení došlo totiž k prvnímu zvýhodnění odbojářů, které nyní značná část dosud nepřihlášených chtěla použít. [...] V těchto dvou letech [1968–1969, pozn. V. K.], se také na Ministerstvu národní obrany v Praze objevily seznamy 2 000 odbojářů brigády Táborité, včetně Žižka I a II. Většina uvedla svoji činnost od roku 1939, 1940, 1943 a měla dokonce tuto činnost potvrzenou od velení brigády Za Prahu Ivanovem, Gillem a Nezvalem; pochopitelně vyplněnou neoprávněně organizátorem Táboritů.“*

V letech 1972, 1973 a 1974 šetřila Tábority Historicko-dokumentační komise při OV KSČ v Táboře. V Praze projednávala záležitost brigády Táborité Komise odboje ministerstva národní obrany.³³⁾ Když byl při pohovoru na Komisi odboje ministerstva národní obrany ing. Josef Hojdar dotázán, kdo zapsal do seznamů, uložených ve Vojenském historickém ústavu v Praze, na 2000 jmen partyzánů – Táboritů, odpověděl ing. Josef Hojdar, že on to nepsal, ale že to sepsal Rudolf Marek. Ten už byl ale v té době mrtvý.³⁴⁾

Závěr šetření vyzněl tak, že v roce 1975 bylo jak doc. ing. Josefu Hojdarovi, tak Antonínu Čížkovi zrušeno Osvědčení 255/46 Sb. A oba byli vyškrtnuti z Českého svazu protifašistických bojovníků. Dalším 115 držitelům Osvědčení z Tábořska byly provedeny v jejich Osvědčeních změny. „*V roce 1978 bylo ale na zákrok v Praze ing. Hojdarovi Osvědčení vráceno a na základě této zkušenosti a skutečnosti byla některým Táboritům Osvědčení opět vrácena a jiná vydána.*“ Antonín Čížek dostal své Osvědčení v roce 1980.

Když byli v roce 1988 podruhé sociálně zvýhodnění odbojáři – nositelé Osvědčení 255/46 Sb., hlásili se další „odbojáři“, tentokrát už většinou ti, kteří považovali za odboj to, že o něm věděli. „*Opětovně se v Táboře vyskytla Osvědčení Za Prahu*

32) Státní okresní archiv Tábor, Osobní fond Jaroslav Hojdar, sign. K 9/177, fotokopie Osvědčení 255/46 Sb. čj. 58548/VHÚ – 1968.

33) Státní okresní archiv Tábor, fond OV KSČ Tábor, Historicko-dokumentační komise, šetření Táboritů 1972, 1973, 1974, karton 31, inv. č. 47.

34) Tamtéž, Záznam z jednání rezortní komise k projednání brigády Táborité v Praze 25. 10. 1973, s. 3.

na základě kterých, i s pochybnými údaji, se majitelé hlásili o sociální výhody. Tak ještě po padesáti letech ožívaly vzpomínky přímých účastníků, ale i jen svědků a především pak archivních materiálů. ³⁵⁾

„Přestože partyzánská brigáda Za Prahu vykazovala přes 1800 členů, nepodařilo se jí rozdmýchat partyzánský boj v intenzitě, která by odpovídala její síle“, napsal Jiří Šulc. To je naprostá pravda, sám také vyjmenoval některé faktory, které snižují hodnocení jejího významu. Brigáda uskutečnila minimální počet např. destrukcí železničních tratí, ať už kolejových svršků anebo vlastních kolejí, telefonního vedení atd. My říkáme rovnou, že brigáda neuskutečnila žádné, že těch několik akcí uskutečnily jednotlivé odbojové skupiny. A že brigáda je výtvar poválečný, tak jak to ostatně vynikající znalec tábořského odboje Jiří Šulc popsal.

* * *

Pokusme se nyní uvést něco o členech brigády Táborité. Střípky dílčích životních osudů jsou velmi zajímavé a pomohou nám při utváření obrazu o skutečném odboji i o úloze partyzánské brigády Táborité i o zneužití obou v politickém boji, který se rozhořel po porážce nacistů.

Opravdovým partyzánem byl František Novotný (1913–1948). Když začala válka, bylo mu dvacet šest let. Měl tři třídy státního reálného gymnázia v Táboře s nevalným prospěchem; protože pocházel z rolnického statku v Balkově Lhotě, bylo pro něho důležitější absolvování hospodářské školy. Byl prý výborný hospodář, od listopadu 1941 otcem syna Vladimíra, později po válce se jim s manželkou Alžbětou, rozenou Pařízkovou z Dražic, narodila ještě dcera Milada. Po válce o něm někteří z těch, kteří jej znali, prohlásili, že byl dobrodružné povahy. Je to slabý výraz pro to, co dokázal. On to byl, kdo odpálil u budovy tábořského gestapa z 26. na 27. června 1941 vlastnoručně vyrobenou bombu. Spolu s Jiřím Poštou chtěl bombu vhodit do budovy gestapa, ale překazil mu to nejprve z budovy vycházející gestapák, pak hlídka, která budovu střežila. Novotný se musel zapálené bomby zbavit, takže ji odhodil ke sloupu elektrického vedení, který byl výbuchem zničen. Gestapo se pomstilo zatčením deseti rukojmí a město Tábor muselo zaplatit pokutu 50 000 K. ³⁶⁾

Odvahu Františka Novotného výsledek akce neumenšil, v nejhorší době nacistické perzekuce ukryl (od 28. září 1942) s kamarádem Jaroslavem Mládkem z Balkovy Lhoty čtyři ruské důstojníky, kteří uprchli z koncentračního tábora u Chebu. Tři z nich živil a ukrýval až do konce války. Nevíme, jakým způsobem došlo k tomu, že určitě od roku 1943 se znal (spolupracoval?) s ing. Josefem Hojdarem a s lidmi kolem něho. Za dramatických okolností provedl 1. listopadu 1944 atentát na tábořského vlajkaře Zdeňka Krále. Střelil jej dokonce dvakrát do hlavy, ale Král to přežil. ³⁷⁾

35) Jiří Šulc, *Odboj na Táborsku* (jako pozn. 4), s. 201.

36) Tamtéž, s. 54–55. Fotografie vyhlášky ze 4. 7. 1942 s textem „Útoky tábořského obyvatelstva proti německým zařízením pokračují. Proto je Táboru německými úřady uložena pokuta 50 000 K. Zaplatí obyvatelé města“ je ve Státním okresním archivu Tábor, osobní fond Jaroslav Hojdar, sign. 5/105, Nacistické vyhlášky a výstrahy.

37) Atentát na poštovního úředníka Zdeňka Krále je předmětem článku František Novotný, Rozkaz č. ? Z podzemní činnosti tábořského kraje. Palcát. Organ Komunistické strany Československa tábořského kraje, roč. 3, č. 31, 27. 7. 1946, s. 3.

V roce 1945 se František Novotný se svou partyzánskou skupinou z Balkovy Lhoty zúčastnil závěrečných bojů druhé světové války. ³⁸⁾

Byl přímo symbolem neohroženého vlastence a partyzána, takže ing. Josef Hojdar jej nominoval do Okresního národního výboru v Táboře. Stal se předsedou důležitě bezpečnostní komise, která měla mj. za úkol očistu od zrádců a kolaborantů. ³⁹⁾ Podepsal přihlášku do Komunistické strany Československa. Od 12. září 1945 získal pevné zaměstnání v Madetě jako organizační tajemník, od dubna do listopadu 1946 z něho ing. Josef Hojdar udělal dokonce správce velkostatku Madety v Kášovicích. Partyzánská minulost byla předstupněm pro jeho službu u státní bezpečnosti. Dnem 15. 11. 1946 byl přijat Zemským národním výborem v Praze jako výkonný orgán pro službu státně bezpečnostní v okresní úřadovně zpravodajské služby v Táboře, později působil v Praze. Měl údajně na starosti zpravodajskou ochranu uranové těžby v Československu. Není bez zajímavosti, že v Praze bydlel u tehdy už majora Jana Vytršala, rovněž Hojdarova člověka. V srpnu 1948 měl dovolenou a zdržoval se doma v Balkově Lhotě. 23. srpna pro něho pozdě večer přijelo auto – a už se nikdy domů nevrátil. V září 1948 bylo oficiálně oznámeno, že František Novotný byl zastřelen u Benešova u Prahy orgány bezpečnosti při útěku.

Dnes s odstupem šesti desetiletí a s přístupem k zachovaným úředním dokumentům není těžké zjistit, co se tehdy stalo. V roce 1948 se redaktor Melantrichu Vladimír Doležal obrátil na novinářské kolegy Jana Vacha, redaktora tábořské mutace *Svobodného slova*, ⁴⁰⁾ a Bohumila Dvořáka, který už je nám znám, zda by měli zájem shánět a předávat mu informace, které on předá do zahraničí. Pravděpodobně Bohumil Dvořák navrhl Vladimíru Doležalovi také Františka Novotného, o němž věděl, že ač příslušník státní bezpečnosti a komunista, nikdy se s komunistickou ideologií neztotožnil. ⁴¹⁾ 20. srpna 1948 byl pro podezření z dublování zajištěn státní bezpečností její agent E-4, jímž nebyl nikdo jiný než Vladimír Doležal, civilním povoláním redaktor. Vladimír Doležal byl s vědomím státní bezpečnosti napojen na tiskového atašé amerického velvyslanectví Josepha Kollarka. Vypověděl, že několik důležitých informací, které předal Američanům, mu poskytl také pracovník bezpečnosti F. Novotný. Ač šlo z dnešního úhlu pohledu z hlediska státobezpečnostního o celkem bezvýznamné informace, rozhodl odpovědný pracovník Štěpán Plaček na návrh Picha-Tůmy o zatčení F. Novotného. Způsob zatčení vymyslel Miroslav Pich-Tůma a s pracovníkem bezpečnosti J. Achremenkem jej také provedl. Večer, už před půlnocí a za úplné tmy, vyzvedli Františka Novotného u něho doma v Balkově Lhotě pod záminkou, že jej mají přivést do Prahy, za dramatických okolností – František

38) Jaroslav Hojdar, *Různé*, svazek XXV (strojopis v majetku autora), s. 42, *Partyzánská skupina Balkova Lhota*. Zpráva, kterou vypracoval František Novotný po osvobození, vyniká naprostou věcností, střízlivostí a skromností autora. Obsahuje základní fakta o odbojové činnosti Františka Novotného.

39) Ing. Jiří Nezval o Františku Novotném a dvou jiných sedlácích napsal propagační článek *Zemědělci v odboji*. *Palcát*, roč. 3, č. 38, 22. 9. 1945, s. 3.

40) Jan Vach, nar. 8. 6. 1916 v Táboře, redaktor *Svobodného slova* v Táboře, v letech 1945–1948 národní socialista.

41) „*František Novotný byl rolník a politickým smýšlením po roce 1945 byl pravicově zaměřen jako bývalý člen agrární strany. [...] I nadále byl pravicově zaměřen proti politice KSČ, zejména byl proti otázce kolektivizace zemědělství.*“ Ústav pro studium totalitních režimů Praha, A 8, fond Inspekce ministra vnitra, Případ Františka Novotného, Protokol o výpovědi s Bohumilem Dvořákem z 24. 9. 1964, s. 20.

Novotný věděl, o koho se v případě jeho kolegů jedná, a proto se ozbrojil dokonce dvěma nabitými pistolemi, jež však mu nedovolili použít – jej donutili nasednout do auta a tak jej zatkli. Čtrnáct dní jej drželi ve vazbě v budově zvané „na statku“, odkud byl 6. září převezen na Pankrác. Štěpán Plaček potom s vědomím vysokých funkcionářů státní bezpečnosti Jindřicha Veselého a Karla Švába vydal příkaz, aby byl František Novotný jako zrádce z vlastních řad zastřelen. Miroslav Pich-Tůma to vymyslel tak, že tři muži jej pak odvezli v ranních hodinách 7. září 1948 k Benešovu a tam byl v lesíku u silnice surově zastřelen. Protože se dopustili celé řady chyb, především toho, že mrtvolu vidělo mnoho lidí, muselo vydat ministerstvo vnitra zprávu, že muž byl zastřelen na útěku. Manželce zavražděného Františka Novotného ani nikomu jinému z rodiny nebylo nikdy poskytnuto řádné vysvětlení. Třebaže případ byl vícenásobně vyšetřován, byly podrobnosti střezeny jako nejhlubší státní tajemství. Už v roce 1953 tehdejší ministr státní bezpečnosti Karol Bacílek ve Zprávě o některých případech zločinných metod StB v letech 1948–1949 a její příloze, která se týkala právě také zavraždění Františka Novotného, informoval o zastřelení Františka Novotného politický sekretariát ÚV KSČ. Ten jeho informace projednal 23. srpna 1953, přičemž přijal jako odpověď na zločin usnesení, že 1. soudně budou stíháni jen ti orgánové StB [rozuměj příslušníci StB], kteří jsou již ve vazbě pro další zločiny, přičemž 2. nebudou stíháni další orgánové, ba naopak budou propuštěni ti, kteří pracují v bezpečnosti. Spravedlnosti unikli ve jménu státu jak duchovní původci, tak přímí vykonavatelé zločinu. Příklad však byl znovu vyšetřován Inspekcí ministra vnitra v roce 1956 a znovu v roce 1962 a 1964. Ač bylo od počátku jasné, že šlo o zločin,⁴²⁾ Františku Novotnému však už nikdo nemohl navrátit život. Jeho smrt dokládá rčení, že život hýjí paradoxy. Vlastenec, odbojář, partyzán, komunista, člen SNB, pracovník StB nakonec zahynul bídnou smrtí z rukou těch, kterým sloužil, ale proti nimž se nakonec přece jen pokusil postavit.

Nejdůležitější osobou na Táborsku se stal už v květnu 1945 politický komisař sovětského výsadku nadporučík ing. Jiří Nezval (*1905). Byl pro svoji funkci vybrán a vyškolen v Sovětském svazu. Po seskoku na československé území si počínal obezřetně. Svoji činnost zaměřil jednak na formování partyzánských oddílů, za druhé pak na zakládání revolučních národních výborů. Za spoluhráče si vybral ing. Josefa Hojdara, Marii Tomáškovou, štábního kapitána Rudolfa Marka, plukovníka Vladimíra Hobzu, Antonína Čížka, Bohumila Dvořáka, Josefa Polidara a řadu dalších. S Rudou armádou za zády a oháněje se komunistickou stranou se stal krajským politickým tajemníkem a o něco později i předsedou KSČ tábořského kraje. Nastoloval, povyšoval do funkcí – a také sesazoval. Byl u založení Sdružení českých partyzánů, skupiny Tábor, a stal se prvním předsedou, zatímco jednatelem byl Antonín Čížek. Na Táborsku působil ing. Jiří Nezval do podzimu 1947, kdy byl povolán do Prahy do ústředního sekretariátu KSČ. Funkce předsedy krajského výboru KSČ mu zůstala až do zániku kraje 31. 12. 1948.⁴³⁾

42) O případu psal Václav Hejl, Zpráva o organizovaném násilí. Praha 1990, Univerzum, s. 81, 137–138. Materiály k případu Františka Novotného jsou v úplnosti zachovány v Ústavu pro studium totalitních režimů Praha, jednak v bezpečnostním archivu, oddělení Kanice, jednak ve fondu A-8, Inspekcce ministra vnitra, Příklad Františka Novotného.

43) Palcát. Orgán Komunistické strany Československa tábořského kraje, roč. 4, č. 47, 14. 11. 1946, s. 1.

O Marii Tomáškové (*1903) jsme už leccos řekli. Její domnělé napojení na komunistický odboj, ba dokonce vydávání se za ústředí komunistického odboje, vyhovovalo od samého počátku ing. Josefu Hojdarovi, který si v závěru války hledal a tvořil novou politickou identitu.

Když se 17. května 1945 na Okresní národní výbor v Táboře dostavil Josef Kroužek, který přijel se sousedem svých rodičů Aloisem Všečovským s povozem taženým koňmi shánět pro skupinu pod stanicí SNB v Chotovinách, do níž se hned po příchodu domů zapojil, zbraně, které potřebovali v Chotovinách při pročešávání lesů od zbloudilých a ukrývajících se Němců, byl překvapen, když se dozvěděl, že předsedkyní ONV „jest nějaká Tomášková prý z Ruska a jejím tajemníkem nějaký pan Demuth“. Jeho překvapení bylo ještě větší, když jej dva strážníci z rozkazu paní předsedkyně ONV zatkli. „Předal jsem jí svou pistoli a s úsměvem i s myšlenkou, že jde o nějaký omyl, šel jsem do věznice. Zde mě nechtěl dozorce Stach přijmout, jelikož jsem myslel, že si dělám z něho jen žert. Žasnul, když byl nucen mě zavřít. K dovršení všeho byl jsem uvězněn s gestapáky, se kterými chtěl jsem si vyřídit účty za naše umučené spolupracovníky.“ Když Josefa Kroužka druhý den sháněla na ONV jeho manželka, předsedkyně Marie Tomášková se s ní vůbec nebavila. Třetí den byl Josef Kroužek vyšetřován a z úst Marie Tomáškové se dozvěděl, z čeho je viněn. Zakeřasoval prý dvanáct husí, jež mu prý dal jako příspěvek pro odboj nějaký pán, zpronevěřil prý oněch 100 000 korun od továrníka Josefa Měřičky z Modřan, a protože přežil své zatčení gestapem a je na živu, musel zřejmě s gestapem spolupracovat, takže zradil skupinu a všechny, kteří s ním spolupracovali.⁴⁴⁾ Kroužkovo podání potvrdila v roce 1953 sama Marie Tomášková, třebaže celou záležitost zlehčovala. Vypověděla, že nechala Kroužka zatknout z titulu své funkce na podnět Josefa Polidara, „a druhý den se ho Polidar za mé přítomnosti a Demuthovy vyptával, zda při svém zatčení za okupace nevyprávěl na ostatní členy odboje a nezávil jejich zatčení. O této možnosti jsme již předtím s Polidarem a Demuthem hovořili a Polidar vyjádřil domněnku, že Kroužek pravděpodobně na gestapu mnoho mluvil a měl zájem na tom, aby ho mohl k této věci vyslechnout.“⁴⁵⁾ My se domníváme, že za celým Kroužkovým ostudným zatčením byly antipatie Marie Tomáškové, Jiřího Demutha a Josefa Polidara vůči Josefu Kroužkovi, živěné navíc strachem z Kroužka, který znal chování skupiny kolem Marie Tomáškové už od doby, kdy se s nimi začal scházet, totiž od léta 1944. Čtenář si vzpomene, co řekla Marie Tomášková Josefu Kroužkovi, když se jí ptal, jaký je příkaz doby. Odpověděla mu tenkrát: „Nedělat nic a čekat, jak to dopadne.“⁴⁶⁾ To si hyperaktivní Josef Kroužek musel pamatovat do konce života. V druhé dekádě května 1945 byla Marie Tomášková opojená svou mocí. „Při propuštění z tábořské věznice byla přítomná i paní Tomášková [...] Paní Tomášková byla samý úsměv a říkala, že mě potřebovali tzv. ustříhnout hřebínek, že jsem moc

44) Státní okresní archiv Tábor, Sběrka soudobé dokumentace, sign. F II b, dopis Josefa Kroužka Krajskému soudu v Táboře z 5. 9. 1945.

45) Ústav pro studium totalitních režimů Praha, sign. 325–108–5, KS SNB Hradec Králové, Zápis o výpovědi Marie Tomáškové z 28. února 1953, s. 38.

46) Václav Krůta, Tábořský odboj před Tábority III. Tábořský archiv 12, 2003–2004, s. 342.

divoký a nyní že budu tajemníkem strany, neb mám veliký okruh známých. Napřed mě dá likvidovat společně s gestapáky a potom mně nabízí velikou funkci. Toto jsem odmítl[...],“ napsal Josef Kroužek ve svých Vzpomínkách.⁴⁷⁾

Možná, že ji k zákroku proti Josefu Kroužkovi také dohnala roztržka s ing. Jiřím Nezvalem, k níž došlo krátce předtím. Nezval na ni vsadil, když ji při pověstné schůzi v hotelu Koruna v Táboře navrhl spolu s Jiřím Demuthem a Josefem Polidarem na předsedkyni okresního národního výboru. Ale asi špatně odhadl pocity Marie Tomáškové, když si myslel, že Marie Tomášková k němu pociťuje totéž, co on k ní. V jistém okamžiku nabídl vdově Tomáškové manželství. Marie Tomášková se prý při odmítnutí Nezvalova návrhu dotkla Nezvalova židovského původu, a jak Tomášková řekla, „od té doby vyvrcholilo naše osobní nepřátelství“.⁴⁸⁾ My nevíme, nakolik mluvila v roce 1953 pravdu, když zmínila v době politických procesů židovskou otázku, a neumíme vysvětlit, co předcházelo tomuto „vyvrcholení“, při stavu našich dnešních vědomostí bychom si mysleli, že v této době ještě vzájemné sympatie a přátelství Marie Tomáškové a Jiřího Nezvala byly v plné síle. Ale asi se mýlíme.

Marie Tomášková vděčila za svůj strmý tábořský vzestup tomu, že byla členkou předválečné Komunistické strany Československa (od roku 1924), a pak také zejména proto, že prý byla v Rusku. Říkalo se: „Přišla z Ruska“. V době, kdy sovětská Rudá armáda osvobodila Československo a téměř každý se setkal se sovětskými vojáky, kteří tu všude byli přítomni, nikoho příliš nezajímalo, zda je to pravda, natož aby to někdo zkoumal. Přitom Marie Tomášková v Sovětském svazu paradoxně pravděpodobně nikdy nebyla, s jistotou to nevíme. Vyrostla v Ostravě v komunistickém prostředí. V roce 1926 si vzala Jana Tomáška,⁴⁹⁾ který byl zřejmě schopným člověkem a už od mládí byl komunistického přesvědčení. Původním povoláním horník v Ostravě, stal se v roce svého sňatku krajským tajemníkem (tehdy se říkalo sekretářem) komunistické mládeže v Moravské Ostravě. Už v následujícím roce se mladí manželé stěhovali do Brna, kde byl Jan Tomášek krajským tajemníkem KSČ, za dva roky do Ústí nad Labem, kde byl opět krajským tajemníkem KSČ. V roce 1930 odešel Jan Tomášek na školení do Sovětského svazu. Zda s ním byla jeho žena, nevíme, spíše asi ne. Když se v příštím roce Jan Tomášek navrátil do Československa, byl poslán jako krajský sekretář do Plzně. V letech 1933–1937 jej nalézáme v Praze, kde pracoval v aparátu ÚV KSČ. V roce 1937 odešel zřejmě jako zkušený a schopný kádr opět jako krajský tajemník do Písku a tam byl do roku 1939, kdy se vrátil na ÚV KSČ do Prahy. Zřejmě brzy po okupaci v roce 1939 přešel do ilegality. Německá tajná státní policie o něm jako čelném komunistovi věděla, ale nemohla ho nejprve najít. Podařilo se jí to však zakrátko, už 28. ledna 1940. Jan Tomášek byl zatčen pražským gestapem ve Štěchovicích. 4. května 1943 byl potom nacisty popraven.

Ing. Jiří Nezval učinil ze svého hlediska určitě dobrý tah, když ji dosadil na funkci předsedkyně revolučního okresního národního výboru. Marie Tomášková měla

47) Jaroslav Hojdar, *Různé*, svazek XXVII (strojepis u autora), Vzpomínky Josefa Kroužka, s. 81.

48) Ústav pro studium totalitních režimů Praha, sign. 325–108–5, KS SNB Hradec Králové, Zápis o výpovědi Marie Tomáškové z 28. února 1953, s. 40.

49) Jan Tomášek, nar. 4. 5. 1905 ve Slezské Ostravě, horník, komunistický politický pracovník.

z předválečné doby řadu komunistických známých, kteří se po válce, povzbuzeni revolučními poměry, drali nahoru, aby uchvátili moc ve státě. Kolem půlky května ji pozvala vdova po národním hrdinovi Janu Švermovi,⁵⁰⁾ Marie Švermová,⁵¹⁾ na setkání komunistických funkcionářů do pražského hotelu Alcron. Marie Tomášková tam společně s přítelem Jiřím Demuthem jela a setkala se s řadou předválečných známých, ale zejména se oba setkali jednak se Švermovou, jednak s Rudolfem Slánským.⁵²⁾ Ti se vyptali nejdříve na situaci na Tábořsku a – třebaže Marie Tomášková vyslovila přání odejít do Prahy – uložili oběma, aby dál pracovali, kde jsou, přičemž je podrobně instruovali, jak mají postupovat. Marie Tomášková zakrátko nato navštívila Marii Švermovou znovu, a ta ji pozvala na aktiv pražských funkcionářů KSČ v Lucerně. Marie Tomášková po návratu do Tábora sdělila tuto zprávu Jiřímu Demuthovi a opravdu spolu s Jiřím Demuthem, ing. Jiřím Nezvalem a podplukovníkem Janem Novákem do Prahy na aktiv odjeli. Důležité je, že na tomto aktivu seznámila ing. Jiřího Nezvala na jeho výslovné přání s Rudolfem Slánským. Přitom při jejich rozhovoru nebyla a do Tábora se navrátili bez Nezvala.

O několik dnů později byla Marie Tomášková u Marie Švermové v Praze znovu, to už probírali otázku uvítání prezidenta Edvarda Beneše s chotí při jeho plánované návštěvě v husitském městě. Prezident Edvard Beneš přijel do Tábora z Plzně 16. června 1945. Marie Tomášková byla první, kdo jej vítala s jeho chotí Hanou Benešovou, jež přijela z Prahy, už na hranicích tábořského okresu. Mluvila pak ještě jednou, odpoledne, na manifestaci pod Žižkovým pomníkem, a to hned po tábořském starostovi Václavu Soumarovi. Ladila svůj projev do ženské polohy, použila dokonce citátu z bible: „I Vám, pane prezidente, stála po boku žena, žena statečná a odešla s Vámi ve věrném chápání své povinnosti, jak krásně vyjádřeno u biblické Rut: ‚Kamkoli se obrátíš, půjdu s Tebou‘. Ctíme Vaši ženu, jsme jí vděční za vše, co společně s Vámi pro nás vykonala. Jsme si vědomi velkého cíle, jež jste nám, pane prezidente, vytýčil a věříme Vám, že jako v době minulé povedete náš národ ku blahu a spokojenosti všech Čechoslováků do dlouhých let příštích.“⁵³⁾ Později, když Marii Tomáškovou vyšetřovala státní bezpečnost, dočteme se od Tomáškové, zřejmě v závislosti na otázkách vyšetřovatele, slova: „Dostala jsem od ní [tedy Marie Švermové – pozn. V. K.] pokyny, abych vše řádně a důstojně připravila, aby to bylo hodné přivítání prezidenta. Žádnou zdrženlivost jsem v tomto směru u ní nespatořovala, naopak snahu o skutečně důstojné oslavení příjezdu.“⁵⁴⁾

50) Jan Šverma, nar. 23. 3. 1901 v Mnichově Hradišti. Člen KSČ od roku 1921. Čelný komunistický novinář a pracovník, po okupaci nacisty v exilu v Paříži a SSSR. V roce 1944 se zúčastnil Slovenského národního povstání. Zemřel při přechodu Chabence 10. 11. 1944.

51) Marie Švermová, nar. 17. 8. 1902 v Trnovanech, okres Teplice. Členka KSČ od roku 1921, od roku 1929 členka ÚV KSČ. V okupaci byla v emigraci v SSSR, po osvobození vedoucí organizačního oddělení ÚV KSČ, členka předsednictva ÚV KSČ, poslankyně Národního shromáždění. V roce 1951 vyloučena z KSČ, uvězněna a v roce 1954 nezákonně odsouzena. Zemřela 4. 2. 1992.

52) Rudolf Slánský, nar. 31. 7. 1901 v Nezvěsticích, okres Plzeň-jih. Člen KSČ od roku 1921. Od roku 1929 člen ÚV KSČ a politického byra. V letech nacistické okupace v emigraci v SSSR. Po osvobození se stal generálním tajemníkem komunistické strany. V roce 1951 vyloučen z KSČ, uvězněn a po nezákonném politickém procesu 3. 12. 1952 popraven.

53) Palcát. *Revoluční list tábořského kraje*, roč. 3, č. 14, 20. 6. 1945, s. 2.

54) Ústav pro studium totalitních režimů Praha, KS SNB Hradec Králové, Zápis o výpovědi Marie Tomáškové z 28. února 1953, s. 38.

Marie Tomášková seznámila partyzána ing. Jiřího Nezvala s Rudolfem Slánským a jednoho dne přijel ing. Nezval z Prahy s pověřením, aby vykonával funkci krajského politického tajemníka KSČ v Táboře. 19. června 1945 se sešla v krajském sekretariátu KSČ v Táboře schůze koordinačního výboru stran Národního bloku pracujícího lidu. Předsedal jí ing. Jiří Nezval. Noviny *Palcát* jsou skoupé, ale přece jen informovaly, že „zástupci sociální demokracie pronáší požadavek přetvoření okresního národního výboru. Za plného dorozumění všech zástupců dochází k návrhům přeměny místního národního výboru.“ Pak následuje výčet jmen zástupců jednotlivých stran. O vpředu zmíněném požadavku na změnu okresního národního výboru tam už není ani slovíčko.⁵⁵⁾ Záležitost byla pravděpodobně odsunuta.

Před volbami do ONV, které se konaly 30. května 1945, prosazoval ing. Jiří Nezval na funkci předsedy namísto Marie Tomáškové svého dalšího chráněnce, předpokládáme, že i schopnějšího, ing. Josefa Hojdara. A do funkce bezpečnostního referenta rovněž bývalého partyzána Františka Novotného z Balkovy Lhoty. Marie Tomášková se ing. Nezvalovi postavila, ale její argumentace s poukazáním na to, že jde u obou o buržoazní živly a ing. Josef Hojdar že je navíc kompromitován z okupace stykem s Němci, na Nezvala nezapůsobila. Marie Tomášková odjela s přítelem Jiřím Demuthem do Prahy a seznámila s případem Rudolfa Slánského. Je zajímavé, že Slánský jí oponoval obdobně jako Nezval poukazem, že se neumí vžít do poměrů, že KSČ potřebuje získat inteligenci a podobně. Oba prosebníci odešli od Rudolfa Slánského s jeho slibem, že se na věc ještě blíže podívá. Když dorazili Marie Tomášková a Jiří Demuth do Tábora, vypravil se do Prahy pro změnu zas ing. Jiří Nezval. Když se potom navrátil, sdělil Marii Tomáškové, že ing. Josef Hojdar bude navrhován pouze na místopředsedu. Skutečně také při volbách byl místopředsedou zvolen, František Novotný samozřejmě získal funkci bezpečnostního referenta, což byla v té době velmi důležitá funkce. Marie Tomášková sice s krajním nasazením odvrátila pro tuto bezprostřední chvíli své sesazení z funkce předsedkyně ONV, ale její vítězství bylo jen polovičaté a nemělo mít dlouhého trvání. Stál za ní už pouze Jiří Demuth, ostatní už přešli do tábora nepřátel. Dobře si to uvědomovala. „V prosazení těchto osob do uvedených funkcí podporoval Nezvala též Polidar, ač věděl o závadách Hojdara. Polidar vůbec poslušně vykonával vše tak, jak chtěl Nezval, i když zřejmě musel vidět, že jde o věc nesprávnou“, prohlásila po letech.⁵⁶⁾ Ing. Jiří Nezval, zaštitěný nespornou partyzánskou minulostí, byl nepřítel nad její síly. Ještě v červnu 1945 ji nechal ing. Jiří Nezval vyslechnout příslušníkem sovětské bezpečnostní služby (NKVD). Bylo to ponižující a zlé. „Nezval byl tomuto výsledku přítomen a vzájemně nám tlumočil. Byla jsem dotazována ke všemu závadnému, co jsem věděla k Hojdarovi. Vypověděla jsem mu o jeho stycích s Němci za okupace a o znamení, které dal kontrolujícímu členu SS. Při skončení mi bylo nařízeno, že o výpovědi nesmím s nikým hovořit. Podobný výsledek byl proveden jednotlivě i s Polidarem, Novotným Františkem a přítomen byl vždy Nezval“, vypověděla do

55) *Palcát*. Revoluční list tábořského kraje, roč. 3, č. 15, 23. 6. 1945, s. 2.

56) Ústav pro studium totalitních režimů Praha, sign. 325-108-5, KS SNB Hradec Králové, Zápis o výpovědi Marie Tomáškové z 28. února 1953, s. 39.

protokolu Marie Tomášková v roce 1953.⁵⁷⁾ Nakolik jí vylepšil náladu sňatek její dcery Zdeňky, k němuž došlo 30. června 1945 a k němuž jí přála veřejně redakce a administrace *Palcátu*,⁵⁸⁾ si neumíme představit.

Když vyšlo 21. července 1945 nové číslo *Palcátu*, už neměl podtitulek „revoluční list tábořského kraje“, nýbrž byl „orgánem Komunistické strany Československa tábořského kraje“. Fakticky se mnoho nezměnilo, duch novin byl komunistický od samého počátku. Vedle informace o jednání první krajské konference KSČ v Táboře byli na první stránce uveřejněni pod nadpisem „Nový okresní národní výbor v Táboře“ členové tohoto důležitého státního orgánu. Mezi poslanci už nebyla Marie Tomášková. Možná proto, aby ji trochu utěšila, dala tam redakce ještě její článek o emancipaci ženy, který se jmenoval „Včera a dnes“. Na třetí stránce byl publikován příspěvek „Poměr mládeže k našemu listu“ a jako autor byl uveden Jiří Demuth, předseda Svazu české mládeže. Ale na téže stránce v uveřejněné zprávě o volbě krajského výboru Svazu české mládeže, k níž došlo 12. července, už jeho jméno uvedeno není. A zpráva ve stejném čísle novin informuje, že 18. července proběhla slavnostní přísaha Sboru národní bezpečnosti před odchodem na služební místa. „*Přísaha byla složena do rukou předsedkyně ONV soudr. Marie Tomáškové*“, poté provedl kapitán Jan Vytrýsal přehlídku praporu, štátní kapitán Marek proslovil krátký projev a „*předal slovo novému předsedovi okresního Národního výboru v Táboře prof. Vítovcovi, který v dohledné době nastoupí úřad.*“⁵⁹⁾ V čísle 25 *Palcátu* z 28. července 1945 pak čteme, že ustavující schůze ONV v Táboře se konala v budově Grandhotelu ve středu 25. července 1945. Doyen poslaneckého sboru František Prchlík „*objasňuje, proč dochází ke změnám v ONV, dle parity (stejnosti) v počtu členů. Jest to přáním vlády [...]*“, uvádíme doslova podle novin. Odstupující předsedkyni Marii Tomáškové a ing. Josefu Hojdarovi děkuje „*za obezřetné vedení*“, a pak se dozvídáme složení komisí. Komunistická strana a hlavně její krajský tajemník tam mají zajištěn klíčový vliv. Předsedou je komunistka prof. Josef Vítovec, z těch, o nichž jsme dosud psali, je Josef Polidar v samosprávné komisi, v ní je rovněž Bohumil Dvořák, v zemědělské je Josef Jaroš v Padařova, Bohumil Dvořák je vedle členství v samosprávné komisi ještě předsedou dopravní komise, předsedou v této revoluční době vedlé důležité bezpečnostní komise je František Novotný a předsedou neméně důležité podkomise očišťovací a bezpečnostní je major Václav Červinka.⁶⁰⁾ Bohumil Dvořák, Josef Jaroš a František Novotný jsou Hojdarovi lidé, ale Hojdar samotný tam už není.

Marie Tomášková s Jiřím Demuthem opustili kvapně Tábor. Od 1. srpna 1945 se přihlásili v Praze XII, Korunní ulice 6. V Táboře je ing. Jiří Nezval, který vládl jako krajský politický tajemník KSČ, nechal vyloučit z KSČ a buď přímo jím anebo za jeho přičinění a souhlasu byla Marie Tomášková obviněna ze zcizení součástí bytového zařízení z bytu, kde v Táboře bydlela.⁶¹⁾ Bylo to hmatatelnější, než skandál se

57) Tamtéž, s. 45.

58) *Palcát*. Revoluční list tábořského kraje, roč. 3, č. 17, 30. 6. 1945, s. 2.

59) *Palcát*. Orgán Komunistické strany Československa tábořského kraje, roč. 3, č. 23, 21. 7. 1945, s. 1, 2, 3, 5.

60) Tamtéž, č. 25, 28. 7. 1945, s. 1.

61) Na druhé městské konferenci tábořských komunistů, která se konala 22. září 1945, řekl ing. Jiří Nezval ve svém referátu konkrétně k Tomáškové a Demuthovi: „*Uděláme si pořádek, a to vsude. – I my soudruzi, musíme ještě lépe hlídat a střežit své řady. Bylo řečeno, že dveře do Komunistické strany Čes-*

smrti jejího muže. Hned brzy po válce dala zavírat jednoho nájemníka a správcovou a jejího muže z domu v Praze-Žižkově, kde Marie a Jan Tomáškoví na začátku války bydleli. Obvinila tyto tři lidi, kteří bydleli v domě, kde žila ona sama v roce 1940, přičemž tam chodil i její manžel Jan Tomášek, který už se v té době skrýval, že tyto lidi udal jejího manžela gestapu a zavinili jeho zatčení a následně smrt. Marie Tomášková stačila ještě jet do lázní, ale když se vrátila, byla v listopadu 1945 zatčena. Až do 24. října 1946 byla ve vyšetřovací vazbě v Praze na Pankráci. Toho dne byla převezena k Okresnímu soudu do Tábora, který ji – osvobodil. Ale byl to jenom odklad, třebaže několikaletý.

V padesátých letech ji státní bezpečnost vyšetřovala mnohem důkladněji, než tomu bylo v poválečném roce 1945/1946. Bývalý tlumočnický pražského gestapa vypověděl, co mu vyprávěl rovněž tlumočnický gestapa Břetislav Smola. Pražské gestapo od roku 1939 pátralo po komunistickém funkcionáři Janu Tomáškoví, ale nemohlo mu dlouho přijít na stopu. Až vymyslel z Fučíkovy *Reportáže psané na oprátce* známý gestapák Josef Böhm často používaný, a o to hroznější trik se zneužitím rodiny hledaného. Předvedl Tomáškovu ženu a dceru a navrhl jim, že jestliže napomohou gestapu s dopadením hledaného (manžela a otce), budou propuštěny na svobodu. Marie Tomášková na Böhmův návrh přistoupila a sdělila gestapákovi, že její manžel se skrývá pod falešným jménem Bárta ve Vraném nad Vltavou na stavbě Štěchovické přehrady. Nato jela s gestapáky do Vraného nad Vltavou a tam jim ukázala místo, kde se její muž skrývá. Bárta alias Jan Tomášek byl zatčen, po převozu do Prahy byly pak Marie Tomášková i se dcerou Zdeňkou propuštěny.

Karel Berka, onen bývalý tlumočnický pražského gestapa, byl po osvobození zajištěn a na konci května se v pankrácké věznici setkal s jiným vězňem, který mu vyprávěl, že jej dala nespravedlivě zavírat jeho sousedka Marie Tomášková z Prahy-Žižkova, jež ho obvinila, že udal jejího muže gestapu. Muž vyprávěl Karlu Berkovi podrobně svůj příběh včetně toho, že Marie Tomášková dala uvěznit i správcu a správcovou z jejich domu. Třebaže to tenkrát Karel Berka hned při svém prvním výslechu údajně vyšetřovatelé řekl, jeho výpověď z nějakého – ať už jakéhokoli – důvodu zapadla. V roce 1952, kdy to znovu vypověděl,⁶²⁾ však už byla jiná doba. Dříve všemocný Rudolf Slánský a bůhví kdo ještě už nemohl Marii Tomáškovou chránit, takže slovům Karla Berky se nyní dostalo váhy. Marie Tomášková učinila nakonec strašně doznání:

„Přiznávám, že jsem vyradila gestapu pobyt svého manžela Jana Tomáška, a tím jsem zavinila jeho zatčení a popravení. Dále přiznávám, že jsem od doby jeho zatčení až do dnešního dne pobírala podvodně důchod 3 500 Kčs měsíčně a vybrala jsem tak od státu neoprávněně částku přibližně 400 000 Kčs, a tím jsem se dopustila

koslovenska jsou otevřeny dokořán, ale na každé straně že stojí stráž, aby tam nevnikli někdo, kdo tam nepatří. Tím, že musíme vylučovat, poznáváme, že jsme nestřežili dobře! (Viz bývalé vlajkaře!) Provedeme kontrolu znovu a znovu a nebudeme se bát vyloučit i toho nejzasloužilejšího, který se provinil. Máme u nás případ Tomáškové a Demutha, oba jsou dnes pro nekomunistické jednání z KSČ vyloučení [zdůrazněno v originále – pozn. V. K.] Zneužili svého postavení a diskreditovali stranu. My se očistý nebojíme. KSČ vždy dovedla vyřadit ty, kteří se provinili, nebo porušili stranickou disciplínu.“ Palcát. *Orgán Komunistické strany Československa táborského kraje*, roč. 3, č. 39–40, 27. 9. 1945, s. 2.

62) Ústav pro studium totalitních režimů Praha, sign. 325–108–5, KS SNB Hradec Králové, Záznam o výpovědi Karla Berky ze dne 12. 6. 1952, s. 57.

*zločinu podvodu. Dále přiznávám, že jsem v době své vazby v roce 1946 úmyslně nepravdivě vypovídala, a tím jsem klamala státní orgány, čímž jsem se dopustila dalších trestných činů.“*⁶³⁾ Pro poctivého Josefa Kroužka, který Marii Tomáškovou neměl rád, by mohla být skutečnost, že Marie Tomášková nebyla, za koho se vydávala, a že to na ni nakonec prasklo, jistým zadostiučiněním.

Nevěrohodný obraz o své odbojové činnosti ve vztahu k Táboritům podal Bohumil (Bohouš) Dvořák (1907–1984). Napsal, že na začátku roku 1942 navázal styk s Jaroslavem Vackem, dozorcem vězňů v Táboře, čímž „se stal členem velké organizace ‚Táborité‘“. Tvrdil, že na žádost Jaroslava Vacka zasvětil s Janem Vachem do skupiny majora Václava Červinku a ing. Josefa Hojdara. Do jeho tábořské kanceláře prý přicházeli na poradě, přinášeli a ověřovali si zprávy Jaroslav Vacek, Pistorius, Marek z Pelhřimova a další. Znovu použil jméno Táborité v souvislosti se zatýkáním členů KRNv v únoru 1943: „Po zatčení učitele Hofmana nastává velké zatýkání ‚Táboritů‘“. Po zatčení čelných osobností KRNv Jaroslava Vacka, Jana Jiráka, Josefa Volfa a dalších prý „vedení Táboritů přebírá major Červinka a ing. Hojdar a podle jejich pokynů pokračují práce“. V této době se Bohumil Dvořák údajně seznámil s Františkem Novotným z Balkovy Lhoty a navázal styk s Václavem Houškou. To Václava Houšku, který přece patřil k čelným představitelům KRNv, dosud neznal? Anebo jde jen o nešikovnost ve vyjádření? „Po zatčení majora Červinky přejímá vedení ing. Hojdar.“ Holedbal se tolik, že dokonce napsal: „Po celou dobu okupace jsme stáli v popředí domácího odboje proti nacismu.“ To je v každém případě silně nadnesené, ovšem musíme uznat, že měl na druhé straně pravdu, když napsal: „Připravili jsme ilegální národní výbory, a to městský, okresní a krajský v Táboře.“ A nakonec, když už si připravil terén, napsal, že po zranění ing. Josefa Hojdara a štábního kapitána Rudolfa Marka „politické vedení a organizační práce jsem převzal já“.⁶⁴⁾ To je pravda, protože ing. Josef Hojdar a štábní kapitán Rudolf Marek byli od 4. května 1945 v tábořské všeobecné nemocnici. Jestliže v roli vojenského velitele Táboritů zastupoval ing. Josefa Hojdara štábní kapitán Jan Vytřísal, ve funkci místopředsedy krajského národního výboru byl faktickým zástupcem Bohumil Dvořák. Kdy byli však ing. Hojdar a štábní kapitán Marek propuštěni z nemocničního ošetřování, nevíme. Kdybychom mohli věřit Václavu Houškovi, tak tam byli ještě 15. května 1945: „Večer navštívili partyzáni ing. Pryl, Tonda, Procházka, Michl a velitel Nižnánský zraněného velitele partyzánské brigády ‚Táborité‘ ing. Hojdara v tábořské nemocnici a náčelníka štábu kpt. Rudlu Marka.“⁶⁵⁾ Václavu Houškovi však určitě v této záležitosti věřit nemůžeme, už jsme přece napsali, že ing. Josef Hojdar mluvil 13. května k lidem na Žižkově náměstí, nemohl být tudíž nepochybně v nemocnici.

Bohumil Dvořák se zapletl v roce 1948 do případu Františka Novotného, což pro něho mělo těžké následky. Byl dvakrát vězněn, takže si při výsleších, které

63) Ústav pro studium totalitních režimů Praha, sign. 325–108–5, KS SNB Hradec Králové, Zápis o výpovědi Marie Tomáškové z 28. února 1953, s. 55.

64) Bohouš Dvořák, *Moje odbojová činnost v letech 1940–1945*, in: Jaroslav Hojdar, *Různé*, svazek XXV (strojopis u autora), s. 26–28.

65) Jaroslav Hojdar, *Různé*, svazek XXV, *Vzpomínky partyzána Václava Houšky z Borotína o partyzánské činnosti na Lukavecku v lednu až květnu 1945*, s. 154.

s ním vedla státní bezpečnost v šedesátých letech, dával pozor a byl při nich pravdomluvnější, než tomu bylo těsně po válce, když patřil do okruhu ing. Josefa Hojdara. „V roce 1940 zapojil jsem se do ilegální činnosti v organizaci Obrana národa prostřednictvím mjr. Lokvence z Tábora. Později jsem byl zapojen do skupiny Vacek–Červinka, v níž jsem setrval až do skončení války. Naše činnost v rámci jmenovaných odbojových skupin spočívala především v podpoře rodin zatčených okupanty a podpory pozůstalým po popravených vlastencích. Ke konci války jsme prováděli některé destrukční akce.“ Bohumil Dvořák se zúčastnil poškození železniční tratě Tábor–Jihlava a přestřihávání telefonního vedení Tábor–Písek. Z příkazu ing. Josefa Hojdara provedl 1. listopadu 1944 s Františkem Novotným známý atentát na vlajkaře Zdeňka Krále. „K celé naší činnosti na Táborsku ve skupinách, které vedl Vacek, Červinka a později Hojdar, chci podotknout, že tato se fakticky omezovala na výše již vzpomenuuté akce pouze místního významu. Rozhodně tato činnost nebyla partyzánskou činností v pravém slova smyslu, tak, jak byla některými lidmi, zejména Hojdarem a Jiřím Nezvalem, kteří byli v posledním období války v čele, hodnocena.“⁶⁶⁾

Vyšetřovatelům státní bezpečnosti přiznal v roce 1948 a ještě později na počátku šedesátých let dvacátého století věci, o kterých bychom se jinak nikdy nedozvěděli; mnohé sice badatel předpokládá, ale důkazy by chyběly. „[...] po osvobození v roce 1945 vstoupil Hojdar ihned do KSČ. V té době ležel po havárii auta v tábořské nemocnici, přesto však si tam nechal zavolat své spolčovníky a těmto nechával podepisovat přihlášky do strany KSČ. Konkrétně to byli Brabec František, Čížek Antonín, Novotný František, velkostatkář Havlík a jiní.“⁶⁷⁾ Ke cti slouží Bohumilu Dvořákovi, že si zachoval aspoň jistou míru skromnosti a sebekritičnosti. „Rovněž si pozval i jeho, Dvořáka, a ptal se jej, co bude dělat. Když mu řekl, že půjde znovu do národně socialistické strany, Hojdar s tím souhlasil a dále mu řekl, že mu tam ještě dá Frantu Dřevo. Dvořákovi dále řekl, že s ním počítá do funkce starosty Tábora. Proti tomu se Dvořák ohradil, že se jistě vrátí Sivera, který to dělal a jako Táborák má k tomu jistě blíže.“⁶⁸⁾

Když Bohumil Dvořák po dlouhé těžké nemoci 2. května 1984 ve věku 76 let zemřel, připomnělo úmrtní oznámení, že byl nositelem Válečného kříže z roku 1939 a jiných vyznamenání.⁶⁹⁾ Bohumil Dvořák si vytrpěl po roce 1948 své. I když jeho Válečný kříž z roku 1939 nemá z našeho hlediska úměrně k jeho vlastní činnosti velkou váhu, přesto musíme z obecnějšího důvodu – byl Táborita – uvést, jak k němu přišel. „Po skončení války byla celá řada lidí vyznamenána na návrh Hojdara a dalších osob z jeho okolí neúměrně vysokými státními vyznamenáními. Když jsem Hojdarovi vytýkal, že navrhoval k vyznamenání lidi, kteří neměli téměř žádnou odbojovou činnost [...], opatřil mně dodatečně válečný kříž 1939, který mně sám

66) Ústav pro studium totalitních režimů Praha, A 8, fond Inspekce ministra vnitra, Případ Františka Novotného, Protokol o výpovědi Bohumila Dvořáka ze 24. 9. 1964, s. 19–20.

67) Ústav pro studium totalitních režimů Praha, A 8, fond Inspekce ministra vnitra, Případ Františka Novotného, Okresní oddělení MV Tábor, Dvořák Bohumil – záznam o kontaktu pracovníkem 3. odboru KS – MV [Řeřábekem] ze dne 1. 3. 1963. s. 169.

68) Tamtéž.

69) Státní okresní archiv Tábor, Osobní fond Jaroslav Hojdar, sign. K 9/177, úmrtní oznámení Bohumila Dvořáka.

při jedné příležitosti v kanceláři předal.“⁷⁰⁾ Duševně se Bohumil Dvořák od ing. Josefa Hojdara odpoutal. Zhodnotil si ho jako člověka, který byl ochoten udělat pro svoji vlastní kariéru všechno.⁷¹⁾ Na druhé straně ing. Josef Hojdar, který Bohumila Dvořáka dokázal využívat a zneužívat, hovořil nad jeho rakví. Samozřejmě, že jeho řeč byla plna rétorického patosu, jak to v takových případech bývá, ale je docela možné, že cítil pohnutí obdobné citům nejbližších příbuzných. „Ti, kdo dnes šediví a sklíčení zde stojí, v hloubce svých srdcí a myslí jistě vidí ty dny, kdy nejtěžší doléhala bolest nad oběťmi kamarádů umučených zrádnými gestapáky a stejně bolest nad ztrátami členů odbojových a partyzánských skupin, bolest, která se mísila s radostí nad návratem vlastenců z koncentračních táborů a vírou v nový, lepší a spravedlivější život v rodící se nové republice. Tehdy byla otázka jednoty na vysoko vlajícím praporu, záruka trvalé bratrské shody národů i jednotlivců zdála se samozřejmostí a mír jistotou budoucího uspořádání světa!“⁷²⁾ Věříme, že po letech, které uplynuly od roku 1945, se mu ta dávná doba mohla tak jevit.

Dalším mužem, který vynikal schopností smísit pravdy a lži a vymýšlet si, k čemuž je třeba nejen oplývat kombinačními schopnostmi a fantazií, ale také ovládat pero a nezatěžovat si svědomí, je Antonín Čížek. Na začátku roku 1943 byl nasazen tábořským úřadem práce do Mnichova, ale z hořícího města se mu podařilo okamžitě uprchnout a vrátit se do Tábora. Žil v ilegality, ale díky ing. Josefu Hojdarovi, řediteli Madety, svůj návrat zlegalizoval a dostal zaměstnání. „V měsíci květnu 1943 podařilo se ing. Hojdarovi, který přes mjr. Červinku znal mě z odbojové činnosti, dosadit mě do mlékárenské laboratoře v Čelkovicích výměnou za pracovníka, kterého si vyžádal okresní úřad (Jar. Veřtát). Od této doby, postupně jako organizační úředník Madety, byl jsem pověřen funkcí organizátor: z počátku v odboji Vacek–Červinka a od 1. 1. 1944 ve štábu Táboritů. Měl jsem s motocyklem přiděleny okresy Tábor, Soběslav, Milevsko, Mladou Vožici, Lomnici, Třeboň, Jindřichův Hradec. Stal jsem se spojkou mezi veliteli mjr. Červinkou, ing. Hojdarem na další vedoucí odbojové pracovníky v okresech. Byli to především členové revolučních výborů (Kohout, Soběslav, Mrázek, Mladá Vožice, Novák, Lomnice, Exner, Jindřichův Hradec, Vacek, Třeboň, Jeřábek, Milevsko, Novák a Ruda Marek, Veselsko, z tábořských pak Bohouš Dvořák, Franta Novotný, Jenda Vytřísal a další).“⁷³⁾ Antonín Čížek klade vznik štábu, tedy vedení Táboritů, k začátku roku 1944. Když psal svůj elaborát, neuvědomil si zřejmě, že major Václav Červinka byl už 1. 12. 1943 zatčen a že ho tudíž nemohl s nikým spojovat, když se vrátil do Tábora až týden po rozpuštění Táboritů. Antonín Čížek, osobně zavázaný ing. Josefu Hojdarovi, byl jím dosazen „za revoluční hnutí odporu“ jako spolehlivý člověk do krajského národního výboru i okresního národního výboru.

70) Ústav pro studium totalitních režimů Praha, A 8, fond Inspekce ministra vnitra, Případ Františka Novotného, Protokol o výpovědi Bohumila Dvořáka ze 24. 9. 1964, s. 20.

71) Ústav pro studium totalitních režimů Praha, A 8, fond Inspekce ministra vnitra, Případ Františka Novotného, Okresní oddělení Tábor, Dvořák Bohumil – záznam o kontaktu pracovníka 3. odboru KSČ – MV Řeřábekem ze dne 1. 3. 1963, s. 168.

72) Státní okresní archiv Tábor, Osobní fond Jaroslav Hojdar, sign. K 9/177, Poslední rozloučení s Bohoušem Dvořákem, v Pacově 8. května 1984.

73) Státní okresní archiv Tábor, Osobní fond Jaroslav Hojdar, sign. K 9/189, Antonín Čížek, Tábořsko v odboji.

Josef Hojdar „po zatčení majora Červinky získal ilegálně žijícího škpt. Marka a prohloubil organizaci i práci partyzánského hnutí, jakož i její politické zapojení (M. Tomášková, J. Demuth)“⁷⁴⁾ „Duchem veškeré práce na Táborsku byl a je npor. v z. ing. Hojdar a věrný a srdnatý pomocník Franta Novotný, Balkova Lhota. Na Jindřichohradecku škpt. Exnar.“⁷⁵⁾

Štábní kapitán Rudolf Marek vrátil ing. Josefu Hojdarovi vklad, který do něj vložil, když jej v roce 1944 zaměstnal v provozovně Madety v Řípci. Na konci dubna 1945 jej povolal potom jako důstojníka k sobě do Tábora a k 1. květnu z něj učinil náčelníka štábu partyzánské brigády Táborité. Můžeme se podívat anebo dokonce usmívat, když čteme v elaborátu o soběslavském odboji, jež sepsal v roce 1971 Jan Kohout, že „koncem dubna odchází škpt. R. Marek, velitel oddílu Žižka I Soběslav k tábořské odbojové skupině Táborité a tam přebírá funkci náčelníka štábu. Náš oddíl s tímto řešením nesouhlasí a rozhodl se na den 3. května svolat schůzku odpovědných funkcionářů do altánku obchodníka Turzika. Na tuto schůzku se dostavil soudruh František Bouša, ruský legionář a major československé armády a prohlásil, že ho soudruh Marek (Helena) požádal, aby převzal funkci velitele partyzánské oddílu Žižka I v Soběslavi.“⁷⁶⁾ Trošku nám to nekoresponduje s hodnocením, jež obdržel štábní kapitán Rudolf Marek za období 5. 5. 1945 – 31. 12. 1945: „Velitelská schopnost: Rozhodný, přísný, odvážný. Vzor vojácké nebojácnosti. Velmi schopný organizátor a velitel. V boji neohrožený. K představeným ukázněný, k podřízeným přísný a spravedlivý. Jako velitel praporu velmi schopný.“⁷⁷⁾ Vojenské schopnosti měl; domníváme se, že on to byl, kdo měl lví podíl na tom, že po 9. květnu 1945 se podařilo integrovat do partyzánské brigády Táborité jednotlivé větší i docela drobné oddíly odboje. Podařilo se mu dát dočasné jednotě pevný rámec tím, že vypracoval strukturu oddílů a sepsal jednotlivé členy. Obdržel za období 1. 5. 1944 – 9. 5. 1945 charakter partyzána. Ovšem nejvíce mu pravděpodobně pomohla ke kariéře vze-stupu okolnost, že on to byl, kdo spojil díky svému kamarádovi štábnímu kapitánu Exnarovi z Jindřichova Hradce tábořskou skupinu ing. Josefa Hojdara se sovětským paradesantním oddílem Za Prahu. Už k 1. září 1945 byl jmenován zástupcem zemského velitele SNB v Praze.⁷⁸⁾

Klenotem na štítu Táboritů je Václav Červinka (1897–1959). On sám říkal a psal, že je v odboji proti fašistům od roku 1939, ale jeho spoluúčast v Obráně národa není jistá. Byl sice zatčen hned 6. února 1940, stejně jako plukovník Cyril Pazdera, velitel Obrany národa kraj Tábor, major Josef Březina, štábní kapitán Antonín Handschuh a podplukovník Josef Kazda, ale gestapo jej na rozdíl od plukovníka Cyrila Pazdery a dalších za pár dní propustilo. Nemůžeme než souhlasit s tábořským historikem odboje Jiřím Šulcem, který v souvislosti s Červinkovým

74) Státní okresní archiv Tábor, Osobní fond Jaroslav Hojdar, Životopis ing. Josefa Hojdara, sign. K 9/177. Domníváme se, že autorem byl Rudolf Marek.

75) Tamtéž, Životopis škpt. pěch. Rudolfa Marka (Rudla).

76) Státní okresní archiv Tábor, Osobní fond Jaroslav Hojdar, Soběslav 1939–1945, Popis činnosti ilegální organizace KSČ – SOBKA a Žižka I, která působila v městě Soběslavi, sign. K 9/182, s. 29.

77) VHA Praha, Klasifikační listina Rudolf Marek.

78) Ústav pro studium totalitních režimů Praha, fond Krajská správa SNB České Budějovice, Partyzánská brigáda Táborité, Zpráva o činnosti 1945–1950, s. 130.

údajným zapojením v Obráně národa napsal: „Celé Červinkovo prohlášení o jeho funkci v Obráně národa a ve Vackově skupině je jednak neověřitelné a v podstatě v souvislostech i nemyslitelné.“⁷⁹⁾

S jeho jménem v souvislosti s odbojem se při studiu pramenů setkáváme poprvé u někoho jiného než u něj samotného ve výpovědi Josefa Volfa z Tábora. Když Josef Volf psal o zatýkání v únoru 1943, napsal doslova: „Ještě před útekem Krátkého a Pistoriuse přišli oba ke mně do krámu a tyto jsem vybavil šatstvem a penězi pro první cestu. Když přišli pro Krátkého, vše nechal doma a utekl jen s holýma rukama. Při této příležitosti mně dal Pistorius vizitku pojišťovny Lípa a s tímto mě poslal do Madety k mjr. Červinkovi a na tuto vizitku obdržel jsem od mjr. Červinky částku 5000 K pro Pistoriuse.“⁸⁰⁾ My jsme tyto věty citovali už jednou v souvislosti s útekem Josefa Krátkého a Josefa Pistoriuse,⁸¹⁾ ale tehdy proto, že jsme chtěli ukázat, jak bylo těžké utéct před gestapem a nic, vůbec nic nemít. Nyní citaci opakujeme, abychom ukázali, že i jinak velmi slušný obchodník Josef Volf, jehož poválečné výpovědi jsou cenným zdrojem informací, byl po osvobození ochoten z nějakého důvodu lhát. Myslíme totiž, že Josef Volf do Madety k majoru Václavu Červinkovi tehdy nešel.

Ovšem svoji odbojářskou kariéru si Václav Červinka vybudoval hlavně sám. V Dotazníku I si sám napsal: „V listopadu 1939 zapojen na vojenskou organizaci plk. Pazdery. Od března 1940 převzal na výzvu bývalého poslance Lance a Josefa Raiskupa (komunisty) předsednictví Krajského revolučně národního výboru v Táboře. Organizátor kraje tábořského v podzemním hnutí.“ To jsou úplně nesmysly, Lanc ani Raiskup nebyli ještě v jižních Čechách a neexistoval ještě ani Krajský revolučně národní výbor v Borotíně, natož v Táboře. Když se dostal náš Baron Prášil ke svému vylíčení, jak byl odsouzen 11. 7. 1944 „Lidovým soudem v Berlíně při přelíčení v Dráždanech“ k pěti rokům káznice, vyšperkoval své vyprávění např. takovouto nehorázností: „Malá inteligence orgánů gestapa byla nahrazena lehkomyšlností a povídavostí i význačných činitelů odboje. Snad zde vynikala touha po důležitosti našich lidí. Ze styku se strážnými orgány ve věznicích jsem uznal, že kromě SS a HJ bylo málo nacistů. Jen německví se svým kladným postojem ke konání povinností se uplatňovalo u většiny. Úplatkářství všech (i členů senátu) mi zachránilo život (K 100 000,-), i rozsudek byl tomuto přizpůsoben.“⁸²⁾

Úplatek 100 000 K upřesnil a znovu poněkud blíže vysvětlil ve svém Životopise: Život zachránil „po úplatku 10 000 RM manželkou za pomoci Madety berlínskému soudu“. Tento Životopis je Červinkovým vrcholným falzifikačním dílem. V první části byl asi nejpravdivější. Vypsal, jak pochází z chudé rodiny, jak „při otcově chudém platu“ učitele „nepoznal příliš dětských radostí“. Přesto mu rodiče umožnili vystudovat reálku v Nymburce. V roce 1915 narukoval do rakousko-uherské armády a s druhým praporem myslivců prošel ruskou, černohorskou, albánskou a italskou frontu, než 7. srpna 1916 sběhl do zajetí. V Itálii vstoupil do československých legií,

79) Jiří Šulc, Odboj na Táborsku (viz pozn. 4), s. 47.

80) VHA Praha, Vzpomínka č. 3882, Volf Josef, Volfová Marie, Volf Milouš, Zapojení celé rodiny do ilegální činnosti za okupace 1939–1945, s. 3.

81) Václav Krůta, Tábořský odboj před Tábority I. Tábořský archiv 11, 2002, s. 342, pozn. 32.

82) VHA Praha, Kvalifikační listina Václava Červinky, příloha Dotazník I.

zúčastnil se bojů o Doss'Alto i na Piavě. S legionářským 34. střeleckým plukem se navrátil 24. prosince 1918 do Československa, v roce 1919 byl jako četař na Slovensku a prodělal bojové vystoupení proti Maďarské republice rad v květnu a červnu. 1. července 1919 byl povýšen na podporučíka. Protože bratři Josef a Ladislav studovali, tak Václav, který si uvědomoval, že by otec nemohl podporovat na studiích ještě jeho, podal žádost, aby mohl zůstat v armádě. Jeho žádosti bylo vyhověno, mladá republika tehdy budovala svoji armádu a legionáři tvořili spolehlivé jádro armády. Václav Červinka potom absolvoval vojenskou důstojnickou akademii v Hranicích na Moravě a všemožné kurzy, jak to bylo v armádě obvyklé. Po absolvování vojenské intendantní školy zakotvil v intendantní službě. Byl ambiciózní a snaživý, od roku 1933 působil na ministerstvu obrany v Praze. Při likvidaci československé armády v roce 1939 byl 23. června demobilizován, přičemž armáda mu ještě opatřila místo přednosty cenové kontroly v Táboře. O toto místo však přišel k 1. 7. 1940, kdy „byl z příkazu gestapa propuštěn a penzionován“. Tvrdil, že to bylo v souvislosti s jeho zatčením 6. února 1940 a vězněním v Českých Budějovicích, z něhož byl nakonec po osmi dnech propuštěn, protože mu účast v odboji Obrany národa nebyla prokázána. Václav Červinka byl sice penzionován, ale k 25. srpnu 1940 nastoupil jako přednosta administrativy a evidence v potravinářském družstvu Madeta v Táboře.

Václav Červinka tvrdil, že poprvé se setkal s „význačnými pracovníky tábořského odboje“, vězeňskými dozorci Jaroslavem Vackem, Josefem Dubem a podplukovníkem Josefem Březinou, z nichž určitě Jaroslav Vacek a Josef Březina působili v Obráně národa, 16. srpna 1939 u Nováků v Meziříčí u Tábora čp. 21. Přitom se dovolával případného svědectví generála Váchy z ministerstva národní obrany, „který měl totéž“.

Když získal místo v tábořské Madetě, znamenalo to určitě významné a důležité postavení. Výrobní sortiment a velikost podniku by bezesporu umožňovaly, co také Václav Červinka po válce psal. Podle jeho tvrzení „rozvinuta široká podpůrná akce rodin vězněných a popravených, vypláceno měsíčně na 45 000,- K z fondů Madety“ a také prý z jeho vlastních peněz, dále prý 9 000 K do Chotovin.⁸³⁾ Václav Červinka prý opatřil obleky, holicí věci, podporu jídlem a penězi pro čtyři Rusy, kteří byli od května 1942 u Františka Novotného v Balkově Lhotě,⁸⁴⁾ od puškaře Františka Sováka z Tábora koupil „17 kg ekrasitu, který za pomoci Josefa Pešty a por. Václava Oulického převezen do Madety, kde ukryt ve skladišti automateriálu“, 5 000 K financoval výrobu železných ježků kovářem Antonínem Šmejkalem z Borotína, 11 000 K stálo máslo a sýry pro partyzány v bunkrech na Sedlčansku. Odhlížíme od toho, že Rusové byli v Balkově Lhotě až od roku 1942 nebo bunkry na Sedlčansku

83) Když se pokoušíme najít konkrétní materiální nebo finanční výpomoc jednotlivcům nebo rodinám, nedaří se nám o nic víc než např. Jiřímu Šulcovi, Odboj na Táborsku (jako pozn. 4), jenž na s. 135 napsal: „Pokud se jednalo o obrovské částky peněz a potravin poskytovaných z tajného fondu rodinám postížených, nelze je ani po válce téměř nikde prokázat. Naopak, lze označit rodiny, které v době perzekuce nedostaly nic, jak uvedla Božena Smažíková a rodina Koroušova, ale i mladší dcera Jaroslava Vacka, která jako šestnáctiletá nebyla zatčena a starala se o ni, bez jakékoliv podpory, rodina Kuboušková.“

84) Sám František Novotný ve zprávě o činnosti Partyzánská skupina Balkova Lhota, in: Jaroslav Hojdar, Různé, svazek XXV (strojopis u autora), s. 42, napsal: „3. října 1942 jsem získal čtyři ruské důstojníky, kteří byli na útěku ze zajateckého tábora.“

teprve po jeho zatčení, neprotestujeme proti jeho tvrzení o poskytované finanční a materiální podpoře, protože nemáme prameny ani pro potvrzení, ani vyvrácení jeho tvrzení. Ovšem lhal, když napsal, že 6. ledna 1943 byl „na schůzce RKNV v Meziříčí, kterou zprostředkoval Jan Vách a Bohumil Dvořák, bývalí redaktori Melantricha Tábor“, stejně jako lhal, když se odvážil napsat, že „po upozornění Bohumilem Dvořákem varoval [...] v tábořské nemocnici Jar. Vacka, který nedbal a byl zatčen spolu s mnoha členy tábořského odboje.“ Jaká drzost vůči Jaroslavu Vackovi, který odevzdal vlastní všechno včetně života! Ale toho, kdo zkoumá tábořský odboj, nesmí nic udivovat. Václav Červinka rozhodně netrpěl pocitem studu. Pokračoval ve svém fiktivním životopise: „V té době jsem byl šest týdnů v ilegalitě s manželkou (Novák čp. 21 v Meziříčí, chata Madety v Roudné, svědci pí. Nováková, pí. Šternová, bývalá úřednice Madety, starosta (bývalý) obce Klenovice, kde jsem se musel na příkaz četníka přihlásit k pobytu v chatě). Vrátil jsem se z ilegality, když zatčení byli odvezeni do Terezína a bylo zřejmo, že jsem jimi nebyl prozrazen. 1. 12. 1943 jsem byl v kanceláři Madeta zatčen gestapem jako jediný z odboje Táboritě. Byl jsem zrazen neopatrností mjr. Lauba, odbojová organizace Příbram (moji adresu zapsal do notesu).“ Tento Červinkův výklad nalezl mezi historiky ohlasu, naposledy – byť i s výhradami – u Jiřího Šulce.⁸⁵⁾

Major Václav Červinka prošel věznicemi v Táboře, Terezíně, Praze, Budyšíně a odsouzen byl v Drážďanech. Pak následovaly německé káznice v Hofu, Bambergu, Ebrachu, Mnichově, Norimberku, zřejmě koncentrační tábor Dachau, pak Solnohrad, Ried a skončil v Subenu. Nevěříme mu, když tvrdil, že „byl vyhlédnut jako vojenský velitel pro připravovaný komunistický puč ve věznici Suben“, a už jenom pro pobavení uvádíme, že „16. května 1945 utekl a u Aigenu překročil hranice ČSR“.⁸⁶⁾ „Prozrazen vedoucím kraje Příbram, zatčen Červinka 1. prosince 1943 a činnost přechází na ing. Hojdara. Jsem hrdý na to, že jsem po návratu z káznice zastihl Jožku Hojdara jako velitele partyzánů, což je důkazem, že jsem osobu nástupce volil dobře.“⁸⁷⁾ Kdyby chtěl Václav Červinka zachránit svůj život, neměli bychom mu za zlé, že svádí odpovědnost za své zatčení na mrtvého. Ale v tomto případě lhal z osobně zjištěných důvodů. Zatím se nenašel jediný, byť jen malý anebo pravděpodobný důkaz, že by existovalo spojení Tábora s RKNV Příbram kromě osoby Josefa Raiskupa, se kterým se však, myslíme, nesetkal Václav Červinka.⁸⁸⁾

85) Jiří Šulc, Odboj na Táborsku (jako pozn. 4), s. 105, 106, 107. V našich očích snižuje Červinkovu výpověď skutečnost, že ji nemůžeme ověřit. Dosud jsme přese všechno úsilí neobjevili Červinkův soudní spis. Ale na druhé straně v Národním archivu v Praze, fond KT – OVS podle knihy AD se zdá, že byl předán referátu gestapa IV A 1, což značilo komunistický odboj, podle knihy zatčených v období 6. 1. 1944 – 28. 6. 1944, kniha č. 2, byl naopak vyšetřován referátem IV B 2, což znamená ilegální organizace včetně nekomunistických.

86) Státní okresní archiv Tábor, Osobní fond Jaroslav Hojdar, sign. K 9/176.

87) Státní okresní archiv Tábor, Osobní fond Jaroslav Hojdar, sign. K 9/177, Příspěvek majora Václava Červinky k revolučnímu odboji kraje Tábor.

88) Nejznámějším zpracovatelem příbramského odboje kolem RKNV v Příbrami je Josef Velfl, Cesty ke svobodě. OV ČSPB a Okresní muzeum Příbram 1987, s. 55–64, nebo To byl generál Alois Laub, in: Podbrdsko 9, 2002, s. 99–109. Ve Velflových textech není ani nejmenší náznak o spojení Příbrami s Tábořem, o majoru Václavu Červinkovi nemluví. Rovněž ve Stručném přehledu činnosti vojenské ilegální organizace „Oliver“ v Příbrami, in: Vlastivědný sborník Podbrdsko 4, 1970, s. 178–187, není jediný náznak Červinkou líčeného spojení. Toto spojení, ač se léta snažíme jej nalézt, jsme neobjevili dosud ani my.

Václav Červinka vstoupil 4. července 1945 do KSČ a už v srpnu se stal předsedou komunistické krajské branné komise. Ing. Josef Hojdar jej za partyzánskou brigádu Táborité navrhl na generála. Tehdy poprvé bylo vysloveno falešné a zavádějící sousloví „*Odboj Vacek–Červinka*“. V tomtéž měsíci se stal soudcem z lidu. Byl v očištné komisi ONV, předsedou odbočky Československé obce legionářské, Svazu národní revoluce, členem ÚV Československé obce sokolské, ÚV Svazu národní revoluce. 15. 2. 1949 odešel do Prahy na ministerstvo národní obrany jako přednosta intendance 1. oblasti. Sloužil ve vysoké funkci až do konce března 1953, kdy odešel do trvalé zálohy.⁸⁹⁾ Zemřel o šest let později, 10. 9. 1959.⁹⁰⁾

Jako zemřel generál Václav Červinka, zemřeli už všichni ostatní aktéři protifašistického odboje na Táborsku, přičemž většina z nich se stala o své vůli anebo bezděky, aniž by o tom věděli, příslušníky Táboritů. Z pohledu historie už lze u každého jednotlivce jeho individuální lidské osudy zkoumat z pohledu, zda svoji odbojovou činnost vyvinul před existencí Táboritů, anebo až za jejich existence. Táborité jako partyzánská skupina ne že neexistovali, naopak, oni byli, ale od okamžiku vzniku prošli vývojem, který je třeba mít na mysli, když se o nich uvažuje a mluví.

TÁBORSKÝ VIKARIÁT VE SVĚTLE ARCHIVNÍCH DOKUMENTŮ LET 1948–1989

Martin Weis

Úvodem

Problematiku regionálních dějin lze vnímat z mnoha zorných úhlů. Rozhodl jsem se v této stati o pohled na jihočeské regionální dějiny jako na část církevních dějin druhé poloviny 20. století. Je to zejména ta oblast historie, která se pokouší probádat vztah státní moci a katolické církve prostřednictvím řeči archivních dokumentů. Této problematice se již dlouhodobě věnuje Katedra církevních dějin Teologické fakulty Jihočeské univerzity v Českých Budějovicích a v současnosti na toto téma řeší tříletý grant Grantové agentury České republiky.¹⁾ Proč z regionálních církevních dějin druhé poloviny 20. století připomínat právě táborský vikariát? V prvé řadě proto, že minulou komunistickou mocí byl politický okres Tábor hodnocen jako nejméně úspěšnější v „potírání religiozity“, a byl tak jakýmsi modelovým příkladem, jak mělo být postupováno vůči katolické církvi v celém regionu jižních Čech. Jako druhý důvod lze uvést skutečnost, že materiály z činnosti státních úředníků v oblasti církevní správy jsou v jihočeském regionu nejlépe dochované právě z politického okresu Tábor.

Českobudějovická diecéze roku 1948 ve světle statistických dat

Uspořádání duchovní správy katolické církve na jihu Čech dobře dokumentuje diecézní katalog, který byl vydán po čtyřleté, válkou způsobené pauze a zachycuje stav duchovní správy k říjnu 1948. Podle tohoto katalogu žilo v diecézi 982.265 katolíků a 105.116 bezvěrců či jinověrců. Ke katolické církvi se tedy hlásilo plných 93,3% obyvatel českobudějovické diecéze. Na 432 farností připadalo 371 diecézních kněží v činné službě. Řeholních kněží v českobudějovické diecézi působil 71, jinam příslušných 22 a pensionovaných kněží bylo 66. Řeholních sester na jihu Čech působil 612, přičemž nejpočetněji byly zastoupeny školské sestry s 266 řeholnicemi a boromejky s 163 řeholnicemi. Duchovní správa českobudějovické diecéze byla rozdělena do generálního vikariátu a deseti arcikněžství. Generální vikariát zahrnoval farnosti v Českých Budějovicích (u sv. Mikuláše a u sv. Jana Nepomuc-

89) Státní okresní archiv Tábor, Osobní fond Jaroslav Hojdar, sign. K 9/176, Brigádní generál Václav Červinka, životopis.

90) Státní okresní archiv Tábor, Soudobá dokumentace, sign. F 1 b, Úmrtí oznámení Václava Červinky.

1) Tato studie je dílčím výstupem z grantu Grantové agentury České republiky č. 409/07/0475: Katolická církev na jihu Čech ve světle archivních dokumentů let 1949–1976.

kého), Českém Krumlově, Domažlicích, Klatovech, Písku a Táboře. Arcikněžství byla zřízena v Blatné, Budějovicích, Krumlově, Klatovech, Nepomuku, Jindřichově Hradci, Písku, Prachaticích, Třeboni a Vodňanech. Arcikněžství se dělila na vikariáty, kterých bylo celkem 34, a ty na jednotlivé farnosti. Nejpočetnější co do počtu obyvatel byl generální vikariát, který zahrnoval nejlidnatější městské farnosti. Je nutno ale také připustit, že v těchto farnostech žilo velké procento bezvěrců či jinověrců. Jinověrci, převážně příslušníci Církve československé, se rekrutovali z řad intelektuálů, přičemž zde bylo nevíce zastoupeno učitelstvo státních škol nižších stupňů. Bezvěřectví bylo nejvíce rozšířeno mezi dělnickými masami velkých průmyslových závodů. Tito dělníci byli převážně organizováni v politických stranách levicového zaměření. Vesnické a malé městské farnosti vykazovaly jen malé procento bezvěrců či jinověrců. Na jihočeském venkově bylo ještě před únorem v roce 1948 zachováno „zdravé jádro“ katolické církve českobudějovické diecéze. Nejméně obyvatel žilo v pohraničních oblastech, které byly vyliďněny po odsunu obyvatel německé národnosti.²⁾

Táborský vikariát a jeho správní proměny v letech 1948–1989

Správní dělení vikariátu se v letech 1948–1989 několikrát změnilo. Uspořádání vikariátu souviselo s několikerou změnou uspořádání celé diecéze. V uvedených letech došlo ke dvěma základním změnám hranic vikariátů, které na přání státu se měly shodovat s hranicemi politických okresů. Pouze u farností podléhajících pod generální vikariát nedošlo ke změnám. Na území nynějšího táborského vikariátu se v roce 1948 nacházely tři venkovské vikariáty, a to táborský, jistebnický a soběslavský. Město Tábor patřilo pod generální vikariát. V lednu 1952 došlo k úpravě vikariátních obvodů v souladu s hranicemi politických okresů. Zanikl vikariát v Jistebnici a farnosti tohoto vikariátu přešly částečně pod nově zřízený vikariát milevský a vikariát táborský. Od roku 1952 byly tedy na území dnešního táborského vikariátu vikariáty táborský, soběslavský a částečně milevský. V roce 1960 byla ústavním zákonem č. 35/1960 Sb. o změně ústavního zákona o volbách do Národního shromáždění a o volbách do Slovenské národní rady a ústavního zákona o národních výborech, zákonem č. 36/1960 Sb. o územním členění státu a zákonem č. 65/1960 Sb. o národních výborech provedena nová územní reorganizace Československa. Zanikl Českobudějovický kraj a místo něho byl zřízen Jihočeský kraj, ve kterém zanikly tzv. malé okresy a vznikly tzv. velké okresy. Tyto hranice okresů, pokud byly v rámci diecéze, se měly shodovat s hranicemi vikariátů. Zanikl tudíž vikariát soběslavský a jeho farnosti byly začleněny do táborského vikariátu. Milevský vikariát, respektive jeho farnosti, byly částečně začleněny do táborského vikariátu a částečně do vikariátu v Písku – podle rozdělení politického okresu Milevsko mezi okres Tábor a Písek. Jelikož českobudějovická diecéze zahrnovala v sobě i část nového Středočeského kraje, táborský vikariát zahrnoval farnosti okresu Tábor a část okresu Benešov u Prahy. Po této reorganizaci táborský vikariát zahrnoval následující farnosti: duchovní správu (děkanství) okresního města Tábor a expozituru Klokoty, Bechyně, Borotín, Budislav, Dírná, Drahov, Dráčov, Dražice, Hamr, Hartvíkov,

2) Srov. Catalogus saecularis et regularis cleri dioceseos Bohemo-Budvicensis pro Anno Domini 1948 (dále CCB), České Budějovice 1948.

Hlasivo, Hlavatce, Hodušín, Hoštice u Tábora, Hroby, Chotoviny, Choustník, Chýnov, Janov, Jistebnice, Malšice, Miličín, Mladá Vožice, Nedvědice, Neustupov, Nová Ves, Opařany, Planá nad Lužnicí, Pohnání, Rataje, Ratibořské Hory, Smilovy Hory, Soběslav, Stádlce, Sudoměřice u Bechyně, Šebířov, Tučapy, Veselí nad Lužnicí, Zálší, Zlaté Hory. K dalším přesunům farností a k úpravě hranic vikariátu došlo až po roce 1989.

Kategorizace farností vikariátu dle údajů z roku 1948

Farnosti táborského vikariátu je možno rozdělit do čtyř kategorií – velké městské farnosti, středně velké městské farnosti, malé městské farnosti (městys) a vesnické farnosti. Vliv na zařazení do jednotlivé kategorie měl stav farnosti v roce 1948, jak to dokumentují statistická data uveřejněná v diecézním katalogu. Mezi velké městské farnosti táborského vikariátu je nutno v první řadě umístit samotnou farnost v Táboře, a to přesto, že v roce 1948 spadala pod generální vikariát, farnost ve Veselí nad Lužnicí a farnost v Soběslavi.³⁾ Mezi středně velké městské farnosti je možno zařadit farnost v Bechyni a Plané nad Lužnicí.⁴⁾ Mezi malé městské farnosti je možno zařadit farnosti v Chýnově, Jistebnici a Mladé Vožici.⁵⁾ Mezi vesnické farnosti je

3) Tábor – historické město z roku 1420, v blízkosti poutní místo Klokoty. V roce 1948 11.644 katolíků a 8.297 jinověrců a bezvěrců. V roce 1987 v důsledku přesunu obyvatelstva z venkova do města stoupl počet obyvatel na 37.986. Duchovní správu zajišťovali: 1948–1958 Jaroslav Šebesta, 1958–1974 Miroslav Trdla, 1974–1985 Václav Žitný a 1985–1992 Václav Kraus. Veselí nad Lužnicí – historické město z roku 1261, železniční uzel, centrum průmyslu i zemědělství. V roce 1948 4.330 katolíků a 1139 jinověrců a bezvěrců. V roce 1987 žilo v městě 6.735 obyvatel. Duchovní správu zajišťovali v letech 1948–1989 Antonín Komrská, František Lála a Rudolf Hevera. Soběslav – historické město ze 13. století, průmysl strojírenský a nábytkářský, až do roku 1960 okresní město a centrum vikariátu. V roce 1948 4.695 katolíků a 1.644 jinověrců a bezvěrců. V roce 1987 žilo ve farnosti 8.319 obyvatel. Duchovní správu zajišťovali: 1937–1952 Msgre Matěj Bolech, 1952 Bedřich Rožánek, 1952–1960 František Veselý, 1961–1976 Václav Peřt, 1977–1989 Jan Kotál. Srov. CCB 1948, Diecézní katalog diecéze českobudějovické 1987 a kněžská matrika v archivu českobudějovického biskupství.

4) Bechyně – historické rozšmberské město, ve středověku sídlo arcijáhnů, v nedávné minulosti město se silnou vojenskou posádkou a vojenským letištěm; lázeňské město s keramickým průmyslem, uměleckoprůmyslová škola. V roce 1948 3.748 katolíků a 228 jinověrců a bezvěrců. V roce 1987 ve farnosti žilo 6.336 obyvatel. Duchovní správu zajišťovali: 1948–1953 František Kocáb, 1953–1958 Jaroslav Benhák, 1958–1968 František Kropáček, 1968–1982 Karel Tomšů, 1982–1990 Vladimír Vlček. Planá nad Lužnicí – farnost ze 14. století, průmyslové městečko, masný průmysl a centrum zemědělské výroby. V roce 1948 3.477 katolíků a 229 jinověrců a bezvěrců. V roce 1987 žilo ve farnosti 6.410 obyvatel. Duchovní správu zajišťovali: 1948–1950 Jan Švec, 1950–1953 Vladimír Vlček, 1954 František Veselý, 1955 Jan Zborovský, 1956–1957 Vladimír Vlček, 1958–1962 Jaromír Korejs, 1962–1972 Karel Kostelecký, 1972–1974 Ladislav Borovský, 1974–1975 Rudolf Hevera, 1975–1982 František Janoušek, 1982–1992 MVDr. František Krátký. Srov. CCB 1948, Diecézní katalog diecéze českobudějovické 1987 a kněžská matrika v archivu českobudějovického biskupství.

5) Chýnov – hradiště připomínané již v Kosmově kronice, náležící Slavníkovcům, ve farnosti působil známý sochař František Bílek, dnes malé městečko turistického významu. V roce 1948 čítalo 2.327 katolíků a 581 bezvěrců a jinověrců. V roce 1987 žilo ve farnosti 3.120 obyvatel. Duchovní správu zajišťovali: 1936–1954 Antonín Šmíd, 1954–1962 Václav Kaňák, 1962–1989 Josef Komínek. Jistebnice – trhová ves z 13. století v držení Rožmberků, farnost proslula nálezem tzv. Jistebnického kancionálu. Do roku 1952 sídlo vikariátu. V roce 1948 čítala 3.738 katolíků a 102 jinověrců. V roce 1987 žilo ve farnosti 2.385 obyvatel. Duchovní správu zajišťovali: 1948–1951 Josef Pynta, 1951–1954 Tomáš Pirný, 1954–1967 Ondřej Rytíř, 1967–1971 prof. ThDr. Josef Hlavnička, 1971–1995 Volfgang Jileček. Mladá Vožice – farnost ze 14. století, malé městečko, ve farnosti charitní domov Radvanov, proslulý jako místo

nutno zařadit všechny zbývající farnosti vikariátu. Ale ani ty nelze hodnotit stejně. Mnohé tyto farnosti byly před sto lety považovány za kvetoucí obce s několika tisíci obyvatel. Ale nedostatek možnosti obživy, neexistence průmyslu a kolektivizace vesnice přispěly k masovému odlivu obyvatel do měst za prací a obživou. Ku příkladu Borotín u Tábora v roce 1880 čítal téměř 3.000 obyvatel, v současnosti se počet obyvatel farnosti pohybuje řádově v několika stech a počet pravidelných návštěvníků bohoslužeb v několika desítkách. Některé živé vesnické farnosti z roku 1948 jsou dnes již téměř zaniklé a počtem aktivních věřících nepřesahují číslo deset. Jako příklad lze uvést farnosti Dráčov, Hamr, Hoštice u Tábora, Tučapy aj.

Náboženský život vikariátu podle tzv. ukazatelů religiozity

Nyní pohlédneme na problematiku náboženského života vikariátu ve světle statistických údajů religiozity, jak jej zachytily archivní dokumenty uložené ve Státním oblastním archivu v Třeboni a Státním okresním archivu v Táboře.⁶⁾ V letech 1948–1989 vykazovaly ukazatele náboženských úkonů vikariátu stálý pokles. Ve městské farnosti Tábor byl tento pokles velice prudký, uvážíme-li fakt, že v roce 1950 bylo v tábořské farnosti uděleno 1017 křtů, v roce 1951 dokonce 1087 křtů, a v roce 1989 pouze 91 křtů dětí a 2 křty dospělého katechumena. K největšímu zlomu v počtu udělovaných křtů došlo na přelomu let 1952 a 1953, kdy počet křtů klesl z 988 na 303. Tento radikální pokles byl způsoben zákazem křtů dětí narozených v nemocnici, která sloužila jako okresní porodnice. V letech 1955 až 1979 byl již počet křtů téměř stabilizován v rozmezí 200–300 křtů do roka. Počínaje rokem 1980 nastal další každoroční úbytek křtů, který byl způsoben několika faktory, jako větší náročností kladenou na přípravu rodičů před křtem dítěte, přechodem od politického ke konzumnímu materialismu obyvatelstva ve velké šíři a poklesem porodnosti. Dalším negativním faktorem, kterým je nutno doplnit uvedené údaje, je nárůst počtu obyvatel v tábořské farnosti. Z cca 20.000 obyvatel v roce 1948 stoupl počet obyvatel v Táboře do roku 1989 na 36.000 obyvatel. Procentuálně k počtu obyvatelstva

internace našich biskupů. V roce 1948 1.735 katolíků a 318 jinověrců a bezvěrců. V roce 1987 žilo ve farnosti 2.839 obyvatel. Duchovní správu obstarávali: 1948–1952 František Veselý, 1952–1954 Dr. Ignác Březina, 1954–1963 František Lála, 1963–1968 Bohumil Mráz, 1968–1973 Josef Urban, 1973–1990 František Veselý. Srov. CCB 1948, Diecézní katalog diecéze českobudějovické 1987 a kněžská matrika v archivu českobudějovického biskupství.

6) Státní oblastní archiv (dále SOA) v Třeboni uschovává velice bohatý fond vzniklý z činnosti Krajského národního výboru v Českých Budějovicích. Jedna jeho část zahrnuje materiály z činnosti tzv. krajského církevního tajemníka (KCT), které obsahují i dostatek materiálů k problematice religiozity Jihočeského kraje. Jedná se zejména o jednotlivá hlášení statistických dat, jejich sumáře a komentáře. Samozřejmě, že část těchto materiálů obsahuje i statistická data z okresu Tábor. Státní okresní archiv (dále SOKA) v Táboře obsahuje bohatou agendu bývalého Okresního národního výboru v Táboře, jejíž součástí jsou i materiály odboru pro věci církevní – tzv. okresního církevního tajemníka (OCT). Zde nalezneme zejména hlášení důvěrníků, respektive státem placených udavačů, kteří posílali pravidelná hlášení o životě jednotlivých duchovních okresu, kádrové materiály a podobně. K problematice religiozity vikariátu jsou zajímavá statistická data o počtu bohoslužebných úkonů, počtu dětí na vyučování náboženství, a to včetně komentářů jednotlivých ředitelů škol. Na tomto místě musím poděkovat za velice vstřícný přístup k mému badatelskému zájmu zejména paní ředitelce okresního archivu Aleně Daňkové a všem jejím milým spolupracovnícům.

tudíž došlo ještě k většímu poklesu zájmu obyvatel o náboženský život v rámci katolické církve. I další ukazatele, jako počet církevních sňatků a počet církevních pohřbů, vykazují sestupnou tendenci. Oproti tomu ukazatele náboženských úkonů z vesnic vykazují téměř setrvalý stav a vzhledem k úbytku obyvatelstva vesnice odchodem do města za prací dokonce i mírný růst. Jako příklad poslouží nejlépe porovnání procentuální návštěvnosti nedělních bohoslužeb. V Táboře navštěvovalo podle statistiky v roce 1989 pouze 1,9 % obyvatelstva pravidelně nedělní bohoslužby. Na vesnicích v roce 1989 to bylo v průměru až 5–10 % obyvatelstva. Toto vysoké procento je způsobeno věkovou skladbou obyvatel venkova. Odchodem mladých lidí do měst roste procentuální počet dříve narozených lidí, kteří tradičně žijí s církví. Statistiky církevních sňatků na vesnici nevyjadřují skutečný stav náboženského života, neboť jejich údaje jsou silně zkresleny vnějšími okolnostmi, které působily a dosud působí na rozhodování snoubenců o místě církevního sňatku. Po zavedení povinného občanského sňatku u národních výborů snoubenci vesměs volili za místo církevních oddavek místo, kde sídlil MNV s právem matričním. Dále velký vliv na rozhodování snoubenců měl i výběr místa pořádání svatební hostiny, možnost volby fotografa a v neposlední řadě i důslednost duchovního v předmanželské přípravě snoubenců. Jistý vliv na počet církevních sňatků na vesnici má i blízkost známého poutního mariánského místa na Klokotech u Tábora, s překrásnou svatyní a stříbrným oltářem. Statistiky církevních pohřbů do země vykazují ve městě stálý pokles, zatímco na vesnici setrvalý stav. Oproti tomu ve městě je zaznamenán prudký vzestup církevního rozloučení u příležitosti pohřbu žehem. Je to zajisté způsobeno jistou konzervativností venkova, ale především tou skutečností, že v Táboře je jediné krematorium s obřadní síní pro celý okres. Nejbližší krematorium od Tábora je až v Českých Budějovicích, v Praze či v Blatné. Stalo se pravidlem, že pohřeb žehem byl doprovázen církevním obřadem v místě žehu, a tudíž v matrice místa, kde dotyčný farník zesnul, není zápisu. Jedním z významných ukazatelů náboženského života je i počet dětí přihlášených k vyučování náboženství na základních školách. Jak vyplývá ze získaných dat, vyučování náboženství na školách tábořského okresu taktéž mělo sestupnou tendenci. K největšímu zlomu v počtu přihlášených dětí došlo v letech tzv. „normalizace“, kdy od roku 1982 se náboženství vyučovalo již jen na pěti školách okresu, a dokonce v letech 1986–1989 nebylo vyučováno náboženství na žádné škole okresu. Tábořský okres byl tudíž na prvním místě okresů jihočeského kraje v „potírání religiozity“. Hlavní příčinou tohoto poklesu byla ateistická propaganda, šířená učitelským sborem a podpořená naléháním na rodiče, aby nepřihlašovali své děti na náboženství a nekazili jim tak možnost přijetí na další studia. Tak například ředitel Základní devítileté školy v Borotíně ve svém hlášení okresnímu církevnímu tajemníkovi v Táboře uvádí doslova toto: „*Pronikavě snížení počtu přihlášených dětí na náboženství oproti minulým rokům zřejmě způsobilo intenzivní působení jak na děti v rámci vyučování, tak i na rodiče při celoškolských schůzích – dvě ateistické přednášky i při osobním styku a jednání. Určitou roli zde sehrál i fakt, že mezi rodičovskou veřejností už přece proniklo vědomí, že děti s náboženskou výukou a výchovou mají ztížené podmínky při vstupu na střední školy. Navzdory tomuto hodnocení je však nutno konstatovat, že vymizení výuky náboženství na naší škole ještě neznamená vymizení náboženských zvyklostí a smýšlení v rodinách. Případy návštěv kostela celými rodinami jsou však stále řidší a koncentrují se jen na několik vytr-*

valých výjimek...⁷⁾ V hlášení Základní devítileté školy ve Veselí nad Lužnicí I se uvádějí i osobní návštěvy pedagogů školy v domácnostech rodičů, kteří své děti přihlásili na vyučování náboženství: „Pedagogický sbor vykonal návštěvy v příškolních obcích Zálší, Mažice a Klečaty, individuálně navštíveny rodiny, na schůzi MNV hovořeno o otázkách vědeckého ateismu a náboženství. Výsledkem toho je že pro školní rok 1976/1977 je jediná přihláška na náboženství, ačkoliv v minulých letech právě z těchto obcí bylo vždy podáno převážně množství přihlášek...“⁸⁾ Též ředitelka školy v Jistebnici ve svém hlášení uvádí, že „vzhledem k religiositě Jistebnicka je v plánu školy i třídních učitelů zaměřena velká pozornost na ateistickou výchovu žáků a jejich rodičů. Třídní učitelé provádějí ateistickou propagandu na třídních schůzkách SRPŠ a s vytypovanými rodiči hovoří i individuálně. Počet přihlášek klesl na 10. Ke snížení tohoto počtu došlo v důsledku uvedených opatření...“⁹⁾ Způsob boje proti religiozitě mezi dětmi někdy nabýval až humorných forem, jak dosvědčuje následující archivní dokument: „Duchovní působí na dítě značně úspěšně svatými obrázky, které jim dávají za odměnu dobré docházky do kostela a za to, že umí při náboženství. Kromě omezení tisku těchto braků navrhujeme, abychom i my ve škole působili takto na děti, a to buď obrázky slavných mužů našeho národa, zasloužilých pionýrů nebo obrázky ze světa zvířat a rostlin. Vkusné a cennější obrázky by se hodily jako odměna za dobrý prospěch apod.“¹⁰⁾

Jako další příklady archivního materiálu, dokumentující výše uvedené skutečnosti, uvádím například zprávu o religiozitě českobudějovického kraje a o postoji státní správy v okresech k církevní politice, přednesenou s. Vlčkem, vedoucím tajemníkem KV KSC Českobudějovického kraje, na schůzi politbyra ÚV KSC. V této zprávě uvedl, že v roce 1951 bylo v Českobudějovickém kraji 4.286 sňatků, z toho 2.733 katolických-církevních. Z římskokatolické církve v roce 1951 v Českobudějovickém kraji vystoupilo celkem 1.588 občanů.¹¹⁾ V příložené tabulce je uveden statistický přehled výstupů z katolické církve v jednotlivých měsících za rok 1950 s porovnáním celého kraje a okresu Tábor.¹²⁾

Měsíc	Celý kraj	Okres Tábor
Leden	144	41
Únor	127	33
Březen	130	27
Duben	131	25

7) Srov. SOkA Tábor, fond ONV Tábor, karton č. 1257, inventární č. 2212, signatura 434/2, složka komentáře škol k přihláškám na náboženství, originál dopisu z 28. 6. 1976, signovaný.

8) Srov. SOkA Tábor, fond ONV Tábor, karton č. 1257, inventární č. 2212, signatura 434/2, složka komentáře škol k přihláškám na náboženství, originál dopisu z 29. 6. 1976, signovaný.

9) Srov. SOkA Tábor, fond ONV Tábor, karton č. 1257, inventární č. 2212, signatura 434/2, složka komentáře škol k přihláškám na náboženství, originál dopisu z 28. 6. 1976, signovaný.

10) SOA Třeboň, fond KNV České Budějovice, karton č. 364, sign. 290,2, zpráva KCT v Českých Budějovicích předsednictvu KV KSC, přednesená 20.5. 1952, zápis – rukopis, nesignovaný.

11) Srov. SOA Třeboň, fond KNV České Budějovice, karton č. 364, sign. 290,2 – referát, rukopis.

12) Srov. SOA Třeboň, fond KNV České Budějovice, karton č. 363, sign. 290,1 – Hlášení KCT v Českých Budějovicích SÚC v Praze, opis nesignovaný, bez data.

Měsíc	Celý kraj	Okres Tábor
Květen	61	13
Červen	80	15
Červenec	77	8
Srpen	74	10
Září	65	14
Říjen	64	2
Listopad	60	2
Prosinec	53	6

Pro dokumentaci přikládám i tabulku sestavenou dle jednotlivých údajů religiozity na okrese Tábor, a to v porovnání katolické církve s Církví československou (husitskou) od roku 1961 do roku 1975.¹³⁾

Církev	Počet duchovních	Počet křtů dětí	Počet křtů v dospělosti	Počet církevních sňatků	Počet církevních pohřbů	Počet bohoslužeb	Průměrná účast na bohoslužbách za 1 týden
Celkem okres – rok							
Římskokatolická	18	1008	21	308	880	9890	6945
Čs. husitská	3	25	0	4	107	297	213
Celkem okres – 1975	26	1043	24	314	1013	10072	7517
Římskokatolická	19	1075	5	364	966	10555	7982
Čs. husitská	3	36	0	11	110	294	222
Celkem okres – 1974	27	1121	5	377	1112	11402	8553
Římskokatolická	19	1026	4	413	950	10929	8470
Čs. husitská	3	27	0	8	122	328	247
Celkem okres – 1973	27	1062	5	423	1103	11798	9064
Římskokatolická	19	965	?	404	898	12875	11575
Čs. husitská	4	54	?	13	114	575	480
Celkem okres – 1972	27	1024	?	418	1043	14202	12571
Římskokatolická	20	978	68	459	923	12875	11580
Československá	4	37	0	9	125	575	490
Celkem okres – 1971	29	1019	68	465	1060	14378	12560
Římskokatolická	20	980	?	451	892	?	12075
Československá	4	25	?	14	105	?	456
Celkem okres – 1970	?	?	?	?	?	?	?
Římskokatolická	22	966	?	434	724	12860	12160
Čs. husitská	4	40	?	20	69	575	468
Celkem okres – 1969	30	1017	?	456	826	14189	13138

13) Tabulka sestavena dle údajů v SOkA Tábor, fond ONV Tábor, karton č. 812, inventární č. 1874, sign. 462.

Církev Celkem okres – rok	Počet duchovních	Počet křtů dětí	Počet křtů v dospělosti	Počet církevních sňatků	Počet církevních pohřbů	Počet bohoslužeb	Průměrná účast na bohoslužbách za 1 týden
Římskokatolická	21	848	?	363	796	12860	12075
Čs. husitská	4	31	?	15	69	575	456
Celkem okres – 1968	30	890	?	386	898	14199	13016
Římskokatolická	21	791	?	332	798	12560	9580/1395
Čs. husitská	4	24	?	11	78	575	375/58
Celkem okres – 1967	30	831	?	348	915	13899	9345/1494
Římskokatolická	20	777	?	349	814	12560	8465/1355
Čs. husitská	4	19	?	8	64	575	389/61
Celkem okres – 1966	29	803	?	358	896	13893	9223/1457
Římskokatolická	22	778	?	291	770	14030	8368/1305
Čs. husitská	4	23	?	10	77	575	430/60
Celkem okres – 1965	31	813	?	302	884	15474	9192/1406
Římskokatolická	21	849	?	289	773	14030	8283/1228
Čs. husitská	4	28	?	7	67	340	340/26
Celkem okres – 1964	30	884	?	299	863	8915	8915/1278
Římskokatolická	21	781	?	306	725	?	7200/680
Čs. husitská	4	20	?	7	63	?	365/62
Celkem okres – 1963	30	824	?	316	824	?	8465/783
Římskokatolická	21	735	?	336	794	13650	6830/538
Čs. husitská	5	23	?	7	61	532	350/80
Celkem okres – 1962	31	766	?	346	873	14989	7410/657
Římskokatolická	25	686	?	215	625	10220	2500/530
Čs. husitská	5	39	?	17	78	550	270/80
Celkem okres – 1961	35	738	?	239	726	11100	3165/642

Ale i další roky přinášejí potřebné statistické ukazatele religiozity na okrese Tábor. Tak například údaje k roku 1977 uvádějí, že na táborském okrese bylo uděleno celkem 871 křtů, což jest 49,29 % z počtu narozených dětí na okrese, církevních sňatků bylo 277, což jest 31,22 % z povinných občanských sňatků, církevních pohřbů bylo 1031, což jest 78,94 % z počtu všech zemřelých na okrese. Průměrná účast na bohoslužbách byla 6247, což jest 6,18 % obyvatel okresu. Zajímavý je komentář k problematice religiozity na okrese Tábor za rok 1978 od okresního církevního tajemníka Františka Kadlece: „*Věkový průměr aktivních duchovních jest poměrně vysoký a také zdravotní stav signalizuje, že v příštích letech lze předpokládat přirozený úbytek především u římskokatolické církve. Věkové složení u církve římskokatolické – do 50 let 2, 50–55 let 4, 55–60 let 1 a nad 60 let 10. Nekatolické církve do 50 let 3, 50–55 let 2 a 55–60 let 1 duchovní. Komentář k problematice křtů: Rozhodujícím činitelem jest zřejmě počet narozených v obvodu farnosti. V roce 1978 není ani jediná farnost, kde by nedošlo ke křtu. V roce 1977 to byla farnost*

Stádec. U nekatolických církví došlo ke snížení počtu křtů oproti roku 1977 především u Církve československé husitské, a to z 25 na 19. Počet bohoslužeb a účast na nich: Proti roku 1977 došlo ke snížení počtu konaných bohoslužeb na 96 %. Jest to především důsledek dlouhodobého onemocnění některých duchovních. Pokud se týká účasti na nedělních bohoslužbách, došlo ke snížení asi o 11 %. Toto snížení není u žádné farnosti výrazné, ale projevuje se u více jak poloviny farností. Religiozní oblasti vykazují návštěvnost stejnou nebo jen nepatrně sníženou. U nekatolických církví nedošlo oproti roku 1977 k výrazné změně.“¹⁴⁾

Zajímavou vypovídací hodnotu mají i statistické údaje o výši kostelních sbírek ve farnostech katolické církve na okrese Tábor z let 1970–1984: (rok/Kčs) – 1970/670951,93; 1971/662918,09; 1972/407567,76; 1973/620027,07; 1974/487153,09; 1975/427830,85; 1976/448200; 1977/468800; 1978/461344; 1979/484622; 1980/516704,60; 1981/712849,36; 1982/700675; 1983/638900 a 1984/645545. Mezi „nejvýnosnější“ farnosti patřil Tábor, Choustník, Soběslav, Veselí nad Lužnicí a Mladá Vožice.¹⁵⁾

Neúprosná řeč dokumentů

V této části článku předložím část archivních materiálů, které jsem získal především ze státních archivů. Dokumentují činnost krajských a okresních církevních tajemníků ve věci sledování církve.¹⁶⁾ Pro dokumentaci doby jsou dále použity citáty z materiálů Státního úřadu pro věci církevní v Praze – *Věstníku katolického duchovenstva a Duchovního pastýře*, které se týkají okresu Tábor či jednotlivých farností ve výše zmíněném okrese. V těchto materiálech se odráží například velmi zajímavě dopad procesu kolektivizace zemědělství na církevní život. Proces kolektivizace zemědělství započal ve větším po komunistickém převratu 1948 a byl završen koncem padesátých let. Družstva vznikla na základě zákona z 23. 2. 1949 o jednotlivých zemědělských družstvech. Většina JZD vznikla v důsledku různých forem nátlaku, často i s použitím násilí ze strany státní moci. Mluvčí odporu proti založení družstva byli zatýkáni a vězněni, největší sedláci byli vystěhováni do pohraničí i se svými rodinami. Jak tyto události zapůsobily na vesnici, lze doložit situační zprávou OCT Tábor, ve které je popisován pohřeb vystěhované kulacké ženy ze Zálší: „[...] *během pohřbu vystěhovaní kulaci z Mažic a okolí, kteří se pohřbu zúčastnili, drželi se okolo krku a provokativně plakali. Situace podle sdělení několika na sobě nezávislých pramenů je taková, že u funkcionářů se projevují známky strachu a celé okolí hovoří o řeči faráře o smutném údělu kulaků [...], velká část obyvatelstva kulaky lituje [...].“¹⁷⁾*

14) Srov. SOKA Tábor, fond ONV Tábor, karton číslo 1250, inventární číslo 2001, signatura 433, složky statistika religiozity na okrese, statistika s komentářem za rok 1978, opis, signovaný.

15) Srov. SOKA Tábor, fond ONV Tábor, karton číslo 1250, inventární číslo 2001, signatura 433, složky statistika religiozity na okrese, statistiky sbírek, originál.

16) Snad asi nejdříve působí dodnes hlášení tzv. „důvěrníků“, de facto státem placených udavačů, kteří pravidelně podávali hlášení o dění ve farnosti, o kázání duchovního, kdo navštívil faru, jak se tam zdržel dlouho apod.

17) SOA Třeboň, fond KNV České Budějovice, karton č. 691, sign. církv/3, situační zpráva KCT z Českých Budějovic ze dne 5. 7. 1956 zasláná SÚC Praha, opis nesignovaný.

Počátkem roku 1951 dostali všichni okresní církevní tajemníci za úkol od Státního úřadu pro věci církevní vypracovat seznam tzv. postradatelných a nepostradatelných osob církevního života. Celá akce byla přísně tajná a nesla označení akce V. Z archivních dokumentů vyplývá, že hodnocení P – postradatelný nebo N – nepostradatelný bylo přidělováno podle tzv. „reakčnosti“ té které osoby. Hodnocen byl vztah „k lidově demokratickému zřízení“, státní správě, JZD, politická angažovanost, třídní původ atd. Jelikož mnohé osoby církevního života vbrzku seznali, čeho je zapotřebí, aby mohli setrvat na svém dosavadním místě, zapojili se do často předstíraného angažovaného života. Proto můžeme číst na stránkách tisku různá loajální prohlášení a sdělení. Například „Dva vzorné činy kněží“, „Vesničtí boháči – nepřátelé lidu“, „Kněží do řad průkopníků lepšího života na vesnici“, „Katolický kněz spolubudovatelem lepšího života naší vesnice“, „Jak se stát stará o církevní památky“, „Budovatelské závazky učitelek náboženství“, „Odvděčíme se poctivou prací pro blaho lidu“ a mnohé další je možno spatřit ve *Věstníku katolického duchovenstva* v roce 1952. Zapojení kněží do budování socialismu na vesnici bylo předmětem jednání i na vikariátních konferencích.¹⁸⁾

Mnozí duchovní se snažili hledat únik z těžkosti doby ve svých „koníčcích“, a to v takové míře, že i církevní tajemníci ve svých hlášeních se mnohdy kriticky vyjadřovali, že přestali pečovat o duchovní správu.¹⁹⁾ Dobře toto charakterizuje i předání církevních matrik státu a reakce duchovních na toto opatření. Bylo hodnoceno ve směs kladně slovy – „alespoň ubyla práce“, jen povětšinou starší duchovní se s nimi těžce loučili se slovy – „strávil jsem nad nimi padesát let života“.

Z galerie kněží táborského vikariátu

V této části článku připomenu pro dokumentaci doby tři životní osudy kněží, kteří v padesátých nebo pozdějších letech trpěli bezprávím pro svou občanskou či duchovenskou činnost. Materiály k životopisu těchto kněží byly získány povětšinou v biskupském archivu biskupství českobudějovického.

P. František Bezpalec

Narodil se dne 17. února 1913 v Bavorově. Studia konal v Českých Budějovicích a po jejich ukončení byl vysvěcen pražským světicím biskupem Dr. Antonínem Eltschknem 27. června 1937. Jeho prvním místem bylo kaplanství v Hosíně u Čes-

18) „Na vikariátní poradě katolických duchovních soběslavského okresu, které se zúčastnil kapitulní vikář P. Buchta, bylo jednomyslně přijato usnesení, všemi silami pomáhat při budování socialismu na vesnici a zvláště podporovat JZD. O šíření pokroku ve svých farnostech se již přičiňují veselský děkan P. Antonín Komrška, který horlivě pracuje v agitačních kolonách, a P. František Kašpar v Zálší na Blatcích, který svými proslavy a osobním přesvědčením poučuje zemědělce, že jen vybudováním socialistické vesnice bude dosaženo šťastného a spokojeného života pro všechny...“ *Věstník katolického duchovenstva*, SÚC Praha, roč. 4, č. 9 z 30. 9. 1952, s. 2.

19) „P. Votruba se stal náruživým pěstitelem květin a nyní bude stavět na zahradě skleník k tomuto účelu. Ani neví, že každým měsícem mu ubývá 10–12 věřících, anebo o tom nechce vědět. P. Kostka v Suchdole měl zas menší výstup s JZD, že mu nedali tolik brambor, co chtěl, a bylo třeba tam zasáhnout. Do kostela tam chodí lidí málo, je velký poberta, za každý obřad dovede vyzdímat kapsu. Kdyby byl každý kněz takový, nechodil by za chvíli do kostela nikdo. V Suchdole je situace po strážce církevní stále rozháraná.“ Státní oblastní archiv Třeboň, Fond KNV České Budějovice, karton č. 365, sign. 290.3, Situační zpráva OCT Třeboň z 28. 3. 1952 a 31. 5. 1952, zasláné KCT České Budějovice, rukopis, originál.

kých Budějovic. Od 1. července 1938 byl kaplanem a administrátorem intercalaris farnosti Kamenný Újezd. Od 1. dubna 1939 nastupuje jako administrátor do farnosti Drahov, kde působil až do 1. prosince 1948. Poté se stal kaplanem a administrátorem farnosti Suchdol nad Lužnicí a Majdalena. Dne 2. února 1950 byl zatčen státní bezpečností a odsouzen na dva a půl roku vězení za kněžskou činnost. Jednalo se o takzvané pobuřování a zneužití úřadu duchovního k protistátní činnosti. Po propuštění z vězení od 1. ledna 1952 nastoupil jako kaplan do Tábora a od 1. listopadu téhož roku jako kaplan do Sušice. Od prvního února 1954 byl ustanoven administrátorem farnosti Bukovec. V roce 1955 dne 15. června byl kapitulním vikářem Titmanem suspendován, protože odmítl čísti pastýřský list, který obsahově byl zaměřen k 10. výročí osvobození Československa sovětskou armádou. Od 15. června proto nastoupil do civilního zaměstnání v ČSD, kde setrval až do roku 1959. V červenci téhož roku byl opět odsouzen do vězení za tzv. „maření státního dozoru“ nad církví. Ono maření spočívalo v tom, že dotyčný si jako kněz soukromě ve svém příbytku sloužil mši svatou, které byli přítomni i náhodní věřící. Po květnové amnestii v roce 1960 byl propuštěn z vězení a opět nastoupil do zaměstnání v ČSD. Tak jako mnohým jiným pronásledovaným kněžím přináší rok 1969 morální rehabilitaci. Na pokyn českobudějovického biskupa Josefa Hloucha zaslal biskupskému ordinariátu v Českých Budějovicích žádost o ustanovení v duchovní správě. Krajský církevní tajemník v Českých Budějovicích L. Drozdek udělil dotyčnému státní souhlas k výkonu duchovenské činnosti ve farnosti Hluboká nad Vltavou a Kostelec. P. Bezpalec poté v duchovní správě působil až do roku 1992, kdy odchází do starobního důchodu a krátce nato umírá.

P. Alois Jakub Matulík, CC

Narodil se dne 25. července 1905 ve Velkých Bílovicích. Po studiích byl vysvěcen na kněze 18. června 1933 v Nitře. Po vysvěcení nastoupil jako kaplan na poutní místo Klokoty u Tábora. Vbrzku se stal oblíbeným zpovědníkem a vynikajícím pracovníkem s katolickou mládeží. V roce 1940 byl poslán do Nepomuku. V padesátých letech spolu s ostatními řeholníky byl internován v Želivi a posléze v Oseku u Králíkách, odkud byl v roce 1953 propuštěn. Jelikož mu nebyl dovolen pro jeho popularitu návrat do českobudějovické diecéze, nastoupil do pohraniční farnosti diecéze Hradec Králové Bílý Újezd. Po politických změnách v roce 1968 je mu umožněn návrat na Klokoty, kde začínala jeho kněžská dráha. Zde působil až do své smrti 8. dubna 1985. Masová účast věřících na pohřebních obřadech svědčila o jeho dobré práci na vinici Páně.

P. František Damas Veřtát, CC

Narodil se 24. listopadu 1918 v Měšicích u Tábora. Pokřtěn byl v Klokotech u Tábora, což bylo předzvěstí jeho celoživotního osudu. Po získání základního vzdělání se rozhodl pro dráhu duchovního Kongregace bratří Těšitelů z Getseman. Po studiích ve Vídni, která byla přerušena druhou světovou válkou, a dalších studiích v Brně přijal kněžské svěcení v roce 1944 tamtéž. První mši svatou sloužil na Klokotech u Tábora. Tento nejradostnější okamžik kněžského života kalil smutek nad nedávným úmrtím matky. Mladý P. František nastoupil do Suchého Vrbeného jako představený řeholního domu. Zde rozvíjel pastorační činnost, obzvláště mezi mládeží a dělnickým lidem. Bohužel, tato práce byla brzy přerušena zásahem státní moci proti mužským řádům.

Dne 15. dubna 1950 byl internován v internačním klášteře v Želivi. Dle osobního svědectví zesnulého P. Veřtáta zde byly podmínky pro život opravdu kruté. Nedostatek stravy, těžká práce, každodenní šikanování, fyzické i psychické tresty od dozorců, kteří svou službu mnohdy vykonávali již v době nacistické okupace. Přesto se i zde v těchto krutých podmínkách podařilo zajistit alespoň občasné sloužení mše svaté, a to v nejhlubším utajení za pomoci horlivých laiků, kteří přišli do styku s kněžími. P. Veřtát častokrát vzpomínal na velikou ochotu želivského zahradníka. V prosinci roku 1954 byl propuštěn z internace a jako P. Matulík i on byl poslán do duchovní správy na místo značně vzdálené od Klokot. Nastoupil do západočeského pohraničí na zdevastovanou faru. Tato devastace byla nejen materiální, ale i po stránce duchovní. I zde vystřídal několik míst: Vřeskovice u Přestic, Štítary, Hostouň, Munčtín, Mělnice, Staré Sedlo u Tachova. P. Veřtát, jako bývalý řeholník, neměl důvěru státní moci, což vysvětluje jeho strastiplnou pout' po výše uvedených farnostech. Po změně politického kurzu v roce 1968 a návratu biskupa Josefa Hloucha na biskupský stolec českobudějovický se dostalo P. Veřtátovi morální rehabilitace. Biskup Hlouch, který též byl dlouhá léta internován, si s páterem Veřtátem dobře rozuměl a dobře hodnotil jeho kněžské působení v doslova misijních podmínkách západočeského pohraničí. Proto jej od 1. června 1971 jmenoval arciděkanem v Horšovském Týně. Období politického uvolnění netrvalo dlouhou dobu a staronoví představitelé státní moci utížili dozor státu nad církví. Jedním z opatření státu bylo i znovuvytvoření mírové organizace „vlasteneckých“ duchovních s názvem Pacem in terris. Biskup Hlouch tušil nebezpečí, které hrozilo církvi ze strany této organizace. Ze zkušeností se založením Mírového hnutí katolického duchovenstva v padesátých letech bylo mu jasné, že vzniku této nové organizace nezabrání, a proto chtěl mít v této organizaci alespoň několik důvěryhodných kněží, kteří by byli jeho oporou a které by tak mohl snáze jmenovat do vyšších funkcí. Podle osobního svědectví P. Veřtáta došlo k jeho vstupu do této organizace na výslovné přání biskupa Hloucha. Dne 1. února 1978 byl P. Veřtát jmenován arciděkanem v Domažlicích a vikářem domažlického vikariátu. Na sklonku svého života v roce 1991 odchází působit, přes své stáří a nemoc, na tradiční místo Kongregace bratří Těšitelů do Klokot u Tábora. Tam, kde duchovní život P. Veřtáta započal křtem svatým, vrcholil utrpením pašijového týdne a na Zelený čtvrtek 8. dubna 1993 časné ráno umírá. Oblíbenost tohoto prostého, obětavého a vždy usměvavého pastýře dokazuje mohutná účast věřících na pohřebních obřadech, které vedl osobně biskup českobudějovický Dr. Liška. Chodsko se přišlo se svým dlouholetým knězem manifestačně rozloučit. Přestože pohřeb se konal v pracovní den dopoledne, i biskupa Lišku udivovala mohutná účast krojovaného domažlického lidu, který přicestoval v několika autobusech.²⁰⁾

Charitní „domov“ v Radvanově u Mladé Vožice

Celkový obraz tábořského vikariátu by nebyl úplný bez zmínky o domově patřícím České katolické charitě v Radvanově u Mladé Vožice. Tento „domov“, který byl svěřen do péče sester Premonstrátek III. řádu sv. Norberta, se stal místem internace

20) Sestaveno dle kněžské matriky deponované v biskupském archivu a dle osobního svědectví P. Veřtáta autorovi práce.

několika vysokých hodnostářů katolické církve. Byli zde internováni biskupové Dr. Stanislav Zela, světící biskup olomoucký, Dr. Štěpán Trochta, biskup litoměřický, Dr. Karel Skoupý, biskup brněnský, Dr. Josef Hlouch, biskup českobudějovický, opat Augustin Machalka O. Præm a František Šilhan S. J., provinciál jezuitského řádu. Od 2. května 1964 do 19. února 1965 byl v Radvanově internován i pražský arcibiskup Dr. Josef Beran. Bylo to již v období takzvaného částečného uvolnění internace, kdy internovaní hodnostáři z rozhodnutí prezidenta republiky Antonína Zápotockého byli částečně navraceni do svobodného života. Museli ale dodržovat přikázané místo pobytu, návštěvy, které chtěli přijmout, byly legitimovány a šikanovány správcem domu, příslušníkem StB. Dohled tohoto příslušníka byl přirozený, neboť charitní domov v Radvanově za doby pobytu arcibiskupa Berana se stal centrem pozornosti zahraničních reportérů. Objektivně se musí přiznat, že internace v Radvanově byla ze všech míst určeného pobytu pro internované nejmírnější. Především díky obětavé péči řeholních sester bylo alespoň po hmotné stránce o internované dobře postaráno. Arcibiskup Beran ve svém římském exilu později často s láskou vzpomínal na svůj pobyt v Radvanově: „*Radvanov s kaplí sv. Kříže a s kapličkou bolestné Panny Marie se zapsal do srdce pana kardinála. Často se k němu ve vzpomínkách vracel a ve své neochvějně naději na návrat do vlasti netušil, že toto rozloučení s pozemskou vlastí právě v Radvanově bylo poslední a že se s drahým národem na této zemi už nikdy neseťká.*“²¹⁾

Závěrem

Úplné a stoprocentní atheizace obyvatel jihočeském regionu se vedení státu a KSČ nepodařilo dosáhnout. Byly sice v kraji okresy, kde se podařilo státní správě zcela „vymýt“ vyučování náboženství ve školách. Okres Tábor od roku 1984 vykazoval nulový ukazatel, na okrese Strakonice se počet dětí přihlášených na výuku náboženství pohyboval od téhož roku v počtu 4–5. Oproti tomu nejireligióznějším okresem byl okres Jindřichův Hradec a Pelhřimov, kde počet dětí přihlášených na výuku náboženství²²⁾ se neustále pohyboval i v nejtěžších letech normalizace řádově ve stovkách.²³⁾ Dokonce i někteří členové komunistické strany navštěvovali bohoslužby. Zatím nezodpovězenou otázkou zůstává, nakolik se tábořský okres, respektive vikariát Tábor, lišil či nelišil od ostatních okresů mimo tehdejší Jihočeský kraj v porovnání s jinými regiony. To ale již přesahuje rámec tohoto článku a zůstává úkolem pro další bádání.

21) Srov. Velká Mše. Křesťanská akademie, Řím 1970, s. 286.

22) Dobře danou problematiku dokumentuje například diskusní příspěvek s. Zdražila na krajském aktivu KSČ, který vyznívá jako jakési bolestné povzdechnutí nad marným bojem ateistů s náboženstvím i ve vlastních řadách členů strany: „*Docházím do okresní ideologické komise, kde se na posledním zasedání hodnotila ateistická výchova a propaganda a zejména pak docházka naší mládeže na náboženství. Bylo zde konstatováno, že máme ještě takové členy strany i funkcionáře, kteří posílají své děti na náboženství. Jak se to slučuje s marxistickou výchovou mladého člověka. Jak dlouho budeme ještě toto trpět našim členům strany když toto se naprosto neslučuje s tím, co my jako komunisté se učíme, zejména pak v rodině a osobním životě děláme mnohdy opak.*“ SOA Třeboň, fond Jč KV KSČ, fascikl č. 44, signatura I/141, plénum KV Jč KV KSČ rok 1972, diskusní příspěvek, strojopis.

23) Srov. SOA Třeboň, fond KNV České Budějovice, odbor kultury, situační zprávy z let 1968–1989, a fond Jč KV KSČ, pléna KV Jč KV KSČ z let 1968–1989, podkladové materiály k jednotlivým krajským aktivitám.

TÁBORSKÝ ARCHIV

Sborník Státního okresního archivu v Táboře

Vydal ČR – Státní oblastní archiv v Třeboni, Státní okresní archiv Tábor
ve spolupráci s Novou tiskárnou Pelhřimov, spol. s r. o.

Svazek 14, Tábor 2009

Uspořádali: Jiří Kořalka a Alena Daňková

Technická spolupráce: Hana Hubáčková

Za věcnou správnost odpovídají jednotliví autoři

Návrh obálky: Bohumil Smrčka

Fotografie: Zdeněk Prchlík

Účelová publikace

Náklad 250 výtisků

Vytiskla Nová tiskárna Pelhřimov, spol. s r. o., Krasíkovická 1787, Pelhřimov

Neprodejné