

TÁBORSKÝ ARCHIV

SBORNÍK STÁTNÍHO OKRESNÍHO ARCHIVU
TÁBOR

16

2014



ČR – Státní oblastní archiv v Třeboni
Státní okresní archiv Tábor a jeho spolupracovníci

NA POČEST OTAKARA JANKOVCE

(1923–2013)

Spoluvydavatelem je

NOVÁ TISKÁRNA PELHŘIMOV, spol. s r. o.

OBSAH

Úvod.	6
Petr Čornej Kam sahá paměť („Zrádce“ Čapek a svědectví Bohuslava Bílejovského)	7
Lenka Vandrovcová Rodina Račmanů	29
Jitka Vandrovcová Urbář tábořského panství (1469)1510–1547: sociální a hospodářské poměry	55
Rudolf Tecl – Hana Hubáčková Táborské kašny	71
Rudolf Tecl – Kateřina Lemberková Zaniklé tábořské stavební památky	87
Daniel Kovář Stavební plán větrného mlýna u Radvanova na Mladovožicku.	107
Lukáš Fasora Táborsko antiklerikální? K postavení města a regionu v dobovém „kulturním boji“ 1890–1918	117
Jiří Kořalka Adolf Gustav Jeřička a věrná stráž u Husova kamene v Kostnici	135
Jan Mach Jan Porák, obraz jednoho veselského Němce ve spisu Mimořádného lidového soudu v Táboře	157
Miloslav Polívka Dvě německé literárně historické publikace o formování představ o husitství a jeho tradicích	185
Alena Daňková Ing. arch. Otakar Jankovec (27. říjen 1923 Košice, Slovenská republika – 5. červenec 2013 Tábor)	189

©2014 – Česká republika – Státní oblastní archiv v Třeboni
Státní okresní archiv Tábor
ISBN 978-80-904938-2-7 (ČR – Státní oblastní archiv v Třeboni)
ISBN 978-80-7415-085-2 (Nová tiskárna Pelhřimov, spol. s r. o.)
ISSN 0862-2892 (ČR – Státní oblastní archiv v Třeboni, Státní okresní archiv Tábor)

Úvodem

Šestnáctý svazek sborníku *Táborský archiv* je dedikován Ing. arch. Otakaru Jankovcovi, který významnou část svého života věnoval práci zaměřené na regeneraci a obnovu historického jádra města Tábora, městské památkové rezervace později prohlášené národní kulturní památkou. Zanechal za sebou dílo, které promlouvá k dalším generacím o činnosti vedoucí k záchraně a obnově historických objektů.

Autorský kolektiv, který se oproti minulým svazkům pozměnil, předkládá čtenářům následující příspěvky.

Petr Čornej přináší zajímavé informace z doby husitské epochy o jednom svědectví k osobě Jana Čapka ze Sán a jeho roli v bitvě u Lipan. Otevírá příběh nejvyššího hejtmana sirotčího polního vojska, který „zradil“ a zavinil tak porážku vojsk radikálních husitských svazů, vycházejí ze svědectví dochovaného v textu Bílejovského kroniky. Lenka Vandrovcová se ve svém příspěvku zaměřila na osudy soukenické rodiny Račmanů ze Soběslavi v druhé polovině 15. století s přesahem až do 16. století. Příběhy pěti generací jsou zakončeny dvěma přílohami rodokmenů. Jitka Vandrovcová přináší studii o sociálních a hospodářských poměrech zachycených v urbáři táborského panství (1469) 1510–1547, založeném notářem Mikulášem Vlašským kolem roku 1510.

Stavebním památkám je věnováno několik následujících příspěvků. Hana Hubáčková oživuje příběhy sedmi táborských kašen, jak je zachytil Rudolf Tecl ve svých člancích otiskovaných v regionálním deníku. Kateřina Lemberková se věnuje zaniklým táborským stavebním památkám, které Rudolf Tecl zpracoval do seriálu článků publikovaných v místním týdeníku. Příspěvek poskytuje plastický obraz péče obyvatel města Tábora o stavební památky, které byly nahrazeny jinou výstavbou občanské vybavenosti. Původní texty byly redakčně upraveny, doplněny poznámkovým aparátem a přílohami. Příspěvky jsou zajímavým doplňkem k dějinám města Tábora. Daniel Kovář využil dochovaný stavební plán větrného mlýna u Radvánova na Mladovožicku k doplnění přehledu zaniklých větrných mlýnů zpracovaného ve spolupráci s Jiřím Fröhlichem. Technický popis včetně stavebního plánu dokresluje spolu s fotografiemi příběh rozbořené stavební památky.

Společenská témata zachycují příspěvky autorů Fasory, Kořalky a Macha. Zdařilá studie Lukáše Fasory podává obraz postavení města a regionu v dobovém „kulturním boji“ v posledním desetiletí 19. století a počátku 20. století. Zaměřil se zejména na analýzu projevů antiklerikální agitace na Táborsku a zjištění pohnutek v dobovém kulturním zápase. Jiří Kořalka ve svém příspěvku vyzdvihuje záslužné úsilí Adolfa Gustava Jeřičky, podporovatele krajského hnutí v Kostnici. Kořalka podává obraz Jeřičkových snah o uchování vzpomínky na Jana Husa podporováním a rozvíjením činnosti krajského spolku *Hus* v Kostnici, který po několik let mj. pořádá 6. července vzpomínkové slavnosti k uctění jeho památky. Jan Mach sáhl po tématu z nedávné minulosti. Za využití spisu Mimořádného lidového soudu v Táboře předkládá v chronologickém sledu barvitý popis událostí doby zachycující životopisnou stopu veselských občanů Jana a Jiřiny Porákových.

Sborník uzavírají příspěvky Polívky a Daňkové. Miloslav Polívka přispěl recenzemi dvou německých literárně historických publikací, které obohacují české husitologické a literárně historické bádání. Alena Daňková zpracovala životní příběh Ing. arch. Otakara Jankovce, jemuž je sborník věnován, a doplnila jej vybranou částí bibliografických záznamů.

Věříme, že čtenáři budou spokojeni s výběrem autorů a skladbou zpracovaných témat.

Redakce

KAM SAHÁ PAMĚŤ („Zrádce“ Čapek a svědectví Bohuslava Bílejovského)

Petr Čornej

Následující text není přístupný z důvodu
uplatnění autorských práv

RODINA RAČMANŮ

Lenka Vandrovcová

Osudy rodiny Račmanů byly spjaty se Soběslaví, poddanským městem Rožmberků. Soběslav tehdy byla správním centrem choustnického panství. Ve městě, tedy vnitřním městě bez předměstí, se tehdy nacházelo 113 domů,¹⁾ takže se počet obyvatel Soběslavi mohl pohybovat kolem pěti set.

Příběh rodiny Račmanů se zrodil při přípravě mé diplomové práce,²⁾ jejíž nedílnou součástí se stal, a dále se v současnosti rozšiřuje v rámci mé rigorózní práce. Původní text jsem doplnila o nové skutečnosti, protože některé závěry, které jsem učinila v diplomové práci, se již neshodují s nově zjištěnými informacemi. Ale teď už se věnujme životním osudům jedné soběslavské rodiny, které se odehrávají v druhé polovině 15. století a pokračují ve století šestnáctém. Pro lepší orientaci v soukenické rodině Račmanů jsem vytvořila jejich rodokmen (viz Příloha I – Rodokmen Račmanů).

Nejstarší z rodu

Nejstaršími známými členy rodiny jsou Jan Račman a jeho žena Kateřina, která byla dcerou Stibiánka z Čechtice, nižšího šlechtice usazeného v Soběslavi.³⁾ Jan Račman, stejně jako i další členové této rodiny, zasedal v městské radě (viz Příloha III)⁴⁾ a zastával úřad rychtáře.⁵⁾ Jan byl otcem nejméně čtyř dětí: Hrona, Petra, Doroty

1) Srov. Státní okresní archiv Tábor (dále jen SOKA Tábor), fond Archiv města Soběslav (dále jen AM Soběslav), Kniha zápisů domů ve městě a na předměstí založená roku 1456 (1456–1541), inv. č. 631, sign. č. II B 1/1, kniha č. 297 (dále jen Kniha zápisů č. 297).

2) VANDROVCOVÁ, Lenka. *Soběslavské testamenty a písemnosti pozůstalostního řízení 1455–1550: možnosti jejich využití*, diplomová práce FF UK–ÚČD, Praha 2012.

3) Kniha zápisů č. 297, fol. 111r.

4) V radě zasedal v letech 1456, 1459, 1475, 1477, 1479–1481, 1484, 1490–1492. Srov. SOKA Tábor, fond AM Soběslav, Počty purkmistrů na příjem a vydání obecních peněz (1484–1505), inv. č. 1164, sign. IV A 4/1, kart. č. 486 (dále jen Počty purkmistrů, inventární číslo); Kniha zápisů č. 297 a AM Soběslav, Kniha na trhy domů a selských gruntů vesnic městu patřících (1480–1637), inv. č. 632, sign. II B 1/2, kniha č. 298 (dále jen Kniha na trhy č. 298); HRADLOVÁ, Marta. *Soběslavské kšafy*. In: *Táborský archiv 4*. Tábor 1992, s. 51–52 a 56, testamenty Štěpána a Jana řečeného Kušal.

5) Na základě soběslavských testamentů byl rychtářem v roce 1462 a 1465. Jedná se o kšafy choustnického písaře Petra Maxanta a Mikuláše Čadka. Srov. HRADLOVÁ, M. *Soběslavské kšafy*, s. 52–55.

a Markyty, a možná ještě dalších dcer, ale zda byla jejich matkou jeho žena Kateřina, se mi nepodařilo zjistit.

Pro sebe a svoji rodinu koupil 18. února 1472 dům,⁶⁾ který ležel mezi domy Hájka a Janka písaře na severní straně soběslavského náměstí,⁷⁾ od poručníků nebožtíka Hrona Jindříškovic se souhlasem jeho ženy – vdovy Barbory. Podle zápisu v městské knize dům hned zaplatil, ale částka, za kterou dům pořídil, uvedena nebyla. Samotný záznam o koupi domu, který se nazývá Račmanův, byl do městské knihy zapsán až o jedenáct let později, tedy roku 1483.

Tabulka⁸⁾ č. 1

Domy	Kniha 297	Kniha 301	Úroky	Jiné knihy
Hájkův/Machův	160 kop 1490	160 kop	2,5 gr. 1 d. čes.	-
Račmanův ⁹⁾	-	360 kop	5 gr. 2 d. čes.	750 kop ¹⁰⁾
Jana písaře/Šemberského/ Wolfganga Lasla	120 kop 1486	126 kop	5 gr. 2 d. čes.	-

V roce 1492 dal vložit Jan Račman do městské knihy další zápis,¹¹⁾ ve kterém pojistil věno (50 kop grošů pražských) své ženy Kateřiny na jejich domě. V této době jejich dům sousedil z jedné strany s domem Matouše Macha kramáře (koupil Hájkův dům v roce 1490)¹²⁾ a z druhé strany s domem Martina Šemberského (v roce 1486 koupil dům Jana písaře).¹³⁾ Zápis popisuje podmínky Kateřinina zaopatření. V případě, že by Jan zemřel dříve než Kateřina, mělo o ni být postaráno a vyplaceno věno dříve, než by byl prodán dům. Dále Jan nařídil, že pokud by Kateřina chtěla dům prodat, měla povinnost o tom dát vědět Janovým synům půl roku dopředu. V této lhůtě jí mělo být vyplaceno věno, ale kdyby jí vyplaceno nebylo, dával jí tento zápis právo dům prodat nebo zastavit za 50 kop grošů. Poté, co by tuto sumu získala, směla si z domu odnést pouze své chodící a ložní

6) Kniha zápisů č. 297, fol. 110v.

7) Dnes je na místě Račmanova domu na Náměstí republiky bytový dům.

8) Do textu jsem vložila 10 tabulek, kde jsou pro porovnání cen domů členů rodiny Račmanů uvedeny ceny okolních domů. V prvním sloupečku jsou vždy uvedeni majitelé domů. V druhém sloupci jsou uvedeny ceny domů s rokem prodeje. Srov. Kniha zápisů č. 297. Ve třetím sloupci jsou uvedeny většinou jen ceny domů, protože se v příslušné knize neuváděla doba prodeje. Srov. SOKA Tábor, fond AM Soběslav, Kniha gruntovní města Soběslavi v roce 1552 (1500–1755), inv. č. 635, sign. II B 1/5, kniha č. 301 (dále jen Kniha gruntovní č. 301). V dalším sloupečku jsou uvedeny úroky, které odváděli majitelé domů vždy o sv. Jiří a Havlu. Srov. Kniha gruntovní č. 301. Někdy má tabulka ještě pátý sloupec, kde jsou uvedeny informace z jiných dochovaných městských knih.

9) V tomto domě bydleli Jan, Petr, Matouš a Vincenc Račmanovi.

10) Srov. SOKA Tábor, fond AM Soběslav, Kniha tržová na domy a dědiny (1539–1885), inv. č. 637, sign. II B 1/7, kniha č. 303, fol. 98r (dále jen Kniha tržová č. 303). V pramenech je tato kniha označována jako Nová kniha rychtářská.

11) Kniha zápisů č. 297, fol. 111r.

12) Kniha zápisů č. 297, fol. 109r.

13) Kniha zápisů č. 297, fol. 112v.

šaty, případně to, co by jí bylo určeno Janovým kšaftem.¹⁴⁾ Tento zápis by ztratil platnost pouze v případě, že by Kateřina zemřela dříve než Jan, což se zřejmě stalo, protože zápis je přeškrtnut.

Poslední zpráva vážící se k osobě Jana Račmana je z roku 1485,¹⁵⁾ kdy koupil svému synovi Hronovi dům od poručníků nebožtíka Sele, Václava z Telecích Hor a Václava Funie, za 77,5 kopy grošů. Při koupi zaplatil 7,5 kopy grošů a o každém svatém Jiří a Havlu měl platit 5 kop grošů až do vyplnění stanovené sumy.¹⁶⁾ Jan Račman pravděpodobně zemřel v roce 1492 anebo krátce poté, protože po tomto roce již nezasedal v městské radě a neobjevuje se v žádných pramenech.

Tabulka č. 2

Domy	Kniha 297	Kniha 301	Úroky
Librův/Tomáše Rýmara	133 kop/1495 220 kop/1500	220 kop	5 gr. 2 d. čes.
Hrona Račmana	77,5 kopy /1485 80 kop/1508	80 kop	3 gr. čes.
Myslivcův/Machův/Hájkův/ Kuželkův/Smrčkův ...	30 kop/1487 50 kop/1492	30 kop	3 gr. čes.

Hron a Petr

Druhou generaci tvoří Janovi synové Hron a Petr. Pravděpodobně starším z obou bratrů byl Hron, který se v pramenech objevuje i pod jmény Hronek soukeník a Hron, Račmanův syn. V městské radě začal zasedat ještě za otcova života (viz Příloha III).¹⁷⁾ Jeho manželka se jmenovala Dorota a jediné známé dítě, syn, se jmenoval Kalixt. Již výše bylo zmíněno, že otec Hronovi koupil v roce 1485 dům, který Hron v roce 1508 prodal Janovi Táborovi za 80 kop grošů.¹⁸⁾ Hron sám koupil v roce 1503 Valkatovský dům od poručníků Václava z Telecích Hor a Jakuba Pikuse, který „úplně a docela zaplatil“.¹⁹⁾ Cena domu nebyla uvedena, ale stejně jako dům jeho otce se i tento nacházel na severní straně náměstí.

14) Janův kšaft buď nikdy nevznikl, nebo se nedochoval.

15) Kniha zápisů č. 297, fol. 119v.

16) Jedná se o rohový dům na severovýchodním nároží domů ústících do soběslavského náměstí. Dnes se zde stýkají ulice Bezděkova a Protifašistických bojovníků.

17) Radním byl v letech 1487, 1490, 1493–1495, 1498–1499, 1502–1504, 1506–1512. Srov. Počty purkmistrů 1484–1512, inv. č. 1164–1166, sign. IV A 4/1–4/3, kart. č. 486; Kniha zápisů č. 297; HRADLOVÁ, M. Soběslavské kšafy, s. 70–71, 79 a 82, testamenty Hanzla ausknechta Hronů, Ondráčka ujce a Ondry z Krtova.

18) Kniha zápisů č. 297, fol. 119v.

19) Kniha zápisů č. 297, fol. 115v.

Tabulka č. 3

Domy	Kniha 297	Kniha 301	Úroky	Jiné knihy
Buhův/Tomáše postřiháče	-	130 kop	5 gr. 2 d. čes.	-
Valkatův/Hrona Račmana/Tomáše postřiháče	bez ceny 1503	300 kop	5 gr. 2 d. čes	302 kop 1524 ²⁰⁾
Librův/Tomáše Rýmara	133 kop 1495	220 kop 1500	5 gr. 2 d. čes.	-

Další a zároveň poslední informace o Hronově životě se dozvídáme z jeho testamentu, který je datován 30. června 1513 a vznikl patrně nedlouho před jeho smrtí.²¹⁾ V něm odkázal své sestře Dorotě 10 kop grošů, a pokud by měla nedostatek, mělo jí být vydáno dalších 10 kop grošů. Své neteři Apoleně, Petrově dceři, odkázal dva růžence a Škarydkovým dcerám perlový věnec. Poslední menší odkaz, velký trávník, odkázal cechou soukeníků.²²⁾ O všechnen ostatní pozůstalý majetek se měli rovným dílem rozdělit Dorota a Kalixt. Kalixtovi připsal k jeho polovině ještě 100 zlatých uherských, stříbrnici, 25 stříbrných lžic a trávník, který měl napůl se svým bratrem Petrem. Protože Kalixt ještě nebyl plnoletý, Hron určil, co se má dělat s jeho podílem, pokud by zemřel dříve, než dospěje: Škarydkovým dcerám mělo být vydáno 30 kop grošů a zbylý majetek měl získat Petr a jeho děti.

S Hronovým testamentem souvisí ještě jedna dochovaná listina.²³⁾ Jde o „dobrovolné snesení“ mezi Dorotou Hronkovou a Petrem Račmanem z 31. října 1521. Tato smlouva byla sepsána, protože Kalixt zemřel a Dorotě bylo odcizeno 100 zlatých uherských, které Kalixt zdědil po otci. Smlouva dokládá, že Dorota o ztrátě peněz učinila oznámení u příslušných orgánů. Smlouva potvrzuje tu část kšaftu Hrona Račmana, která připisuje většinu Kalixtova zděděného majetku Petrovi a jeho dětem. Poté řeší smlouva problém s ukradenými penězi: pokud by byly Dorotě vráceny, měla je předat Petrovi a jeho dětem, pokud by jí však vráceny nebyly, měla povinnost je Petrovi a jeho dětem odkázat (Petr tyto peníze odkázal synovi Jakubovi). Poslední část smlouvy se týká domu Hrona Račmana. Pokud by ho chtěla Dorota prodat, polovina utřžené sumy měla připadnout Petrovi a jeho dětem.

K prodeji Hronova domu skutečně došlo, a to 23. dubna 1524, kdy ho Dorota Hronková prodala Tomáši postřiháči (byl vlastníkem sousedního domu) za 302 kop grošů míšeňských.²⁴⁾ Závďavek v hodnotě 42 kop přijal „nebožtik“ Petr Račman. Zbylá suma byla splácena po 16 kopách na svatého Jiří. Z ostatních 260 kop získala Dorota 77 kop, Matouš Račman 43 kop a jeho bratr Jakub 100 kop (jedná se o syny

20) Srov. SOKA Tábor, fond AM Soběslav, Kniha domovních trhů, přípovědí, smluv a počtů o dluhy (1521–1577), inv. č. 633, sign. II B 1/3, kniha č. 299, fol. 22r–23r (dále jen Kniha domovních trhů č. 299). V pramenech je tato kniha označována jako Rychtářská kniha.

21) SOKA Tábor, fond AM Soběslav, Kšafy městských a předměstských sousedů a městského obyvatelstva (1455–1523), inv. č. 291, sign. I B 3/37, kart. č. 11 (dále jen Kšafy, inventární číslo); HRADILOVÁ, M. Soběslavské kšafy, s. 83, 91–92.

22) Bylo obvyklé, že členové cechů v testamentu něco odkázali do svého cechu.

23) Kšafy, inv. č. 300, sign. I B 3/46, kart. č. 11.

24) Kniha domovních trhů č. 299, fol. 22r–23r. Gruntovní kniha uvádí částku 300 kop grošů míšeňských. Srov. Kniha gruntovní č. 301, fol. 147r.

Petra Račmana),²⁵⁾ Petr Vorata z Tábora 30 kop a Lorenc 10 kop. Dorota Račmanová/Hronková žila ještě v roce 1539.

Hronův bratr Petr zasedal stejně jako on a jejich otec v městské radě (viz Příloha III).²⁶⁾ Jeho manželka se jmenovala Manda a byla dcerou Jakuba Pikuse, který stejně jako členové rodiny Račmanů zasedal v městské radě (viz Příloha III) a zastával úřad rychtáře.²⁷⁾ To, že byli v takovémto příbuzenském vztahu, se dozvídáme ze zápisu z 12. listopadu 1496.²⁸⁾ Smlouva nás seznamuje s rozdělením majetku (postavy, vlna, osnova, nitě, rámy na parkánu a peníze – 90 kop grošů) po nebožtíkovi Václavovi, prvním zeti Jakuba Pikuse. Polovinu měl získat Petr Račman s manželkou a druhou polovinu Dorota, sirotek po Václavovi, které se ujal Jakub Pikus. Petr Račman měl prokazatelně čtyři děti: syny Matouše a Jakuba a dcery Apolenu (jmenována v kšaftu Hrona Račmana) a Markétu. S Mandou vyženil ještě Dorotu, sirotka po Václavovi, která je v pramenech známa pod jménem Dorota Blahorodá. S rodinou bydlel v otcově domě na náměstí.

Podle Petrova dochovaného testamentu byl vlastníkem poměrně velkého majetku, hlavně polností. Podařilo se mi najít pouze jeden záznam, kdy si Petr pořídil, v tomto případě pronajal, trávník. Jedná se o zápis ze 17. listopadu 1499, kdy paní Marta Makovcová věnovala svůj trávník k záduší.²⁹⁾ Z tohoto trávníku a trávníku, který ve stejný den věnoval záduší i pan Václav Dvořecký, měla být placena lampa v kostele sv. Petra a Pavla. Ve stejný den, kdy byl obdarován kostel sv. Petra, si Petr Račman na šestnáct let pronajal trávník, který věnovala paní Marta Makovcová. Každý rok měl na lampu odvádět 75 grošů a opravovat všechny ploty, které k louce patřily.

Poslední dokument, který se vztahuje k Petrově osobě, je jeho testament, který byl sepsán roku 1522.³⁰⁾ V něm velmi podrobně popsal jednotlivé odkazy. Nejprve odkazoval svému synovi Matoušovi, který byl v době sepsání otcova testamentu již plnoletý. Otec mu odkázal nejprve několikero polí (dílů), které popsal podle jejich polohy, tři trávníky (z trávníku vedle farářské louky měl dávat každý rok o adventu jakýkoli jeho držitel 20 grošů na světlo na kruchtu v kostele sv. Petra), dvě louky, své

25) V době Jakubovy nezletilosti bral splátky místo něj poručník sirotek Petra Račmana Vaněk postřiháč. Jakub získal 100 kop grošů míšeňských, které měly být patrně náhradou za výše zmíněných 100 zlatých uherských, které nejprve Hron Račman odkázal svému synovi Kalixtovi a později byly odcizeny.

26) Radním byl v letech 1500, 1513–1516 a 1519. Srov. Počty purkmistrů 1484–1519, inv. č. 1164, 1168 a 1170, sign. IV A 4/1, 4/5 a 4/7, kart. č. 486; HRADILOVÁ, M. Soběslavské kšafy, s. 83–85, testamenty Doroty Vránové a Jiříka Skleničky.

27) V radě zasedal v letech 1472–1473, 1480, 1483–1484, 1486–1488, 1490, 1492, 1502–1503, 1508. Srov. Počty purkmistrů 1484–1510, inv. č. 1164 a 1165, sign. IV A 4/1 a 4/2, kart. č. 486; Kniha zápisů č. 297 a Kniha na trhy č. 298; HRADILOVÁ, M. Soběslavské kšafy, s. 60–61 a 66–67, testamenty Martina Hanušů a Petra Tlacha. Jakub Pikus zastával i úřad rychtáře v letech 1486, 1490, 1492–1493, 1495–1497, 1499. Srov. Kniha zápisů č. 297 a Kniha na trhy č. 298; HRADILOVÁ, M. Soběslavské kšafy, s. 75–76, testamenty Matěje Trxy a Tůmy Husaty.

28) Kniha zápisů č. 297, fol. 97r.

29) Kniha na trhy č. 298, s. 7.

30) SOKA Tábor, fond AM Soběslav, inv. č. 1060, sign. III F 1, kart. č. 52; HRADILOVÁ, M. Soběslavské kšafy, s. 92–94.

pohledávky (ty nejsou blíže specifikovány), nádobí³¹⁾ a dvě sádky. Druhému synovi Jakubovi (Kubíčkoví) odkázal velký trávník, několik niv,³²⁾ třicet záhonů, pole, koflíček větší a dvanáct stříbrných lžic. Dále mu odkázal dvůr a stodolu, jejíž polovinu směl používat Matouš, dokud by si nepořídil vlastní; nový vůz a fasunk, ale pokud by Jakub zemřel, zdědil by ho Matouš. Společně měli oba bratři držet soukenický rám, ale pokud by ze strany Matouše došlo k nějakým neshodám, měl připadnout pouze Jakubovi, což se stalo skutečností, protože roku 1539 odváděl 2 groše městu za rám Jakub.³³⁾ Jakub dále zdědil ložní šaty, peníze ve váčku, 100 zlatých uher-ských, peníze v červeném váčku a dva liščí kožichy.

Děti měla vyplatit Petrova manželka Manda a poručníci.³⁴⁾ Pokud by se jim nedostávalo peněz, měli prodat obilí ze sladovny a stodoly, slad, železo a sůl. Pokud by poté něco zbylo, měla Manda získat 10 kop grošů, Škarydková 10 kop a zbytek měl být rozdělen mezi Jakuba a Markétu (Makušku). Markéta sama zdědila nejlepší ložní šaty z domu, dva pozlacené pásy, perlový věnec, malý a velký růženec, stříbrné klenoty v pytlíčku a dvanáct stříbrných lžic. K těmto všem věcem ještě zdědila 105 kop grošů, které měl Petr vzít od Hronkové za dům a 51 starých grošů v pytlíku (1 kopa starých grošů = 22 grošů).

Manda měla zůstat s dětmi, dokud nedospějí (jedná se o Jakuba a Markétu). Pokud by nedospěli, měl po nich dědit Matouš, který měl Mandě vyplatit 30 kop grošů a 100 kop grošů na varhany. Mandě Petr odkázal všechny peníze, které utrží za prodej vlny a příze, 110 kop grošů, polovinu ovcí (druhou polovinu si měli rozdělit Jakub a Markéta), ložní a čelední šaty, ručníky a ubrusy si měla rozdělit s Jakubem a Markétou. Nakonec jí ještě odkázal dva kožichy, a pokud by se jí nezdařil prodej vlny a příze, měla dostat 15 kop grošů.

Dále Petr odkázal ze 100 kop grošů, které pozůstavil na domě, své sestře Markytě do Hradce 30 kop (ročně po deseti kopách) a zbytek z této sumy odkázal Matoušovi. Poté každému ze zmíněných tří dětí odkázal štůček plátna.

V poslední části kšaftu Petr uvedl, co se má stát, pokud by Matouš, Jakub a Markéta zemřeli. Tehdy mělo být vydáno 200 kop grošů na splacení zádušních dluhů chudých sousedů, 50 kop grošů na maturál, každé z Petrových sester mělo být vydáno 30 kop grošů a pokud by některá z nich zemřela, měly si její dědictví rozdělit přeživší sestry. V případě, že by zemřely i všechny jeho sestry, odkázal všechno na výrobu nových varhan.

31) Koflíček menší stříbrný, dvanáct stříbrných lžic, tři velké a osm prostředních cínových mís, tři hořčičné mísy, dvoupintovou konev, pintu, patnáct žejdlíků, tři konve a tři konve půlpintové.

32) Nivu za šibenicí, nivu jdoucí k hamru pod cestou a dvě nivy v Tobolkách jdoucí k Čerazskému brodu.

33) SOKA Tábor, fond AM Soběslav, Rejstřík příjmů a vydání purkmistrů (1529–1546), inv. č. 1192, sign. IV A 4/28, kart. č. 487 (dále jen Rejstříky, inventární číslo). Peníze odváděl městu, protože soukenické rámy stály na obecních pozemcích.

34) Jména poručníků v Petrově testamentu uvedena nebyla, ale ze zápisu o prodeji domu Hrona Račmana víme, že poručníkem Petrova kšaftu byl Vaněk postřiháč. Srov. Kniha domovních trhů č. 299, fol. 22r–23r.

Dorota Blahotová

Jak bylo zmíněno výše, Dorota byla dcerou Václava a Mandy. Po smrti jejího otce (asi 1496) si ji k sobě vzal její dědeček, otec její matky, Jakub Pikus.³⁵⁾ Dorota po něm zdědila jeho dům, který si koupil 23. dubna 1477 od Mezenského za 90 kop grošů.³⁶⁾ Tento dům prodal (neznámo kdy) Dorotin první manžel Ondřej Blahota³⁷⁾ Mikulášovi ševcovi za 72 kop grošů.³⁸⁾

Tabulka č. 4

Domy	Kniha 297	Kniha 301	Úroky
Havlíkové/Špajmichala /Václava Kaše	-	90 kop	4 gr. čes.
Pikusův/Ondřeje Blahoty /Mikuláše ševce	90 kop 1477	72 kop	5 gr. 2 d. čes.
Výmolův/Omastův/Chromého /Sochora/Vocelkové ...	45–90 kop 1479–1498	96 kop	5 gr. 2 d. čes

Ondřej Blahota zasedal stejně jako muži z rodiny Račmanů v městské radě (viz Příloha III).³⁹⁾ Dorota byla jeho druhou manželkou. Dokazuje to zápis popisující prodej Bechyňkova domu,⁴⁰⁾ který roku 1490 prodala Machna, vdova po Absolonovi, Brožovi řezníkovi a jeho ženě Důře (Dorotě) za 137 kop grošů míšeňských. První peníze, 80 kop grošů, Machna obdržela od Brožovy vdovy Doroty až v roce 1496. Poté měla Dorota o každém svatém Havlu Machně odvést splátku 10 kop grošů až do vyplacení celé sumy. Tento dům se nacházel naproti hradu (na dnešní ulici Palackého). Od roku 1499 se jako plátce uvádí Ondřej Blahota. To, že byl Ondřej manželem Doroty Brožové, dokládá zápis v gruntovní knize,⁴¹⁾ ve kterém se píše, že „*dům tento má po manželce své a jest mu položen v 137 kopách míšeňských*“. Z druhého Ondřejova manželství prokazatelně vzešel syn Jan Blahota/Šejnoha.⁴²⁾

35) Kniha zápisů č. 297, fol. 97r.

36) Kniha zápisů č. 297, fol. 97r. Tento dům stál v blízkosti kostela sv. Petra a Pavla, patrně na dnešní ulici Palackého.

37) SOKA Tábor, fond AM Soběslav, Zálezitosti civilní sporné (1512–1630), inv. č. 1083, sign. III I 2, kart. č. 102, fol. 50r (dále jen Zálezitosti civilní sporné, kart. č. 102).

38) Kniha gruntovní č. 301, fol. 123r.

39) Radním byl v letech 1495, 1499, 1501, 1504, 1507–1508, 1510–1511, 1513–1515, 1518, 1523 a 1525. Srov. Počty purkmistrů 1484–1525, inv. č. 1164–1166, 1168 a 1176, sign. IV A 4/1–4/3, 4/5 a 4/13, kart. č. 486; Kniha zápisů č. 297; HRADLOVÁ, M. Soběslavské kšafy, s. 80–84, 88–89, 94–95 a 97–98, testamenty Zídka, Doroty z Hobzí, Hrona Račmana, Duška Cípa, Anny Rýmarky, Volfa kuchaře a Matěje Vocelky.

40) Kniha zápisů č. 297, fol. 90v.

41) Kniha gruntovní č. 301, fol. 113r.

42) Zálezitosti civilní sporné, kart. č. 102, fol. 50r a 52r.

Tabulka č. 5

Domy	Kniha 297	Kniha 301	Úroky	Jiné knihy
Václava pekaře/Zemličky	-	72 kop	2,5 gr. 1 d. čes.	-
Bechyňkům/Ondřeje Blahoty /Jakuba Marka	137 kop 1490	137 kop	2,5 gr. 1 d. čes.	200 kop 1542 ⁴³⁾
Sudkové/Jakuba Cikána/ Tomše Kubíkú/Biskupa	35 kop 1493	46 kop	2,5 gr. 1 d. čes.	-

Ondřej Blahota zemřel někdy mezi lety 1525–1526. Dorota se znovu provdala, tentokrát za Jiřího Hondla, který do Soběslavi přišel z Jindřichova Hradce a po sňatku s Dorotou přijal jméno Blahota (viz Příloha II – rodokmen Hondlů). Z jejich manželství vzešel syn Bartoloměj (Bartoš). Stejně jako Dorotin první manžel zasedal i on v městské radě (viz Příloha III)⁴⁴⁾ a zastával úřad rychtáře.⁴⁵⁾ S Jiřím Blahotou se pojí spor o dědictví po jeho otci Kašparovi Hondlovi z Jindřichova Hradce a pro další osudy rodiny Račmanů je nezbytné ho popsat. Kašpar zemřel někdy kolem roku 1533⁴⁶⁾ a zanechal po sobě kšaft,⁴⁷⁾ kterým vše odkázal své manželce Markétě a dětem, tehdy ještě nezletilým Jakobovi, Maruši, Mandaleně, Kateřině a Anně, a Jiřímu. Zřejmě nedlouho po Kašparově smrti Jiří Blahota (Hondl) přišel do Jindřichova Hradce a žádal místní radní, aby mu svěřili péči nad jeho sourozenci a jejich majetkem. To radní nečinili, protože Jiří už byl v té době usazen v Soběslavi. Proto se Jiří obrátil na svou vrchnost a požádal pana Jošta z Rožmberka, aby napsal list kněžně do Jindřichova Hradce, aby mu byli svěřeni jeho sourozenci. To se zřejmě stalo, protože byla Blahotovi svěřena hradeckou radou péče o sirotky a jejich majetek. Jiří před městskou radou sliboval, že se ke svým sourozencům bude chovat jako otec, rozmnoží jejich majetky a že při nich nechá všechny peníze a půl statku, které mu odkázal otec, v případě, že by zemřel. Nakonec vše dopadlo úplně jinak. Jiří ještě roku 1533 dům po otci prodal za 225 kop grošů panu Hojdoovi.⁴⁸⁾ Co mohl, to odvezl do Soběslavi, svým sourozencům vydal pouze tolik, kolik uznal za vhodné, a některé z nich odvezl sebou do Soběslavi.

Mezitím zřejmě dospěl jeho nevlastní syn Jan, kterému za peníze, které Jan zdědil po svém otci (nevím, zda šlo o celé Janovo dědictví nebo jen o jeho část), koupil 1. ledna 1532 „*dědinu jenž slove hory Mrázovské*“ od svého švagra Martina za 106 kop grošů míšeňských, které hned splatil.⁴⁹⁾ Ve smlouvě bylo vymíněno, pokud

43) Srov. Kniha na trhy 298, s. 284.

44) Členem rady byl v letech 1527, 1532, 1534 a 1536–1540. Srov. Rejstříky 1532–1540, inv. č. 1187, 1190–1191 a 1193, sign. IV A 4/24, 4/26–4/27 a 4/29, kart. č. 487; Kniha na trhy č. 298; HRADLOVÁ, M. Soběslavské kšafy, s. 63–66, testamenty Jíry Svoješe a Kateřiny Křišťanové.

45) Rychtářem byl mezi lety 1540–1541. Srov. Kniha domovních trhů č. 299, fol. 4v, 7v, 9v, 14v a další; HRADLOVÁ M. Soběslavské kšafy, s. 74–75, testament Johanky Železné.

46) SOKA Tábor, fond AM Soběslav, Pozůstalosti, kšafy, inventáře pozůstalého jmění, projednávání pozůstalostí, žádosti o vydání dědických podílů, záležitosti sirotčí a poručenské (1516–1572), inv. č. 1084, sign. III I 3, kart. č. 135, fol. 22r (dále jen Pozůstalosti, kšafy, inventáře, kart. č. 135).

47) Pozůstalosti, kšafy, inventáře, kart. č. 135, fol. 20r.

48) Pozůstalosti, kšafy, inventáře, kart. č. 135, fol. 22r.

49) Kniha domovních trhů č. 299, fol. 132v.

by se Jan do dvou až tří let rozhodl, že Mrázovské hory nechce, měl mu Jiřík celou kupní cenu vrátit. Jan se Mrázovských hor skutečně vzdal a to roku 1535, kdy je 8. září prodal Kašparovi, synovi Pavla pekaře, za 104 kopy grošů míšeňských.⁵⁰⁾ Ještě další rok měli Mrázovské hory užívat společně. Ve stejný den Jan koupil dům od Jana Buriana za 92 kop grošů míšeňských.⁵¹⁾ Tento dům, který stál v západní části města nedaleko lázně, však dlouho nedržel, neboť ho 12. listopadu 1537 prodal Jiříkovi řezníkovi Nálžovskému za 91 kop grošů míšeňských.⁵²⁾ Z této sumy mu náleželo 19 kop, z nichž 5 vzal ze závdavku a zbylých 14 kop prodal roku 1538 Jiříkovi řezníkovi za 6 kop, které mu byly hned zaplacený.

Tabulka č. 6

Domy	Kniha 297	Kniha 301	Úroky	Jiné knihy
Malčův/Shybalův/ cihláře/Petra mečíře	48 kop 1498	41 kop	2,5 gr. 1 d. čes.	-
Matěje kožešníka/Smolínové/ Buriana/Jana Blahoty	-	80 kop	5 gr. 2 d. čes.	92 kop 1535 ⁵³⁾
Augustův/ Jiříka Hasila	40 kop 1490	46 kop 1523	5 gr. 2 d. čes.	-

Mezi lety 1535–1539 došlo mezi Jiříkem Blahotou a jeho pastorkem Janem k uzavření několika smluv.⁵⁴⁾ První spolu uzavřeli na radnici před konšeli 20. května 1535. Jiřík měl dát Janovi z gruntu jeho otce ještě 73 kop 52 grošů míšeňských. Na tuto sumu mu Jiřík nejprve vydal 14 kop, o svatém Jakobovi (25. 7.) mu měl dát 6 kop a pak vždy o Vánocích splácet po 10 kópách. V roce 1540 měl Jiřík z celkové sumy splaceno již 70 kop. Druhá smlouva se týkala trávníku, který společně užívali. Jan ho prodal Matějovi Kocourkovi za 16 kop grošů míšeňských. Všichni tři muži se společně dohodli, že Jiřík vykoupí od Matěje Kocourka trávník zpátky a stane se jeho dědičným držitelem.

Patrně roku 1539 Jan Blahota koupil dům na Pršíně (předměstí) od Kateřiny střelcové za 34 kop grošů míšeňských a splácel ho po dvou kópách odváděných na Vánoce.⁵⁵⁾ Následujícího roku tento dům prodal Janu sladovníkovi za 34 kop grošů míšeňských, z nichž vzal pouze závdavek 4 kopy, čímž byl z tohoto domu vyplacen.⁵⁶⁾

Janovou ženou byla Anna Hubatá, kterou si vzal někdy v průběhu třicátých let. Jejich jediným dítětem byla dcera Kateřina. Anna byla dcerou Jiříka Huba-

50) Kniha domovních trhů č. 299, fol. 132v. Kupní cena měla být splacena ve dvou splátkách. Čtrnáct dní po uzavření smlouvy měl Kašpar splatit 50 kop a do roka měl doplatit zbylých 54 kop, což se stalo skutečností 9. listopadu 1536.

51) Kniha domovních trhů č. 299, fol. 9r. Při uzavření smlouvy zaplatil 14 kop a zbytek měl splácet po 6 kópách, které měl Burianovi dávat o Vánocích.

52) Kniha domovních trhů č. 299, fol. 9rv.

53) Srov. Kniha domovních trhů č. 299, fol. 9rv.

54) Kniha domovních trhů č. 299, fol. 168rv.

55) Kniha domovních trhů č. 299, fol. 164r.

56) Kniha trhová č. 303, fol. 30v.

tého řezníka a jeho ženy Marty. Kromě Anny měli Hubatí ještě dva syny, Václava a Vavřince.⁵⁷⁾ Jan zemřel nejpozději roku 1541.

Jak probíhal spor mezi Jiřím a jeho sourozenci po přesídlení části rodiny do Soběslavi, nevím. Jisté je, že všechny mnou známé děti Kašpara Hondla mezitím dospěly a většina založila rodinu. V Soběslavi se provdaly Maruše za Dobeše Hradského a Anna za Hanse kožešníka.⁵⁸⁾ Nejzajímavější a nejlépe pramenně zachycený životní osud měla z Jiříkových sourozenců Mandalena. Její prvním manželem byl soběslavský měšťan Jan Šitra (viz Příloha III),⁵⁹⁾ jehož otcem byl Pavel Šitra.⁶⁰⁾ Jan byl předtím již jedenkrát ženatý, a to s vdovou po Vondrovi soukeníkovi. Podle zápisu z roku 1521 měl sumou 130 kop grošů míšeňských vyplatit Vondrovy sirotky.⁶¹⁾ Za tyto peníze si koupil Vondrův dům, který se nacházel v blízkosti městského mlýna v západní části města u hradeb.⁶²⁾ Jediným příjemcem splátek (dávány po 8 kopách míšeňských na sv. Jiří) byl Vondrův syn Jan Sosna, který se roku 1534 oženil a koupil si dům za 56 kop grošů míšeňských od Jana sládka.⁶³⁾

Tabulka č. 7

Domy	Knih 297	Knih 301	Úroky	Jiné knihy
Kubicův/Vaňka Kříže /Vavřince kožešníka	-	52 kop	5 gr. 2 d. čes.	-
Borkovecův/Rybův/ Jana a Václava Šitry	108 kop 1484	130 kop	5 gr. 2 d. čes.	150 kop 1542 ⁶⁴⁾
Oříškův/Šimka řezníka	92 kop 1504	90 kop	5 gr. 2 d. čes.	-

Patrně někdy mezi lety 1533 a 1534 se Jan oženil s Mandalenou. Byli rodiči pěti dětí: Matěje, Pavla, Šimka, Kateřiny a Voršily. Jejich manželství však nemělo dlouhého trvání, protože Jan byl 24. května 1539 „zamordován“ Kristofem Kayem, který byl ještě v týž den uvězněn v Soběslavi.⁶⁵⁾ Týden na to byl Kryštof postaven před soud v Borotíně, který vedli hejmani Bechyňského kraje pan Arnošt Černčický

57) K Vavřincovi se vztahuje zápis ze 4. prosince 1537, kdy nad ním byl vynesen rozsudek za krádež neznámého obnosu peněz veselského rychtáře Mikuláše Chamtíka. Jošt z Rožmberka ho omilostnil pod podmínkou, že se Vavřinec nebude mstít, což slíbil na svou čest, a že se dostaví kamkoli ho jeho vrchnost povolá, což odprísáhl a vyznal se, že pokud by porušil slib a jakýmkoli způsobem se pomstil, má dostat trest jako „nejhorší lotří“. Srov. *Knih domovních trhů č. 299*, fol. 165v.

58) SOKA Tábor, fond AM Soběslav, Zálezitosti civilní sporné, kart. č. 102, fol. 50r.

59) Radním byl v roce 1538. Srov. *Rejstřík 1537–1538*, inv. č. 1190, sign. IV A 4/26, kart. č. 488, fol. 31v.

60) Do dnešních dnů se dochoval kšaft Pavla Šitry z 11. září 1528. Janovi odkázal dílec ke Chlebovu a dílec za Svojšovic. Srov. *Kšafy*, inv. č. 304, sign. I B 3/50, kart. č. 12; ŘÍHOVÁ, Hana. *Testamentární praxe soběslavských měšťanů v letech 1525–1600*, rigorózní práce FF UK–PvH, Praha 2008, s. 47–49.

61) *Knih na trhy č. 298*, s. 135–136. Poslední zápis je z roku 1534.

62) *Knih gruntovní č. 301*, fol. 48r.

63) *Knih na trhy č. 298*, s. 135–136; *Knih domovních trhů č. 299*, fol. 77v, 78v a 79r.

64) Srov. *Knih na trhy 298*, s. 255–256.

65) *Knih na trhy č. 298*, s. 254.

z Kácova a v Borotíně a pan Zdeňek Malovec z Malovic na Chýnově.⁶⁶⁾ Nakonec byl postaven před soud v Praze, kde bylo rozhodnuto, že za „mord“ zaplatí 164 kop 28 grošů míšeňských.⁶⁷⁾ Těchto peněz se ujal pan Petr z Rožmberka, který je předal panu Václavovi Špulěřovi z Jiter „na takový způsob, kdož by potřeboval, aby ty peníze na puol ouroku pojčeny byly, aby sirotkům přibýti mohlo proto, že jsou malí“. Z těchto peněz si Mandalena bezúročně půjčila 53 kop 23 grošů míšeňských, aby mohla lépe zaopatřit své děti. Soběslavští radní, kteří na vlastní náklady vyřizovali Janův mord, měli z vysouzené částky vzít 8 kop 5 grošů,⁶⁸⁾ které jim pan Špulěř uvolnil až v červnu 1541.⁶⁹⁾ Mezi lety 1558–1561 bylo Janovým dětem vyplaceno zbylých 100 kop grošů míšeňských syny Václava Špulěře, Augustinem, Joštem a Václavem.⁷⁰⁾

Mandalena se nejpozději roku 1542 provdala za Václava Čápa, který v červnu roku 1542 koupil dům po nebožtíkovi Janu Šitrovi za 150 kop grošů míšeňských a přijal jméno Šitra.⁷¹⁾ V následujících dvou letech tento dům změnil dvakrát majitele. Nejprve ho Václav prodal Brikcímu soukeníkovi a poté ho Brikcí 16. října 1544 prodal Václavu Žabkovi za 180 kop grošů míšeňských.⁷²⁾ K domu náležela zahrada pod mostem a dílec. Kromě 14 kop, které šly na splacení dluhů, se zbylé peníze dělily mezi Mandalenu a její děti. Roku 1549 koupil Václav Šitra dům na předměstí od svého švagra Dobše Hradského za 49 kop grošů míšeňských.⁷³⁾

Spor o dědictví po Kašparu Hondlovi se rozhořel na přelomu let 1541–1542, protože někdy na podzim roku 1541 zemřel Jiřík Blahota. Již v srpnu 1541 nezačal úřad „ložního“ rychtáře. Úřad za něj vykonával „poručený“ rychtář Linhart Gregora.⁷⁴⁾ Zanechal po sobě kšaft (nedochoval se), kterým vše odkázal své ženě Dorotě a synovi Bartošovi (byl ještě nezletilý).⁷⁵⁾ Jenomže Bartoš zemřel deset dní po svém otci a Dorota šest dní po Bartošovi aniž by zanechala testament.⁷⁶⁾ První, kdo se o Blahotovské dědictví přihlásil, byl Matouš Račman jako bratr nebožky Doroty a „přítel s městem trpící“. Dalším v pořadí, kdo si činil nárok na Blahotovské dědictví, byla Dorotina vnučka Kateřina, dcera Jana Blahoty/Šejnohy, Dorotina

66) SOKA Tábor, fond AM Soběslav, Zálezitosti trestní (1520–1580), inv. č. 1082, sign. III I 1, kart. č. 87, fol. 13r (dále jen Zálezitosti trestní, kart. č. 87).

67) *Knih na trhy č. 298*, s. 254.

68) Za odvoz Kaye před hejmany 3 kopy 6 grošů, Račmanovi za odvoz 2 kopy, za 2 kapry 4 groše 6 denárů, Bartošovi Kuželkovi 44 grošů, za 6 pint vína 13 grošů 5 denárů, za vodění vězně do Krumlova, Prahy a na Choustník 50 grošů a za cestu na Bechyň 52 grošů 4 denáry.

69) *Rejstřík 1540–1541*, inv. č. 1195, sign. IV A 4/31, kart. č. 487, fol. 29v.

70) *Knih na trhy č. 298*, s. 253.

71) *Knih na trhy č. 298*, s. 255–256.

72) *Knih na trhy č. 298*, s. 256–259.

73) *Knih trhová č. 303*, fol. 141rv.

74) *Knih domovních trhů č. 299*, fol. 13v, 145v a další.

75) Zálezitosti civilní sporné, kart. č. 102, fol. 52r.

76) Zálezitosti civilní sporné, kart. č. 102, fol. 50r a 52r. Dochovala se nám gruntovní registra manželů Blahotových. Dorotin registr je z roku 1543, srov. *Pozůstalosti, kšafy, inventáře*, kart. č. 135, fol. 8r–18r. Jiříkův registr je z roku 1545, srov. *Pozůstalosti, kšafy, inventáře*, kart. č. 135, fol. 24r–44r. Oba registry editovala ŘÍHOVÁ, Hana. *Život soběslavských měšťanů v letech 1525–1550 z pohledu jejich testamentů, výběrová edice, diplomová práce FF UK–PvH*, Praha 2007, s. 62–77.

77) Zálezitosti civilní sporné, kart. č. 102, fol. 52r.

syna z prvního manželství. Ve sporu ji zastupovala její matka Anna, protože byla ještě nezletilá. Ve svém odporu poukázala na to, že si činí nárok na dědictví po Ondřeji Blahotovi, otci svého otce, jako nejbližší a nejprvnější dědička, protože Dorota proměnila svůj stav (provдалa se za Jiřího Hondla).⁷⁸⁾ Poslední, kdo se ucházel o Blahotovské dědictví, byli již několikrát zmínění sourozenci Jiříka Blahoty, Jakub (žil v Jindřichově Hradci) se sestrami. Ve svém odporu uvedli, že jim Jiří zcizil dědictví po otci, z něž provozoval v Soběslavi svou živnost a rozmnožil své majetky. Na dědictví si činili nárok jako nejbližší příbuzní Jiříka a Bartoše a zároveň poukázali na to, že Dorota nesepsala kšaft. V druhé části svého odporu popsali, proč by neměli dědit ostatní nápadníci Blahotovského statku. Uvedli, že Matouš Račman a Dorota nebyli vlastní sourozenci, protože neměli stejné otce, a také že Matoušův otec ničím nepříspěl k Blahotovskému statku, a proto podle nich neměl Matouš právo dědit. Co se týče Kateřiny, ta podle nich neměla na dědictví právo proto, že Jiřík Blahota Janovi Šejnohovi vyplatil jeho podíl z dědictví po otci (Ondřeji Blahotovi).⁷⁹⁾ Autorem dalšího odporu byl Matouš Račman, který uvedl, že byl vlastním bratrem Doroty a chtěl se o Blahotovské dědictví rozdělit s Kateřinou. Jiříkovy sourozence z dědictví vyloučil, protože majetek, o který se vedla tato pře, Jiří nabyl sňatkem s Dorotou.⁸⁰⁾ Poslední odpor vznesli Maruše, Hanzl kožešník na místě své ženy Anny a Mandalena Šitrová, protože se dožadovali dědictví po svém otci, které Jiří odvezl do Soběslavi.⁸¹⁾

Další zpráva, která se zabývá sporem o Blahotovské dědictví, je z 24. června 1542. Jde o rozhodnutí soběslavské městské rady, které bylo posláno do Krumlova Petrovi z Rožmberka.⁸²⁾ Nejprve je v listu stručně popsáno, jak pře vznikla a kdo se jí účastní. Poté radní uvedli své rozhodnutí, jak by se mělo postupovat v řešení zmíněného sporu. I když Jiřík Blahota ve svém kšaftu neodkázal nic svým sourozencům, radní doporučili, aby si z Blahotovského statku vzali věci po svém otci, pokud budou schopni prokázat, že mu patřily. Dále doporučili, aby Kateřina získala polovinu dědictví (jako dědička po svém otci) a druhou polovinu aby dostal Matouš Račman jako Dorotin bratr (radní zde uvedli, že měli stejnou matku). V případě, že by zemřel, jeho děti se měly o jeho polovinu rozdělit rovným dílem.

Městská rada určila k statkům po Blahotovi jako poručníky Bartoše Holuba a Matěje Třeboňského. Blahotovské dědictví bylo nakonec rozděleno mezi Kateřinu a Matouše.⁸³⁾ Už 28. prosince 1542 došlo k prodeji Blahotovského domu, který od městské rady koupil Jakub Marků za 200 kop grošů míšeňských.⁸⁴⁾ Na začátku roku 1543 měl zaplatit závdavek 30 kop grošů míšeňských a pak o každém svatém Havlu 10 kop grošů míšeňských. Od roku 1544 roční splátky platil Martin Kantor.⁸⁵⁾

78) Záležitosti civilní sporné, kart. č. 102, fol. 52v.

79) Záležitosti civilní sporné, kart. č. 102, fol. 53rv.

80) Záležitosti civilní sporné, kart. č. 102, fol. 53v–54v.

81) Záležitosti civilní sporné, kart. č. 102, fol. 53v–54v. Pouze tento odpor byl datován – 4. ledna 1542.

82) Záležitosti civilní sporné, kart. č. 102, fol. 50r–51v.

83) Kniha na trhy č. 298, s. 22.

84) Kniha na trhy č. 298, s. 284. Jde o Bechyňkův/Blahotovský dům, o kterém bylo psáno v úvodu této části.

85) Kniha na trhy č. 298, s. 284.

Podle smlouvy, která se týká Blahotovského domu, uzavřené 20. března 1543 mezi panem Václavem Špulěřem, který zastupoval Jakuba řežníka (patrně jde o Jakuba Marků) a Matoušem Račmanem, jenž zastupoval své děti, bylo dohodnuto, že pan Špulěř převezme za Jakuba vyplacení závdavku, který však neměl splatit naráz, ale po deseti kopách o Vánocích.⁸⁶⁾ Jiřího sourozenci zřejmě i nadále usilovali o Blahotovské dědictví, protože list Petra z Rožmberka ze 4. června 1545 jim povolil, aby si odnesli z Blahotovského statku to, co tam pozůstalo po jejich otci, ale s tou podmínkou, že prokáží, že to jejich otci patřilo.⁸⁷⁾ Proto se sourozenci obrátili na rychtáře z Jindřichova Hradce, Martina Slávka, po kterém chtěli, aby našel Mikuláše Kolšingara, který by zřejmě mohl podat nějaké svědectví, které by jim dopomohlo k majetku po otci.⁸⁸⁾ Mikuláš podal 26. června 1545 svědectví o tom, že když Jiří Blahota odvázel majetek po svém otci a své sourozence z Jindřichova Hradce, slíbil, že pokud zemře, vše po jejich otci má připadnout jeho sourozencům. Toto svědectví slíbil pod přísahou kdykoli a kdekoli zopakovat.

Kateřina se svou matkou Annou bydlely (patrně od Janovy smrti) v domě její babičky Marty Hubaté, který koupil Jiřík Hubatý roku 1529 od Matěje z Telecích hor za 164 kop grošů míšeňských.⁸⁹⁾ Dům Hubatých se nacházel na jižní straně náměstí. Marta byla rovněž vdovou, protože Jiřík zemřel někdy před rokem 1537.⁹⁰⁾ Marta dům po svém manželovi prodala 10. prosince 1546 městské radě „k ruce“ své vnučky Kateřiny za 130 kop grošů míšeňských.⁹¹⁾ Podle smlouvy mohla Kateřina dům prodat, ale pouze svému strýci Václavu Hubatému. Marta mohla v domě i nadále bydlet a provozovat svou živnost až do Kateřininy dospělosti. Mezi Kateřinou, Annou, Martou a Václavem byla 18. září 1551 uzavřena smlouva o domě, v němž žili. Václav ho koupil za 194,5 kopy grošů míšeňských se svolením Kateřiny, které z této sumy náleželo 92 kop 3 groše a 1 haléř.

Tabulka č. 8

Domy	Kniha 297	Kniha 301	Úroky	Jiné knihy
Jana Nedolévky/ Bechyňského	100 kop 1511	-	5 gr. 2 d. čes.	-
Valentinův/ Jiřík řežník Hubatý	142 kop 1496	-	2,5 gr. 1 d. čes.	130 kop/1546 194,5/1551 ⁹²⁾
Bartoše Kuželky	-	-	-	-

86) Kniha na trhy č. 298, s. 294.

87) Pozůstalosti, kšafy, inventáře, kart. č. 135, fol. 21r.

88) Pozůstalosti, kšafy, inventáře, kart. č. 135, fol. 22r.

89) Kniha domovních trhů č. 299, fol. 71r. Při uzavření smlouvy Jiřík zaplatil 70 kop a zbytek měl Janovi splácat po 6 kopách.

90) Kniha domovních trhů č. 299, fol. 165v.

91) Kniha na trhy č. 298, s. 340–342. Radní dům s největší pravděpodobností vypláceli z peněz, které Kateřině připadly z Blahotovského dědictví.

92) Srov. Kniha na trhy č. 298, s. 340–342.

Matouš Račman

Matouš Račman, stejně jako dvě generace mužů z jeho rodiny před ním, zasedal v městské radě (viz Příloha III),⁹³⁾ roku 1532 byl kostelníkem⁹⁴⁾ a v letech 1538–1539 byl rychtářem (jde o jedno funkční období).⁹⁵⁾ Se svojí manželkou Voršilou měl pět dětí: Verunku, Davida, Václava, Voršilu a Vincence. Protože bydleli v domě po Matoušově otci Petrovi na náměstí,⁹⁶⁾ prodal Matouš 20. června 1524 dům, ve kterém zřejmě bydleli před Petrovou smrtí.⁹⁷⁾ Dům prodal Ambrožovi sladovníkovi za 90 kop grošů míšeňských, které mu Ambrož po zaplacení závdavku v hodnotě 8 kop splácel po 5 kopách na sv. Jiří. Dům byl Matoušovi doplacen někdy mezi lety 1540–1544.⁹⁸⁾ Tento dům stál na východní straně náměstí.

Tabulka č. 9

Domy	Kniha 297	Kniha 301	Úroky	Jiné knihy
Bernarda/Matěje kosaře/ Václava Hubáčka	-	140 kop	3,5 gr. čes.	-
Hronův/Matouše Račmana/ Ambrože sladovníka	-	90 kop	5 gr. 2 d. čes	100 kop 1540/4 ⁹⁹⁾
Petra Slacha/ Kateřiny Sochorové	80 kop 1487	178 kop	5 gr. 2 d. čes.	-

Kromě domu ve městě vlastnil Matouš ještě grunt na předměstí, který si koupil 2. června 1531 od Jiřka Veleny za 138 kop grošů míšeňských i s dědinami.¹⁰⁰⁾ Ve smlouvě bylo vymíněno, že si Velen smí ponechat všechno ozimé osení i ječmen, konopí a řepu; že může bydlet v domě až do sv. Jakuba roku 1532; zaplatí hlášku a úroky na sv. Havla i Jiří;¹⁰¹⁾ bude smět používat stodolu k uskladnění obilí a sena; veškerý hnůj, který vyprodukuje zvířectvo v době Velenovy přítomnosti na gruntu, zůstane Matoušovi; obrok si ponechá Velen.

93) V radě zasedal v letech 1522–1523, 1526 a 1536–1537. Srov. Počty purkmistrů 1525–1526, inv. č. 1178, sign. IV A 4/15, kart. č. 486; Rejstříky 1537–1538, inv. č. 1190, sign. IV A 4/26, kart. č. 487; Kniha zápisů č. 297; Kniha na trhy č. 298; HRADLOVÁ, M. Soběslavské kšafy, s. 95–97, testament Hrona Čerta.

94) Kniha domovních trhů č. 299, fol. 113v.

95) Kniha domovních trhů č. 299, fol. 4r, 9v, 15v a další.

96) Dům „jest mu položen 360 kop grošů míšeňských“. Kniha gruntovní č. 301, fol. 141r.

97) Kniha domovních trhů č. 299, fol. 26rv; Kniha gruntovní č. 301, fol. 187r.

98) V Knize domovních trhů se píše o tom, že Matouš dostal poslední splátku za dům roku 1540 od Prokeše bednáře, který si vzal Ambrožovu vdovu Kateřinu. Srov. Kniha domovních trhů č. 299, fol. 26v. Jiný zápis z 28. března 1544 hovoří o tom, že Prokeš, který se oženil s vdovou Kateřinou, si koupil Ambrožův dům za 100 kop grošů míšeňských, z nichž měl dát Matouši Račmanovi 12 kop, aby ho z domu vyplatil. Srov. Kniha na trhy č. 298, s. 302–303.

99) Srov. Kniha na trhy č. 298, s. 302–303 a Kniha domovních trhů č. 299, fol. 26v.

100) Kniha domovních trhů č. 299, fol. 91rv. Při uzavření smlouvy Matouš zaplatil 20 kop a zbytek splácel po 8 kopách na Vánoce. Rozsah dědin patřících k tomuto gruntu je uveden v gruntovní knize u zápisu Dvůr Vondry Michalovic. Od něj si tento grunt koupil Jiřík Velen. Srov. Kniha gruntovní č. 301, fol. 262rv.

101) Úroky byly ve výši 12,5 groše 1 halíř český v oba úroční termíny.

Kvůli dluhu, který měl Matouš u svého bratra Jakuba, došlo 17. září 1543 k sepsání smlouvy, kterou si nechali zapsat do městské knihy.¹⁰²⁾ Matouš dlužil svému bratrovi 124 kop 18 grošů míšeňských. V době sepsání této smlouvy měl Matouš dát Jakubovi 20 kop. Poté o následujícím svatém Jiří měl Matouš dát 50 kop míšeňských a při dalších svátcích sv. Jiří měl splácel po 20 kopách míšeňských. Jako zástavu za zmíněných 50 kop dal Matouš Jakubovi trávník u hamru. Za zbylých 54 kop 18 grošů Matouš Jakubovi zastavil trávník jdoucí k Velkému mlýnu.¹⁰³⁾ V případě nesplacení kterékoli ze zmiňovaných splátek si měl Jakub ponechat v užívání příslušný trávník, dokud by dluh nebyl ze strany Matouše plně splacen. Na konci smlouvy učinil Jakub poručíkem svých „statků“ Kašpara Holuba.

Matouš zemřel asi roku 1550. Ještě za Matoušova života, roku 1546, žádala jeho žena Voršila radní o vydání dvou splátek z Blahotovského statku (z let 1545 a 1546), protože vdávala svou dceru (zřejmě Verunku).¹⁰⁴⁾

Jakub Račman z Višňového a Kašpar Holub

Posledním členem z generace dětí Petra Račmana je Jakub Račman z Višňového. Poprvé se o něm dozvídáme z testamentu jeho otce Petra a poté ve výše zmíněné smlouvě mezi ním a jeho bratrem Matoušem. Jakub byl vlastníkem dvora na předměstí, který neznámo kdy koupil jeho otec od Jerolíma za 30 kop grošů míšeňských.¹⁰⁵⁾ Ke dvoru patřily: stodola, 2 trávníky, louka a čtyři nivy. Z toho platil úrok na sv. Jiří a Havla po 9 groších českých.

Další zpráva, která se váže k jeho osobě, je jeho testament z 30. listopadu 1548.¹⁰⁶⁾ Píše v něm o tom, že testament sepisuje proto, že se chystá na cestu do zahraničí a nepřeje si, aby po jeho případné smrti vznikly dědické spory. Dále napsal: „Činím to mé poručení a kšaft o statek svoj, kteréhož mi pán Bůh popřátí ráčil, kterýž jest mi zůstal kšaftem po nebožtíkovi panu otci mým nejmilejším, svobodný a nezávadný na gruntech při městě Soběslavi.“¹⁰⁷⁾ Veškerý svůj majetek odkázal svému švagrovi Kašparu Holubovi a jeho ženě, Jakobově sestřenici, Ludmile. Podle testamentu mohli svobodně nakládat s jeho majetkem, ale po Jakobově návratu mu měli vše zúplna vrátit. Aby si Jakub Račman pojistil vyplnění svého kšaftu, podal žádost¹⁰⁸⁾ k městské radě, ve které píše o tom, že sepsal testament, protože se chystá na cestu do Itálie, a že poručíkem svého majetku činí Kašpara Holuba. Na závěr požádal radní, aby bylo vše zapsáno do sirotčích knih.

Jakubova sestřenice Ludmila byla dcerou Matouše Škarydky a s velkou pravděpodobností některé ze sester Hrona a Petra Račmanových, protože oba bratři pamautovali ve svých kšaftech na rodinu Škarydkových. Matouš byl v letech 1515–1521

102) Kniha na trhy č. 298, s. 114.

103) Oba zmiňované trávníky zdědil Matouš po svém otci.

104) Kniha na trhy č. 298, s. 284.

105) Kniha gruntovní č. 301, fol. 237r.

106) Kšafy, inv. č. 326, sign. I B 3/72, kart. č. 12; ŘÍHOVÁ, H. *Testamentární praxe*, s. 80–82.

107) ŘÍHOVÁ, H. *Testamentární praxe*, s. 81. Poté následuje popis majetku, který zdědil po otci (viz testament Petra Račmana výše).

108) Originál srov. Pozůstalosti, kšafy, inventáře, kart. č. 135, fol. 45r. Opis srov. Kniha na trhy č. 298, s. 115.

městským rychtářem.¹⁰⁹⁾ S rodinou bydlel v domě na jižní straně náměstí, který koupil od Matěje postříhače za 110 kop grošů míšeňských.¹¹⁰⁾

Tabulka č. 10

Domy	Kniha 297	Kniha 301	Úroky
Jetřicha/Jaroše/Choustnického/ Václava Špulěře	130 kop 1482	140 kop	5 gr. 2 d. čes.
Habartův/Škarydkův	60 kop/1484 154 kop/1503	110 kop	5 gr. 2 d. čes.
Ondráškův/Hrona Čerta	-	154 kop	5 gr. 2 d. čes.

Poslední zpráva, která se týká Matouše Škarydky, je záznam jeho poslední vůle v gruntovní knize.¹¹¹⁾ Zápis je datován 29. září 1542, kdy Václav Hradecký, Vavřinec Vodička, Matouš Račman, Václav Meziříčský, Jan Rozoumek a Jiřík Zikmundů vysvědčili Matoušovu poslední vůli. Veškerý majetek odkázal svému synovi Vavřincovi, který měl vydat své sestře Ludmile 10 kop grošů míšeňských, jež jí měly být vypláceny po jedné kopě ročně. V případě, že by Ludmila zemřela dříve, než jí budou vypláceny, měly zbylé peníze zůstat při Vavřincovi.

Ludmila byla dvakrát vdaná. Poprvé za Jana Trčku, se kterým měla čtyři děti (dcera Alžběta). Zemřel nejspíše na počátku roku 1536, protože již 3. února koupila vdova Ludmila dům po svém manželovi od radních (zastupovali sirotky) za 260 kop grošů.¹¹²⁾ Z této částky jí náležel jeden z pěti dílů. Ludmiliným druhým manželem byl Kašpar Holub, s nímž měla syna Vavřince. Kašpar několikrát zasedal v městské radě (viz Příloha III) a zastával úřad rychtáře.¹¹³⁾ V pramenech se objevuje i pod jménem Kašpar Holub jináč Trčka.¹¹⁴⁾ Jeho otec byl choustnický purkrabí Bartoš Holub.

O Jakubu Račmanovi se opět dozvídáme někdy kolem roku 1550, kdy Jakubův švagr Lorenc soukeník, městský písař (v rodokmenu Račmanů jsem ho uvedla jako potencionálního manžela Markéty, dcery Petra Račmana), psal své vrchnosti.¹¹⁵⁾ V dopise oznamuje, že Jakub Račman, který byl ve službě ve *Vlaších*, se na pár dní přijel podívat do Soběslavi, aby zjistil, zda jsou jeho majetky zděděné po otci (louky,

trávníky a dědiny) *nezávdané*, tedy bez dluhů a zástav. Při této příležitosti Lorencovi odpustil dluh ve výši 20 kop grošů míšeňských, které mu kdysi půjčil, a věnoval mu trávníček se stodolou. Jako důvod tohoto předání Lorenc uvedl, že se o Jakuba staral a živil ho dva roky po smrti jeho matky. Na trávníku chtěl Lorenc postavit dům pro svou rodinu, ale správce Jakobova majetku, Kašpar Holub, mu slíbený trávník se stodolou odmítl vydat. Proto Lorenc napsal tento dopis, aby vrchnost požádal o pomoc v této věci.

O pomoc vrchnosti žádal i Kašpar Holub, který se s prosbou o pomoc obrátil na Viléma z Rožmberka, kterému si stěžoval, že po něm chce Jakub Račman účty. Vilém z Rožmberka napsal 14. července 1553 soběslavským radním,¹¹⁶⁾ aby tuto záležitost vyšetřili a své závěry poslali do Krumlova, odkud pak dostanou instrukce, jak by měli v tomto případě pokračovat dál. Někdy na přelomu roků 1553 a 1554 začala soudní pře mezi Kašparem Holubem a Jakubem Račmanem.¹¹⁷⁾ Račman, který byl po celou dobu pře zastupován svým přítelem Martinem Štřelcem z Tábora, v žalobě uvedl, že celý svůj majetek svěčil Kašparovi Holubovi, což dokládá svým testametem, který radní přijali k úschově (o něm bylo psáno výše). Protože mu Holub nechtěl majetek vrátit, žádal radní, aby byl testament publikován. Dále v žalobě uvedl, že Holub mu neskládal účty z jeho majetku a také že páchal „výtržnosti“, protože i když byl Holub vyzván k tomu, aby s Račmanovým majetkem už nic nepodnikal, pokosil jeden jeho trávník. Svou žalobu skončil prosbou k radním o spravedlnost.¹¹⁸⁾

Kašpar Holub se bránil tím, že Račmanův majetek mu byl svěřen jeho testametem a vlastně pořádně nechápal, proč byl pohnán před soud, když Račmanovi učinil mnohá dobrodíní. Například když Račman pobýval v Krakově, poslal pro Holuba a udělal z něho místo svého švagra, písaře Lorenze, správce svého majetku. Holub se ve správcovství uvázal, i přes to, že věděl, že písař Lorenz kvůli tomu upadl do dluhů, a on sám neuměl číst a psát, tudíž nemohl vést pro Račmana účty z jeho majetku. Račman ho ale ubezpečil, že po něm nikdy žádné účty chtít nebude. Na svou obranu dále uvedl, že výše zmíněné informace mohou doložit svědci a také Račmanovy dopisy, které mu posílal. Račmanův majetek neopustil proto, že pro něho učinil různá dobrodíní, staral se o jeho majetek a tak podobně, a dosud za to nebyl nijak odškodněn.¹¹⁹⁾

Soudní pře pokračovala dalšími žalobami ze strany Račmana a odpory ze strany Holuba, které do případu přinášely stále nová obvinění: Račman odmítl, že by po Holubovi nechtěl žádné účty, protože po jeho ženě mu vzkázal, aby účty vedl, a určitě si pamatuje, že Holubovi řekl, že pokud by někteří z jeho přátel po něm účty chtěli, měl jim je vydat. Holub na svou obranu opět uvedl, že Račman po něm účty nikdy

109) HRADLOVÁ M. Soběslavské kšafy, s. 84–85, 87–90, testamenty Jiříka Skleničky, Jiřího Škrle, Anny Rýmarky, Marty Klečkové a Řehoře kováře. Kniha domovních trhů č. 299, fol. 2r.

110) Kniha gruntovní č. 301, fol. 28r.

111) Kniha gruntovní č. 301, fol. 28r.

112) Kniha na trhy č. 298, s. 198–199.

113) Radním byl v letech 1527, 1540–1544 a 1549–1550. Srov. Rejstříky 1539–1545, sign. IV A 4/29, 4/31, 4/33 a 4/35, kart. č. 487; Rejstříky 1549–1550, inv. č. 1193, 1195, 1197 a 1199, sign. IV A 4/38, inv. č. 1202, kart. č. 488; Kniha na trhy č. 298; ŘÍHOVÁ, H. *Testamentární praxe*, s. 74–78, testamenty Johanky Železné, Jana Strádala a Jakuba Marků. V letech 1545–1547 byl rychtářem. Srov. Kniha na trhy č. 298; ŘÍHOVÁ, H. *Testamentární praxe*, s. 79–80 a 228–229, testamenty Bartoše krejčího a Duška Herše.

114) Záležitosti civilní sporné, kart. č. 102, fol. 168r.

115) Záležitosti civilní sporné, kart. č. 102, fol. 122rv. Lorenc několikrát zasedal v letech 1539–1541 a 1543–1544 v městské radě. Srov. Rejstříky 1539–1544, inv. č. 1191, 1195, 1198 a 1199, sign. IV A 4/27, 4/31, 4/34 a 4/35, kart. č. 487.

116) Záležitosti civilní sporné, kart. č. 102, fol. 133r.

117) Celá soudní pře se dochovala ve dvou vydáních. Srov. Záležitosti civilní sporné, kart. č. 102, fol. 140r–149v a 153r–158v.

118) Záležitosti civilní sporné, kart. č. 102, fol. 153.

119) Záležitosti civilní sporné, kart. č. 102, fol. 153v–154. Událost v Krakově se odehrála roku 1552. Srov. Záležitosti civilní sporné, kart. č. 102, fol. 150r.

nechtěl, ale jeho přátelům měl účty v případě vyzvání odvést. Rozhodně odmítl, že by jeho manželka obdržela zprávu o tom, že má odevzdat Račmanovi účty.¹²⁰⁾

V dalším odporu Holub uvedl, že mu Račman slíbil pomoc při splácení jeho dluhů, do kterých spadl kvůli němu (jednalo se o dluh za vlnu u pana Berky na Strakonických). Dále psal o tom, že měl od pana Hynka Tučapa půjčit 100 kop grošů a z nich si na svou živnost vzít 50 kop. Odpor zakončil konstatováním, že pokud by měl u Račmana nějaký dluh, Račman by za něho určitě nezaplatil dluh u pana Berky a nepůjčoval by mu peníze.¹²¹⁾

Patrně po skončení první části pře (kdy Račman podal pět původů a Holub čtyři odpory) přišla radním zpráva od Viléma z Rožmberka z 26. července 1554.¹²²⁾ V této zprávě Vilém radním opět nařídil, aby Jakubovi Račmanovi nebo jím pověřeným lidem „*prodávati ani zastavovati jeho cokoli k šosu městskému náleží nedopouštěti*“. Předtím než začalo druhé stání (11. ledna 1555), poslal Jakub Račman radním 22. prosince 1554 zprávu z Prahy.¹²³⁾ Radním se omluvil, že nebude moci být přítomen u soudu, a zároveň je žádal, aby se stali poručníky jeho majetku, který by prodali a utrženými penězi by splatili jeho dluhy.

V druhém kole soudní pře Račman nadále usiloval o navrácení svého majetku a Holubovi vzkázal, že od něho nic nedostane. Holub ve svém odporu uvedl, že Račmanův přítel ho upozornil, že Račmanovi má jeho majetek vrátit „čistý“, tedy bez dluhů a zástav. Ale to Holub učinit nemohl, protože měl kvůli Račmanovi různá vydání za mnohá psaní a také za 60 tolarů, které si na něm Račman vyžádal, když byl v Hamburku. Holubův odpor pokračoval popisem toho, jak měl získat zmíněné peníze podle Račmanových instrukcí: pokud by se mu nepodařilo peníze získat v Soběslavi, měl jet do Krumlova ke kanceléři Václavovi, kterému měl zastavit Račmanovy majetky v Soběslavi za zmíněnou částku. Holub peníze získal od děti nebožtíka Matouše Račmana, kterým zastavil část Račmanova majetku.¹²⁴⁾

Račman v dalším původu opětně žádal navrácení svého majetku a ještě Holuba obvinil z toho, že žito, o kterém se zmínil i ve svém testamentu, prodal a všechny peníze si nechal, i když podle jeho nařízení měl za utržené peníze splatit některé jeho dluhy. Na závěr uvedl, že po celou dobu Holubova správcovství neměl ze svého majetku žádný užitek, a proto opět žádal o předložení účtů.¹²⁵⁾ Holub v odporu uvedl, že ve správcovství setrval i přes to, že se zadlužil, protože mu Račman stále sliboval, jak z toho bude mít užitek on a jeho děti. Na závěr uvedl, že od Račmana žádné žito nedostal a grunt nevydává.¹²⁶⁾

Městská rada nakonec dlouhotrvající při rozsoudila takto: Kašpar Holub byl povinen do čtrnácti dnů opustit Račmanovy majetky, Račman měl Holubovi zaplatit 60 tolarů a Holubem zastavený majetek si měl vyplatit sám.¹²⁷⁾ S takovýmto rozhodnutím se Kašpar Holub nesmířil, protože se odvolal k Vilémovi z Rožmberka, kterému poslal dopis, v němž popsal svůj příběh. V dopise jsou uvedeny informace jednak o tom, co již zaznělo v soudním sporu, ale i další: když přijel Račman do Soběslavi, musel mu odevzdat všechny utržené peníze za vypěstované obilí a ještě něco navrch ze svého, protože mu Račman určoval vysokou výkupní cenu, za niž Holub nebyl schopen obilí prodat; při pobytu v Soběslavi Račman vždy pořádal hostiny, které musel uhradit Holub (svou škodu v případě hostin vyčíslil na 190 kop grošů). Na závěr Holub prosil Viléma z Rožmberka o pomoc, protože jenom u něj a u Boha mohl získat dovolání.¹²⁸⁾

Díky dopisu Viléma z Rožmberka z 20. ledna 1557 víme, že Kašpar Holub se dovolal spravedlnosti, protože v tomto listu Vilém z Rožmberka povolil písaři Lorenzovi užívat část Račmanova majetku (aby se odškodnil za období svého správcovství). Ostatní majetek měl již v užívání Kašpar Holub.¹²⁹⁾

I když byla tato soudní pře skončena, nebyla jedinou, které se rodina Kašpara Holuba zúčastnila. Roku 1563 Kašparova žena Ludmila „*roznesla a v řeč dala*“, že 5 členů městské rady „*pobralo*“ peníze ze sirotčího sklepa.¹³⁰⁾ Proto dotčená „stará“ rada¹³¹⁾ požádala Viléma z Rožmberka, aby při rozsoudil a aby Ludmila zmíněných 5 hříšníků jmenovala. Ludmilu zastupoval její manžel. K soudu se měly obě znesvářené strany dostavit v sobotu 17. června 1564.¹³²⁾ Kromě Ludmily byl z nactiutrhačství obviněn i její syn Vavřinec. Obě znesvářené strany byly pod hrozbou trestu vyzvány, aby „*se k sobě pokojně zachovaly*“.

Poslední zpráva, která se týká Kašpara Holuba, je jeho testament ze 17. října 1587.¹³³⁾ Z něj se dozvídáme, že všechny svůj majetek odkázal své druhé ženě Anně, která ho měla užívat až do své smrti. Poté měl vše zdědit Kašparův syn z prvního manželství Vavřinec, kterému zatím odkázal jen trávník.

Synové Matouše Račmana

Matoušovým nejstarším synem byl patrně Vincenc Račman, v pramenech se objevuje také jako Vincenc mladý Račman. Jeho manželkou byla Dorota a měli spolu

127) Záležitosti civilní sporné, kart. č. 102, fol. 133r. Dokument není datován.

128) Záležitosti civilní sporné, kart. č. 102, fol. 150–151. Holub zde psal o Jakubu Račmanovi nejprve jako o poddaném Viléma z Rožmberka, ale ke konci dopisu píše o tom, že se Račman považuje za člena rytířského stavu.

129) Pozůstalosti, kšafy, inventáře, kart. č. 135, fol. 72r.

130) SOKA Tábor, fond AM Soběslav, Záležitosti trestní, kart. č. 87, fol. 73r. Zpráva je z 26. listopadu 1563.

131) Jednalo se o tyto radní: Petr Smrčka, Jiřík soukeník, Martin Hauška/Houska, Cyprián Laslo, Mikuláš Čapek, Václav Hubatý, Melichar kloboučník, Vavřinec Makov, Jan Mirka, Jan Truksa, Jan Hradský a Stanislav Špička.

132) Záležitosti trestní, kart. č. 87, fol. 71r.

133) Pozůstalosti, kšafy, inventáře, kart. č. 136; ŘÍHOVÁ, H. *Testamentární praxe*, s. 202–203.

120) Záležitosti civilní sporné, kart. č. 102, fol. 155.

121) Záležitosti civilní sporné, kart. č. 102, fol. 156r.

122) SOKA Tábor, fond AM Soběslav, Koupě, prodeje, směny a postupování měšťanských nemovitostí, domů, polí, kladení verunků a záležitosti knihovní. Vymáhání spravedlností (1526–1610), inv. č. 1088, sign. III I 5, kart. č. 179, fol. 5r (dále jen Koupě, prodeje, směny, kart. č. 179).

123) Koupě, prodeje, směny, kart. č. 179, fol. 9r.

124) Záležitosti civilní sporné, kart. č. 102, fol. 157. O 60 tolarů žádal Račman roku 1550. Srov. Záležitosti civilní sporné, kart. č. 102, fol. 150v.

125) Záležitosti civilní sporné, kart. č. 102, fol. 157v–158r.

126) Záležitosti civilní sporné, kart. č. 102, fol. 158r.

jednoho syna, který se jmenoval Petr.¹³⁴⁾ Ze dvou dochovaných zpráv z 3. června 1545 se dozvídáme, že Vincenc koupil od svého otce jeho majetek za „ohromující“ částku 750 kop grošů míšeňských.¹³⁵⁾ Není jasné, kdy k prodeji došlo a jak vysoký byl závdavek. Jediné, co tyto zprávy osvětlují, je výše splátek v hodnotě 20 kop grošů míšeňských ročně, které Vincencův otec Matouš od roku 1546 používal na splacení svých dluhů: u Jana Mašků 46 kop 50 grošů míšeňských a u Štefle sladovníka a jeho ženy Markyty 51 kop grošů míšeňských.

Vincenc zemřel nejpozději na počátku roku 1551, protože 19. dubna prodala jeho vdova Dorota Vincencová dílec vdově Anně Karlové.¹³⁶⁾ Dorota se později znovu provdala za Blažka Kuželku, syna soběslavského radního Bartoše Kuželky. Dokládají to následující zprávy. První zpráva je z 19. dubna 1553,¹³⁷⁾ kdy druhý Dorotin manžel Blažej Kuželka uzavřel smlouvu s Voršilou Račmanovou, která zastupovala své děti. Smlouvu uzavřeli proto, že nebožtík Vincenc si půjčil od svých čtyř sourozenců 120 kop grošů míšeňských, které zdědili z Blahotovského statku, a Blažej s Dorotou se touto smlouvou zavázali k jejich splacení. Celková suma, kterou měli Blažej s Dorotou splatit, byla 96 kop grošů, protože každé z pěti dětí Matouše Račmana získalo ze zděděných 120 kop po 24 kopách. Do čtyř týdnů měli zaplatit 40 kop grošů míšeňských. Ty zaplatil Blažejův otec Bartoš Kuželka 19. května 1553. Poté měla být zbylá suma splácena po dvanácti kopách o každé svaté Trojici. Poslední splátka byla splacena roku 1559. U splátky z roku 1556 bylo uvedeno, že Blažej Kuželka je nebožtík. Další zpráva je z 3. listopadu 1554,¹³⁸⁾ kdy došlo k uzavření smlouvy mezi Voršilou Račmanovou, jejím synem Davidem a zetěm Řehořem Smrčkou, manželem Veroniky, ze strany jedné a Dorotou. Je zde uvedeno, že nebožtík Vincenc koupil statek svého otce za 750 kop grošů míšeňských a za svého života stačil splatit 170 kop. Tento statek prodala Dorota se svým manželem Blažkem Kuželkou roku 1552 rovněž za 750 kop grošů míšeňských Janovi, důchodnímu písaři choustnického panství, který jim dal závdavek ve výši 150 kop.¹³⁹⁾ Dorota vzala z jedné splátky 12 kop a zbylých 8 kop, které jí náležely, byly dány na splacení Vincencových dluhů. Zbylé peníze měly připadnout Voršile Račmanové a jejím dětem a také na splacení dluhů Matouše Račmana.

Zřejmě proto, že Blažej Kuželka zemřel, obrátila se již dvojnásobná vdova Dorota na Viléma z Rožmberka s žádostí, aby ochránil její dítě z prvního manželství, syna Petra, které podle ní bylo ukráceno o otcův (Vincencův) majetek, protože nepsal testament a nezajistil poručníky. Dochovala se nám Vilémova odpověď z 22. února 1556.¹⁴⁰⁾ Na jejím začátku se píše o Dorotině žádosti ve věci jejího nezletilého dítěte. Poté Vilém de facto káral městskou radu za to, že se nepostarala o práva nezletilého sirotka a vyzval ji k tomu, aby v tomto případě učinila nápravu. K nápravě patrně

134) Kniha trhová č. 303, fol. 98r.

135) Kniha trhová č. 303, fol. 98r.

136) Kniha trhová č. 303, fol. 225r.

137) Kniha na trhy č. 298, s. 22.

138) Kniha trhová č. 303, fol. 98r.

139) Kniha trhová č. 303, fol. 196.

140) Pozůstalosti, kšafy, inventáře, kart. č. 135, fol. 65r. Dorota je zde uvedena jako Dorota Račmanová.

došlo až roku 1562,¹⁴¹⁾ kdy bylo vyhledáno, že Petrovi, který v tomto zápise vystupuje jako Petr Kudrna z Třeboně, náleží spravedlnost na majetku jeho nebožtíka otce Vincence 20 kop 53 grošů míšeňských, které mu byly hned vyplaceny. Petrova matka Dorota Račmanka se během této doby (před rokem 1558) potřetí provdala. V Třeboni žila ještě roku 1563.¹⁴²⁾

O ostatních Matoušových dětech se dozvídáme ze zprávy týkající se dobrovolného snesení mezi Voršilou a jejími dětmi z 30. srpna 1555.¹⁴³⁾ Majetek po nebožtíkovi Matoušovi si měla Voršila rozdělit rovným dílem se svými dětmi Davidem, Václavem, Voršilou a Verunkou, která již byla vdaná za Řehoře Smrčku. Ve smlouvě Voršila uvedla, proč měla Verunka právo na další dědictví, i když už dostala věno. Tím důvodem bylo, že ještě než Matouš zemřel, Verunka svou rodinu přijala do svého domu a starala se o ně (k tomu patrně došlo poté, co Matouš prodal svůj majetek Vincencovi).

O Václavu Račmanovi vím pouze, že byl ženatý a měl 3 děti: Augustina, Martina a Annu. Zpráva o prodeji jeho domu byla uvedena v knihách bílých sirotčích malých na foliu 103.¹⁴⁴⁾ Tyto knihy se nedochovaly, ale tento kratičký záznam se dochoval v *Knize na trhy městských domů a selských gruntů vesnic městu patřících*.¹⁴⁵⁾

Poslední Matoušův syn David Račman měl za manželku Annu, s níž měl dva syny: Jana a Pavla. Roku 1554 uzavřel smlouvu s Petrem z Velkého mlýna a jeho ženou Dorotou.¹⁴⁶⁾ Na základě této smlouvy Davidovi zastavili svůj dědičný díl za 20 kop grošů míšeňských. Pokud by Davidovi do tří let peníze nevrátili, mohl tento díl užívat jako vlastní po dobu, než ho Petr s Dorotou vyplatí. David zemřel nejpozději v první polovině roku 1560, protože 22. listopadu se jeho vdova Anna se svým druhým manželem Janem Buzkem ujala majetku po nebožtíkovi Davidovi.¹⁴⁷⁾ Anna s Janem měli oba sirotky vyplatit z otcovského gruntu sumou 100 kop grošů míšeňských, které měli splácet po 4 kopách ročně počínaje rokem 1565 a od roku 1573 měli splácet po 10 kopách, dále pak měli splatit nebožtíkovy dluhy. Jan Buzek měl sirotky vychovávat jako své vlastní syny. V tomto zápise se píše o Davidově pohledávce na domu důchodního písaře Jana ve výši 74 kop grošů míšeňských. Z ní měli vzít po třetině oba sirotci a poslední třetina náležela Anně a Janovi.

Tímto končí příběh pěti generací rodiny Račmanů. Je pravda, že se v Soběslavi nacházel ještě jeden Račman, Martin starý Račman, který jako mnozí členové rodiny Račmanů zasedal v městské radě (viz Příloha III).¹⁴⁸⁾ Na základě pramenů, se kterými jsem pracovala, se mi ho nepodařilo spojit s rodinou Račmanů, ale do jejich rodo-

141) Kniha trhová č. 303, fol. 196v.

142) Kniha trhová č. 303, fol. 8r.

143) Kniha na trhy č. 298, s. 390.

144) Kniha na trhy č. 298, s. 243.

145) Kniha na trhy č. 298, s. 243.

146) Kniha domovních trhů č. 299, fol. 1v. Toto folio je značně poškozeno.

147) Kniha na trhy č. 298, s. 109. Dům Davida Račmana stál mezi domy Martina Hartmanického a Jana Trčky.

148) Radním byl v letech 1546–1547, 1549–1551. Srov. Rejstříky 1545–1551, inv. č. 1200–1203, sign. IV A 4/36–4/39, kart. č. 488; Kniha na trhy č. 298.

kmenu jsem ho zapsala jako potencionálního manžela Apoleny Račmanové, dcery Petra Račmana. Je možné, že Martin byl skutečně manželem jedné z Petrových dcer. K této domněnce mne přivedla smlouva,¹⁴⁹⁾ kterou Jiřík Blahota koupil pro svého pastorka Jana Mrázovské hory. Uvádí se v ní, že je koupil od svého švagra Martina. Dochoval se nám jeho testament z 22. května 1577.¹⁵⁰⁾ Z něho se dozvídáme, že jeho manželkou byla Magdalena (v době sepsání testamentu byla již mrtvá), která si do manželství přivedla dceru, Dorotu Lorencovou. Většinu majetku zdědila jeho sestra Kateřina a jeho strýcové Václav Hovorka a Jiřík Mrkvička.

Z výše zmíněných osudů pěti generací rodiny Račmanů lze usuzovat, že v období přibližně jednoho století patřili k nejpřednějším rodinám, které určovaly chod města. I když se první známý Račman v Soběslavi, Jan Račman, oženil s dcerou nižšího šlechtice Kateřinou, zůstali členové jeho rodiny stále měšťany, protože muž se díky sňatku nemohl povznést do vyššího stavu, šlo to pouze naopak (pouze ženy se mohly „šlechtit“ po mužích).

Jejich příslušnost mezi nejpřednějšími rodinami ve městě dokládá jejich členství v městských radách, umístění jejich domů ve městě, které se často nacházely na náměstí anebo v jeho bezprostřední blízkosti, ale také poměrně rozlehlý majetek, který dokládají tři dochované testamenty Račmanů a také sňatky členů rodiny, kteří se spojili například s rodinou Blahotových, Škarydkových, Hubatých a Smrčkových.

Poslední zprávy, které se týkají rodiny Račmanů, pocházejí ze třetí čtvrtiny 16. století. Posledním Račmanem, který zasedal v městské radě, byl Matouš, a to roku 1537. V radě ještě později zasedal i Martin, naposledy roku 1551, ale jak už bylo napsáno výše, nebyla jsem schopná spojit ho s ostatními Račmany. Z toho zřejmě vyplývá, že Račmanové prodělali nějakou krizi (ta může souviset i s praktikami Jakuba Račmana, se kterými jsme se seznámili v soudní při s Kašparem Holubem). Poslední dvě generace rodu zřejmě již nepatřily k hybatelům tehdejší soběslavské společnosti.

149) Kniha domovních trhů č. 299, fol. 132v.

150) Pozůstalosti, kšafty, inventáře, kart. č. 136; ŘÍHOVÁ, H. *Testamentární praxe*, s. 175–178.

Příloha I – Rodokmen Račmanů

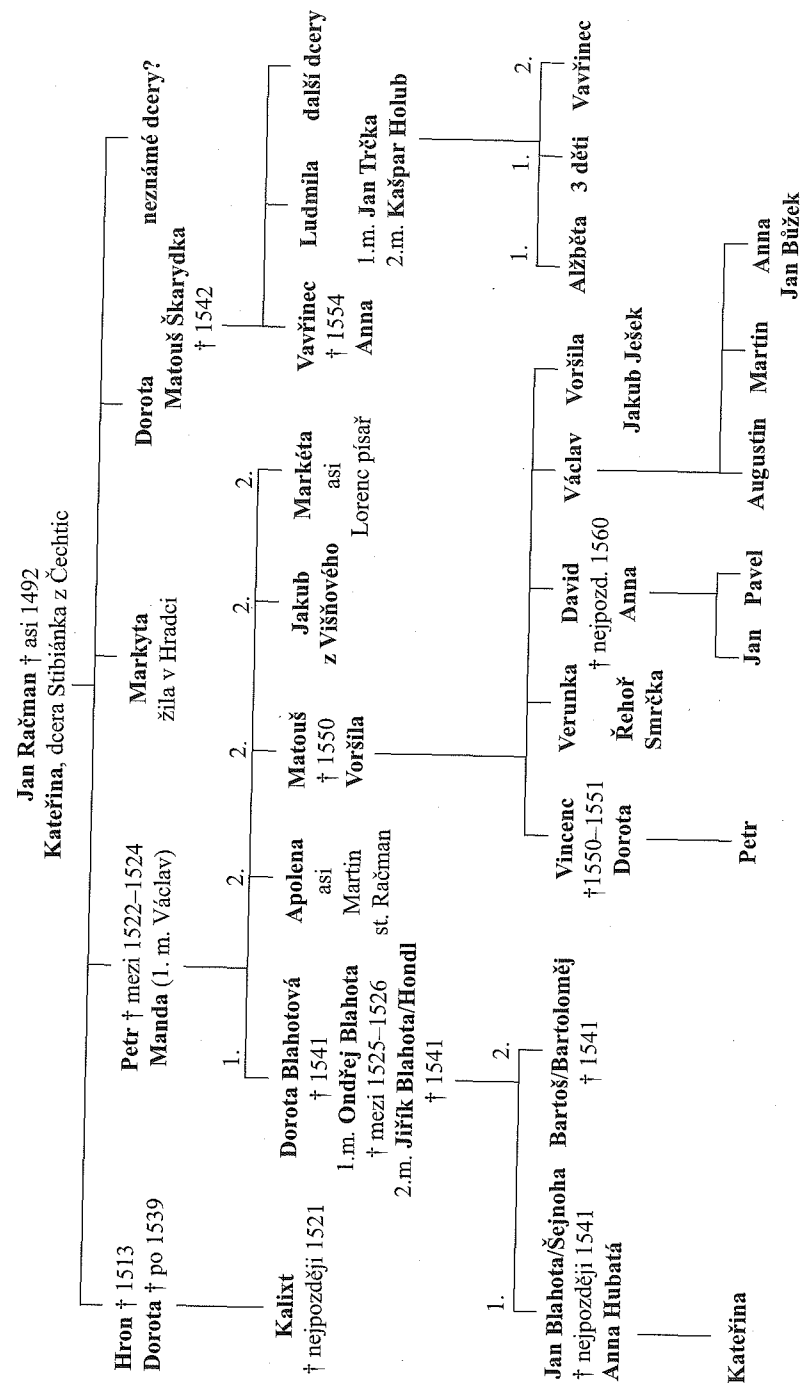

Příloha II – Rodokmen Hondlů

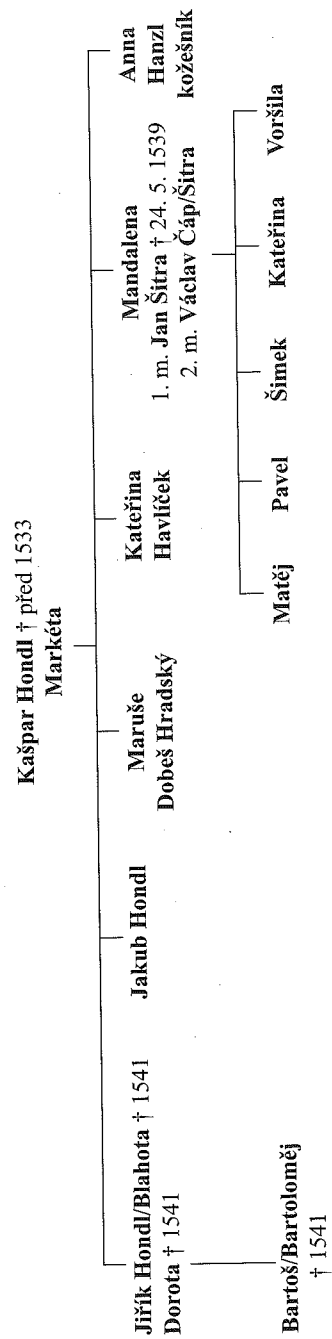

Příloha III – Členové rodiny Račmanů a jejich příbuzní v městské radě

Jan Račman	Jakub Pikus	Hron Račman	Ondřej Blahota	Petr Račman
1456,1459				
1475,1479	1472,1473			
1480	1480			
1481	1483			
1484	1484			
	1486			
	1487	1487		
	1488			
1490	1490	1490		
1491		1491		
1492	1492			
		1493,1494		
		1495	1495	
		1498		
		1499	1499	
			1500	1500
			1501	
	1502	1502	1502	
	1503	1503		
		1504	1504	
		1506		
		1507	1507	
	1508	1508	1508	
		1509		
		1510	1510	
		1511	1511	
		1512		
			1513	1513
			1514	1514
			1515	1515
			1518	1516,1519
			1523	
			1525	

Matouš Račman	Jiří Blahota	Kašpar Holub	Jan Šitra	Lorenc soukeník	Martin Račman
1522					
1523					
1526					
	1527	1527			
	1532,1534				
1536	1536				
1537	1537				
	1538		1538		
	1539			1539	
	1540	1540		1540	
		1541		1541	
		1542			
		1543		1543	
		1544		1544	
		1545			1546,1547
		1549			1549
		1550			1550
					1551

URBÁŘ TÁBORSKÉHO PANSTVÍ (1469)1510–1547: SOCIÁLNÍ A HOSPODÁŘSKÉ POMĚRY

Jitka Vandrovcová

Urbář je soupis pozemkového majetku a povinností poddaných vůči vrchnosti. Zaznamenávala se do něj jména osedlých a jejich zatížení feudální rentou. Podával vrchnosti informace o důchodech, které jí plynuly z panství.¹⁾

Urbář táborského panství²⁾ pochází z počátku 16. století. Na titulní straně ani na žádné jiné nejsou poznámky o době vzniku a původním určení urbáře. Urbář byl s největší pravděpodobností sestaven pro potřeby městské kanceláře, aby měla přehled o všech dávkách, které měly městu plynout z jeho rozsáhlého panství. Starý urbář byl zřejmě neúplný a výběrčí rejstříky nezaznamenávaly všechny dávky a povinnosti poddaných. Starý urbář a rejstříky z přelomu 15. a 16. století sloužily jako podklad pro sepsání nového urbáře. Knihu založil nejspíš městský notář Mikuláš Vlašský kolem roku 1510. Urbář je svázan do knihy s koženou vazbou s mosazným kováním. Má rozměry 17x22 cm a obsahuje 146 listů.³⁾ Některé listy zůstaly prázdné. Urbář byl napsán česky, objevují se v něm také latinská slova, např. item, id, ead, judex atd. V urbáři byly použity převážně římské číslice, ale v sumářích se objevují arabské číslice. Prvních deset folií (1r–10r) obsahuje opis nejstaršího urbáře, od folia 11r začíná mladší urbář táborského panství, který obsahuje předpis svatohavelského (fol. 11r–84v) a svatojirského úroku (fol. 97r–136v),

1) AL SAHEB, Jan. *Urbář hukvaldského panství z roku 1581*, komentovaná edice. Frýdek–Místek 2008, s. 5; ČECHURA, Jaroslav. Rolnictvo v Čechách v pozdním středověku. *Český časopis historický* 88, 1990, s. 465–498, zde s. 479; GRAUS, František. *Dějiny venkovského lidu v Čechách v době předhusitské I. Dějiny venkovského lidu od 10. století do poloviny 13. století*. Praha 1953, s. 259; GRAUS, František. *Dějiny venkovského lidu v Čechách v době předbělohorské II. Dějiny venkovského lidu od poloviny 13. století do roku 1419*. Praha 1960, s. 319–320; JIRÁSEK, Jiří. Urbář jako pramen pro poznání předbělohorské vesnice. In: *Sborník Matice moravské* 79. Brno 1960, s. 112–128, zde s. 113; NOVÝ, Rostislav. Studie o předhusitských urbářích I. In: *Sborník historický* 13. Praha 1965, s. 5–64, zde s. 17; SÍČ, Jan. *Povinnosti poddaných měst a městeček lanškrounsko-lanšperského panství podle urbáře z roku 1568*, bakalářská práce FF UK, Praha 2009, vedoucí práce prof. Jaroslav Čechura, s. 9.

2) Státní okresní archiv Tábor (dále jen SOKA Tábor), fond Archiv města Tábor (dále jen AM Tábor), Urbář panství a vesnic města Tábora ca. 1547, inventární číslo (dále inv. č.) 44, signatura (dále sign.) A II č. 3, kniha č. 23.

3) ŠMAHEL, František. Táborské vesnice na Podblanicku v letech 1420–1547. In: *Sborník vlastivědných prací z Podblanicka* 22, 1981, s. 171–202, zde s. 175.

královskou berni (Suma regia majestatis, fol. 85v–96r) z Louňovického klášterství a Nedvědickeho újezdu a louky prodejné (fol. 136v–144v). Nejstarší urbář byl sepsán mezi lety 1469–1486. Toto rozmezí určil František Šmahel. Spodní hranici, rok 1469, stanovil podle toho, že až v tomto roce získal Tábor do svého držení Dražice a Zahrádku; rok 1486 je posledním možným rokem zápisu, neboť urbář ještě nezná vesnici Chotčiny, kterou Tábor získal roku 1486.⁴⁾

Do urbáře se zapisovalo až do roku 1547, kdy byl tábořské obci veškerý pozemkový majetek zabaven za účast na stavovském povstání. V urbáři se setkáváme se šesti písaři. Největší část urbáře napsal pravděpodobně Mikuláš Vlašský. Jména ostatních písařů jsou neznámá, protože v městských knihách z první poloviny 16. století se jména městských písařů neobjevují. Na foliu 61r zanechal vlastnickou poznámku tábořský hodinář František Vostrý, který věnoval urbář v roce 1863 do Sbírký starožitností reálného gymnázia v Táboře.

Na základě informací z urbářů a úročních rejstříků z let 1498 (svatohavelský úroční rejstřík),⁵⁾ 1502 (svatohavelský úroční rejstřík),⁶⁾ 1503 (svatojiřský úroční rejstřík)⁷⁾ a 1530 (svatojiřský úroční rejstřík)⁸⁾ jsem vybrala několik vesnic, které jsem zpracovávala metodou sondy. Z jednotlivých částí tvořících celek tábořského panství jsem vybrala vždy několik vesnic, abych ilustrovala shody, rozdíly a specifika oblastí, v nichž mělo město Tábor své majetky. Kritériem výběru byla úplnost a srovnatelnost údajů, protože všechny vesnice nejsou obsaženy ve všech výše uvedených rejstřících. Údaje o vesnicích v pramenech musely obsahovat jména osedlých, pozemkovou držbu a jejich úroční dávky, které jsem mezi sebou porovnávala. Na základě těchto stanovených kritérií jsem vybrala 24 vesnic.⁹⁾

Tábořské panství se začalo utvářet a institucionalizovat už od založení Tábora na jaře 1420. Táborité obsadili ústecké panství, panství Kozí hrádek, vesnice a městečka patřící louňovickému klášteru a některé vesnice, které náležely na příběnické panství patřící Rožmberkům. Působení Tábora jako pozemkové vrchnosti se utvářelo postupně, její počátek je nutno klást do podzimu 1420, kdy byla komuna donucena začít vybírat pravidelné roční úroky ze zásobovacích důvodů. Peníze vybrané od poddaných sloužily také k nákupu dalších vesnic nebo jen částí vesnic. Posledním velkým obchodem před konfiskací majetku byla koupě jistebnického panství v roce 1537.¹⁰⁾ Vzápětí bylo jistebnické panství zapsáno do urbáře. V roce 1547

4) ŠMAHEL, F. Tábořské vesnice, s. 176.

5) SOKA Tábor, fond AM Tábor, Rejstřík na způsob urbáře 1502, inv. č. 45, sign. A II č. 36, kniha č. 24.

6) SOKA Tábor, fond AM Tábor, Rejstřík stálých platů k obci 1503, inv. č. 46, sign. A II č. 36, kniha č. 25.

7) SOKA Tábor, fond AM Tábor, Rejstřík stálých platů svatohavelských z vesnic 1503, inv. č. 47, sign. A II č. 36, kniha č. 26.

8) SOA Třeboň, fond CS II Třeboň (Cizí statky), Úroční rejstřík z roku 1530, inv. č. 470, kart. č. 157. Popis všech čtyř rejstříků obsahuje článek Františka ŠMAHELA, Tábořské vesnice na Podblanicu v letech 1420–1547 na stranách 174, 175 a 177.

9) Nedvědice, Svákov, Vesce, Mokrá, Zaluží, Vlastiboř, Debník, Klenovice, Skrýchov, Drhovice, Opařany, Opařanky, Dražice, Všechov, Zahrádka, Klokoty, Náchod (Záchod), Čelkovice, Měšice, Zárybnická Lhota (Lhota za rybníkem Kozským), Turovec, Strkov, Košice a Doubí.

10) SEDLÁČEK, August. *Místopisný slovník historický Království českého*. Praha 1998, s. 375.

přiznala tábořská obec majetek v hodnotě 33 300 kop českých.¹¹⁾ Tábořské panství se rozkládalo na ploše 88 000 jiter (46 000 ha, více než 930 lánů). Patřilo do něj přes 130 poddanských lokalit s více než 1 000 osedlými, z nichž bylo ročně 1 200 kop grošů českých úroku. Městu jako vrchnosti patřilo 37 dvorů, lesy, louky, které byly pronajímány tábořským měšťanům, ale i sousedům z okolních vsí, rybníky, potoky, bývalé církevní statky v okolí a v Táboře několik domů.¹²⁾

Sledované vesnice se dostaly do držení tábořské obce v průběhu 15. století. Druhým privilegiem císaře Zikmunda z 30. ledna 1437 získal Tábor do zástavního držení vesnice Nedvědickeho újezdu: Nedvědice, Svákov, Vesce, Mokrá, Zaluží, Vlastiboř,¹³⁾ Debník, Klenovice, Drhovice a Skrýchov, které patřily řeholním kanovním premonstrátského řádu v Louňovicích pod Blánkem. Stejným privilegiem byly tábořskému měšťanu a služebníku Jírovi Vnučkovi zapsány vesnice Opařany a Opařanky, jež původně náležely do vltavotýnského panství pražského arcibiskupa. Zřejmě po Jírově smrti se obě vesnice dostaly do přímého držení města.¹⁴⁾ Třetím Zikmundovým privilegiem z 26. března 1437 dostalo královské město do dědičného držení ústecké panství, jehož součástí byly vesnice Měšice, Doubí a Košice.¹⁵⁾ Ústecké panství odkoupil Zikmund od Jana staršího z Ústí a na Pleši a Jana mladšího z Ústí. Před vydáním třetího privilegia se vypořádal pouze s Janem mladším z Ústí, neboť mu 23. března 1437 náhradou zapsal tvrz Lomnici se vším příslušenstvím za 3 160 kop grošů. Zikmund však opomenul nárok Oldřicha z Rožmberka, který získal Lomnici nad Lužnicí od táborů smlouvou z 12. listopadu 1435. Oldřich z Rožmberka si svůj nárok pojistil po Zikmundově smrti jeho falešným privilegiem. Nakonec svůj nárok obhájil i před královskou komisí v letech 1453–1454. Jan mladší z Ústí patrně nikdy nedostal náhradu za svých pět šestin na Hradišti a Sezimově Ústí, protože byl roku 1454 mrtev. Poslední šestinu odkoupil Zikmund od Jana staršího z Ústí a na Pleši 22. června 1437 za 650 kop grošů.¹⁶⁾

Další vesnice získalo město prostřednictvím smlouvy, která byla uzavřena mezi Oldřichem z Rožmberka a zástupci tábořské obce a Bedřichem ze Strážnice 3. června 1437. Obě strany se zavázaly skoncovat se všemi projevy záští a sporů. Všechny zápisné a jiné listy ke škodě jedné z obou stran měly být k tomuto datu prohlášeny za uhořelé. Zástupci Tábora a Bedřich ze Strážnice slíbili, že postoupí

11) SOKA Tábor, fond AM Tábor, Kniha pamětní 1510–1633, inv. č. 22, sign. A II č. 4, kniha č. 1, fol. 86v. Stejnou částku přiznala obec i v letech 1545–1546.

12) SLAVÍK, František Augustin. *Panství tábořské a bývalé poměry jeho poddaných*. Tábor 1884, s. 21.

13) Větší část Vlastiboře patřila Louňovickému klášteru. Tato část pak přešla do majetku Tábora prostřednictvím druhého privilegia císaře Zikmunda z 30. ledna 1437. Menší část Vlastiboře zakoupili Rožmberkové od Oldřicha mladšího z Hradce roku 1354, do majetku tábořské obce se nikdy tato část vsi nedostala. Srov. SMRŽ, Emil. Vlastiboř. *Kraj Kalicha*, roč. 5, č. 9. Tábor 1928, s. 105–107, zde s. 105.

14) ČELÁKOVSKÝ, Jaromír – FRIEDRICH, Gustav. *Codex iuris municipalis III. Privilegia královských měst 1420–1526*. Praha 1948, s. 177–180; SEDLÁČEK, August. *Místopisný slovník historický Království českého*. Praha 1998, s. 667; SLAVÍK, F. A. *Panství tábořské*, s. 11; ŠMAHEL, František. *Dějiny Tábora I/2 1422–1452*. České Budějovice 1990, s. 500; ŠMAHEL, František. *Základy města: Tábor 1432–1452*. In: *Husitský Tábor 5*. Tábor 1982, s. 112–113.

15) ŠMAHEL, F. *Dějiny Tábora*, s. 500.

16) ŠMAHEL, F. *Dějiny Tábora*, s. 550, pozn. 75.

oba přiběnické hrady Oldřichovi z Rožmberka ke dni 4. července 1437 a po jejich zboření je neměla osazovat ani jedna ze stran. Oldřich se zavázal do 1. září vyplatit Bedřichovi ze Strážnice 350 kop grošů a táborským postoupit svobodné dědiny, lesy, chrastiny a podací právo se záduším klokotské fary, celé vsi Čelkovice, Záchod a Všečov a mlýny pod Klokoty, to vše v úhrnné částce 500 kop grošů. Oldřich se také zaručil, že oba hrady zboří na své náklady a táborským povolí vybrat svatojiřský úrok, vylovit rybníky, odvézt vápno a do zboření hradů těžít dřevo v Přiběnických lesích, dřevo měl nechat dovézt na třiceti vozech svých poddaných. Všechno zboží měl nechat zapsat do desk zemských. Tábořská obec postoupila Přiběnice Oldřichovi 4. července 1437.¹⁷⁾

Oldřich z Rožmberka prodal 23. dubna 1459 vesnice Dražice i s podacím ke kostelu v Dražicích a Zahrádku táborským měšťanům Petrovi řečenému Růže a Benešovi Haldovi. Petr Růže získal neznámo kdy celou ves Klokoty bez podacího, které držela tábořská obec. Roku 1469 připsal Jiří z Poděbrad celé dědictví po Petrovi Růže a jeho dceři Kateřině Táboru. Jednalo se o vsi Dražice, Klokoty, Zahrádka, polovina lesů Vlasenice a Ohrazenice, potoky a mlýny se vším příslušenstvím.¹⁸⁾ Kolem roku 1451 prodal Oldřich z Rožmberka Táboru vesnici Strkov se zbořenou tvrzí.¹⁹⁾

Panství Kozí Hrádek bylo ovládáno tábořskou obcí fakticky od roku 1420, kdy bylo celé panství obsazeno. Před 13. červencem 1448 táborští odkoupili panství od Jana z Kozího. Panství se skládalo z hradu Kozí Hrádek, vesnic Turovec a Lhoty za rybníkem Kozským (Zárybničná Lhota) a pustých vesnic Lipí a Kravín.²⁰⁾

Všechny výše jmenované vesnice drželo město Tábor až do roku 1547, kdy mu byl zkonfiskován všechen majetek za účast na stavovském povstání. Roku 1561 vrátil dědičně Ferdinand I. Táboru jednu šestinu z původního panství.²¹⁾

Údaje o vesnicích dochované v účetním materiálu jsem mezi sebou porovnávala. Velmi mě zajímal vývoj počtu osedlých na mnou vybraných vsích, proto jsem zpracovala tabulku, kde jsou zapsány počty osedlých na vsích podle jednotlivých dochovaných pramenů. Zjistila jsem, že pouze ve třech vesnicích se udržel počet osedlých stále na stejném počtu; jde o vesnice Mokrou na Nedvědicím újezdu, Doubí a Zárybničnou Lhotu. V ostatních vesnicích se počet osedlých mezi lety 1498/1502–1530 měnil. K největšímu poklesu počtu osedlých došlo v Čelkovicích, kde mezi lety 1510–1530 poklesl počet osedlých z 16 na 7. K největšímu

17) SLAVÍK, F. A. *Panství tábořské*, s. 12; ŠMAHEL, F. *Dějiny Tábora*, s. 503; ŠMAHEL, F. *Základy města*, s. 62, 109–110.

18) SLAVÍK, F. A. *Panství tábořské*, s. 16; ŠMAHEL, F. *Dějiny Tábora*, s. 597; ŠMAHEL, F. *Základy města*, s. 109.

19) SEDLÁČEK, A. *Místopisný slovník historický*, s. 843. ŠMAHEL, F. *Základy města: Tábor 1432–1452*, na straně 109 uvádí, že se Strkov dostal do držení Tábora před rokem 1455.

20) SLAVÍK, F. A. *Panství tábořské*, s. 8; ŠMAHEL, F. *Dějiny Tábora*, s. 595; ŠMAHEL, F. *Základy města*, s. 109.

21) Dědičně vrácená část panství byla Táboru předána už roku 1549, ale v listině nebylo vyjmenováno, co přesně se tábořské obci navrátilo. Ale z roku 1549 se zachovala Registra důchodů zádušních, kde jsou zapsány všechny zádušní důchody včetně důchodů plynoucích z vesnic, které byly roku 1561 vráceny Táboru dědičně a byly zapsány do desk zemských. Srov. SOKA Tábor, fond AM Tábor, Registra důchodů zádušních 1549, inv. č. 1403, sign. B II b 1, kart. č. 365; SOKA Tábor, fond AM Tábor, Výpis z desk zemských na statky vrácené Táboru Ferdinandem I. 1561, inv. č. 875, sign. A II 50, kart. č. 5.

zvýšení počtu osedlých došlo v Klenovicích, kde se jejich počet zvýšil mezi lety 1503–1510 z 11 na 15. V ostatních vesnicích se počet osedlých zvyšoval či snižoval nejčastěji o jednoho až dva osedlé. Největší počet osedlých ve všech sledovaných vesnicích byl zapsán v urbáři, nejméně ve výběřím rejstříku z roku 1530. Do roku 1530 v řadě vesnic poklesl počet osedlých, jen v několika vzrostl nebo zůstal na stejné výši. Nejvíce osedlých bylo v Klokotech, nejméně v Zahrádce a ve Všečově. Průměrný počet osedlých na jednu vesnici je 10 mezi lety 1503–1510 a necelých 10 (9,75) v roce 1530.

Tabulka 1. Vývoj počtu osedlých v letech 1498–1530

vesnice	1498	1502	1503	1510	1530
Dražice		16	16	16	19
Všečov		4	4	4	3
Zahrádka		5	5	5	3
Klokoty		26	26	27	27
Náchod		12	12	12	9
Čelkovice		15	15	16	7
Strkov		11	11	11	9
Měšice		7	7	7	9
Košice		22	22	23	21
Doubí		6	6	6	6
Turovec		13	13	15	13
Zárybničná Lhota		6	6	6	6
Opařany		17	17	15	15
Opařanky		5	5	7	8
Nedvědice	10	8	8	8	8
Svákov	9	8	8	7	8
Mokrá	7	7	7	7	7
Vesce	7	7	7	7	6
Zaluží	5	5	5	5	4
Vlastiboř	6	6	6	6	5
Debrník	9	9	9	9	8
Klenovice	14	11	11	15	13
Drhovice		11	10	10	10
Skrychov		11	11	11	10
celkem	67²²⁾	248	247	255	234

Ve své práci jsem sledovala, kolik polností bylo zapsáno k jednotlivým vesnicím, což jsem zjistila z urbáře z roku 1510. Lánové výměry patřící k vesnici se nemusely vždy shodovat s počtem obdělávaných lánů, např. k Náchodu bylo zapsáno 19 lánů, ale osedlí obdělávali pouze 8 1/2 lánů. Počet obdělávaných lánů mezi lety 1498/1502–1530 v některých vesnicích kolísal, např. v Drhovicích (ze 14 1/4 lánů na

22) Číslo je neúplné, protože zbylé vesnice nejsou v prameni zapsány.

12 $\frac{1}{4}$ lánů), ve Skrýchově (z 8 $\frac{1}{2}$ lánů na 9 $\frac{1}{4}$ lánů) atd. Nejvíce lánů bylo připsáno ke Klokotům 25 $\frac{3}{4}$ lánů a nejméně ke Všechemu a Zaluží po 4 láněch. V dalších vesnicích se výměry lánových polností pohybovaly mezi 5–19 lánů. Přikládám tabulku s lánovými výměrami, které byly připsány k jednotlivým vesnicím.

Tabulka 2. Lánové výměry vesnic podle urbáře

vesnice	lánová výměra
Dražice	15 lánů
Všechem	4 lánů
Zahrádka	10 lánů
Klokoty	25 $\frac{3}{4}$ lánů
Náchod	19 lánů
Čelkovice	10 lánů
Strkov	10 $\frac{1}{2}$ lánů
Měšice	5 $\frac{1}{4}$ lánů
Košice	13 $\frac{1}{2}$ lánů
Doubí	6 $\frac{1}{2}$ lánů
Zárybničná Lhota	8 lánů
Turovec	15 $\frac{1}{4}$ lánů
Opařany	12 lánů
Opařanky	7 lánů
Nedvědice	10 lánů
Svákov	7 lánů
Mokrá	7 lánů
Vesce	8 lánů
Zaluží	4 lánů
Vlastiboř	10 lánů
Debrník	14 lánů
Klenovice	9 lánů
Drhovice	12 $\frac{1}{4}$ lánů
Skrýchov	9 $\frac{1}{4}$ lánů
celkem	246 $\frac{1}{4}$ lánů

Téměř všichni osedlí ve vsích drželi nějaké polnosti kromě mlynářů, kteří drželi mlýny nebo jiné nemovitosti, např. louky. Sestavila jsem tabulku, v níž jsou vypsáni držitelé lánových polností podle urbáře. V tabulce nejsou uvedeni osedlí, kteří nedrželi žádné lánové polnosti, pravděpodobně žili pouze v chalupách, u kterých mohli mít malou zahrádku.

Tabulka 3. Lánové výměry polností osedlých podle urbáře

vesnice	jitra	1/4	2/4	3/4	1	5/4	6/4	7/4	2	9/4	počet
Dražice	2		2		9	1	1				16 ²³⁾
Všechem					4						4
Zahrádka		1	2			1		1			5
Klokoty		1	2	2	14	3	1	1	1		27 ²⁴⁾
Náchod		1	3	1	3	2					12 ²⁵⁾
Čelkovice		2	5		7						16 ²⁶⁾
Strkov			1	1	2	1	4				11 ²⁷⁾
Měšice		1	1	1	2				1		7 ²⁸⁾
Košice			2	6	4	2	1				23 ²⁹⁾
Doubí				2	1		1				6 ³⁰⁾
Turovec			2	2	9	2					15
Zárybničná Lhota				1	2		3				6
Opařany			6		9						15
Opařanky			2		2	2	1				7
Nedvědice			2	1	1		2	1	1		8
Svákov					6						7 ³¹⁾
Mokrá					7						7
Vesce			2	1	1	1			2		7
Zaluží			2		3						5
Vlastiboř					2		2		2		6
Debrník					1	1	4	1	2		9
Klenovice			6		3		2				15 ³²⁾
Drhovice				2	4	1	1			2	10
Skrýchov			5		6						11
Celkem	2	5	44	22	102	20	23	4	10	2	255
Procenta	0,78	1,96	17,25	8,63	40	7,84	9,02	1,57	8,92	0,78	100

23) V Dražicích dával jeden osedlý pouze 2 slepice za 6 grošů, žádné polnosti nedržel. Urbář, fol. 18v.

24) V Klokotech platili Král a Uzdař jen za podsedky. Urbář, fol. 21r.

25) V Náchodě dávali dva mlynáři úroky za mlýn, Zych 15 grošů a mlynář z Horního mlýna 21,5 groše. Urbář, fol. 21v.

26) V Čelkovicích byli u jednoho gruntu (1 lán) zapsáni tři držitelé Jan, Diviš a Burian. Urbář, fol. 34v.

27) Ve Strkově dva osedlí Rann starý a Škrěmen platili za podsedky po 8 groších. Urbář, fol. 30r.

28) V Měšicích byli zapsáni dva držitelé $\frac{1}{4}$ lánů Bušta a Valentin. Urbář, fol. 22r.

29) V Košicích odvádělo osm osedlých naturální dávky a robotovalo, nedrželi žádné lánové polnosti. Urbář, fol. 27v–28v.

30) V Doubí byly zapsány u dvou osedlých jen peněžité úroky, Vrhel dával 50 grošů a Mareš 40 grošů. Urbář, fol. 29v.

31) Ve Svákově platil mlynář z mlýna 32 grošů.

32) V Klenovicích platil Michal kovář úrok z chalupy 4 groše 1 denár, o Vánocích dával tři kuřata a robotoval 6 dní po 2 groších, Jakub platil za podsedek 4 groše, Chochoř také za podsedek 2 groše a Vondráček kovář za dvůr 1 kopy grošů. Urbář, fol. 83r, 83v.

Z tabulky je patrné, že osedlí drželi nejčastěji jeden lán polností. Velké výměry polností nad $\frac{7}{4}$ lánu jsou situovány převážně do vsí, kde byl nižší úrok za jeden lán. Podle držby polností lze osedlé dělit na sedláky, kteří drželi polnosti od $\frac{1}{2}$ lánu, a drobné rolníky, kteří obdělávali nejvýše $\frac{1}{4}$ lánu. V pramenech nejsou jednotlivé sociální kategorie označeny, proto jsem použila pro určení sociálních kategorií dělení rolnického obyvatelstva podle Josefa Macka.³³⁾ Charakteristiku rolníků podle lánových výměr použil také Alois Míka³⁴⁾ a Marek Vařeka.³⁵⁾ Míka rozdělil rolníky na střední rolníky, kteří drželi výměry polností od $\frac{1}{2}$ lánu a více, a drobné rolníky, kteří drželi polnosti do $\frac{1}{2}$ lánu.³⁶⁾ Vařeka rozdělil držitele polností na láníky (mohli držet i více než jeden lán), půlláníky s třičtvrtláníky a čtvrtláníky. První dvě skupiny (sedláci) prodávaly své přebytky na trhu. Čtvrtláníkům stačil výnos polností jen na obživu vlastní rodiny.³⁷⁾ Pouze pět osedlých ze sledovaných vsí by se zařadilo mezi drobné rolníky, převážná většina osedlých se řadí mezi sedláky. Největší výměru polností držel Jan Zalužský z Čelkovic (1530), který držel 2 $\frac{1}{2}$ lánu a platil za ně 1 kopy grošů. O něco méně drželi Pavelka a Sokol z Drhovic, oba měli po 2 $\frac{1}{4}$ lánu, z nichž platili po 27 groších, což by v některých vesnicích nevydalo ani na $\frac{3}{4}$ lánu. Potvrzuje se tak, že velké výměry polností se vyskytovaly ve vsích, kde se platil nižší úrok. Velikost výměr nijak nesouvisela s počtem osedlých na vsi, protože i na malých vsích byly stejné držby polností jako ve velkých vesnicích. Z pramenů této provenience nelze určit, zda byly některé vesnice centrálními lokalitami, které byly doplněny malými vesnicemi v okolí, neboť centrální lokalitou mohly být blízko ležící města Tábor a Soběslav.

Úroční dávky zůstaly po celé období na stejné výši. Přestože se snižovala nominální hodnota groše, peněžní dávky se nezvyšovaly. Částky placené za jeden lán se v jednotlivých vesnicích lišily. Vypracovala jsem tabulku, kde je uvedeno, kolik se platilo ve vesnicích za jeden lán při každém úročním termínu.

Tabulka 4. Úroční dávky z jednoho lánu

vesnice	úrok za jeden lán
Náchod	40–56 grošů
Zahrádka	41–47 grošů
Dražice	40 grošů
Všechov	40 grošů
Klokoty	40 grošů
Doubí	24–40 grošů
Turovec	31/24 grošů
Zárybnická Lhota	30 grošů
Skrýchov	30 grošů

33) MACEK, Josef. *Jagellonský věk v českých zemích (1471–1526) IV. Venkovský lid. Národnostní otázka*. Praha 1999, s. 29–30.

34) MÍKA, Alois. *Poddaný lid v Čechách v první polovině 16. století*. Praha 1960, s. 144–146.

35) VAŘEKA, Marek. *Urbář plumlovského panství z roku 1624*. Prostějov 2009, s. 42.

36) MÍKA, A. *Poddaný lid*, s. 144–146.

37) VAŘEKA, M. *Urbář plumlovského panství*, s. 42.

vesnice	úrok za jeden lán
Opařany	16/30 grošů
Opařanky	16/30 grošů
Strkov	27/26 grošů
Měšice	24–30 grošů
Košice	24–38 grošů
Čelkovice	24 grošů
Nedvědice	20 grošů
Svákov	20 grošů
Mokrá	20 grošů
Vesce	20 grošů
Zaluží	20 grošů
Vlastiboř	20 grošů
Debrník	20 grošů
Klenovice	20 grošů
Drhovice	12 grošů

V Náchodě, Zahrádce, Měšicích, Košicích a Doubí se neplatil jednotný úrok za jeden lán v celé vsi, mohlo to být způsobeno např. sečtením dávek za nemovitý majetek (polnosti, lesy, louky, rybníky atd.) nebo nějakými dohodami. V Turovci a ve Strkově se platily při obou termínech jinak vysoké dávky, na svatého Havla byl úrok vyšší a na svatého Jiří nižší, v tabulce jsou uvedeny obě výše úročních dávek. V Opařanech a Opařankách se platilo za lán buď 30 grošů nebo 16 grošů. V urbáři ani v rejstřících není zapsáno, proč se v jedné části vsi vybíral vyšší úrok za jeden lán než v druhé části vsi. Je možné, že tu existovala nějaká dohoda s vrchností, ale to je pouze hypotéza. Nejvyšší úrok za jeden lán se odváděl v nejurodnější oblasti kolem Tábora. Nízký úrok na Nedvědicím újezdu je způsoben jeho polohou v blízkosti blat, kde nebyla půda tak úrodná. Vrchnost musela nasadit výši úroku tak, aby podaní byli schopni své dávky platit. V případě nasazení dávek příliš vysoko by přestali platit a hrozil by odchod osedlého. Grunt by mohl zpustnout, kdyby se tu neusadil nový hospodář. Vrchnosti se nevyplácely pusté grunty, protože by jim z nich neplynul žádný úrok. Výše úroku za polnosti určitě souvisela s bonitou půdy.

Někteří osedlí drželi kromě polí i další nemovitosti, nejčastěji se jednalo o louky, pastviny, lesy, rybníky, poustky atd. V Turovci platili na svatého Havla z každého lánu 31 grošů a ještě 2 denáry posudného. V několika vesnicích drželi osedlí podsedky, za které se platil pravidelný úrok. František Šmahel si myslí, že se jedná o opuštěné podsedčí usedlosti; je to možné, ale prameny na to nedokážou jednoznačně odvodit, přesto se k jeho domněnce přikláním.

V sedmi sledovaných vsích dávali osedlí naturální dávky. V Dražicích, Zahrádce, Košicích, Zárybnické Lhotě a Turovci odevzdávali džbery desátečného obilí. V Dražicích se z každého dědičného lánu odvádělo šest džberů ovsa, celkem 81 džberů.³⁸⁾ Pro výběr desátečného obilí se pravděpodobně od počátku 16. století používaly

38) Urbář, fol. 2v, 3r, 3v. Dávky desátečného obilí nebyly zapsány v mladším urbáři.

specializované rejstříky určené jen pro tuto agendu.³⁹⁾ V Zahrádce se z každého lánu odevzdávalo po dvou džberech ovsa.⁴⁰⁾ V Košicích dávalo jedenáct osedlých celkem 20,5 džberu ovsa (podle urbáře 1510).⁴¹⁾ Ze Zárybnické Lhoty plynulo 40 džberů žita a 40 džberů ovsa jako desátek, zapsáno pouze ve starším urbáři.⁴²⁾ Pouze v Turovci odváděli osedlí z každého lánu po dvou džberech ovsa podýmnného a ještě desátky 46 džberů žita a 46 džberů ovsa.⁴³⁾ Další naturální dávkou byly slepice. Dávali je v Dražicích, Strkově, Košicích, Doubí, Zárybnické Lhotě, Turovci a v Klenovicích (3 kuřata). Slepice se nejčastěji dávaly o Vánocích, např. v Turovci a v Dražicích. Někteří osedlí v Košicích a Dražicích mohli za slepice zaplatit, jiní je museli odevzdat. V Dražicích se za jednu slepici platily 3 groše a v Zárybnické Lhotě jen 0,5 groše. V Košicích není zapsáno, kolik grošů se platilo za jednu slepici, osedlí tu dávali celkově 8–16 grošů za slepice. V Doubí dávali čtyři osedlí dohromady 18,5 slepice.⁴⁴⁾ V Zárybnické Lhotě se dávalo podle staršího urbáře celkem sedm slepic, podle mladšího urbáře už dvanáct slepic.⁴⁵⁾ V Turovci dával každý osedlý po jedné slepici o Vánocích.⁴⁶⁾ Ve Strkově dával každý osedlý určité množství slepic (1–6 kusů), celkem 44 slepic.⁴⁷⁾ Sedm osedlých z Dražic dávalo po jedné slepici o Vánocích.⁴⁸⁾ V mladším urbáři bylo zapsáno ještě dalších sedm osedlých, kteří odevzdávali slepici. Tito osedlí mohli za slepice zaplatit nebo je odevzdat (celkem 12 slepic za 36 grošů).⁴⁹⁾ Kovář Černý z Dražic dával jak jednu slepici o Vánocích, tak 2 slepice za 6 grošů. Podle staršího urbáře dávali Košičtí celkem 107 slepic.⁵⁰⁾ V Košicích odvádělo jedenáct osedlých slepice za 1 kopy 50 grošů (1502) a za 1 kopy 43 grošů (1510).⁵¹⁾ Podle svatohavelského rejstříku 1502 dávalo osm osedlých 26,5 slepice⁵²⁾ a podle urbáře deset osedlých celkem 38 slepic.⁵³⁾ V Košicích byly předepsány ještě dávky konopí, které se odvádělo buď v zemních⁵⁴⁾ nebo v pověsmech.⁵⁵⁾ Dávky konopí stanovené podle zemní se objevily už ve starším

39) SOKA Tábor, fond AM Tábor, Registra zadržovaných platů zádušního obilí cca 1502, inv. č. 1617, sign. A III b 1, kart. č. 375. Registra na příjem desátečného obilí byla pravděpodobně vedena také, ale dochovala se až z druhé poloviny 16. století.

40) Tamtéž, fol. 2v. Dávky ovsa se objevily jen ve starším urbáři.

41) Tamtéž, fol. 27r, 27v, 28r, 28v. Dávky ovsa byly zapsány také v úročním rejstříku svatohavelském z roku 1502, kde jedenáct osedlých odevzdalo 18 džberů ovsa. Srov. Rejstřík 1503, fol. 3v.

42) Urbář, fol. 7r.

43) Urbář, fol. 8r a 25v. Podýmnné je zapsáno v obou urbářích, desátky v mladším urbáři chybí.

44) Urbář, fol. 29v. Dávky slepic byly zapsány pouze v urbáři.

45) Urbář, fol. 9r a 23v.

46) Tamtéž, fol. 8r a 25v.

47) Tamtéž, fol. 30v.

48) Tamtéž, fol. 3r a 19r.

49) Tamtéž, fol. 18r a 18v.

50) Tamtéž, fol. 6v, 7r.

51) Rejstřík 1503, fol. 3v; Urbář, fol. 26v, 27r a 27v.

52) Rejstřík 1503, fol. 3v.

53) Urbář, fol. 27r, 27v, 28r a 28v.

54) Zemně byla plošná jednotka. Srov. SEDLÁČEK, August. *Paměti a doklady o staročeských mírách a váhách*. Praha 1923, s. 11.

55) Pověsme je otep skládající se z několika svazečků, např. lnu či konopí. Srov. SEDLÁČEK, A. *Paměti a doklady*, s. 353.

urbáři, celkem 10 zemní konopí (Mareš Dubův dával pět zemní a u dalších pěti zemní nebylo zapsáno, kdo je měl odevzdávat).⁵⁶⁾ Podle svatohavelského rejstříku z roku 1502 odevzdávalo deset osedlých 17 pověsem konopí a jeden osedlý 5 zemní konopí.⁵⁷⁾ Podle urbáře mělo odvádět deset osedlých 20 pověsem konopí a dva osedlí 10 zemní konopí.⁵⁸⁾ Vejce odváděli pouze osedlí v Košicích, podle staršího urbáře mělo být ze vsi odvedeno 6 kop 20 vajec,⁵⁹⁾ podle svatohavelského rejstříku z roku 1502 čtyři kopy vajec, které dávalo devět osedlých (10–60 kusů na osedlého)⁶⁰⁾ a podle urbáře odevzdalo 10 osedlých 6 kop 20 vajec (30–60 kusů na osedlého).⁶¹⁾ V Turovci měli dávat osedlí za pastvu vůz sena nebo zaplatit 1 groš.⁶²⁾ Další naturální dávky už předepsány nebyly. Jedná se zřejmě o rekogniční dávky, které nebyly velké, ale udržovaly se jako výraz poddanské závislosti. V dalších šestnácti sledovaných vesnicích se neodváděly žádné naturální dávky, např. vesnice na Nedvědic-kém újezdu neodevzdávaly žádné naturální dávky kromě jednoho osedlého v Klenovicích Michala kováře, který dával o Vánocích tři kuřata.⁶³⁾ Naturální dávky byly zapsány v obou urbářích a ve svatohavelském úročním rejstříku z roku 1502. Naturálními dávkami byly nejvíce zatíženy Košice, protože se tam objevilo největší množství naturálních dávek (oves, slepice, vejce, konopí), např. Hrzek z Košic platil úrok za $\frac{5}{4}$ lánu 30 grošů, za robotu 12 grošů, za slepice 9 grošů, dával 0,5 džberu ovsa, pět zemní konopí, jednu slepici a 40 vajec.⁶⁴⁾

Robotu byla předepsána pouze v pěti vesnicích. Ve Strkově se robotovalo z každého lánu šest dní, celkem 63 dní.⁶⁵⁾ V Košicích robotovalo jedenáct osedlých, ale mohli se z roboty vyplatit, reluce roboty se pohybovala mezi 9–18 groši.⁶⁶⁾ V Zárybnické Lhotě a v Turovci měl z každého lánu robotovat určitý počet ženců a senoseků. Z každého lánu v Turovci ($15 \frac{1}{4}$ lánu) mělo robotovat 6 ženců a každý se počítal po 1 groši. Z každého lánu robotovali tři senoseci, každý se počítal po 2 groších.⁶⁷⁾ V Zárybnické Lhotě měli vyslat z každého lánu (8 lánu) osm ženců (64 ženců) a čtyři senoseky (32 senoseků),⁶⁸⁾ počítali se stejně jako v Turovci. Ze zápisů u vesnic není úplně jasné, zda se mohli z roboty vyplatit nebo naopak jim mělo být za robotu zapláceno, ale mohu se domnívat, že se jednalo o reluce roboty, než o mzdu za odvedenou robotu. V Klenovicích robotoval jeden osedlý, Michal kovář, šest dní po 2 groších.⁶⁹⁾ Pouze ve dvou vesnicích se dozvídáme, na co byla robotu využita. U dalších vesnic není v pramenech zaznamenáno, jaká robotu

56) Urbář, fol. 6v a 7r.

57) Rejstřík 1503, fol. 3v.

58) Urbář, fol. 27r, 27v, 28r a 28v.

59) Urbář, fol. 6v a 7r.

60) Rejstřík 1503, fol. 3v.

61) Urbář, fol. 29r.

62) Urbář, fol. 8r a 25v.

63) Urbář, fol. 83r.

64) Urbář, fol. 27r.

65) Tamtéž, fol. 30v.

66) Tamtéž, fol. 26v, 27r, 27v.

67) Tamtéž, fol. 8r, 25r, 25v.

68) Tamtéž, fol. 9r, 23v.

69) Tamtéž, fol. 83r.

měla být vykonána. Mohu jen předpokládat, že měli také robotovat při žních a sečení sena, což byly nejčastější roboty. V dalších devatenácti vesnicích, které jsem sledovala, nebyly roboty předepsány. Je vidět, že v první polovině 16. století nebyly roboty ani naturální dávky pro poddané zatěžující, většina dávek byla přeměněna na peníze.

Pro ukázkou jsem sestavila tabulku sumářů úročních dávek, která dokládá, že až na výjimky jsou jejich hodnoty přibližně stejné.

Tabulka 4. Sumáře úročních dávek

vesnice	svatý Havel 1502	svatý Jiří 1503	urbář	svatý Jiří 1530
Dražice	14 k 31 gr 5,5 d	14 k 37 g 6,5 d	14 k 44 gr 3,5d	14 k 39 gr 2 d 1 hl
Všechnov	2 k 49,5 gr	2 k 49,5 gr	2 k 49,5 gr	2 k 49,5 gr
Zahrádka	4 k 4 gr	3 k 57 gr	4 k 4 gr 5 d	4 k 4 gr 5 d
Klokoty	17 k 37,5 gr	17 k 57 gr	17 k 30,5 gr	17 k 35,5 gr
Náchod	7 k 59 gr	7 k 55,5 gr	7 k 54,5 gr	7 k 20 gr
Čelkovice	4 k 3 gr	4 k 3 gr	4 k	4 k
Strkov	5 k 56 gr 3 hl	5 k 53 gr 5 d	5 k 36, gr 5 d	5 k 54 gr 2 d
Měšice	2 k 4 gr	2 k 4 gr	2 k 17,5 gr	2 k 18 gr 1 hl
Košice	14 k 58 gr	11 k 19,5 gr	15 k 5,5 gr	11 k 23 gr
Doubí	3 k 42 gr	3 k 34 gr	3 k 55,5 gr	3 k 34 gr
Zárybnická L.	4 k 3 gr 5,5 d	4 k 3 gr 6,5 d	3 k 59 gr 5 d 1 hl	3 k 59 gr 5 d 1 hl
Turovec	7 k 12 gr 6	5 k 32 gr	7 k 54 gr 5 hl	5 k 30 gr 2 d
Opařany	5 k 38 gr	6 k 3 gr 3 d	7 k 43 gr	7 k 53 gr 2 d 3 hl
Opařanky	1 k 10,5 gr	1 k 26,5 gr		
Nedvědice	3 k 1 gr	3 k	3 k 26 gr	3 k 28 gr
Svákov	2 k 58 gr	2 k 20 gr	2 k 38 gr	2 k 52 gr
Mokrá	2 k	2 k 52 gr	2 k 20 gr	2 k 26 gr
Vesce	2 k 45 gr	2 k 40 gr	2 k 40 gr	2 k 40 gr
Zaluží	80 gr	80 gr	80 gr	80 gr
Vlastiboř	3 k	3 k	3 k	3 k 20 gr
Debrník	4 k 40 gr	4 k 40 gr	4 k 40 gr	4 k 40 gr
Klenovice	3 k	3 k	4 k 36 gr 1d	4 k 15 gr
Drhovice	2 k 51 gr	2 k 27 gr	2 k 27 gr	2 k 27 gr
Skrýchov	4 k 42 gr 3 hl	4 k 42 gr	4 k 42 gr 3 hl	4 k 42 gr 3 d

Všechny sumáře úročních dávek jsem přepočítala. V úročních rejstřících jsem počítala se všemi dávkami, i když nebyly vybrány. U dávek, jež byly vybrány, bylo před jménem osedlého napsáno d = dedit. Řada mých výpočtů se lišila od součtů všech dávek v urbáři i v rejstřících, což by mohlo v rejstřících naznačovat, že někteří osedlí své dávky neodevzdali, přestože před jejich jménem bylo napsáno d, např. ve svatojiřském rejstříku z roku 1530 měli v Čelkovicích všichni osedlí napsáno d, takže měly být reálně vybrány 4 kopy, ale byly odvedeny pouze 3 kopy 24 grošů a scházelo 36 grošů, možná od Brože či Macha Vanišova, kteří měli zaplatit 36 grošů úroku.⁷⁰⁾ Opařany a Opařanky byly v urbáři a ve svatojiřském úročním rejs-

70) Rejstřík 1530, pag. 13.

tříku z roku 1530 sečteny. Rozdíly mezi součty úročních dávek na svatého Havla a svatého Jiří jsou dány tím, že na svatého Havla se navíc platily reluované naturální dávky a za reluovanou robotu. Různá výše součtů je dána také úbytkem či růstem počtu osedlých. Nejvíce peněz šlo z vesnic, které byly největší co do počtu osedlých, tak velkou lánovou výměrou připisanou ke vsi, vysokým úrokem za jeden lán a rozdílnou výší úroku za jeden lán na svatého Havla a na svatého Jiří.

Zajímalo mě, zda lze u některých vesnic vysledovat některé údaje (lánové výměry zapsané k vesnicím, kolik se platilo za jeden lán atd.) v době, kdy ještě vesnice nepatřily na tábořské panství. Podařilo se mi to jen u několika vesnic, které byly součástí příběnického panství. Dražice, Zahrádka, Klokoty, Náchod a Čelkovice byly zapsány v nejstarším rožmberském urbáři z roku 1379.⁷¹⁾ K Dražicím bylo zapsáno 16 lánů a 2 jitra, z každého lánů se ročně odvedlo po 80 groších. Ve vsi byl mlýn, z něhož se platilo ročně 12 grošů. Z lazovských polí se odváděl roční úrok 87 grošů 3 denáry. Z 1/2 jitra se platily 2 groše. Farář měl 5 1/2 jitra a z nich platil 11 grošů. Ke Klokotům bylo připisáno 25 3/4 lánů. Z každého lánů se ročně odvádělo po 80 groších. Ve vsi byly tři mlýny, ze dvou se platilo po 80 groších a ze třetího ročně 15 grošů.⁷²⁾ K Čelkovicím bylo připisáno 10 1/2 lánů. Z každého lánů se každoročně platila 1 hřivna. Byla tu předepsána roboty pro čtyři žence.⁷³⁾ K Zahrádce patřilo 5 lánů, z každého lánů se ročně platilo po 80 groších. K Náchodu bylo zapsáno 8 1/2 lánů. Z 3 1/2 lánů se ročně platilo po 80 groších, ze zbyvajících pěti po 104 groších. Osedlí měli odevzdat 16 kuřat. Ve vsi byl jeden mlýn, z něhož se ročně platilo 30 grošů.⁷⁴⁾ Téměř totožné údaje o vesnicích jsou zapsány v pramenech, s nimiž jsem pracovala. K Dražicím bylo zapsáno 15 lánů, mlýn ve vsi nebyl, nevím, co mají být lazovská pole a farář už tu žádná jitra nadržel, zůstal tu farářský dvůr o dvou lánech, který si mezi sebou dělilo pět osedlých. Mlýny ležely pod Klokoty na Lužnici, ale byly čtyři a v pramenech byly zapsány odděleně od Klokot. Roboty nebyla v Čelkovicích předepsána. K Náchodu bylo připisáno 19 lánů, ale osedlí obdělávali pouze 8 1/2 lánů. Žádné naturální dávky nebyly ve vsi vybírány.

Údaje o vesnicích se zachovaly ještě v dílčím urbáři a úročním rejstříku svatojiřském z roku 1423 pro příběnické panství.⁷⁵⁾ K Dražicím bylo zapsáno 16 lánů, z každého lánů se platilo po 40 groších jednoho úroku. Suma úročních dávek byla 12 kop 20,5 groše. K Náchodu bylo připisáno 9 lánů, z každého lánů se dávalo 40 grošů. Suma úroku činila 7 kop 49 grošů. Ke Klokotům bylo zapsáno 25 3/4 lánů. Suma úročních dávek byla 17 kop 10 grošů. K Čelkovicím bylo připisáno 10 1/2 lánů. Suma úroku činila 5,5 kopy 6 grošů. K Zahrádce bylo zapsáno 6 lánů, za jeden lán se platil úrok 40 grošů. Suma úroku byla 4 kopy 1,5 groše.⁷⁶⁾ Údaje jsou skoro stejné jako v mladším urbáři a rejstřících.

71) TRUHLÁŘ, Josef. *Registrum bonorum rosenbergicorum 1379. Urbář zboží rožmberského z roku 1379*. Praha 1880, s. 14–16.

72) TRUHLÁŘ, J. *Registrum bonorum rosenbergicorum*, s. 15.

73) Tamtéž, s. 14.

74) Tamtéž, s. 16.

75) NOVÝ, Rostislav. *Prameny k dějinám Tábora 1412–1424 (Fontes historiam districtus Tabor Bohemiae annorum 1412–1424 illustrantes) I*. In: *Táborský archiv 2*. Tábor 1989, s. 100.

76) NOVÝ, R. *Prameny k dějinám*, s. 100.

V purkrabském účtu panství Příběnice a Příběničky při svatohavelském termínu 1421 jsou zapsány některé vesnice Nedvědickeho újezdu. Z Vlastiboře byl odveden úrok 6,5 kopy 4 groše a od rychtáře Jeniše 2,5 kopy 4 groše. V Debrníku byla od Velíka rychtáře a obce odevzdána 1 kopa 44 grošů a tamtéž bylo ještě dáno 28 grošů. Vít rychtář z Vesce dal 46 grošů a 20 grošů. V Mokré dali Petr a obec 1 kopy mínus denár a ještě 23 grošů od Michala. Ve Vlastiboři bylo ještě dáno 57 grošů a od obce 3 groše 6 denárů.⁷⁷⁾ Bohužel tyto údaje nejsou srovnatelné s rejstříky sestavenými roku 1498 a v první polovině 16. století ani urbáři.

Další informace poskytuje Soupis farních desátků ke kostelům na panství Příběnice a Příběničky z let 1421–1422. Z Opařan se mělo odvést 17,5 džberu pšenice a 18,5 džberu ovsa roku 1421 a roku 1422 15 džberů pšenice a 17 džberů ovsa.⁷⁸⁾ Ve Skrychově dávali 8 džberů pšenice a 8 džberů ovsa roku 1421 a roku 1422 7 džberů pšenice a 7 džberů ovsa.⁷⁹⁾ V Dražicích měl Valles dát jeden džber pšenice roku 1421. Roku 1422 byl z Dražic odveden jeden džber pšenice a 11 džberů ovsa.⁸⁰⁾ Roku 1421 byly ze Všehova dány 4 džbery pšenice a 2 džbery ovsa, ze Zahrádky 5 džberů pšenice.⁸¹⁾ Roku 1422 bylo z Drhovic dáno 12 džberů pšenice a 11 džberů ovsa.⁸²⁾ Dávky obilí se zachovaly pouze v Dražicích a Zahrádce, u dalších výše uvedených vesnic nebyly v urbářích zapsány žádné dávky obilí.

Rada naturálních dávek už se neobjevila v urbářích a rejstřících pro tábořské panství, zřejmě došlo k jejich relucii nebo mohly být zrušeny. U bývalých „příběnických“ vesnic se sumární dávky, úrok za jeden lán a lánové výměry zapsané k vesnicím téměř nezměnily. Mohu na nich ukázat kontinuitu předhusitských dávek s pohusitskými dávkami a zároveň lze říci, že táborští úředníci převzali úroční dávky v nezměněné výši. František Šmahel dokázal kontinuitu platů v městečkách a ve vesnicích Louňovického zboží.⁸³⁾ Totéž mohu konstatovat pro panství příběnické. K ostatním vesnicím se mi nepodařilo dohledat nějaké starší prameny. Urbáře a rejstřiky pro tábořské panství jsou tak vůbec nejstaršími prameny, kde se setkáváme s řadou vesnic.

Studium urbářů je do značné míry limitované. Nedozevíme se z nich nic o rodinách držitelů gruntů. Se jmény žen jsem se v urbářích a rejstřících setkala jen zřídka. Ženy jako držitelky gruntů byly pravděpodobně vdovami. Někde byla žena zapsána přímo jako vdova, čímž se hypotéza potvrzuje. Na vsích zůstávaly některé rodiny trvale usazené po celou sledovanou dobu 1498–1530, ale nemohu s jistotou tvrdit, že se jednalo o pokrevní příbuzné, protože v jižních Čechách bylo zvykem, že si nově zakoupený hospodář nebo zeť původního majitele bral jméno po gruntu. Pro toto období se ještě nezachovaly gruntovní knihy, které by nám problém se jmény hospodářů osvětlily. Alespoň pro názornost v letech 1498/1502–1530 se na vsích

77) NOVÝ, R. Prameny k dějinám, s. 90–91.

78) Tamtéž, s. 94–95.

79) Tamtéž, s. 94–95.

80) NOVÝ, R. Prameny k dějinám, s. 94–95.

81) NOVÝ, R. Prameny k dějinám, s. 94.

82) Tamtéž, s. 95.

83) ŠMAHEL, F. Tábořské vesnice, s. 186.

pravidelně objevovala jména Lebeda a Plíva v Náchodě, v Dražicích Paseka, v Klokotech Rafant a Bítovec, v Zahrádce Samec, ve Všehově Uhlíř, v Měšicích Polévka, v Zárybničné Lhotě Jirsa, v Turovci Snorek, v Košicích Machon, v Opařanech Mikat, v Opařankách Kašovec, v Nedvědicích Dvořák, ve Svákově Ješek, v Zaluží Křišťan, ve Vlastiboři Vašta, v Debrníku Tikal, v Klenovicích Polák, v Drhovicích Pavelka, Pešek a Samec a ve Skrychově Lauryn a Černý.

Informace v urbářích jsou statické a jsou spolehlivé hlavně pro dobu jejich vzniku. Podávají informace o dávkách, které se měly vybrat. Zda se dávky vybraly, zaznamenávaly rejstřiky, které nás ještě informují o změnách, jež se na panství udály. Rejstříků se bohužel zachovalo velmi málo. Tábořské panství má velké štěstí, že se dochovaly tři úplné rejstřiky a dva ve zlomcích.⁸⁴⁾ Prameny tak osvětlují období mezi lety 1498/1502–1530. Nejstarší urbář je příliš zlomkovitý, ale některé informace se z něj daly použít, hlavně sumární dávky, naturální dávky a roboty. Pro období mezi lety 1498/1502–1530 se nedochovaly další prameny, které by nás informovaly o vesnicích na tábořském panství, takže nelze údaje z účetních pramenů s ničím porovnat a případně doplnit. Bohužel se nedochovaly ani městské knihy, kde by bylo zapsáno, co dělalo město s příjmy z panství. Je možné, že za vybrané peníze kupovalo město další vesnice či části vsí. Na panství se zachovalo velmi málo naturálních dávek i robot. Většina úročních dávek byla odváděna v penězích. Podle dochovaných pramenů se vesnice lišily velikostí (podle počtu lánů), počtem osedlých a různými hodnotami úroku za jeden lán. Při vyměřování úročních dávek se už v předhusitském období zřejmě přihlíželo k povaze a výnosnosti půdy na základě dlouhodobých empirických poznatků. Nemenší roli mohla mít odlišná doba vzniku jednotlivých vesnic a tradicionalismus v dodržování emfyteutických smluv.⁸⁵⁾ Nelze říci, že by se nějak lišily vesnice, které původně patřily církevním institucím či šlechtické vrchnosti poté, co se dostaly do držení města Tábora. Z údajů zapsaných v urbářích a rejstřících máme představu o majetkovém rozsahu tábořského panství, počtu osedlých, o pozemkové držbě poddaných a o úročních dávkách, které plynuly vrchnosti z panství.

Článek vychází z mé diplomové práce stejného jména,⁸⁶⁾ kterou jsem v červnu 2012 obhájila na Filozofické fakultě Univerzity Karlovy v Praze. Ve výzkumu vesnic nadále pokračuji, ale omezila jsem ho pouze na vesnice, které byly Táboru vráceny roku 1549, dědičně pak roku 1561.⁸⁷⁾

84) Kromě svatohavelského rejstříku z roku 1498 ještě svatohavelský úroční rejstřík z roku 1530, kde jsou zápisy o Louňovickém zboží, Lhenickém újezdu, Nedvědickeho újezdu a Opařanech a Opařankách. Údaje o Nedvědickeho újezdu, Opařanech a Opařankách se shodují se zápisy ve svatojirském úročním rejstříku z roku 1530.

85) ŠMAHEL, F. *Dějiny Tábora*, s. 173.

86) VANDROVCOVÁ, Jitka. *Urbář Tábořského panství (1469) 1510–1547: sociální a hospodářské poměry*, diplomová práce FF UK–ÚČD, Praha 2012.

87) Drhovice, Dražice, Všehov, Zahrádka, Klokoty, Náchod, Čelkovice, Měšice a Zárybničná Lhota.

TÁBORSKÉ KAŠNY¹⁾

Rudolf Tecl – Hana Hubáčková

O počátcích a původní podobě táborských kašen se můžeme jen dohadovat. Základním datem jejich vzniku byl zřejmě začátek 16. století, patrně období kolem roku 1502, kdy začala pracovat proslulá táborská vodárna, resp. vodárenský stroj, jenž důmyslným způsobem vytlačoval vodu z nedávno vytvořeného Jordánu do areálu města. Pravdu má asi profesor zdejšího gymnázia Karel Thir, výborný historik a patrně dosud nejlepší znalec záhad starého táborského místopisu, když napsal: „Zajisté byly na Táboře první doby i kašny k zachycení a uchování vody deštivé (cisterny) zřízeny, tedy v zemi a kryty. Ještě r. 1692 o takové kašně slyšíme: 16. Junii. Nyní pak ta kašna u Kuncze má se jenom vyprázdniti, a kde potřeba spraviti, tak, aby dešťová voda v té kašně pro nebezpečení ohně, (čehož Bože rač chrániti), chovati se mohla.“²⁾ „Když zavedena do města voda Jordánská (po r. 1492), nebylo třeba více cisterny naplňovati vodou deštivou, nýbrž postaven k nim dřevěný stojánek, spojený s potrubím městským, z něhož cisternu naplňovali. Tak z cisterny povstala kašna.“³⁾

Nejstarší táborské kašny měly patrně převážně dřevěnou podobu, později dřevo nahradil kámen. Kolik jich však bylo a kde všude se původně nalézaly, to již dnes nelze zodpovědně říci. Citovaný K. Thir se zmiňuje o pěti kašnách,⁴⁾ které dle jeho poznatků patřily mezi nejstarší známé ve městě. Jedna se měla nacházet v Klokočské ulici při domě čp. 123, další v Převrátílské ulici u čp. 326 (dosud v těchto místech stojící), jiná v Hrnčířské ulici u domu čp. 293, čtvrtá v Kotnovské ulici u domu čp. 168 (stojánek – kašna patrně bývala v příčné uličce mezi ulicemi Kotnovskou a Hradební) a poslední pátá, připomínaná podle K. Thira již roku 1529 a tedy asi nejstarší známá, za radnicí někde v dnešní Arbeiterově ulici, přesněji v jejím zalomení mezi domy čp. 48 a 58.

Kamenných kašen bylo ve městě postupně založeno daleko více, ovšem jejich datace je mnohdy naprosto neznámá. U naprosté většiny dodnes stojících lze skoro

1) Základem tohoto textu je seriál článků Rudolfa Tecla vycházející v průběhu roku 1996 v regionálním deníku *Táborské listy*. Text upravila a poznámkovým aparátem doplnila Hana Hubáčková.

2) THIR, Karel. *Hradiště hory Tábor jako pevnost v minulosti*. Tábor 1895, s. 69–70.

3) THIR, Karel. Otázka vodní v bývalém Táboře. *Český jih*, roč. 35, č. 42, 19. 10. 1907, s. 3–4.

4) Tamtéž.

s určitostí předpokládat, že byly zbudovány až v 19. století. Řada z nich však zanikla a je zajímavé, že se někdy jednalo o případy nikterak od nás časově vzdálené.

Tak opět K. Thir poznamenává, že v místech domu čp. 231 v Pražské ulici patrně existoval jakýsi umělý rybníček sloužící k zadržení užitkové vody pro tuto část města.⁵⁾ Svědčí o tom původní název „na louži“ vyskytující se již v 16. století. Louže se táhla až do Střelnické ulice a měla odpad vody u nynější Střelnice. Na jejím místě, před domem čp. 231, vznikla později, neznámo přesně kdy, kamenná kašna, která vzala za své až během 20. století. Jiný významný zdejší regionální badatel Richard Hrdlička píše v drobném článku z roku 1950 o zbourání starého tábořského domu čp. 133, pocházejícího z první poloviny 16. století, stojícího mezi někdejší synagogou a pivovarem. Zároveň s ním byla „rozložena též blízká veřejná pěkná kamenná kašna, která tu stála“.⁶⁾ Podle téhož autora již někdy během roku 1924 zanikla i stará „forotní“ kašna ve Vodičkové ulici, která zachycovala odpadní vodu z kašny na náměstí a nalézala se těsně za domem čp. 17. Nebyla to však kašna v pravém slova smyslu. Jednalo se o kruhovitý cihelný rezervoár, asi o 5 m v průměru a 3 m hloubky, jenž byl vyementován. Místo bylo ohrazené, takže o kašně se mezi místním obyvatelstvem vědělo jen minimálně. Uvedené příklady jsou plastickým svědectvím o podstatně větším počtu tábořských kašen v minulosti i o jejich mnohdy neuvážené likvidaci v době skutečně nedávné.

Mnoho zpráv není k dispozici ani ke kašně uprostřed náměstí. Na rozdíl od K. Thira⁷⁾ již dnes bezpečně známe jméno jejího tvůrce. Díky historikovi Josefu Dobiášovi víme, že se jednalo o jinak poměrně neznámého kameníka mistra Ondřeje ze Sušice, který své tábořské dílo započal patrně někdy během měsíce června roku 1567. Pro potřebný kámen „na dílo tesání a postavení kašny kamenné veliké na ryňku“ si zajel až na Skálu u Dobré Vody za Pelhřimovem.⁸⁾ Dokončil ji následujícího roku, tedy 1568, jak svědčí datum vytesané na vnější straně kašny, v jakémsi mělkém výklenku směrem k bývalé radnici.

Mnoho konkrétních zpráv o této kašně se v následujících stoletích nedochovalo. Roku 1613 si zdejší městský písař poznamenal recept na „maz“, kterým kašnu vyspravoval Melichar Liberský z Nového Města pražského.⁹⁾ Ten se měl skládat ze skla, jemně mletých cihel, mastixu a loje. „Roku 1776 na zimu poprvé kašna přikrývá se střechou pod dohledem vodárenského mlynáře Kroupy. Vydávají se k tomu prkna a krokve z lesa.“¹⁰⁾ Posléze v druhém nejstarším českém tištěném popise Tábora, jenž vyšel anonymně roku 1829 v tehdejším časopise „Jindy a nyní“, se již na památku, stojící na náměstí, „kterou krásně socha Koudeľky, jednoho vůdce Táboritkého z kamene tesaná a prapor v ruce držící“, výslovně upozorňuje. Je to současně nejstarší zaznamenaná zpráva o tábořské tradici, jež

5) THIR, Karel. *Staré domy a rodiny tábořské*. Tábor 1920, s. 171.

6) HRDLIČKA, Richard. Mizející památky tábořské. In: *Jihočeský sborník historický*, roč. 19, Tábor 1950, s. 28.

7) THIR, K. *Staré domy a rodiny*, s. 169.

8) DOBLÁŠ Josef. *Dějiny královského města Pelhřimova a jeho okolí*. Díl III.1, část II.1. Pelhřimov 1950, s. 169.

9) THIR, K. *Staré domy a rodiny*, s. 169.

10) Tamtéž.

v kamenné plastice viděla určitou osobu, v tomto případě Michala Koudeľu ze Žitenic, v jehož náručí měl u Přibyslavi pod hruškou údajně skonat nejslavnější husitský hejtman Jan Žižka. Bohužel se jedná o smyšlenou osobu, protože veškeré soudobé prameny z první čtvrtiny 15. století o existenci Michala Koudeľy mlčí, podobně jako o jeho účasti při Žižkově smrti. Poprvé se ona dramatická scéna objevuje až v tzv. „paměti čáslavské“, kterou její vydavatel univ. profesor Josef Vítězslav Šimák datuje s velkou pravděpodobností do let 1566–1582.

Jinou tradici, s určitostí podstatně mladší, zaznamenal ve svém faktograficky bohatém průvodci po městě Táboře z roku 1886 publicista a pedagog František Dušan Zenkl. Píše zde, že dle mínění některých „představuje prý soška tábořského hejtmána, původně zvoníka, Hromádku z Jistebnice, který 21. února 1420 město Sezimovo Ústí přepadl, husitské obyvatelstvo sem převedl a původcem byl, že Žižka nové město zde založil“.¹¹⁾

Poslední, tedy třetí a možno říci nejkurióznější vysvětlení identifikace kamenného ozbrojence přinesl dnes již skoro zapomenutý český básník, prozaik a novinář Ladislav Quis.¹²⁾ Ten v letech 1863–1868 studoval na tábořském gymnáziu a mnohem později, v díle vydaném roku 1902 pod názvem *Knihy vzpomínek*, se k tábořskému pobytu na několika místech vrací. Kromě jiného si vybavuje zbožné Blaťáky a zvláště malebně ustrojené Blaťáčky, kteří v průvodu procházeli Tábořem, „putující na Svatou Horu, při čemž neopomenuli zastaviti se u každé sochy svatého, ba činili i poklonu rytíři na kašně, v němž městští lidé viděli Žižkova přítele Koudeľu, kterého však oni pokládali za sv. Václava“.¹³⁾

Dnes již můžeme říci, že tábořskou renesanční kašnu nezdobí ani postava Koudeľova či Hromádkova, tím méně pak sv. Václava. Již dramatik a spisovatel František Adolf Šubrt¹⁴⁾ a po něm i K. Thir asi správně rozpoznali, že „obrnělec“ nepředstavuje žádného konkrétního husitského hejtmána či bojovníka, ale „jen symbol a znak města samosprávného a jeho hrdelního práva“,¹⁵⁾ snad se, podle zmíněných autorů, jedná o jistou obdobu tzv. Rolandových sloupů v řadě německých měst.

Skoro zapomenutý je fakt, že hlavní kašna měla dostat v polovině 17. století ještě další „posilu“. Roku 1645 totiž arcivévoda Leopold Vilém „pro nedostatek vody“ nařídil na dnešním Žižkově náměstí kopat novou studnu.¹⁶⁾ Práci konali horníci z Ratibořských Hor ještě roku 1646, roku 1648 k ní dělá místní provazník silný provaz, přičemž si však městský písař neodpustil jízlivou poznámku, že studna je stále nedodělaná a venkoncem zbytečná. Jeho výrok se stal trvalou realitou, protože další zmínka o ní z roku 1664 uvádí, že byli povoláni dva havíři, opět z Ratibořských Hor, „k spatření studnice pustý v rynku, v jakým by se nebezpečnosti sesypání vynacházela“.¹⁷⁾ Roku 1669 se do ní spouští Jakub zedník, prý „dosti nebezpečně“, kvůli

11) ZENKL, František Dušan. *Tábor. Průvodce po městě a jeho okolí*. Tábor 1886, s. 31.

12) (1846–1913)

13) QUIS, Ladislav. *Knihy vzpomínek*. Praha 1902.

14) (1849–1915)

15) THIR, K. *Staré domy a rodiny*, s. 169.

16) THIR, K. Otázka vodní v bývalém Táboře. *Český jih*, roč. 35, č. 42, 19. 10. 1907, s. 3–4.

17) Tamtéž.

revizi jejího stavu. Posléze, roku 1672, byla studna, která Tábor tolik finančně stála, aniž by jakéhokoliv užítku poskytla, definitivně zasypána. Bohužel, žádný písemný pramen nás neinformuje, v které části náměstí se onen „drahý špás“ měl vlastně nalézat.

V prvé polovině 19. století se přímo jednalo o bytí či nebytí staré kašny na náměstí. Roku 1843 zde totiž měla být postavena nová kašna, podle K. Thira prý směrem od staré k dnešnímu městskému úřadu, jejíž stavbu najal tábořský tesařský mistr a stavitel Jan Ryba, kameníkem měl být Jan Šalda.¹⁸⁾

V dosud nevydaných rukopisných pamětech tábořského měšťana a mistra hodiňánského Františka Vostrého, započatých v únoru roku 1837, je ona záležitost popsána následovně: „1843 dne 4. srpna, to jest na den s. Dominika pustila se do nově postavený kašny voda ponejprv večer (v) 5 hodin, na velkém rynku stojící nyní přenesena ke klášteru, protože malá byla.“¹⁹⁾

Značně odlišně je událost vyličeána v jiných, též dosud nevydaných zápiscích dalšího tábořského měšťana Antonína Pachty a několika členů jeho rodiny. Příslušná pasáž zní: „Nová kašna jest stavěna roku 1843. Dne 5. augusty byla do ní oda puštěna. Pak za několik dnů pukla neb pustil git (patrně kyt) na té straně k poledni, s tý příčiny, protože na polední straně nejní žádný krunt, jest jenom podezdino a ta zed se strhla a kašna povolila. A ta strana ke kostelu stojí na skále. Nyni jest postavena r. 1850 na Klášterském náměstí.“²⁰⁾

Několik dalších podrobností ke vzniku nové kašny na náměstí přináší z původní registratury tábořského krajského úřadu opět K. Thir. „R. 1845 krajský úřad naléhá, aby byla přejata a stará kašna jinde umístěna. Téhož roku v listopadu po napuštění shledáno, že kamenická práce sice je důkladná, ale že základ na jižní straně se ssadil a jedna deska ve dně následkem toho praskla.“²¹⁾ Přesto se povolila výplata za vykonanou práci ve výši poloviny rozpočtu – 1 149 zlatých a 36 krejcarů. V prosinci roku 1845 tábořský magistrát oznamuje, že se stará kašna nemůže odstranit, poněvadž nová je chybná a mohl by nastat nedostatek vody. Doporučuje nepodařené dílo přemístit na Klášterní náměstí (tj. dnešní nám. Mikuláše z Husi) nebo Dobyččí trh (tj. současné Tržní náměstí). Následujícího roku „je opětná kommisie na novou kašnu; dva stupny na jižní straně prý se ssadily pro špatný základ, takže třeba vyčkati; neboť obec nemůže vadnou stavbu udržovati.“²²⁾ V říjnu roku 1848 je vydáno závěrečné, značně problematické stanovisko. Nová kašna se přejímá, ale poněvadž, jak píše K. Thir, „chyby její nepřipadají za vinu nájemci stavby, ale chybnému projektování, dovoluje se celá výplata dle licitačního protokolu z 28. července 1842. Tak stará kašna zachráněna, ale kam přišla nová, nevím. Asi na Klášterní náměstí.“²³⁾ K. Thir patrně v té době neznal zápisky F. Vostrého či A. Pachty, v nichž

18) THIR, K. *Staré domy a rodiny*, s. 170.

19) Státní okresní archiv Tábor (dále jen SOKA Tábor), Sbirka rukopisů, inv. č. 41.

20) SOKA Tábor, Sbirka rukopisů, inv. č. 35.

21) THIR, K. *Staré domy a rodiny*, s. 170. Shora uvedené vzpomínky F. Vostrého a A. Pachty však shodně uvádějí, že se tak mělo stát již začátkem srpna roku 1843.

22) THIR, K. *Staré domy a rodiny*, s. 170.

23) Tamtéž.

se shodně tvrdí, že nová kašna, určená pro hlavní tábořské náměstí, se posléze, asi v roce 1850, dostala na Klášterní náměstí, kde se nalézá dosud. Původní kašna byla patrně při této příležitosti důkladně opravena, snad definitivně usazena a ono datum, tedy rok 1848, vytesáno na její vnější stranu pod rok vzniku.

Ještě na jednu záhadu spojenou s nejnámější a nejstarší tábořskou kašnou upozornili v minulosti místní badatelé. Její nejstarší, poměrně detailní zobrazení se nalézá na ocelorytině L. Thümlinga dle kresby K. Würbse, která zachycuje západní a část severní strany tábořského náměstí s ještě nepřestavěnou radnicí a děkanským kostelem. Předloha pochází asi z doby před polovinou 19. století. Zhruba uprostřed stojí kašna, na níž se na vyšším kamenném sloupku tyčí nám již známá plastika zbrojnoše s praporcem v ruce. Profesor tábořské reálky Karel Anderle v článku Rytiny tábořské²⁴⁾ upozornil na jednu zajímavost, ba záhadnost. Na rytině je prý nápadné postavení kašny. „Je posunuta příliš nahoru, směrem ke kostelu“, dále „je značně vysoká, takže se k ní vystupuje po několika stupních.“ Mezi kašnou a kostelem je dle něj naznačen žlab. Co však je nejdůležitější, K. Anderle se od starších pamětníků měl dozvědět, že kašna dříve skutečně stávala blíže kostela, „později však byla rozebrána a místo ní postavena kašna jiná, avšak tato záhy nevyhovovala a tak přenesena byla na dnešní náměstí Klášterní, kdežto na hlavním náměstí postavena opětovně kašna, původní, ale o mnoho níže.“²⁵⁾

Zaráží mnohá shoda mezi údaji K. Thira, K. Anderleho i starších pamětníků, ale na druhé straně je zde i nemálo nejasností. Vzpomenutý K. Thir se domníval, že nová (chybná) kašna stála původně mezi starou a nynějším městským úřadem, tedy zhruba tam, kde rytina zobrazuje její předchůdkyni. Jestliže pozorování K. Anderleho i výpovědi jeho informátorů jsou správné, pak by v úvahu přicházela ještě jedna teoretická možnost. Totiž, že grafický list ukazuje stav a polohu původní renesanční kašny někdy před rokem 1843, kdy mohla být rozebrána a její místo osazeno nově zhotovenou kašnou. Protože ta se stala pro závažné nedostatky a závady brzy nepoužitelnou, přenesla se na náměstí ke klášteru, kdežto stará kašna po opětovném sesazení a opravě definitivně zaujala své místo, tentokrát uprostřed náměstí. Bohužel, předestřenou konstrukci nelze jednoznačně doložit písemnými prameny, protože skoro žádná písemnost se z první poloviny 19. století v tábořském městském archivu nedochovala.

Nelze vyloučit, že právě při celkové rekonstrukci kašny v roce 1848 získal údajný „Koudela“ i nový vzhled. Profesor tábořského gymnázia Martin Kolář ve studii Michal Koudele ze Žitenic,²⁶⁾ v níž se pokusil objasnit vztah oné záhadné osobnosti tábořské kašny, výslovně kromě jiného připomíná, že plastika drží v levici „praporeček bílý a červený“. Výraz tak řečeného Koudely připadal Kolářovi „přísný řekl bys, že se takřka mračí“, ovšem, jak pokračuje autor, „kdyby sám směšný nebyl ve své zelené firnejzové montuře (= fermežovém oděvu – R. T.), kteroužto jej krásoučt' nevím či jako hastrmana vystrojila“. Nicméně od sedmdesátých let minulého století je z dochovaných archiválií patrné, že obec věnuje kašně náležitou pozornost. Tak

24) ANDERLE, Karel. Rytiny tábořské. *Český jih*, roč. 40, č. 16, 20. 4. 1912, s. 1.

25) Tamtéž.

26) [KOLÁŘ, Martin]. Michal Koudele ze Žitenic. *Tábor*, roč. 1, č. 1, 30. 4. 1864, s. 1–2.

v srpnu 1877 ji poměrně rozsáhle opravuje zdejší stavitel Fr. Klier, za což mu bylo v polovině září z městského důchodu poukázáno celkem 21 zlatých a 10 krejcarů.²⁷⁾ Zásah se týkal nejen vlastní kašny, ale i „starožitné sochy uprostřed téže“, a protože v účtu figuruje i položka 80 krejcarů za barvy černé a modré, naskytá se otázka, zda nebohy „Koudela“ tehdy neobdržel i nějaký nový, jistě „modernější“ nátěr. Z prvé poloviny října téhož roku pak pochází rozpočet i nákres nového bednění na kašnu, vypracovaný městským stavitelem Matějem Procháskou.²⁸⁾ Celkové náklady měly činit 22 zlatých a 5 krejcarů. Přesto kašna postupně chátrala, takže např. v roce 1910 tábořský týdeník Český jih referoval o jejím neutěšeném stavu, včetně praskliny, z níž již vytéká voda.²⁹⁾ Citovaný časopis pak o kašně informoval i o tři roky později.³⁰⁾ Její případné odstranění rozhodně odmítá, podobně i k úvaze nahradit vodu trávníkem vyslovuje zásadní výhradu a jednoznačně se staví za důkladnou, leč citlivou rekonstrukci. Věci se však daly do pohybu až roku 1925. Oprava kašny byla svěřena známému tábořskému sochaři J. V. Duškovi,³¹⁾ jenž 2. září téhož roku nejprve sňal kamennou plastiku. Až 10. ledna 1927 se rozebral středový sloupek.³²⁾ Jeho osudy jsou rovněž zajímavé. Zatímco na ocelorytině z doby před polovinou 19. století je jeho podoba totožná s dnešní, po opravách v roce 1848 či 1877, možná i při nějaké jiné nám dnes neznámé, zmizel vysoký sloupek a „Koudela“ se tak ocitl na podstatně nižším, rozložitějším podstavci. Uvedený stav pěkně zachycují dobové fotografie a pohlednice tábořského náměstí z počátku 20. století. Ovšem právě tehdy si oné nesrovnalosti povšiml i významný tábořský rodák, architekt prof. dr. Theodor Petřík,³³⁾ jehož upozornění otiskl i K. Thir ve svém monumentálním díle *Staré domy a rodiny tábořské*, totiž, že „*podstavec, na němž ‚Koudela‘ stojí, skládá se ze spodní části a z hlavy sloupu, jehož prostřední část nyní schází. Stával tedy rytíř kdysi na vyšším sloupu.*“³⁴⁾ K. Thir v citovaném díle rovněž přinesl reprodukci jedné takové fotografie kašny se sloupem před opravou v roce 1925.³⁵⁾ J. V. Dušek jednoznačně respektoval Petříkovy závěry, a tak 7. května 1928 byl posléze zbrojnoš definitivně umístěn na změněném středovém sloupu kašny v podobě, v jaké můžeme dílo obdivovat i dnes. Údajně zdařilý fotografický snímek nasazování plastiky prý tehdy pořídil tábořský hodinář a zlatník Leopold Kamberský.³⁶⁾

Další, tedy předposlední, velká oprava kašny proběhla během roku 1968. Byla součástí komplexního předláždění Žižkova náměstí, které započalo na jaře toho roku výměnou inženýrských sítí, poté vybagrováním staré dlažby, pověstných „kočičích hlav“, jejíž podstatná část měla právě na náměstí obsahovat kameny s vrostlými českými granáty, aby se 23. září počala klást nová dlažba z kostek, takže vnitřní

27) SOKA Tábor, fond Archiv města Tábor, inv. č. 1257, sign. III/7/1 – 1877, kart. č. 192.

28) Tamtéž.

29) Ohrožená cenná památka! *Český jih*, roč. 38, č. 22, 28. 5. 1910, s. 5.

30) Kašna na náměstí. *Český jih*, roč. 41, č. 40, 4. 10. 1913, s. 2.

31) Oprava starobylé kašny na Žižkově náměstí. *Český jih*, roč. 53, č. 36, 5. 9. 1925, s. 2.

32) Starobylá kašna v pohybu. *Český jih*, roč. 56, č. 2, 14. 1. 1928, s. 3.

33) (1882–1941)

34) THIR, K. *Staré domy a rodiny*, s. 169.

35) THIR, K. *Staré domy a rodiny*, s. 64.

36) Oprava starobylé kašny na Žižkově náměstí. *Český jih*, roč. 56, č. 19, 12. 5. 1928, s. 2.

plocha náměstí byla vydlážděná již 8. listopadu 1968. Bohužel, při těchto rozsáhlých zemních pracích se zcela opomenulo na základní archeologický dozor. A tak, dle článku tehdejšího tábořského týdeníku *Palcát*,³⁷⁾ měly být bezohledně ničeny kulturní vrstvy, keramické střepy, fragmenty železných i bronzových předmětů se prý znova házely do výkopů, jen nepatrná část snad ještě raně novověkého dřevěného potrubí se dostala do muzea, zbytek se zničil, aniž by se zde objevené pozůstatky jeho sítě podrobně zakreslily do plánu náměstí. Patně právě tehdy se zmařila, možná, že již navždy, možnost skutečně zevrubně archeologicky objasnit řadu otázek vztahujících se k našemu nejstaršímu náměstí – od jeho původní podoby a velikosti, případného osídlení, již zmíněného průběhu potrubí vodovodu a jeho bližší datace až po lokalizaci zaniklé studně z roku 1645 či hádanku umístění renesanční kašny před rokem 1848, resp. 1843. Omluvou zde budiž bouřlivá vnitropolitická situace roku 1968, kdy snad chyběl čas a potom i chuť více se zabývat těmito zdánlivě okrajovými věcmi.

Důležité však je, že úpravy se podstatně dotkly i vlastní kašny, kde se objevilo další překvapení. Pod její jižní stranou, přesněji základy této strany, se odkryly a následně vyzdvihly dvě mohutné, poměrně ploché, kamenné desky, které jsou dnes uloženy v lapidáriu Husitského muzea v Táboře. Obě jsou zhruba stejného tvaru, jedna z nich na své užší části nese reliéfní podobu lidské hlavy značně archaického vzhledu. Místní regionální badatelé, např. Václav Vlasák, nález charakterizovali jako „*část starého hřbitova sv. Jakuba*“.³⁸⁾ Zůstalo zatím u citovaného názoru, protože žádná kritická komparace či studium nebyly v tomto případě učiněny a záhada původu i stáří obou desek tak stále čeká na své rozluštění.

Jestliže u stávajících kašen na dnešním Žižkově náměstí a náměstí Mikuláše z Husi máme alespoň několik zpráv o jejich vzniku a osudech, v případě naprosté většiny dalších, dosud existujících tábořských kašen nemáme k dispozici ani to. Nicméně se zdá, že skoro všechny vznikly během druhé poloviny 19. století nebo alespoň v tomto období získaly svou definitivní podobu. „Otcové města“ správně pochopili, že vodní nádržky nemají jen bezprostřední význam pro zásobování obyvatelstva pitnou a užitkovou vodou či bezpečnostní funkci v případě vypuknutí požáru, ale že slouží i k okrase, zastavení nebo posezení místních usedlíků i příchozích, mladých i starých. Snad i proto se v tábořském archivu dochovalo z té doby několik stavebních návrhů nových kašen, precizně vypracovaných, se základní příslušnou písemnou dokumentací. Všechny pocházejí z rukou stavitele A. Kinzla a tehdejšího městského stavitele Matěje Prochásky. Jeden takový se týká kašny v Dlouhé ulici u domu čp. 325 (staré č. 226).

„Vodní kašna“ se u tohoto domu podle K. Thira připomíná již roku 1796,³⁹⁾ návrh nové kamenné kašny vypracovaný zmíněným A. Kinzlem vznikl 15. srpna 1875.⁴⁰⁾ Podle připojeného přípisu z října 1876 se měla postavit „*v zed*“, tedy v jakémsi výklenku tak, aby „*dvě třetiny do zahrady a jedna třetina do ulice zasahovala*“.⁴¹⁾

37) Nad a pod dlažbou jednoho náměstí. *Palcát*, roč. 10, č. 29, 17. 7. 1968, s. 3.

38) Tamtéž.

39) THIR, K. *Staré domy a rodiny*, s. 779.

40) SOKA Tábor, fond Archiv města Tábor, inv. č. 1257, sign. III/7/1 – 1876, kart. č. 192.

41) Tamtéž.

Koncem zmíněného roku či během roku následujícího tak vznikla jedna z nejma-
lebnějších tábořských kašen, aniž bychom znali jméno jejího skutečného tvůrce –
kamenického mistra.

Bouřlivý stavební rozvoj Tábora⁴²⁾ si vyžádal zřízení kašen i vně historického
jádra města. 10. zářím roku 1875 je datován náčrt nové kamenné kašny určené pro
náměstí na tábořském předměstí, jehož autorem byl opět stavitel A. Kinzl. O něco
později byl návrh doplněn o elegantní „stojan“, jehož podobu ztvárnil městský archi-
tekt M. Procháska.⁴³⁾ Vlastní realizací byl posléze pověřen Antonín Süßmilka (někdy
též psán Süsmilcha) z Klisince u Milevska, jemuž tábořská obec přislíbila vyplatit za
vzniklé dílo částku 500 zlatých. Zdá se, že v roce 1877 je valná část zakázky hotová,
protože ze 14. srpna tohoto roku se dochoval koncept, podle něhož se měl z obec-
ního důchodu „dodavateli“ vyplatit obnos dokonce 550 zlatých, a to následujícím
způsobem – 200 zlatých ihned, 300 zlatých po úplném dohotovení a příjmu kašny
a i dnes inspirující doplatek 50 zlatých „za to, že *správně zhotovena jest a do
roka nepoškozenou zůstane, teprva 1. září 1878, a to jen v tom případě, když kašna
při opětovné kolaudaci co bezzávadná od městské rady uznána bude*“.⁴⁴⁾ Bohužel,
žádné další písemnosti po dokončení kašny se nedochovaly, a tak např. nevíme, jak
kašna skutečně vypadala a hlavně, kde se přesně nalézala a kdy zanikla.

Velmi zajímavé počátky měla kašna v Křížové ulici, při domu čp. 94. Tábořská
městská rada zde postupovala velmi šalamounsky, dnešním slovem řečeno ryze prag-
maticky. Dozvěděla se, že v Praze jsou údajně likvidovány kamenné kašny, a proto se
dne 22. prosince 1884 oficiálně písemně obrátila na pražskou městskou radu se žádostí
o odprodej nějaké staré kašny „v dobrém či obstojném stavu prostřední velikosti“.⁴⁵⁾
Již 9. ledna 1885 obdržel Tábor odpověď podepsanou tehdejší pražským staros-
tou Tomášem Černým, v níž se konstatovalo, že zmíněné žádosti „*vyhověti nelze,
poněvadž obec pražská na ten čas žádné takové potřebné kašny v zásobě nemá*“.⁴⁶⁾
Mezitím, 6. ledna 1885, vybrala komise ustavená městem nejprůhodnější místo pro
novou kašnu, a to v uličce mezi domy čp. 95 a 94, přičemž dílo mělo přiléhat právě
k posledně jmenovanému domu, tedy pana Petra Bumbálka. Tvar, rozměry a rozpočet
určil a kreslený návrh vytvořil v březnu 1885 městský stavitel M. Procháska. Celkové
náklady měly dle rozpočtu činit 272 zlatých a 38 krejcarů. Práce byla přidělena smlou-
vou z 16. května kamenickému mistru Josefu Čmolíkovi z Peckovy Lhoty u Milev-
ska. Poměrně rychle postupovala, protože již v červenci 1885 byla kašna dodána do
Tábora. Ovšem až 3. března 1886 bylo komisionálně potvrzeno, že „*kašna je v úpl-
ném pořádku a může být doplacená*“.⁴⁷⁾ Vedle dohodnutých 250 zlatých vyplatil začá-
tkem dubna roku 1886 tábořský obecní důchod ještě částku 50 zlatých, jíž se potvrdilo
její kvalitní provedení i „*časů ručení*“ kameníka za svou práci.

42) V roce 1872 bylo oficiálně založeno Nové město.

43) SOKA Tábor, fond Archiv města Tábor, inv. č. 1257, sign. III/7/1 – 1876, kart. č. 192.

44) Tamtéž.

45) SOKA Tábor, fond Archiv města Tábor, inv. č. 1257, sign. III/7/1 – 1884, kart. č. 192.

46) Tamtéž.

47) Tamtéž.

Dosud jsme se při studiu vzniku a dějin tábořských kašen skoro výhradně opí-
rali o údaje písemných pramenů, tj. vlastních archiválií, místních dobových časo-
pisů i regionální literatury. Jedinou výjimkou byla ocelorytina z konce první poloviny
19. století zachycující část dnešního Žižkova náměstí se starobytlou kašnou uprostřed.
Přesto máme k dispozici ještě jeden mimořádně významný katastrální pramen ze
tricátých let 19. století, konkrétně se jedná o indikační skicu katastru a města Tábora.

Indikační skica města Tábora vznikla v průběhu května a června roku 1830. Je na
ní zachyceno umístění i schématický tvar několika zdejších kašen. Pozornost přede-
vším upoutá místo renesanční kašny na dnešním Žižkově náměstí. Ta je totiž zakres-
lena nikoliv v jeho středu či směrem k dnešnímu městskému úřadu, ale právě naopak
v jihovýchodním cípu náměstí směrem k Pražské ulici. Snad se jedná o určité neú-
myslné zkresení, ale jistota zde není.

Další, v pořadí druhá kašna se vyskytuje na současném náměstí Mikuláše z Husi,
tehdy Klášterním. Má kruhový půdorys a nestojí uprostřed, nýbrž je lokalizována
více k severu, směrem k o málo mladší Mariánské brance. Zjištění je o to závažnější,
že pramen jasně dokládá, že zde před dnešní kašnou, původně určenou pro Hlavní
náměstí, stávala nějaká starší, blíže neznámá, nedochovaná, u níž neznáme ani přes-
nější datum jejího odstranění.

Třetí, poslední bezpečně znázorněná, je opět kruhová kašna, stojící na Tržním
náměstí. Nacházela se zhruba v místě, kde je kašna dnes, ale na rozdíl od této čtyř-
hranné je na indikační skice kruhového půdorysu. Jestliže opět vyloučíme možnost,
že údaj plánu je v tomto případě chybný nebo alespoň schématicky zkresený, pak
lze předpokládat, že před současnou kamennou kašnou zde existovala během první
poloviny 19. století kašna jiná, zlikvidovaná neznámo kdy a nahrazená v neznámé
době (po polovině 19. století?) stávající kašnou.

Originál indikační skici není, přes svoji značnou podrobnost, v řadě detailů pře-
je zcela „čitelný“, a tak spíše tušíme existenci čtvercové kamenné kašny na rohu
Kotnovské a Koželuzské ulice, při domu čp. 143, než abychom zde mohli s napros-
tou jistotou její zakreslení prokázat. Kašna se nalézá v tomto místě dosud.

Naprostou bezkonkurenční rozměry má na plánu tzv. „forotní“ kašna, stojící snad
až do roku 1924, kdy zanikla, v rohu dvorku při Vodní ulici, za domem dnešní čp. 17.
Výrazné modré kolečko na plánu spíše než kašnu v pravém slova smyslu označuje
kruhovou nádržku či rezervoár.

Ač je to s podivem, žádné další soudobé kašny již nejsou na indikační skice zazna-
menány. Dodatečně je tužkou znázorněna kašna obdélníkového půdorysu v rozší-
ření Pražské ulice, konkrétně u domu čp. 230 a 231. Jedná se o místo zvané „na
louži“, kde vznikla kašna, o níž máme povědomost již v šedesátých letech 17. sto-
letí. Je ale pravděpodobné, že její pozdější podoba a tvar vznikly někdy po roce
1830, jak dosvědčuje zmíněný mladší doplněk v indikační skice. Její osud se naplnil
až poměrně nedávno, takže nebyl tábořský pamětník by o ní mohl ještě něco říci.

Co můžeme říci na závěr o kašnách v historickém jádru města Tábora? Podle
písemných pramenů zde bylo kašen patrně podstatně více, ale jejich původní podoba
i použitý materiál, tj. částečné využití dřeva, byly asi dosti vzdálené od těch, které
se dochovaly. Na tu nejstarší a nejhonosnější na dnešním Žižkově náměstí použil
její tvůrce Ondřej ze Sušice žulu z Pelhřimovska. Lze odůvodněně předpokládat, že

vzhled i zpracování valné většiny dalších, dosud stojících kašen pochází až z 19. století, a to převážně z jeho druhé poloviny. Z několika dochovaných zpráv vyplývá, že se zhotovovaly „z drobnozrné tvrdé žuly“, tentokrát z okolí Milevska. O některých kašních nevíme vůbec nic. To se např. týká prostě menší kašny u domu čp. 300 v Děkanské ulici. Minimálně zpráv či údajů máme o kašně na Tržním náměstí nebo o její družce na rohu Kotnovské a Koželužské ulice, při domu čp. 143. Větší počet konkrétnějších informací se dochoval o kašních v Křížové ulici u domu čp. 94, v Dlouhé ulici u domu čp. 325, totéž, třebaže poněkud nadneseně, je možné říci v případě kašny na dnešním náměstí Mikuláše z Husi.

Přehled umístění stávajících kašen, jejich datací a tvůrců by vypadal následovně:

1. Žižkovo náměstí, 1567–1568, Ondřej ze Sušice
2. Tržní náměstí, před rokem 1830 (?), zatím neznám
3. Nároží Kotnovské a Koželužské ulice u domu čp. 143, před rokem 1830 (?), zatím neznám
4. Náměstí Mikuláše z Husi, 1843, na uvedené náměstí přenesena 1850, Jan Šalda
5. Dlouhá ulice u domu čp. 325 (cca), 1876–1877, zatím neznám
6. Křížová ulice u domu čp. 94, 1885, Josef Čmolík
7. Děkanská ulice u domu čp. 300, druhá pol. 19. století (?), zatím neznám

Všechny kašny vznikly pro zabezpečení jedné ze základních potřeb městského organismu – dostatku vhodné užitkové i pitné vody, nicméně již od 16. století se začíná prosazovat (alespoň u těch, co stály v dominantních místech, tj. na náměstí) snaha vytvořit z nich i díla umělecky důstojná, reprezentující městskou obec. Jejich základní úloha však přetrvávala velmi dlouho, a tak ještě roku 1928 vzbudil úmysl tábořské městské rady zrušit většinu kašen v tehdejší Starém městě značnou nevoli a stížnosti. Jako příklad se uváděla kašna v Převrátilské ulici, jejíž vodu „používají dokázatelně obyvatelé deseti domů, kteří nyní zůstanou bez vody“.⁴⁸⁾

Dnes již tábořské kašny zmíněnou funkci definitivně ztratily. O to více vystupuje do popředí jejich estetická stránka, někdejší řemeslnický fortel i idyličnost, kterou dávají okolí svou drobnou vodní plochou i poetickým zurčením. Popřejme jim, aby krásily město ještě hodně a hodně dlouho!

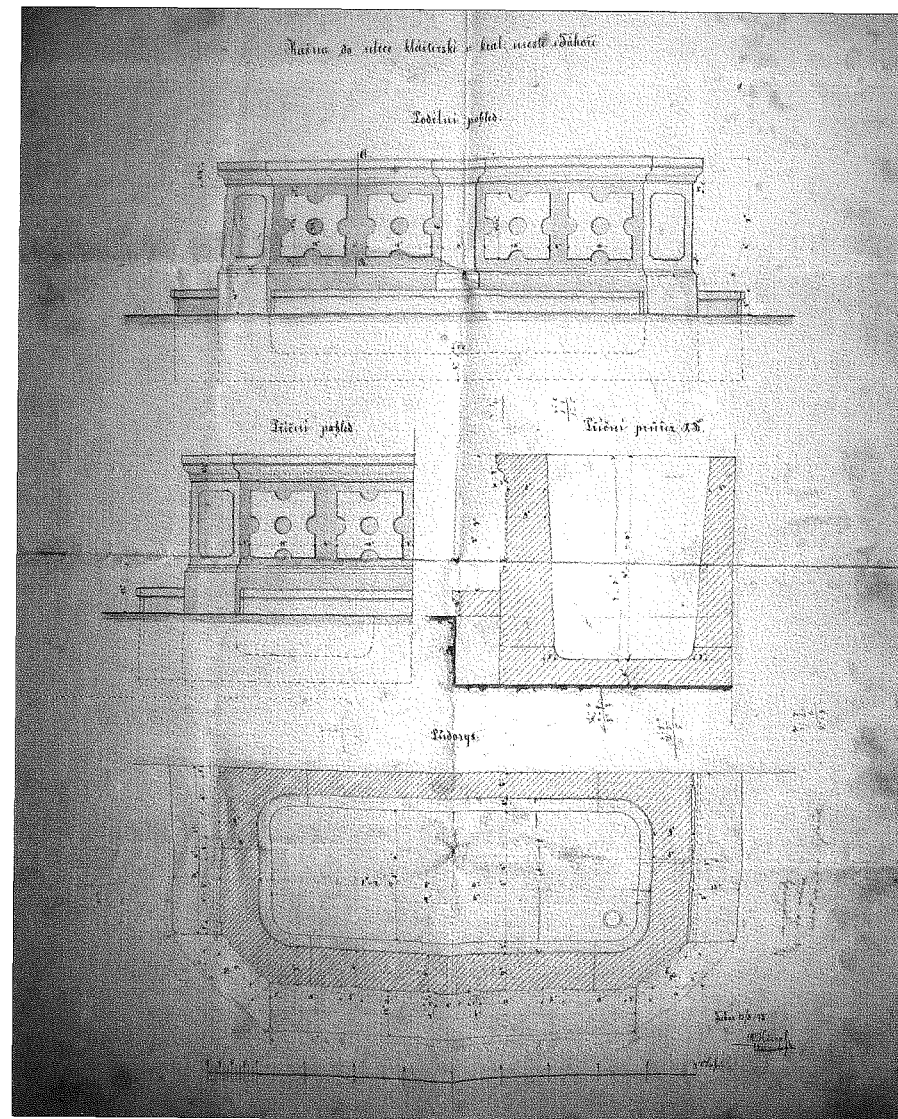

1. Návrh kamenné kašny u domu čp. 325 vypracovaný A. Kinzlem 15. srpna 1875. Státní okresní archiv Tábor, fond Archiv města Tábor.

48) Ke zrušení kašen ve městě. *Český jih*, roč. 56, č. 27, 7. 7. 1928, s. 2.

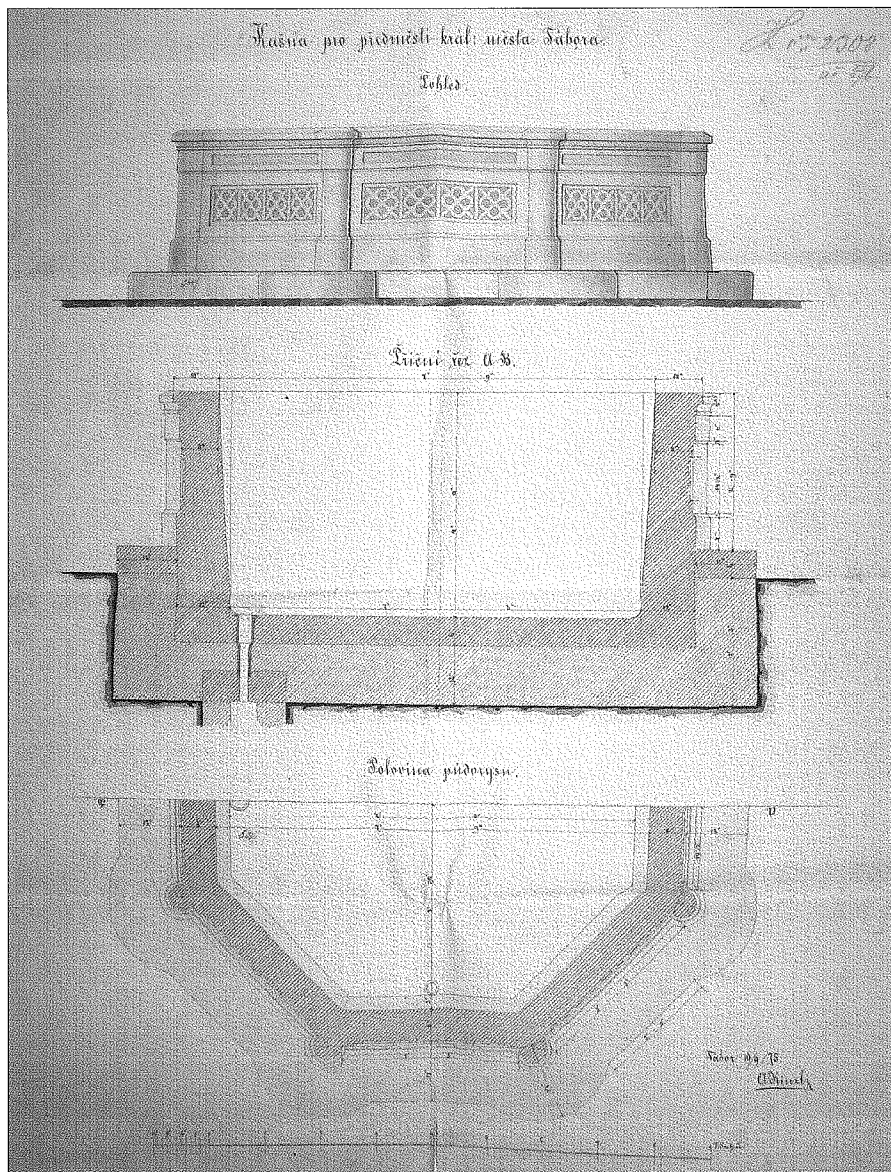

2. Návrh kamenné kašny pro tábořské předměstí vypracovaný A. Kinzlem 10. září 1875. Státní okresní archiv Tábor, fond Archiv města Tábor.

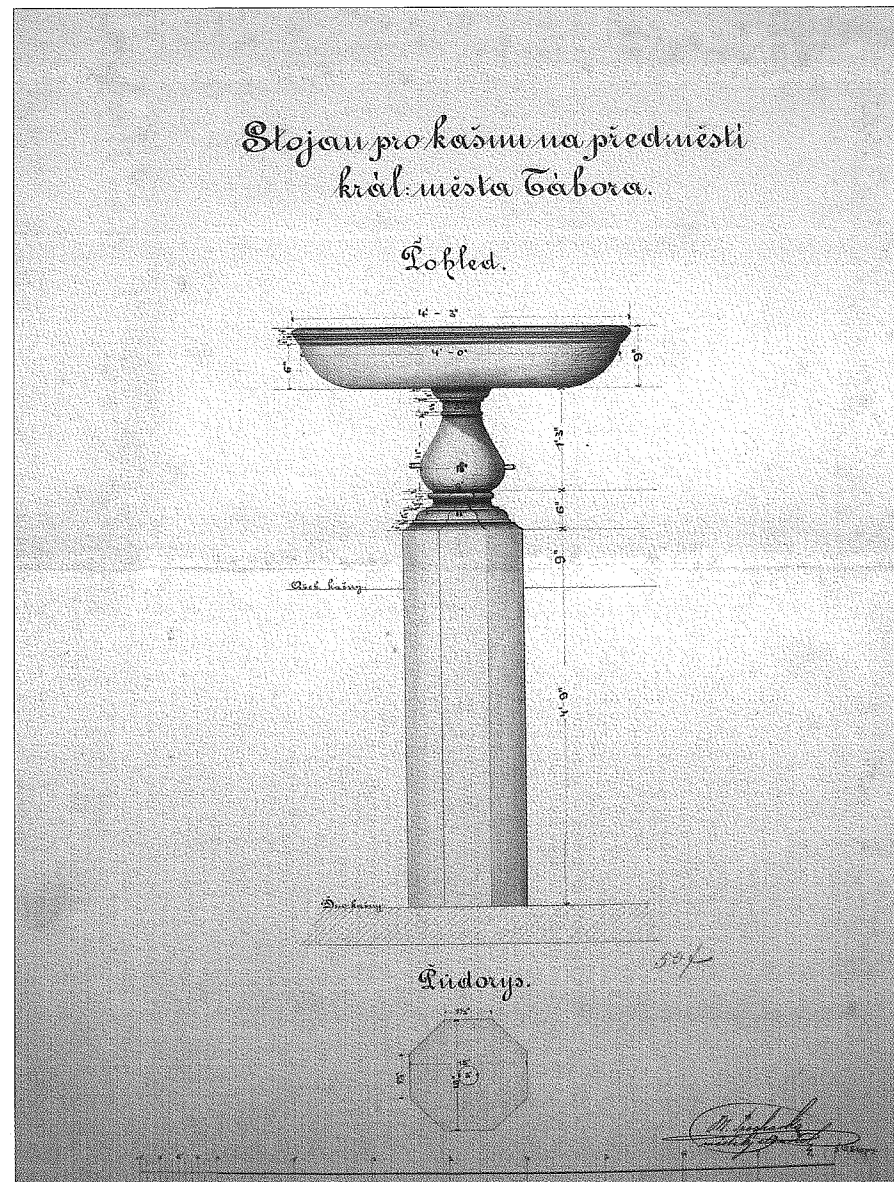

3. Návrh části kamenné kašny pro tábořské předměstí vypracovaný M. Procháskou. Státní okresní archiv Tábor, fond Archiv města Tábor.

*Ref.
Tota*

Vyvázním připsu zveřej. proimel 1174
č. j. 5712 klade sobě městská rada za
čest, v lidné, učilisti, je státi žádost na
odprodj kamenné kašny bym' vykouk
něhe, poněvadž obec pražská má ten
čas žádni takové nepotřebné kašny
zárůst nemít.

W. Praze, dne 9. ledna 1885

Starosta:

J. Černý

4. Dopis pražského starosty Tomáše Černého z 9. ledna 1885. Státní okresní archiv Tábor, fond Archiv města Tábor.

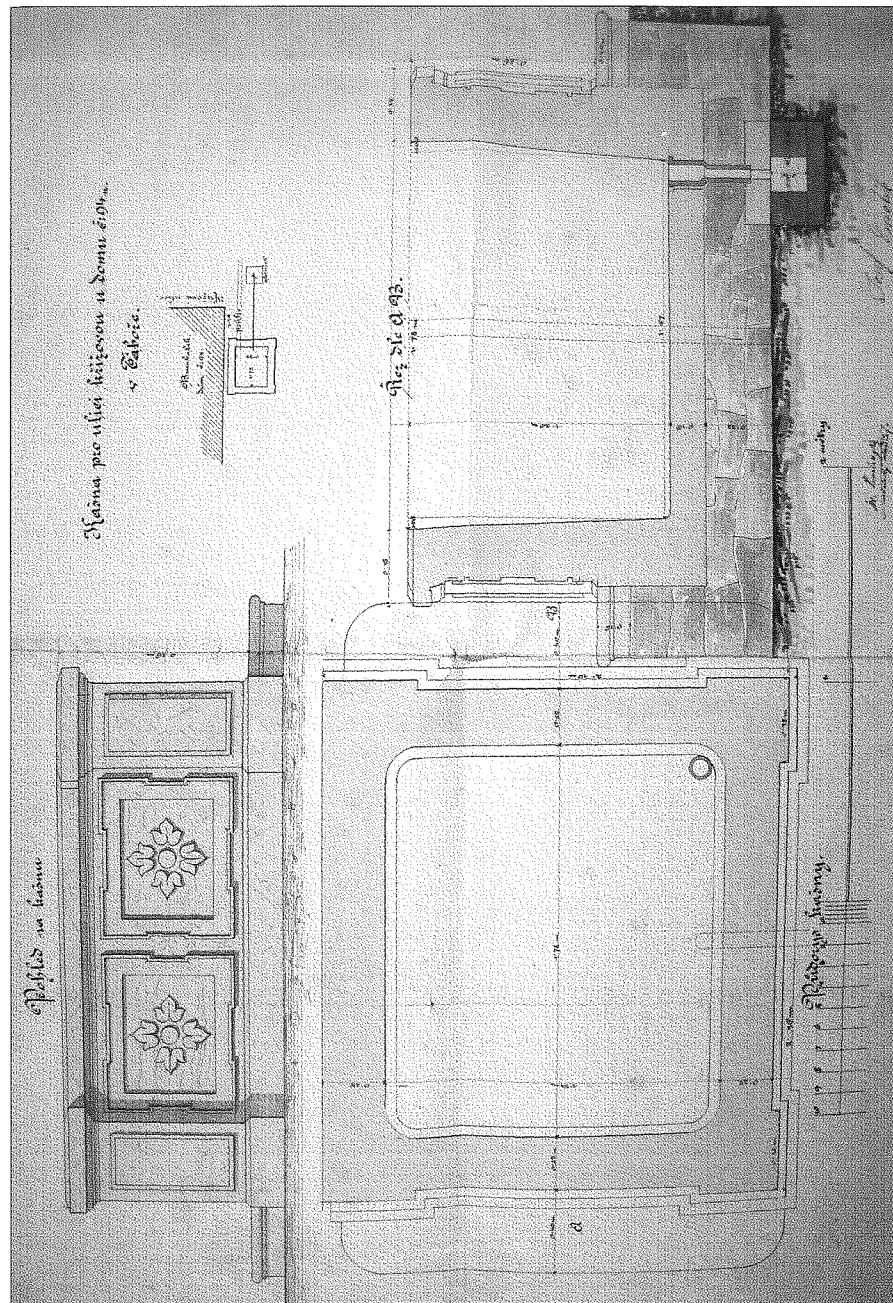

5. Návrh kamenné kašny u domu č. 94 vypracovaný M. Procháskou. Státní okresní archiv Tábor, fond Archiv města Tábor.

ZANIKLÉ TÁBORSKÉ STAVEBNÍ PAMÁTKY

Rudolf Tecl – Kateřina Lemberková¹⁾

Usnesením vlády ČSSR č. 251 ze dne 30. 3. 1962 bylo historické jádro Tábora, jako jediné v tomto rozsahu u nás, vyhlášeno národní kulturní památkou. Příčinou tohoto aktu byly zvláště historické důvody – jedinečnost založení města z vůle lidu jako opevněného centra, v němž měla být vytvořena nová, sociálně spravedlivá společnost. Velikost a odkaz Tábora tedy tkví v této ideové poloze. Tím však rozhodně nechceme zcela negovat i význam jeho památek architektonického charakteru. Nutno ale po pravdě říci, že v řadě našich měst jsou právě ony dochovány na kvalitativně i kvantitativně vyšší úrovni.

Proslulým ve své době, tj. kolem poloviny 15. století, bylo táborské městské opevnění, o němž s uznáním a respektem píše i zapřisáhlí nepřatelé táboritů, jako např. Eneáš Silvius Piccolomini, pozdější papež Pius II.²⁾ Táborská fortifikace se stala množstvím svých progresivních prvků, jež byly vytvořeny na základě zkušeností z průběhu husitských válek (např. polygonální parkánové bašty, mohutný barbakán, patrně i valový systém apod.), vzorem pro četná naše i některá zahraniční města.

1) Text Rudolfa Tecla *Zaniklé táborské památky* vycházel na pokračování v týdeníku Palcát, *Úvod*, roč. 27, č. 48, 27. 11. 1985, s. 3; (1) *Klokotská brána*, roč. 27, č. 49, 4. 12. 1985, s. 3; (2) *Malá fortna*, roč. 27, č. 50, 11. 12. 1985, s. 3; (3) *Intermezzo*, roč. 28, č. 2, 8. 1. 1986, s. 3; (4) *Řeznická bašta*, roč. 28, č. 6, 5. 2. 1986, s. 3; *K ikonografii města*, roč. 28, č. 13, 26. 3. 1986, s. 3; *Jak Pražská ulice unikla zbourání*, roč. 28, č. 29–30, 16. 7. 1986, s. 3. Kateřina Lemberková doplnila původní text Rudolfa Tecla o poznámkový aparát.

2) Eneáš Silvio Piccolomini mj. uvádí o městě Táboru a o jeho vystavění Janem Žižkou: „Protože město, které obsadil, nebylo obklopeno hradbami, vybral místo u téže řeky opevněné přirozenou polohou, vzdálené necelých osm mil od Ústí. Oběhnal je hradbami a rozkázal, aby si každý postavil dům tak, jak si dříve zbudoval stan. Městu dal jméno Tábor. I jeho přívrženci se nazývali tábority, jako by se třemi apoštoly viděli proměnu Krista Spasitele na hoře a odtud čerpali své názory, které nazývají pravdami víry. Ačkoli je město chráněno vysokými skalami, přece bylo obklopeno zdí a parkány. Řeka Lužnice teče kolem velké části města, zbývající část obtéká dosti velký prudký potok. Směřuje přímo do Lužnice, protože mu však po celé délce města stojí v cestě skalisko, je nucen obrátit se vpravo a vlevá se do větší řeky na konci města. Šije (oba toky totiž tvoří poloostrov) je široká sotva třicet stop. Je zde hluboký umělý příkop a trojitá zeď, tak silná, že ji nemůže prolomit žádný obléhací stroj. Na hradbách jsou četné věže a na vhodných místech zbudované bašty, které vymysleli sami táborité, mistři v dobývání měst.“ PIUS II. et al. *Historia Bohemica = Historie česká*. Praha 1998. *Clavis monumentorum litterarum (Regnum Bohemiac)*. 4, Fontes rerum Regni Bohemiae; 1. s. 115–117.

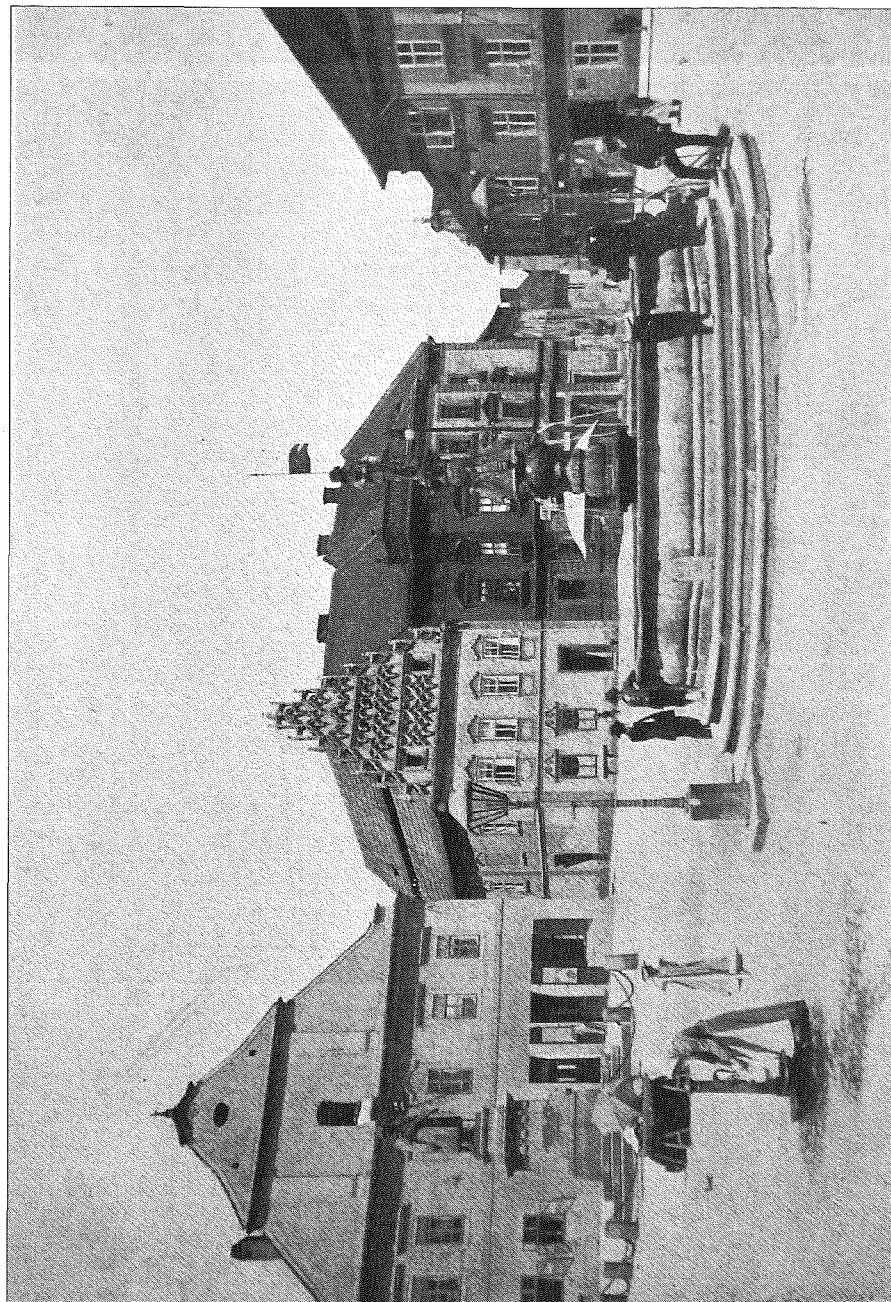

6. Kašna na Žižkově náměstí se sloupem před opravou roku 1925. Reprodukce fotografie z práce K. Thira Staré domy a rodiny Táborské.

Je jistě paradoxem dějin, že právě středověké opevnění našeho města přečkalo, jen s několika pozdějšími úpravami, v podstatě neporušeno až do třicátých let 19. století.

Třebaže své dílo vykonal v minulosti (především v 16. století) ničivý oheň, často pustošící valnou část města,³⁾ a mnohé šrámy způsobily i dramatické válečné události,⁴⁾ které se ani Táboru nikterak nevyhnuly (zvláště v 17. a během první poloviny 18. století), byla to až doba z historického pohledu poměrně nedávná (zhruba před 100 a 150 lety), jež velmi bezohledně a razantně odstranila z tváře města řadu jeho stavebních skvostů. Tehdy vzala za své, kromě několika fragmentů, nejpodstatnější část táborského opevnění, systematicky byly bourány, strhávány nebo alespoň radikálně přestavovány místní brány, bašty a hradby. A to vše se dělo pod hesly „modernosti“, „regulace“, „sešlosti a chatrnosti“, „zlepšení vzhledu města“, „žádné umělecké a starožitné ceny“, či dokonce „ohyždnosti“ té které stavby. Třebaže některé jednotlivé objekty byly snad již odstraněny během 18. a na samém počátku 19. století, za vlastní počátek rozsáhlých zásahů do architektonického organismu města bývá někdy pokládán rok 1832, jejich závěr je kladen k roku 1884, kdy vzala za své jedna z posledních městských bran, tzv. Pražská. Ta původně tvořila vnitřní část komplexu Nových bran, jenž chránil město z nejpřístupnější, to je východní, strany. Za vrchol oněch destruktivních prací lze oprávněně označit přelom šedesátých let 19. století, kdy patrně nejvíce staveb cenných umělecky i historicky naráz definitivně mizí pod úderu krompáčů, seker a sochorů (např. Klokotská brána, Řeznická bašta aj.). Naštěstí se nám mnohé vzpomenuuté památky dochovaly alespoň ve vyobrazení, na starých grafických listech, kresbách, plánech, malbách, prvních fotografiích nebo různých písemných popisech.

Klokotská brána

Snad již během první poloviny 15. století byly k hradu Hradišti přistavěny dvě za sebou stojící brány, které zajišťovaly vstup do husitského Tábora z jihozápadní strany. Pro onen pár bran se v průběhu středověku vžil název Hradské brány. Zhruba od 17. století se začalo používat pro zevní hradskou bránu i označení Bechyňská, od konce 18. století a zejména v 19. století byla vnitřní brána jmenována Klokotskou, či dokonce přední nebo vnitřní Bechyňskou bránou. Nejstarší neschematizované vyobrazení obou bran (Hradských) se nám dochovalo na kresbě celkového opevnění města z roku 1830. Další kresby či rytiny zachycující jejich polohu a podobu pocházejí pak z doby cca poloviny 40. do konce 60. let 19. století.

Klokotská brána uzavírala ústí dnešní Klokotské ulice při domě čp. 83 (tedy v místě nad vilou Libuší). Na nákrese (kresbě) pořízeném roku 1869 tehdejším městským stavitelem Max. Šimonovským je zobrazeno její vnější průčelí (směrem

3) V 16. století zasáhly Tábor četné požáry, obzvláště ničivý dopad měl požár z roku 1559, viz KOLÁŘ, Martin. Píseň o velkém ohni na Táboře l. 1559. In: *Sborník historických prací prof. Martina Koláře o dějinách Tábora*. Tábor 1924, s. 275–278; THIR, Karel. Píseň o velkém ohni na Táboře r. 1559. In: *Staré i nové letopisy táborské*. Tábor 1920.

4) Zejména roku 1621, kdy bylo město dobyto císařským generálem Marradasem, roku 1648 švédskými vojsky a roku 1744 pruskou armádou.

k Bechyňské bráně).⁵⁾ Jednalo se o prostou vysokou věžovou příjezdovou bránu s tzv. vpadlinou, v níž byla původně umístěna padací železná nebo dubová okovaná mříž (tzv. hřeben). Ve vpadlině byla nad sebou prolomena dvě nestejně veliká čtyřhranná okna. V poslední fázi (asi od 50. let 19. století?) před svým zánikem byla brána opatřena nízkou sedlovou střechou. Podle vyobrazení z roku 1830 nesla brána třístupňové štíty nad vstupními stranami. Podle Dobroslavky MENCLOVÉ patřila k nejvyšším fortifikačním stavbám města, protože její výška k okapní římsě (bez střechy) činila 15,7 m, zatímco nedaleká Bechyňská brána byla vysoká (bez střechy) podle téže autorky pouhých 10,5 m.⁶⁾ Z toho usuzuje, že Klokotská brána byla čtyřpatrová, což z publikovaného nákresu nelze přesvědčivě dokázat. Evidentní jsou dvě patra nad průjezdem a případný půdní prostor.

Osud Klokotské brány se naplnil v létě roku 1869. Tehdy byl podán městským stavitelským odborem táborské městské radě návrh na její zbourání. Pro toto radikální řešení se zdůrazňovaly důvody jako chatrný stav, dále, že „její upravení k jakýmkoliv účelům žádnou činži nahraditi se nemohlo. Dokonce se ale nehodí brána ta, i když by upravena byla za sýpku, poněvadž jsou v těchto místech všechny k bráně se sbíhající ulice příliš úzké,“ atd.⁷⁾ Píše se zde i o jejím celkovém neuspokojivém vzhledu včetně řady přístavků, „které na hlavní ulici krajského prapodivný dojem činí, ano, i pro záchod, který se u bytu k ní přiléhajícímu nachází a do ulice otvírá, nejen žádné umělecké a starožitnické ceny nemá (!), spíše ale svým spustlým stavem, jakož i nečistými a zapáchajícími kouty k zohyzdění města přispívá (!); bylo by její odstranění velmi žádoucí.“⁸⁾ Již 28. srpna 1869 všechny citované důvody bez jakékoliv výhrady uznal a zbourání schválil tehdejší památkový konzervátor kraje táborského MUDr. František Kralert z Pelhřimova.⁹⁾ Cena brány byla odhadnuta částkou 483 zlatých a 13 krejcarů. Po několikaměsíčním jednání a jistých průtazích se sousedními vlastníky nemovitostí, zvláště se správou pivovaru, protože jedna ze zdí brány byla součástí pivovarského humna, se schválil prodej celého objektu za obnos 200 zlatých „správě várečného měšťanstva“, která měla pak provést vlastní demolicí.¹⁰⁾ Ta se začala provádět někdy po polovině července 1870 a skončena byla patrně na konci tohoto roku. Sice ještě v lednu 1871 a poté i v roce 1874 se hovoří o zbytcích brány (snad stála část její západní zdi), nicméně se jednalo o zdevastované fragmenty, které brzy poté vzaly též zcela za své. A tak lidským nepochopením a lhostejností byla zničena jedna ze stavebních cenností středověkého Tábora.

5) Státní okresní archiv Tábor (dále jen SOKA Tábor), fond Archiv města Tábora, inv. č. 1212, sign. I/8/13, kart. č. 71.

6) MENCLOVÁ, Dobroslava. Husitské opevnění Tábora. Památce profesora K. Thira. *Zprávy památkové péče*, roč. XIII, č. 3–4. Praha 1953, s. 95.

7) Dopis stavebního odboru táborské městské radě ze dne 22. 7. 1869. SOKA Tábor, fond Archiv města Tábora, inv. č. 1212, sign. I/8/13, kart. č. 71.

8) Tamtéž.

9) „Za příčinou, že brána přední Bechyňská v městě Táboře ničeňož hezkého na sobě nemá a jak slavná rada sama doznává i žádnou památku historickou se honositi nemůže, není proti sbourání té samé ničeňož namítání.“ SOKA Tábor, fond Archiv města Tábora, inv. č. 1212, sign. I/8/13, kart. č. 71.

10) SOKA Tábor, fond Archiv města Tábora, inv. č. 1212, sign. I/8/13, kart. č. 71.

Malá fortna

Do středověkého Tábora existovaly dva hlavní vstupy pro pěší i povozy. Prvý byl ze strany západní (resp. jihozápadní) a jeho bezpečnost zajišťovala soustava Hradských bran, druhý z východu chráněný mohutným fortifikačním komplexem Nových bran s barbakanem. Chodci se však mohli do města dostat i ze severní strany, tzv. Velkou či Klokotskou fortnou a z jihu pak tzv. Malou, Říční či Celkovskou (Čelkovickou) fortnou nebo brankou. Někdy se objevuje i označení „fortna nad řekou“ či „k řece“. Názvy byly dány tím, že se fortnou chodilo k řece (Říční) nebo do obce Čelkovice (Celkovská, Čelkovická). Její nejstarší vyobrazení se nacházelo na kresbě jižní strany města od Jana Willenberga ze samého počátku 17. století (patrně roku 1602), z níž se však dochovalo jen torzo (levá část).¹¹⁾ Dle připojené textace (popisek) je nesporné, že ona „fortna nad řekou“ na ztracené části zachycena byla. Rytiny ze 17. století, včetně proslulého zobrazení obléhání a dobytí Tábora císařskými roku 1621 od českého grafika Václava Hollara (asi z druhé čtvrtiny 17. století),¹²⁾ fortnu ukazují v silně schematizované podobě. Konkrétnější představu jak fortna vypadala, získáme až z rozsáhlé olejomalby Tábora od jihu (z let cca 1744–1745) a kolorované litografie jihozápadní partie města z roku 1795.¹³⁾

Bylo to hranolové věžové stavení, jež mělo nad klenutým průjezdem dvě zděná patra a nad nimi hrázděné polopatro snad s ochozem. Celek možná původně pokrývala čtyřboká jehlanová střecha (s cimbuřím?), v 18. století pak vysoká valbová střecha (tzv. dlátko). Stavba zabírala celou prostoru mezi parkánovou a vlastní hradební zdí a přiléhala k dnešnímu domu čp. 186 se dvěma renesančními štíty asi z let 1572–1577. Branka původně nesla i kladku pro padací můstek. Z přízemního klenutého průjezdu se mohlo postranými dvířky vcházet do přilehlých parkánů. Někdy kolem poloviny 17. století byla fortna zepředu podepřena dvěma mohutnými opěrnými pilíři. V roce 1806 se prodala její horní část soukromníkovi (spodní s průchozem do města zůstala obecní).¹⁴⁾ Ten nechal strhnout poslední hrázděné patro a snížený zbytek fortny byl zakryt jakousi mansardovou střechou. V tomto stavu zachycuje stavbu početná kolekce kreseb, grafických listů i maleb zhruba od roku 1830. Patří sem i dvě patrně vůbec nejstarší známé fotografie Tábora, a to právě jeho jižní

11) BRÁTKA, Petr a kol. *Tábor. Historický atlas měst České republiky*, svazek č. 7. Praha 1999, obr. č. 8. Další vyobrazení tábořského opevnění viz WILLENBERG, Jan – PODLAHA, Antonín – ZAHRADNÍK, Bohdan (eds). *Jana Willenberga Pohledy na města, hrady a památné stavby král. Českého z počátku XVII. století*. Praha 1901, a BRÁTKA, Petr a kol. *Tábor. Historický atlas měst*, obr. č. 6.

12) Tábor civitatis anno obsesa et capta 1621. SOKA Tábor, Sběrka map a plánů, inv. č. 1, sign. A1a1.

13) „Královské město Tábor“ (pohled od jihozápadu) – autoři Janscha a Postl, kolorovaná litografie. SOKA Tábor, Sběrka grafických listů, nezpracováno.

14) THIR, Karel. Parkány Tábořské. *Český jih*, roč. 40, č. 39, 28. 9. 1912, s. 7–8.

strany (starší, která bývá připisována Ignáci Šechtlovi¹⁵⁾ z let cca 1865–1869 a o něco mladší Alexandra Seika¹⁶⁾ z let cca 1870–1871,¹⁷⁾ obě jsou však pořízeny ze značného odstupu, a tak zde např. Malá fortna skoro zaniká). Asi ze šedesátých let 19. století pochází málo známý akvarel Edvarda Herolda (1820–1895), (originál je t. č. nezvěstný). O fortně dále víme, že v roce 1871 se jednalo pro značně zchátralý stav o její opravě. V prosinci roku 1873 pak horní část Čelkovské fortny byla odprodána manželé Hlaváčkovými za 1800 zlatých zpět městu.¹⁸⁾ Ještě roku 1878 nacházíme zmínku prokazující její existenci. Úplná demolice fortny spadá s velkou pravděpodobností do roku 1881, kdy se prováděla regulace a úprava známých tábořských „Parkánů“. Spisy bezprostředně související s jejím zánikem se dosud nepodařilo nalézt.

Intermezzo

Zastavme se krátce při naší fiktivní procházce po dnes již neexistujících tábořských památkách, abychom si ještě řekli několik slov na vysvětlenou. Je možné, že po předcházejících slovech mohl u ne zcela informovaného čtenáře vzniknout dojem, že likvidace různých historických staveb byla v 19. století ryze tábořskou specialitou. To je však zásadní omyl. Rozsáhlé asanace ve městech se středověkou zástavbou byly jevem obecným a prováděly se ve větším či menším měřítku nejen u nás, ale i v zahraničí (např. v Paříži, Vídni, Budapešti aj.). Jejich příčinou byl celý komplex objektivních i subjektivních faktorů. Na prvním místě je třeba uvést hluboké společenské, zvláště pak ekonomické změny a procesy, jako rozvoj průmyslu, obchodu a dopravy, migrace obyvatelstva a s tím související prudký nárůst městské populace s naléhavou potřebou jejího ubytování. Důležitým momentem se staly i postupně se stále zvyšující nároky na hygienické a zdravotní podmínky i kulturu bydlení. A nemenší význam měl i aspekt vojenský, protože dosavadní, v jádře zpravidla ještě středověká městská opevnění (byť s některými mladšími úpravami a doplňky například ze 17. století) ztrácela zhruba od poloviny 18. století (s dalším vývojem výzbroje armád) svůj účel, jenž v 19. století pak definitivně zanikl. (Tábor byl např. naposledy obléhán a dobýván v roce 1744, poté jeho strategický

15) Ignác Šecht (1840–1911) se narodil v rodině mlynářského mistra. Krátce pracoval jako písař u zasilatelské firmy Alexandra Kliera v Praze. V roce 1863 však odešel do Kladna, kde se vyučil fotografickému řemeslu a v roce 1865 mu byla opovězena živnost. V roce 1867 se přestěhoval do Plzně, kde si založil ateliér. Po smrti své manželky se Ignác Šecht opět oženil (s Kateřinou Šťastnou) a ve svých 36 letech konečně usadil v Táboře, kde roku 1876 oficiálně otevřel fotografický ateliér v domě čp. 333 na Mariánském náměstí. Roku 1877 se Ignác Šecht setkal s obchodním cestujícím Josefem Vosečkem, který se stal jeho společníkem. V roce 1878 vznikly „Spojené fotografické dílny Alexandra Seika a Ignáce Schächtle“. Ignác Šecht zemřel 6. července 1911. Firma Šecht a Voseček však existovala až do združstevnění v roce 1953.

16) Alexander Seik (1824–1905) začal provozovat svoji fotografickou živnost již roku 1855 v Mladé Vožici. Po přestěhování do Tábora v roce 1857 otevřel fotografický ateliér. V roce 1878 spojil svou fotografickou živnost s Ignácem Schächtle. Alexander Seik nebyl jen fotografem, ale v roce 1889 se stal starostou města Tábora. Zemřel 2. října 1905.

17) Reprodukce fotografie viz BRÁTKA, Petr a kol. *Tábor. Historický atlas měst*, obr. č. 14.

18) Smlouva trhovář ze dne 14. 12. 1873. SOKA Tábor, fond Archiv města Tábora, inv. č. 1254, sign. III/4/30, kart. č. 170.

význam a tedy i význam fortifikace rychle klesá). V 19. století se též značně pomalu a obtížně rodí zásady památkové ochrany a péče, jež se jen zvolna začínaly uplatňovat v praxi. Ale i zde stáli za vším lidé. Proto se při řešení těchto problémů setkáváme s nejrůznějšími osobními nebo skupinovými zájmy, v nichž dominovala chamtivost a vypočítavost. Svůj díl sehrály i vlastnosti jako omezenost, neznalost, opičení se po jiných, rádo by modernost nebo alespoň pohodlnost.

Abychom nepsali pouze o Táboře, uveďme pro ilustraci případ Prahy, kdy během rozsáhlých asanací, prováděných v letech 1871–1888 (likvidace hradeb) a poté v období 1893 až 1917, vzaly za své celé historicky jedinečné čtvrti, bloky nebo i jednotlivé církevní a světské stavby, zvláště Starého Města (Josefov), Podskalí aj. Bourání v Praze tedy vrcholilo v době, kdy hlavní demoliční (asanační) vlna v jiných našich městech (včetně Tábora) dávno odezněla. Proti ničení pražských památek se záhy postavila i řada významných kulturních autorit, z nichž za všechny jmenujme spisovatele Viléma Mrštíka a jeho spis „Bestia triumphans“.¹⁹⁾

Ale vraťme se zpět k našemu městu. Zde na rozdíl od Prahy byla nejméně postižena původní fortifikace. Její zánik po polovině 19. století byl o to tragičtější, že zatímco se v této době již mnozí čelní představitelé města, místních kulturních spolků i pedagogických institucí velmi vehementně a možno říci programově přihlašovali k odkazu Tábora roku 1420 a čelných osobností husitské revoluce (v řadě případů však spíše verbálně), byli to v některých případech titíž lidé, kteří navrhovali, souhlasili (nebo „jen mlčeli“) s demolicí středověkých stavebních památek.

Plastickou ukázkou ryze „pekuniárního“ pohledu na starou architekturu města i přinejmenším podivných památkově ochrannářských hledisek, je korespondence týkající se bourání (s velkou pravděpodobností) jedné z nejvýznamnějších tábořských parkánových bašt, tzv. Řeznické. V prvním případě žádá tábořská městská rada konzervátora „kraje tábořského“ o povolení jejího stržení (i s udáním „důvodů“); v druhém pak je citovaná žádost panem konzervátorem „promptně“ schválena (též s pozoruhodným zdůvodněním). Pro svoji kulturně historickou zajímavost jsou oba dokumenty doslovně přepsány níže.

*„Jeho blahorodí p. Dr. A. Kralertovi,
Konzervátoru kraje tábořského*

Obec města Tábora má na jižní straně města jednu starou baštu z kamene, která za starých časů sloužila co hlídka vojenská k ochranění města; nyní se tato bašta užívala co skladiště na dříví, a pící pro dobytek, a jest tak chatrná, že hrozí její krytina spadnutím.

Vydání kamenů z vykiřů (!) jest pro okoloidoucí nebezpečné, a jelikož udržení této bašty pro obec města Tábora jest obtíží, a nájem z té samé jest malicherný a nepostačí k udržení té samé v pořádku, stavebním, tak se obecní zastupitelstvo usneslo na tom, baštu tuto zbourati, kámen rozprodati a místo to co cestu okolo města srovnati. Následkem toho klade podepsaná městská rada tuto žádost:

19) MRŠTÍK, Vilém. *Bestia triumphans*. Praha [1897].

*Vaše blahorodí račte ohledem na to, že tato bašta co starobylost nemá pro město Tábora ani pro všeobecnost jakou cenu, svoliti zbourání této městské bašty.
V Táboře dne 14. 4. 1868.²⁰⁾*

„Slavné obecné radě kr. města TÁBORA.

Ctěným dopisem z dne 14. dubna t. r. č. 1567 oznáměno mne, že se obecní zastupitelstvo usneslo na tom, aby bašta na jižní straně hradeb města Tábora položena, sbourána byla, poněvadž co budova starobylá žádné ceny nemá, udržování výlohy vyžaduje a místnost k rozšíření chodníku nevyhnutelná jest.

Budova tato jest v skutku nehezká jak jsem se o tom za mého posledního pobytu v Táboře přesvědčil.

Pročež souhlasím úplně s usnesením obecního zastupitelstva a nečiním proti sbourání této bašty žádných námitek.

V Pelhřimově dne 18. července 1868

*Dr. Kralert v. r.
konzervátor.²¹⁾*

Řeznická bašta

Tak byla označována jedna ze čtyř hlavních parkánových tábořských bašt. Název je odvozen dle mínění Karla Thira od řezníků, resp. Řeznického cechu, jehož příslušníci patrně kdysi v době akutního válečného nebezpečí tvořili její posádku nebo se museli starat o řádné „bojeschopné“ udržování této stavby.

Stávala již od 15. století v jihozápadním areálu města, přímo na hraně, která se jednou stranou strmě svažovala do údolí řeky Lužnice a druhou (severní) tvořila poměrně široké šíje, po nichž byl hlavní přístup do Tábora z východu. Je pravděpodobné, že její nejstarší podobu zachycovala ztracená část kresby Jana Willenberga s pohledem na Tábora z jihu, třebaže v dochovaných popisech není výslovně uvedena.²²⁾ Protože pak nejstarší rytiny celkového vyobrazení města (prospekty) ze 17. století jsou vesměs pořízeny ze severu, bašta z tohoto úhlu zaniká nebo je silně schematizována. Půdorys a umístění stavby v terénu a hradbách nám tak zachycovaly plány Tábora z roku 1648 (plán městského opevnění),²³⁾ 1648 (dobývání města Švédy)²⁴⁾ a 1744 (obléhání Tábora císařskými),²⁵⁾ ztvárněné zpravidla formou grafického listu. Prvou konkrétní představu o vnější podobě Řeznické bašty získáváme z několikrát již zde uváděné rozsáhlé olejomalby Tábora z jihu z let cca 1744

20) SOKA Tábor, fond Archiv města Tábor, inv. č. 1227, sign. III/10/2, kart. č. 88.

21) Tamtéž

22) WILLENBERG, J. et al. *Jana Willenberga Pohledy*; BRÁTKA, Petr a kol. *Tábor. Historický atlas měst*, obr. č. 8.

23) Thabor /Tábor – názorný plán města/. SOKA Tábor, Sbirka map a plánů, inv. č. 4, sign. A1a4.

24) Obsidio Taboris in Bohemia Anno 1648 /Obležení Tábora v Čechách roku 1648 – plán opevnění města/. SOKA Tábor, Sbirka map a plánů, inv. č. 3, sign. A1a3.

25) THIR, Karel. *Hradiště hory Tábor jako pevnost v minulosti*. Tábor 1895, plán č. 6.

až 1745 (?). Její vzhled zachytily i některé litografie (např. kolorované z roku 1795²⁶⁾ či A. Hauna z doby kolem poloviny 19. stol.)²⁷⁾ a kresby (např. fortifikace z roku 1830). Dokonce i nejstarší nám známé fotografie Tábora unikátním způsobem zobrazily stavbu ještě v úplně podobě. Neméně důležitá je skutečnost, že vedle těchto celkových pohledů existuje i řada kreseb a akvarelů, jež Řeznickou baštu samostatně dokumentují z různých stran. Některé z nich známe pouze z reprodukcí v knihách či časopisech, protože vlastní originál se nedochoval nebo nebyl dosud nalezen.

Z uvedeného ikonografického souboru i písemných zpráv lze takto získat poměrně přesnou představu o jejím původním stavu. Bašta měla půdorys tvaru protáhlého šestihranu, přičemž její celková délka činila 10 m a šíře pak asi 8,5 m.²⁸⁾ Klenuté přízemí bylo směrem k městu (západní strana) původně obloukem otevřené; až v pozdějším období (18.–19. stol.) jej uzavřela zeď s dřevěnými vraty. To neslo další dvě patra, s tím rozdílem, že hned od vzniku stavby byla jejich vnitřní (městská) strana zazděná. Vstup do prvního poschodí vedl zezadu, zvenčí, tedy z parkánu, po dřevěném schodišti (či širokém žebříku) a krátké dřevěné pavlači (můstku) hrotitým portálem. Vstupní situaci nám detailně zachycuje dosud zcela neznámá kolorovaná kresba, signovaná monogramem A. (či Ot.?) Z. a datem 12. 8. 1863. Druhé patro bylo přístupné již nějakým vnitřním spojením. Venkovní strany prvního patra byly prolomeny celkem 5 oboustranně se rozšiřujícími střílnami, vyšší mělo těchto střílen 7. Vzhledem ke svému tvaru (polygon) i poloze, jež neobyčejně výrazně vybíhala z vlastní linie parkánové zdi, k níž byla napojena protáhlým tzv. krčkem, mohly střelné zbraně umístěné ve střílnách zasahovat cíle na velké ploše před i po stranách bašty. Celá budova byla zakryta vysokou valbovou střechou podélně orientovanou, z jejíhož podkroví vyčnívaly tři typické střešní vikýře s obdélnými štíty – jeden na východní, tj. průčelní straně a po jednom na jihu a severu. Faktem zůstává, že některá zobrazení ukazují baštu pouze s jediným, a to vždy východním vikýřem (tedy v průčelí).

Kde však Řeznická bašta původně stála? Její základy se nacházejí pod vozovkou a chodníkem dnešních „Parkánů“, zhruba nad domem čp. 441, poněkud však více k západu, tj. směrem k 2. ZŠ Josefa Hakena.²⁹⁾ Dům čp. 441 byl postaven v někdejší hlubokém městském příkopu někdy během prvního desetiletí 19. století, a to zprvu jako empírový altán. Je to stavba s charakteristickou dřevěnou pavlačí obíhající ze tří stran prvního patra domku. Dodnes koluje v široké tábořské veřejnosti zcela nesprávná legenda spojující toto místo s existencí tábořské katovny. Nic podobného však zde nebylo (již datum vzniku domku, resp. altánu, toto vylučuje), takže jediná tragická událost, která se k čp. 441 váže, je skutečnost, že se tu někdy před rokem 1837 zastřelil krajský úředník Josef Zvěřina.

26) „Královské město Tábor“ (pohled od jihozápadu) – autoři Janscha a Postl, kolorovaná litografie. SOKA Tábor, Sběrka grafických listů, nezpracováno.

27) Pohled na město přes řeku od jihozápadu, tónovaná litografie. SOKA Tábor, Sběrka grafických listů, nezpracováno.

28) MENCLOVÁ, D. Husitské opevnění Tábora, s. 86.

29) Nynější Základní škola Bernarda Bolzana.

Kdypak Řeznická bašta, tak významná a jedna z „nejčistších“ středověkých fortifikačních památek města, vzala za své? V literatuře (K. Thir, D. Menclová) se zcela běžně uvádí datum zbourání rok 1871.³⁰⁾ Nicméně z publikované korespondence z roku 1868, jež se naší stavby pravděpodobně týká (dle zmínky o vikýři) bychom mohli usuzovat, že se tak mohlo stát již záhy po onom datu (koncem roku 1868 či v následujícím období). Další nejasnost do problému přináší některé akvarely (konkrétně K. Liebschera) s letopočtem 1872 a tentýž rok uvádí i soudobá popiska datující fotografii A. Seika, která zobrazuje Tábor z místa nad někdejšími čelkovicými lázněmi.

Třebaže jsem v minulé části Seikův snímek zařadil do let 1870 až 1871, dobové rukopisné označení je naprosto evidentní, i když se jeho autor mohl již tehdy zmýlit. Zánik Řeznické bašty lze datovat do samotného konce 60. let nebo spíše do začátku 70. let 19. století, s velkou pravděpodobností do roku 1871.

K ikonografii města

Nezastupitelnými historickými prameny pro odborníky a atraktivními pro veřejnost jsou ty, které zpravidla široce nazýváme obrázkovými. Může se jednat o díla umělecká (kresby, malby, grafické listy ap.) nebo výtvary spíše dokumentačního rázu (fotografie, filmy, plány, nákrasy aj.). Z hlediska studia stavebních dějin města jsou velmi cenné, protože zobrazují vedle celkového vzhledu, tvárnosti a topografie lokality i podobu jednotlivých památek a jejich drobné architektonické detaily. Je však pochopitelné, že badatel musí k těmto pramenům, zvláště uměleckého původu, přistupovat kriticky, konfrontovat je mezi sebou i s poznatky plynoucími z písemných pramenů, protože v některých případech autor mnohdy více akcentoval složku abstraktní na úkor reálna. Vznikly tak někdy práce, jež vědomě, ale i neúmyslně, nemusely vždy zcela odpovídat dané skutečnosti. Pozoruhodné kolekce obrazových pramenů se nám dochovaly pro řadu našich měst, např. Prahu (nejstarší rytina již od roku 1493), Brno, Olomouc a jiné.

Pro Tábor se pokusil všechny základní, do té doby známé, ikonografické doklady shrnout v devadesátých letech minulého století prof. Karel Thir.³¹⁾ Thir se zaměřil především na díla, která zpravidla zpodobňovala město v celkovém pohledu nebo fortifikační stavby, méně se již zajímal o ztvárnění partií či soliterních památek uvnitř hradeb. Jen okrajově využil i nejstarší, tehdy již existující fotografie Tábora ze šedesátých až sedmdesátých let 19. století.

Jedním z umělců, kteří zobrazili vedle Tábora i četná jiná česká a moravská města, byl i slezský inženýr, kreslíř a rytec Fridrich Bernard Werner (1689/90–1778). Je zajímavé, že onen vedutista zachytil naše město hned dvakrát. Vždy se jedná o tušovou kresbu, v prvním případě provedenou samostatně, v druhém v rámci jeho velkého sborníku, jenž obsahuje na 107 listech 276 kreseb. Samostatnou kresbu získal asi někdy na přelomu osmdesátých a devadesátých let K. Thir z nějakého mnichovského antikvariátu. Její originál je však dnes nezvěstný (je též možné, že Thir

30) MENCLOVÁ, D. Husitské opevnění Tábora, s. 86; THIR, K. *Hradiště hory Tábor*, s. 38.

31) THIR, K. *Hradiště hory Tábor*, s. 19–22.

kresbu nekoupil, ale pouze si ji vypůjčil – praví „štěstí přálo nám si jí zjednatí“),³²⁾ nicméně její otisk se objevuje v každé větší publikaci věnované Táboru.³³⁾ Naproti tomu kresba ze sborníku není tak notoricky známá. Sborník sám se dostal do Městské knihovny ve Vratislavi počátkem 20. století. Dlouhou dobu byl poté pokládán za ztracený, až v poměrně nedávné minulosti byl znovu objeven a nyní se opět nachází v tomto polském městě. Je též dosti neznámé, že vedle Tábora přináší asi nejstarší celkové pohledy na Soběslav a Veselí nad Lužnicí. Některé kresby našich měst ve sborníku jsou sice označeny letopočtem 1752, ale to v případě Tábora nepřichází v úvahu. Na obou tábořských kresbách totiž nese hradní věž (Kotnov) charakteristickou barokní bání, která byla osazena roku 1716. Průčelí klášterního mariánského kostela ještě naopak nemá vížku, kterou bylo opatřeno roku 1745. Můžeme tedy vznik kreseb datovat do širšího období let 1716–1745. Protože je známo, že roku 1739 se F. B. Werner trvale usazuje ve Slezsku a jen ojediněle své působení opouští (např. v 50. letech 18. století), je značně pravděpodobné, že obě kresby vznikly někdy těsně předtím, tj. ve dvacátých až třicátých letech 18. století. A tak přes díleč a pochopitelné nepřesnosti i jistou schematičnost jméno F. B. Wernera stojí na čelném místě v četné skupině konkrétních i anonymních umělců, kteří od 17. století zobrazovali naše město.

Jak Pražská ulice unikla zbourání

Dosud jsme se skoro výhradně věnovali zániku nebo podstatné přestavbě či úpravě jednotlivých staveb, jež v minulosti tvořily opevnění města. Znamená to, že se v našem městě nebouraly nebo zcela nepřestavovaly i jiné budovy, např. obytné domy, církevní objekty ap., jak jsme se o tom zmínili na příkladě Prahy? I zde je opak pravdou. Již v Táboře v 17. století zanikly na několika místech celé bloky domů tak, že jejich pozůstatky nebyly vědomě obnoveny, ale úplně odstraněny, čímž byla např. nově vytvořena i dvě tábořská náměstí (do té doby neexistující). Jedná se o dnešní Rejlkovo náměstí,³⁴⁾ kde při obléhání města císařskými v roce 1621 bylo dělostřelbou zdevastováno zhruba 11 domů, které byly strženy, a tak vznikla souvislá nezastavěná plocha. Obdobný počátek mělo i další tábořské náměstí – Mikuláše z Husi (v minulosti zvané Klášterní). I tato část města silně utrpěla při dobývání města roku 1621. Domy nebyly opravovány, ale roku 1640 místo získal řád bosých augustiniánů z Prahy pro založení kláštera s kostelem.³⁵⁾ Řeholníci ruiny domků vykupovali a za pomoci místních obyvatel je hned planýrovali. Předpokládáme, že na místě náměstí, bývalého kláštera a kostela, budovy dnešní 1. ZŠ³⁶⁾ a přilehlých dvorků či zahrad stálo asi 44 objektů.

32) Tamtéž, s. 21; dále např. HEJNA, Antonín. *Tábor*. Praha 1964, s. 70.

33) THIR, K. *Hradiště hory Tábor*, obr. č. 4.

34) Nyní Tržní náměstí.

35) Archivní fond Bosí augustiniáni Tábor (1547) 1640–1816 je uložen ve Státním oblastním archivu v Třeboni, oddělení Třeboň. Podrobněji k historii kláštera, řádu a archivního fondu POUSTKA, Karel. *Klášter augustiniánů bosáků v Táboře a jeho archiv*. Pelhřimov 1994.

36) Nyní Základní škola a mateřská škola Tábor, náměstí Mikuláše z Husi.

Podobně i během 19. a ještě první poloviny 20. století v Táboře vedle zaniklých nebo úplně přestavěných jednotlivých staveb v areálu města byly zlikvidovány i větší plochy souvislejší zástavby. Tak vznikly např. tzv. masné krámy, stávající severozápadně od Řeznické bašty. Roku 1879 je zakoupila tábořská obec, jež nechala krámy zbourat. V tom samém roce se začala na jejich místech a dvou bývalých domů stavět budova někdejších tábořských dívčích škol, dokončená roku 1880.³⁷⁾

Naštěstí některé návrhy na „regulaci“ či „asanaci“ zůstaly v minulosti z různých důvodů pouze ve stadiu teoretických příprav. Jeden z projektů se týkal i nejživější tepny města, původně zvané Novobranské (podle Nových bran), teprve od přelomu 18. a 19. století Pražské ulice. Jen letným prolístováním základního dvousvazkového díla k topografii starého Tábora od profesora Karla Thira³⁸⁾ zjistíme, že v celé ulici a na blízkém náměstí stával až do konce minulého století pouze jeden jediný přízemní dům čp. 12³⁹⁾ a pod ním stojící čp. 220 v Pražské ulici. Nakonec pro nesouhlas majitelů s navrhovanou částkou, za niž měly být oba objekty vykoupěny, i bouřlivé události roku 1848, se úmysl tábořského magistrátu nerealizoval. Někdy na začátku padesátých let 19. století vznikl však další, mnohem rozsáhlejší a drastičtější plán. Měla být bezohledně vybourána celá pražská ulice v přímé „regulační“ linii takovým způsobem, aby vznikl jakýsi široký „bulvár“. Kresebnou podobu popsaneho návrhu máme zachycenou na rukopisném, částečně kolorovaném plánu, datovaném dnem 8. července 1854. Půdorysně je zde znázorněna již neúplná podoba komplexu Nových bran, protože prostřední byla roku 1836 zbořena.⁴⁰⁾ Bohužel, tak jako v předešlých případech se nedochovaly k této záležitosti žádné spisy (nebo je zatím neznáme). Snad to byly vysoké náklady, svou úlohu asi sehrály i možné protesty majitelů domů, rozhodující však je, že Pražská ulice zůstala zachována ve své kráse i atmosféře dalším generacím.

37) Dnes Základní škola Bernarda Bolzana, o.p.s.

38) THIR, Karel. *Staré domy a rodiny Tábořské*, I. a II. díl. Tábor 1920.

39) Dnešní Cukrárna Zlaté slunce Konstanz.

40) MENCLOVÁ, D. *Husitské opevnění Tábora*, s. 89.

Nákres

městské bechinské přední brány, u domu p. Josefa Chládky v Táboře, zrenkovské strany města .

Brána

Pivovárni stavení

Dveře p. Skoty

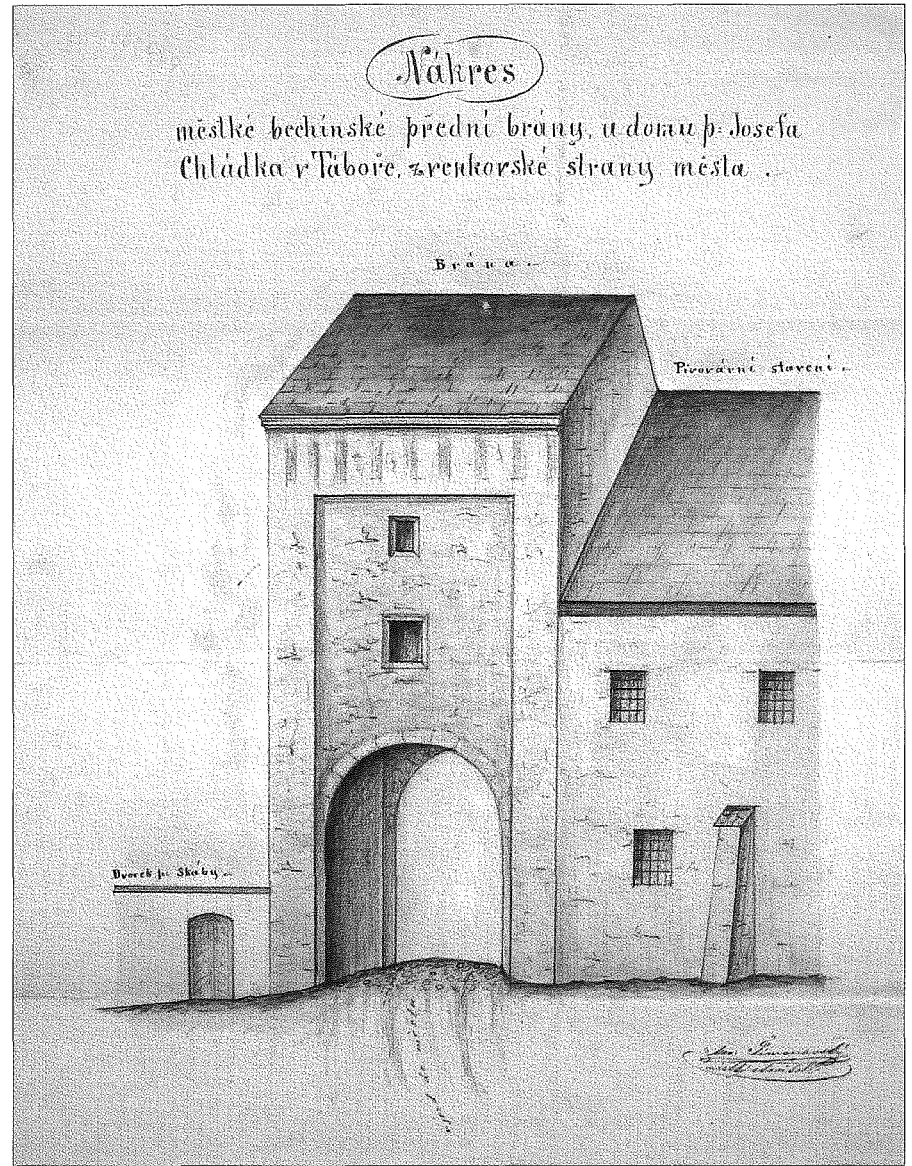

1. Nákres vnějšího průčelí Klokotské brány z roku 1869. Státní okresní archiv Tábor, fond Archiv města Tábor.

Slavná městská rada!

Obor stavitelský odbyl přední výje v katastru ulice a po bedlivém všech věci namístě uvážení podává slavné městské radě následující dobrodružství:

První tato jest v tak chabém stavu a postyjuje uvrstí jen tak málo místa, že by její upravení k jakým koliv účelům jednotou jinými nakrodit se nemohlo. To kauce se ale nedohodí brána ta, i když by upravena byla, za výšku, poněvadž jsou v těchto místech všechny 4 brány se stahující ulice příliš vysoké, tak je by výje u brány mluví státi nemohly. Avš, nyníjším přístavkem, který tvoří vchod do této stahující brány, jest výška ulice v těchto místech tak jako již tak výška, je se svojem do ní ani vjetí nemůže.

Je ale brána tato pro své namíry sešle a dlelím i rozvalení při stavby, pro dřevěné vchody, které na hlavní ulici krajního místa propustivny' nejsou čim, ano i pro vchod, který se u bytu kni' přilehajícímu nachází a do ulice otvírá, nejen jádro umělecké a starožitnické ceny nemá, spíše ale výje v příslušném stavu jaký: uvrstí výje a propustivny' koutky k jakým koliv účelům přispěje, bylo by její odstranění velmi žádoucí. Aby ale toto odstranění brány města skutečně učiněno prospělo, musela by se potom ulice v těch místech tak upravit a do rovnosti uvést, aby staré hradební zdě na jedné straně a jednovácní na druhé straně výje výje a tedy napolevy, má ještě více ulici nebyly. Na jedné straně musel by se totiž k větší rovnosti a k větší čistotě vchod vstřížně byl přelážen, kdyby se ale s panem Škabin, který má v těchto místech dva nepokrovené vchody do svého bytu, stalo dojednání, bylo by

výje, aby se hradební částku, obsahující byl pro stahující, doplnil domel páni Škabin, který by pak stahující část i vchod, a tím tedy i hlavní přílehlé do katastru ulice a mohl by výje nové upravením státem přispěti ulice výje. Pan Škabin by za to zase mohl k dovilím rovnosti se svého dvorka upravenou částku ustoupiti a obci za vstoupení stahující, která bytu nijakou náhradu dáti.

Na druhé straně muselo by se s pravovládající výje výje, aby se odstranění brány jejích starou pod příměře výje výje do porad tu dáti, aby tím uhlavnost ulice vstoupěla. Tak by byla katastru ulice skutečně stranou města postyjuje výje vstoupěla na to, kauce a částku a zděla by se pravovládající výje výje k druhé brány postyjuje roa.

K uplácení na zmačení těchto výje výje i k uvězení nové stavěcí výje je však třeba dotonalého plánu; proto žádá obor:

- 1) Aby slavná městská rada od městského stavitelce shotovil do 14 dnů postyjuje plán této brány i s přílehlými kni' místnostmi a zářivými domy stahujícími se tu ulice.
- 2) Aby městský stavitel podal zároveň rozpočet výje této brány a na její výje, muselo by výje výje, a částku by se pak výje mohl její cena uvěsti.

Až potom bude mít obor tento plán i rozpočet v rukou, učiní na základě toho slavné městské radě další návrhy.

Obor stavitelský v Táboře dne 22. července 1869.

Antonín Trnava
předseda oboru
st. líma

Jan. Landoff
zapisovatel.

Výpočet!

Předání mýho zdiva o s. d. s. brány vnitřní křehin-
ské v Klokotské ulici v Táboře pro stavbu výhledu k
nabavení učitelů

	Zdivo		Práce zdiva	
	skv.	okras.	skv.	okras.
Práce zdiva při zdivu:	0 1 8	0 1 8	21 2	21 14
Práce postavení hlavní zdi brány				
ještě neprovedeno zdivem okras.	10 0 0			
zdivem okras.	2 5 6	2 3 0		
Práce postavení hlavní zdi výhledu				
cevním přechodem ještě neprovedeno				
zdivem okras.	11 2 8			
zdivem okras.	2 5 0	31 4 6		
Práce hlavní zdi vnitřní zdi				
zdivem okras.	2 3 8			
zdivem okras.	2 4 0	5 2 6		
Summa		64 4 0		
Práce zdiva vnitřní zdi vnitřní zdi			4	258 67
Práce zdiva výhledu:				
zdivem okras. ještě neprovedeno	9 2 0			
zdivem okras.	2 4 0	2 5 0		
Práce výhledu výhledu ještě				
zdivem okras.	2 4 0			
zdivem okras.	1 3 0	0 1 0		
Summa		3 0 0		
Práce zdiva výhledu vnitřní zdi vnitřní zdi			8	24
Práce zdiva výhledu:				
zdivem okras. ještě neprovedeno	5 0 0			
zdivem okras.	2 5 6	1 5 5		
Práce zdiva výhledu ještě				
zdivem okras.	2 4 0			
zdivem okras.	2 4 0	1 3 4		
Summa		2 2 4		
Summa celková				252 67

Práce	Zdivo		Práce zdiva	
	skv.	okras.	skv.	okras.
Práce zdiva při zdivu:	0 1 8	0 1 8	21 2	21 14
Práce postavení hlavní zdi brány				
ještě neprovedeno zdivem okras.	10 0 0			
zdivem okras.	2 5 6	2 3 0		
Práce postavení hlavní zdi výhledu				
cevním přechodem ještě neprovedeno				
zdivem okras.	11 2 8			
zdivem okras.	2 5 0	31 4 6		
Práce hlavní zdi vnitřní zdi				
zdivem okras.	2 3 8			
zdivem okras.	2 4 0	5 2 6		
Summa		64 4 0		
Práce zdiva vnitřní zdi vnitřní zdi			4	258 67
Práce zdiva výhledu:				
zdivem okras. ještě neprovedeno	9 2 0			
zdivem okras.	2 4 0	2 5 0		
Práce výhledu výhledu ještě				
zdivem okras.	2 4 0			
zdivem okras.	1 3 0	0 1 0		
Summa		3 0 0		
Práce zdiva výhledu vnitřní zdi vnitřní zdi			8	24
Práce zdiva výhledu:				
zdivem okras. ještě neprovedeno	5 0 0			
zdivem okras.	2 5 6	1 5 5		
Práce zdiva výhledu ještě				
zdivem okras.	2 4 0			
zdivem okras.	2 4 0	1 3 4		
Summa		2 2 4		
Summa celková				252 67

3. Výpočet ceny Klokotské brány z 18. srpna 1869. Státní okresní archiv Tábor, fond Archiv města Tábor.

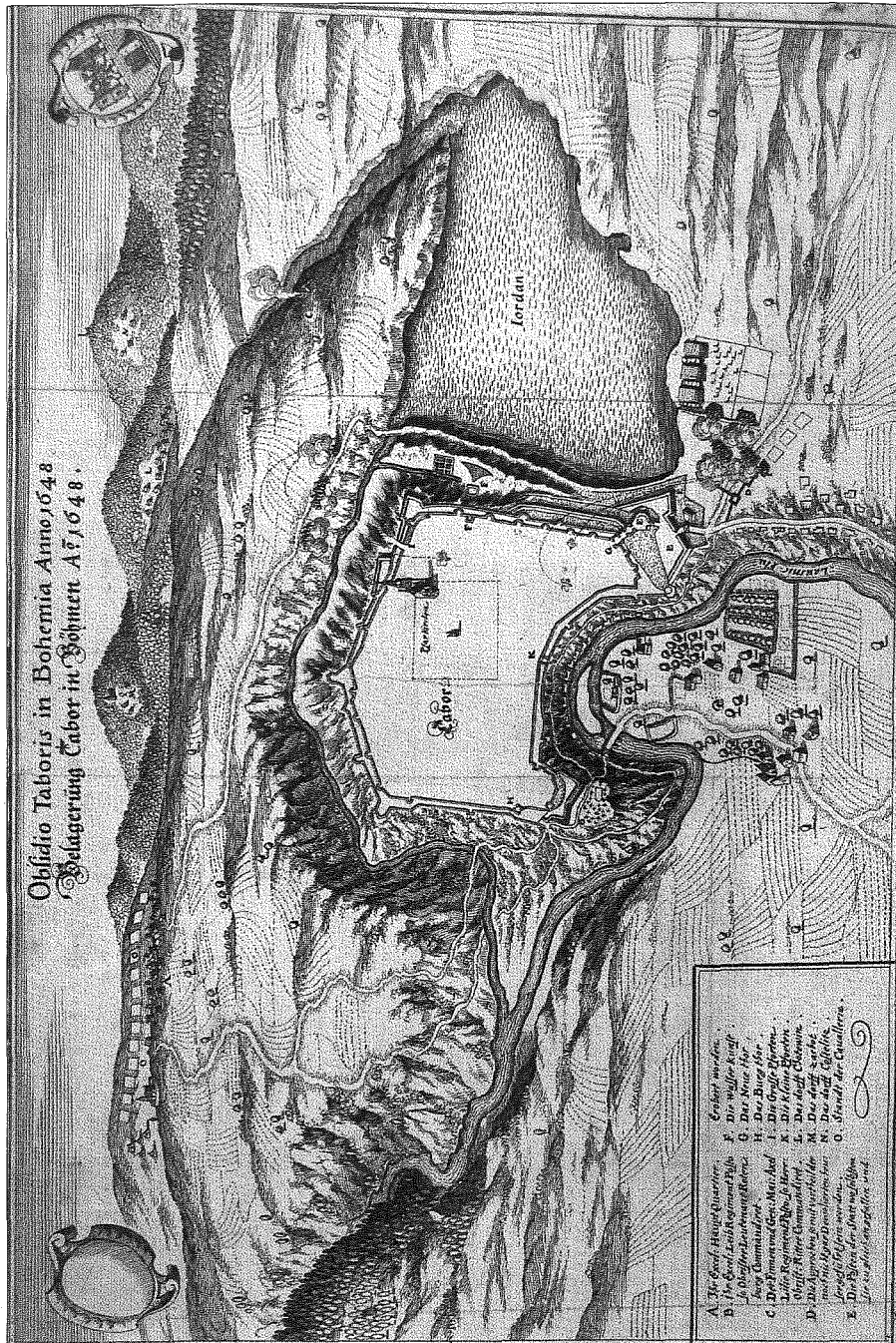

4. Obléhání Tábora švédskými vojsky roku 1648 (Obsidio Taboris in Bohemia Anno 1648).

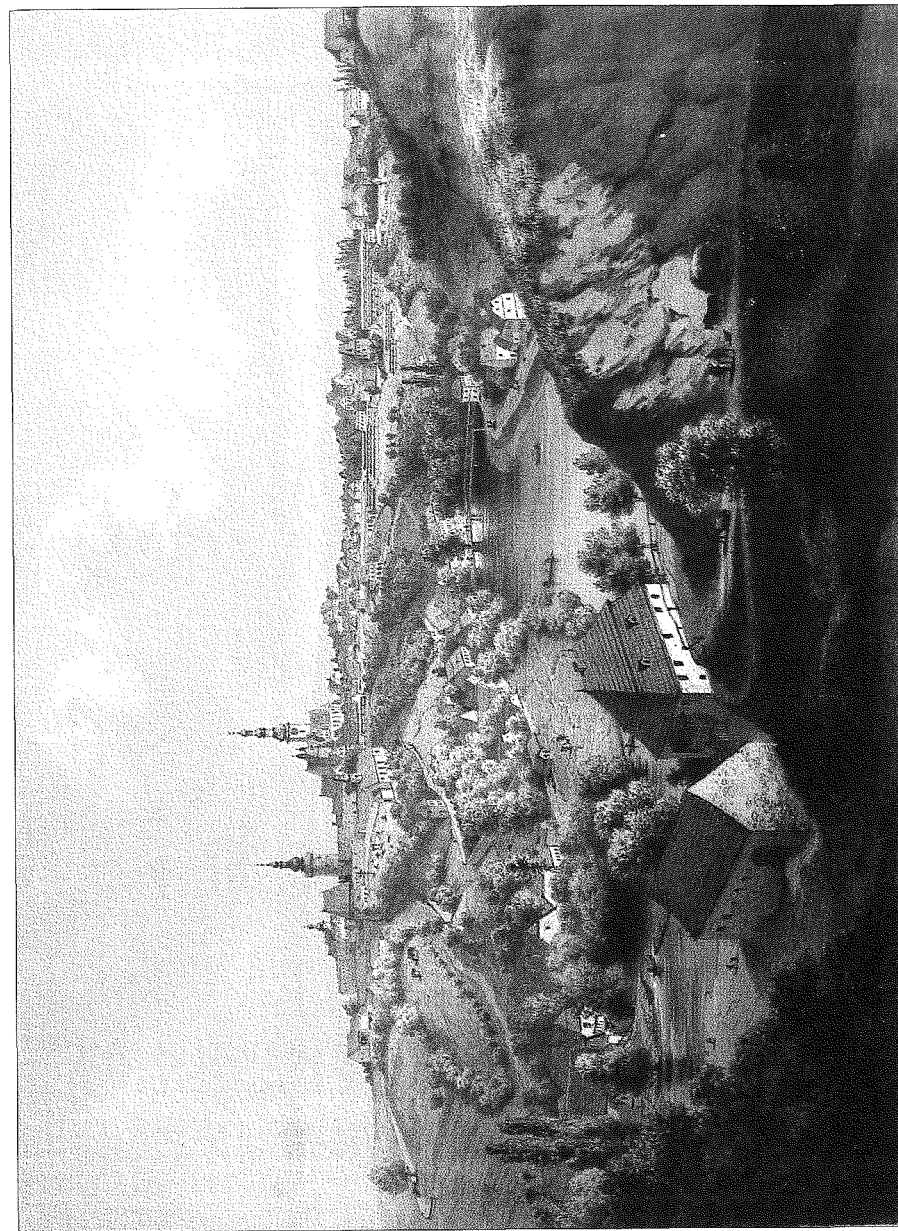

5. August Haun – pohled na město přes řeku od jihozápadu (tónovaná litografie kolem poloviny 19. století). Státní okresní archiv Tábor, Sběrka grafických listů.

STAVEBNÍ PLÁN VĚTRNÉHO MLÝNA U RADVANOVA NA MLADOVOŽICKU

Daniel Kovář

Jižní Čechy, jak známo, oplývají dostatkem tekoucích vod v podobě řek, říček a potoků. Voda tady poskytovala od středověku základní hnací sílu pro mlýny, hamry, stoupy a další podobná technická zařízení. Mnohem vzácněji byl využíván druhý významný zdroj přírodní energie, totiž vítr. V letech 2010–2011 uskutečnili Jiří Fröhlich z Prácheňského muzea v Písku a autor tohoto příspěvku povrchový průzkum míst, kde je historickými zmínkami doložena existence větrného mlýna, což podle nynějších poznatků představuje pouhých devět lokalit. Výsledkem se stalo zjištění, že většina „větrníků“ zanikla beze stopy, u Klisína na Milevsku se podařilo zachytit nevýrazné relikty základů, a tak vlastně jedinou významnou památkou tohoto druhu v jihočeském prostředí zůstává zřícenina mlýna na vrchu nad Radvanovem, 2,5 kilometru jihovýchodně od Mladé Vožice.¹⁾ Po otištění článku byli autoři upozorněni na jeden zajímavý archivní dokument, který se týká právě radvanovského větrného mlýna, a sice stavební plán z roku 1855.²⁾ Tento ojedinělý doklad je předmětem následujícího příspěvku.

V polovině 19. století byla majitelkou zámku a velkostatku Radvanova paní Anna Vamberová, manželka pražského měšťana Jana Vambery. K hospodářskému zázemí sice patřil vodní mlýn zvaný Nový, avšak majitelka se z blíže neznámé příčiny rozhodla zřídit ještě druhý mlýn, poháněný silou větru. Vysoké holé návrší nad panenským dvorem se pro takový účel velmi dobře hodilo, neboť přechnívalo většinu okolních kopců a k vrcholu mohl volně vát vítr ze všech směrů. Na objednávku Vamberové vypracoval stavební plán někdy na jaře 1855 zkoušený tesařský mistr Antonín Mrázek a dne 22. května 1855 byl schválen táborským okresním hejmanstvím. (Jak si později řekneme, k realizaci stavby v této podobě nedošlo.) Výkres je proveden na jediném archu papíru, opatřen pečeti hospodářského ředitelství statku Radvanova

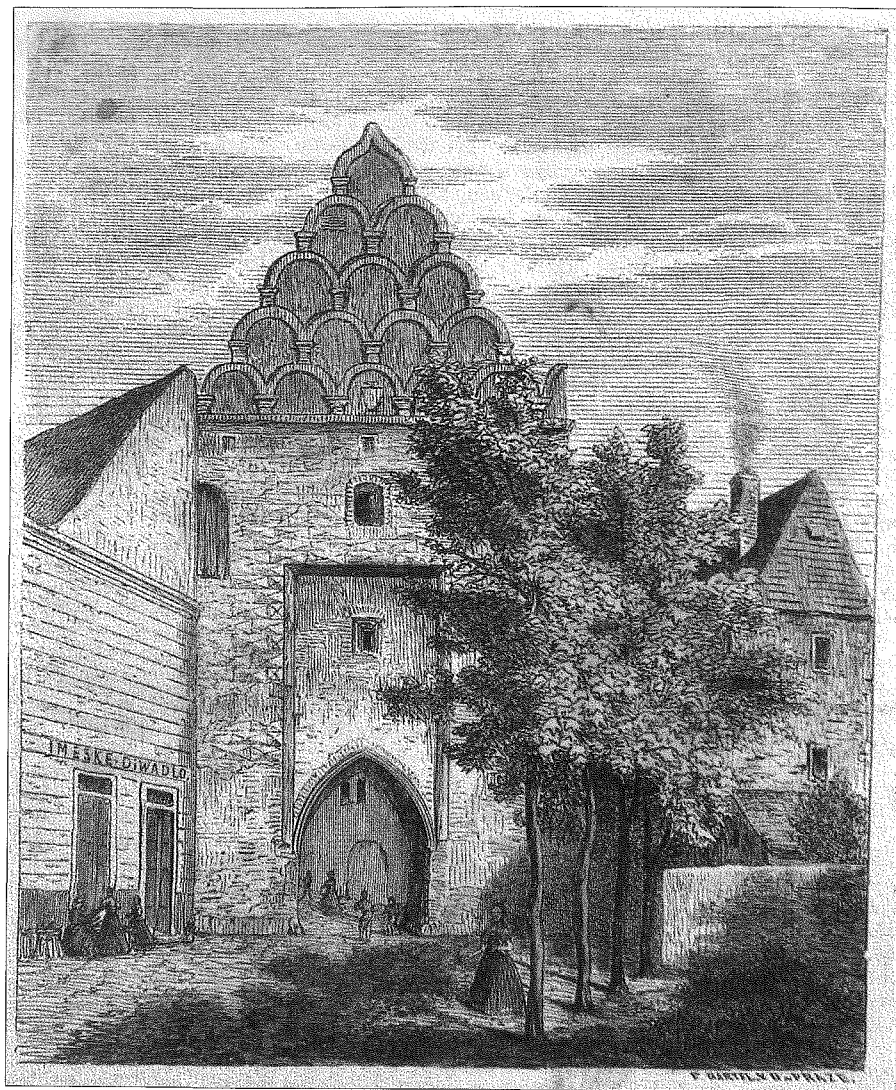

6. Eduard Herold – Pražská brána v Táboře (xylografie). Státní okresní archiv Tábor, Sběrka grafických listů.

1) KOVÁŘ, Daniel – FRÖHLICH, Jiří. Historicko-topografický přehled zaniklých větrných mlýnů v jižních Čechách. *Výběr*, roč. 48, 2011, s. 207–221.

2) Státní okresní archiv Tábor, Archiv obce Radvanov, nezpracovaný přírůstek. Za upozornění na plán, laskavé umožnění jeho studia a poskytnutí reprodukce děkuji paní ředitelce táborského archivu, kolegyni Aleně Daňkové. Archivní fond Velkostatek Radvanov, uložený v jindřichohradecké pobočce Státního oblastního archivu v Třeboni, obsahuje pouze torzo patrimoniální agendy z počátku 19. století.

a schvalovací doložkou hejtmanství. Na tento list dokázal autor projektu vtěsnat celkem 12 jednotlivých technických kreseb ve třech různých měřítkách: čelní pohled na mlýn, půdorys v úrovni přízemí a krovu, řez hlavní budovou a přístavkem, půdorys a nárys otočné části střechy, nákres hřídele a mlýnského složení, detail palečného kola, pohled a řez větrným kolem a konečně situační náčrt.

Větrný mlýn holandského typu měl být postaven na parcele č. 390 na temeni návrší, těsně vedle místa, kde nad povrch vyčníval menší skalní výchoz. V okolí staveniště se nacházely polnosti, náležející zčásti soukromníkům, zčásti (na straně k Radvanovu) velkostatku Anny Vamberové. Budoucí mlýn měla propojit polní cesta s radvanovským dvorem. Vlastní objekt navrhl projektant jako jednopatrovou zděnou centrální stavbu osmibokého půdorysu o základně přibližně 7,2 x 7,2 metru, přístupnou přízemním čtvercovým přístavkem na jižní straně. Ve výši asi 4,6 metru nad terénem měl namísto hlavní římsy obíhat po celém obvodu budovy dřevěný ochoz (galerie), vynášený přečnívajícími trámkami a opatřený zábradlím. Ochoz, široký kolem 60 cm, byl určen k manipulaci s otočným mechanismem střechy a přístup na něj měla pravděpodobně zprostředkovat dvojice vikýřů z podkroví. Krov široké spodní části střechy ve tvaru komolého osmibokého jehlanu propojovaly se zdířem napevno pozednice, takže tato dolní část nemohla být pohyblivá. Její krovová konstrukce vrcholila nahoře osmihraným věncem, na nějž teprve dosedal otočný nástavec: ten byl navržen jako nízký osmiboký tambur, zvenčí nejspíše obedněný, jehož podstatou měly být dva dřevěné věnce, propojené svislými sloupky a zavětřované ondřejskými kříži. Nástavec by kryla opět oktogonální jehlancová střecha, završená makovicí, korouhvičkou a patrně hromosvodem, dosahujícím výšky přibližně 11,4 metru (6 sáhů) nad povrchem.

V projektu není detailně propracován systém otáčení horního střešního nástavce. Z logiky věci i podle analogií lze předpokládat, že nástavec se měl pohybovat na malých kolečkách, pojíždějících po kruhové kolejnici, osazené do zádlabu ve věnci, který tvořil horní rovinu spodní části střechy. Středem dřevěného tamburu probíhala vodorovná hřídel, prostupující na jedné straně ven a přečnívající zhruba o 2,2 metru; detaily ložisek hřídele nejsou na kresbě znázorněny. energii větru neměly zachycovat tradiční čtyři mohutné lopatky, nýbrž poměrně nevelké větrné kolo, upevněné na hřídeli a po obvodu rámované dřevěnou kruhovou obručí. Mezi touto obručí a jakýmsi vnějším límcem hřídele mělo být vsazeno 36 úzkých lopatek, z nichž každá šestá měla pevnějším připojením ztužovat konstrukci kola. Ve výkresu zanesený úhel náběhu lopatek činil asi 45 stupňů a nejspíše neměl být nastavitelný. Toto moderní řešení lze již označit spíše za jednoduchou větrnou turbínu, k jejímuž užívání vývoj druhé poloviny 19. století směřoval. Lopátkové kolo o průměru cca 3,8 metru je v projektu navrženo tak, aby nepřesahovalo vnější obrys budovy a jeho přední strana byla pohodlně přístupná z ochozu. Na protilehlé straně mělo být v pokračování směru hřídele upevněno velké lichoběžné kormidlo, tvořící jednak protiváhu kola, ale především stabilizující natočení celé pohonné soustavy mlýna do protivětru.

V podstřešním prostoru se mělo na hřídeli otáčet cévové kolo („trýb“), přenášející pohyb na vodorovně osazené palečné kolo, jež roztáčelo mohutnou svislou hřídel. Ta měla mít délku zhruba 6,8 metru a probíhat téměř celou výškou mlýna přímo v jeho půdorysném středu; dole měla být svislá hřídel usazena do ložiska ve zděné patce,

zapuštěné do země, zatímco způsob horního uložení není z výkresu zřejmý. Pod stropem přízemí se mělo pohybovat vodorovné ozubené kolo (průměr cca 3,8 metru), jímž by bylo poháněno cévkové kolečko na svislé ose, otáčející již přímo mlýnským kamenem v prvním poschodí. Celá soustava tedy měla přenášet pohyb nadvakrát, ačkoli u větrných mlýnů býval běžnější jen jeden přenos – z palečného kola na vodorovné hřídeli, přímo poháněné lopatkami, na cévové kolečko, roztáčející kámen. Výhodou radvanovského projektu bylo, že mohutná svislá hřídel umožnila umístit mlýnské složení do nižšího, snáze přístupného podlaží. Na plánu je zakresleno schodiště, stoupající podél vnitřní stěny z přízemí do prvního patra. Způsob výstupu do podkroví, a tím také na vnější manipulační ochoz, v projektu řešen není.

Mlýn na vrchu Větráku (599,8 m n. m.) severně nad Radvanovem byl skutečně vybudován a dodnes tu stojí ve zříceninách. Povrchovým průzkumem lze snadno zjistit, že realizovaná stavba prakticky vůbec neodpovídá popsanému výkresu z tábořského archivu, a že tedy muselo dojít k radikální změně projektu. Liší se půdorysem, rozměry, počtem podlaží i řešením vstupu; o vnitřním technologickém vybavení nelze říci nic určitého, protože se z něho nic nedochovalo.

Ruina má kruhový půdorys o vnějším průměru při patě 8,5–8,7 metru. Zachované kamenné zdivo dosahuje výšky až 6 metrů, tj. přibližně do poloviny výškové úrovně původního druhého poschodí. Ploušťka zdiva v přízemí se pohybuje mezi 90–100 cm, avšak směrem vzhůru se nadvakrát zužuje prostřednictvím úskoků na vnějším plášti ve výškové úrovni stropů.

Větrný mlýn byl vyzděn z místní biotitické pararyly, získané odlámaním skalního výchozu v bezprostřední blízkosti staveniště a také z několika dodnes dochovaných lomových jam ve vzdálenosti do 50 metrů. Na ostění a segmentové záklenky okeních a dveřních otvorů zedníci použili cihly s vyraženým majuskulním písmenem „R“, pravděpodobně pocházející z radvanovské cihelny. Cihly tvoří rovněž souvislé vyrovnané řady nad úskoky zdiva, pravděpodobně však neměly estetickou funkci, protože celá stavba bývala omítnuta.

Do vnitřního prostoru přízemí vede celkem šest otvorů, proražených dnes až k úrovni terénu. Otvor na jižní straně (směrem od vsi) sloužil jako dveře a nejspíše to lze soudit i o otvoru na severovýchodě; zbývající otvory bývaly pravděpodobně okny. Interiér přízemí mírně zvětšují tři niky o hloubce kolem 30 cm, zapuštěné do zdí po celé výšce od podlahy ke stropu. První patro prosvěťovala čtyři okna, zopakovaná pravděpodobně i ve druhém poschodí. Podle trámových kapes ve zdivu tvořilo stropní konstrukci přízemí i prvního patra 5 nebo 6 rovnoběžných trámů, přičemž trámy nad prvním patrem byly pootočený o 90° oproti trámům v přízemí, což přispívalo ke ztužení celé budovy. Jiné stopy po vnitřních konstrukcích mlýna se nepodařilo zjistit.

Pokud byl větrný mlýn nad Radvanovem skutečně postaven roku 1855, anebo krátce poté, nemohl zůstat v provozu příliš dlouho. Na pohlednici z roku 1917 je totiž zachycen již jako zřícenina beze střechy a především už temeno vrchu pokrýval poměrně vzrostlý lesík, jehož stromy přesahovaly výšku vlastní budovy. Lze tedy alespoň přibližně odhadnout, že mlýn přestal plnit svou funkci nejspíše na počátku poslední čtvrtiny 19. století. Stejně jako pozůstatky větrného mlýna před-

stavují zcela ojedinělou technickou památku svého druhu na území jižních Čech,³⁾ také popisovaný stavební výkres je zřejmě v jihočeském prostředí unikátem. Kdyby však byl v archivních fondech nalezen další projekt větrného mlýna, přimlouvá se autor za jeho zveřejnění.

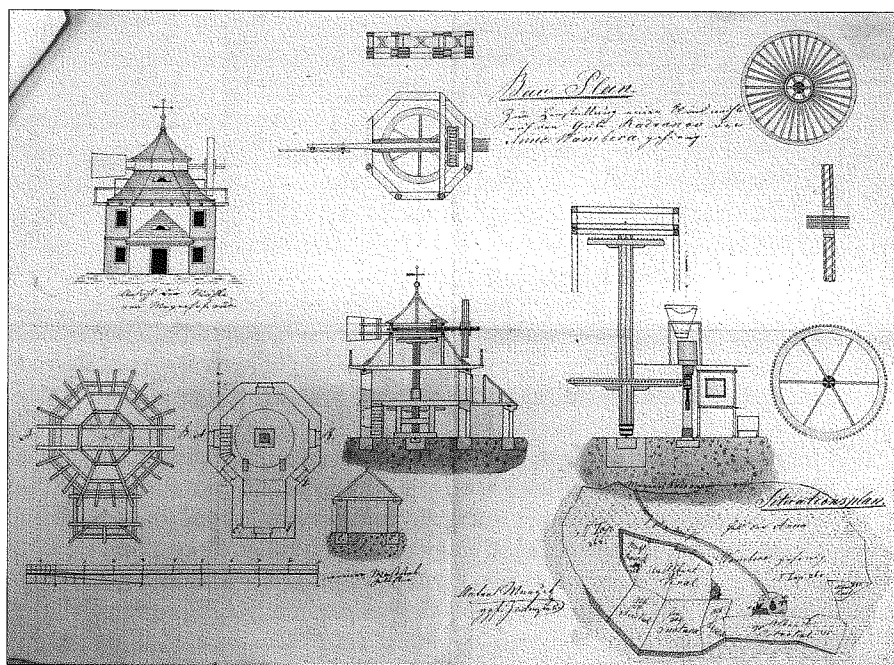

1. Radvanov – stavební plán větrného mlýna z roku 1855. Státní okresní archiv Tábor.

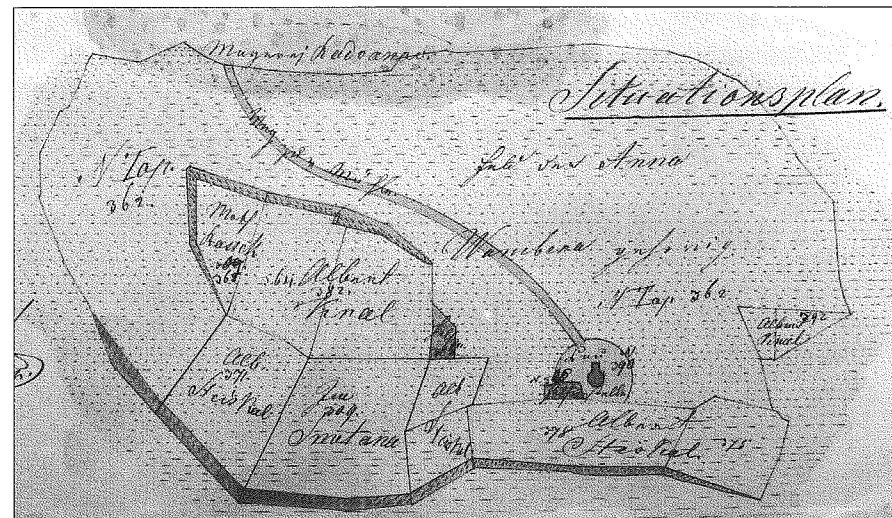

2. Detail stavebního výkresu – situační plán staveniště, odvozený z katastrální mapy (orientováno k jihu).

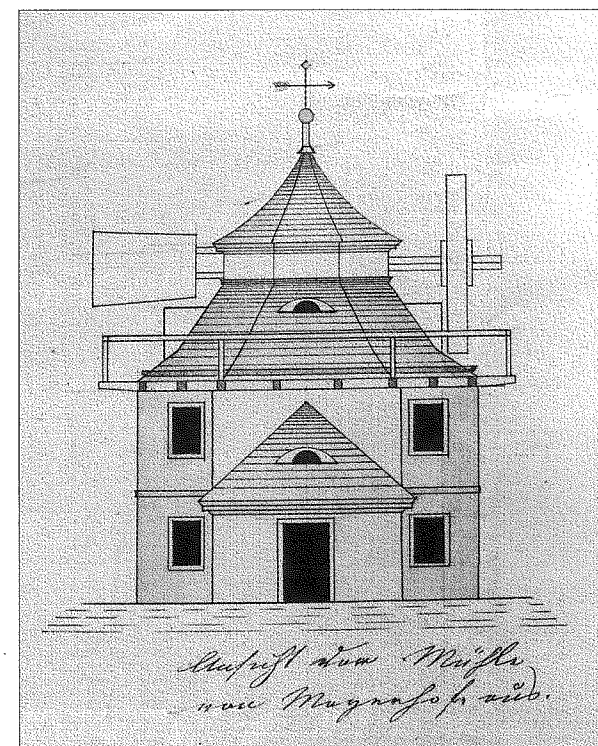

3. Detail stavebního výkresu – celkový pohled na budovu mlýna od jihu.

3) Geograficky nejbližší srovnatelnou lokalitou je zřícenina větrného mlýna v Příčovech na Sedlčansku.

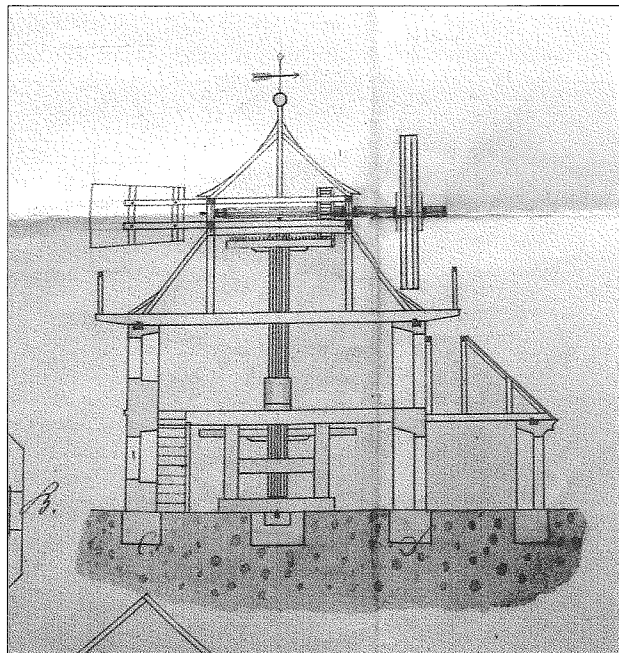

4. Detail stavebního výkresu – svislý řez budovou mlýna při pohledu od západu.

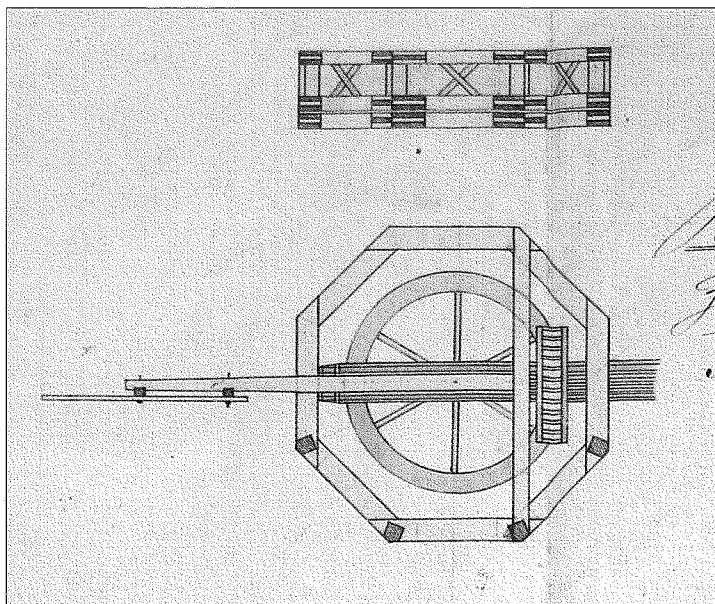

5. Detail stavebního výkresu – otočný střešní nástavec s mechanismem převodu otáčení z hřídele větrného kola na palečné kolo. Nahoře bokorys se schématem tesařského provedení.

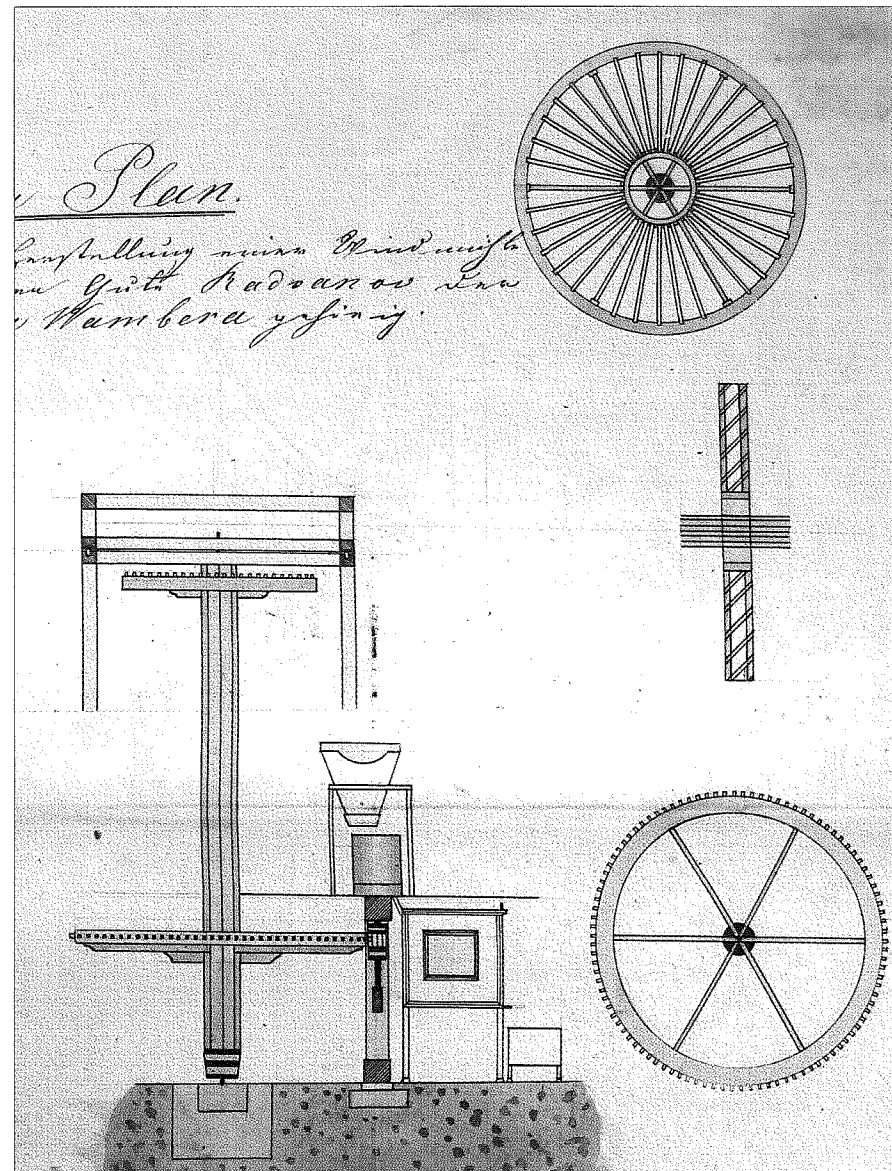

6. Detail stavebního výkresu – technické provedení svislé hřídele s mechanismem převodu otáčivého pohybu na cévové kolečko, pohánějící mlecí zařízení.

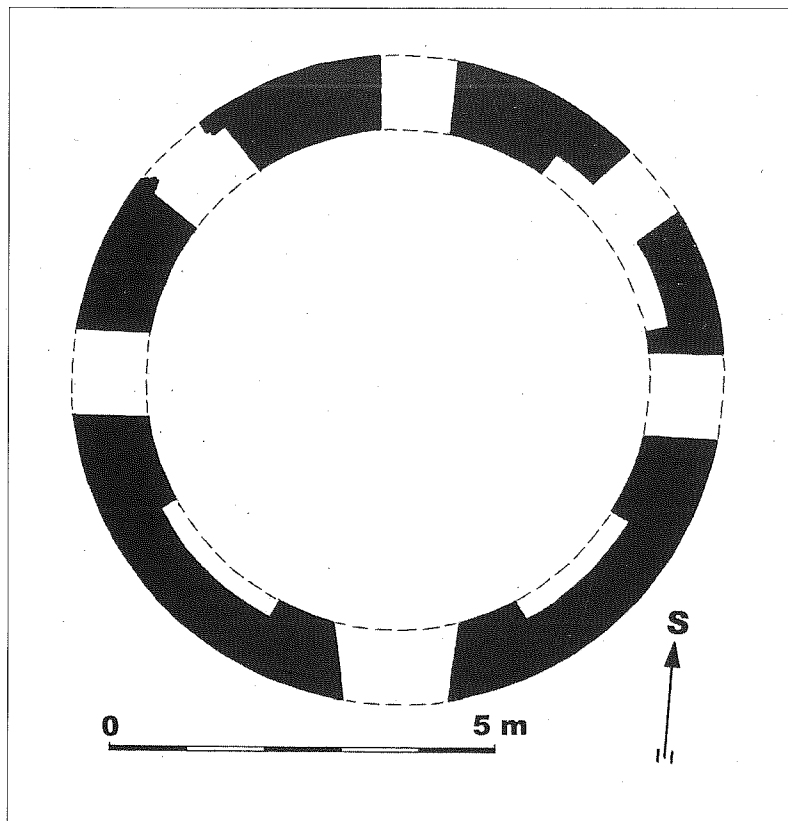

7. Půdorys zříceniny větrného mlýna nad Radvanovem v úrovni přízemí. Zaměření a kresba autor, 2010.

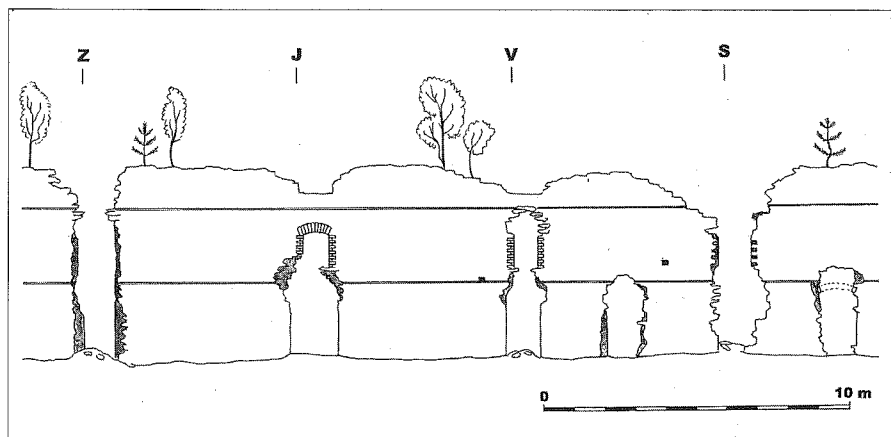

8. Rozvinutý pohled na vnější plášť zříceniny větrného mlýna. Zaměření a kresba autor, 2010.



9. Radvanov – zřícenina větrného mlýna, celkový pohled od západu. Snímek autor, duben 2011.

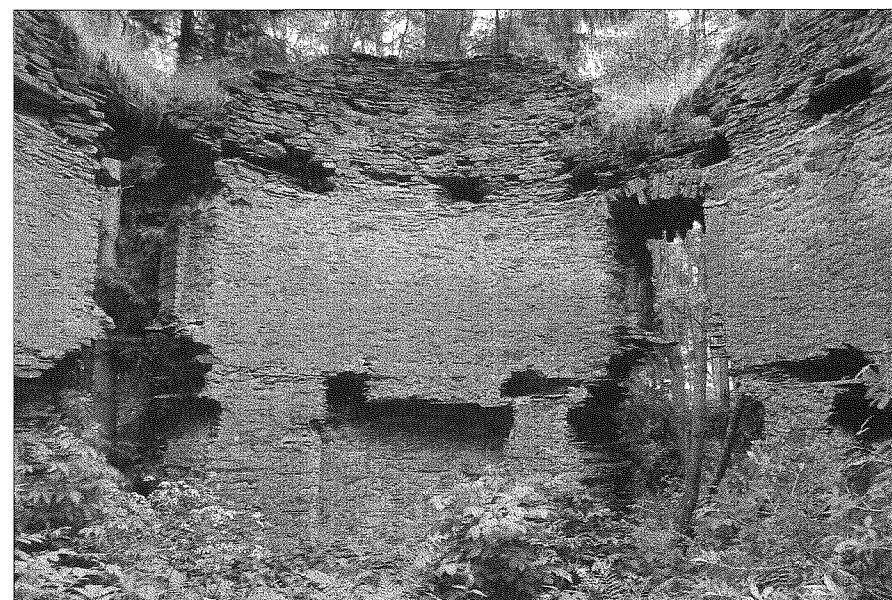

10. Radvanov – interiér bývalého větrného mlýna. Snímek autor, červen 2010.



11. Radvanov – detail cihly se značkou cihelny v destruovaném záklenku v přízemí větrného mlýna. Snímek autor, červen 2010.

TÁBORSKO ANTIKLERIKÁLNÍ?

K postavení města a regionu v dobovém „kulturním boji“ 1890–1918

Lukáš Fasora

Pojem „kulturního boje“ označuje jeden z projevů sekularizace v moderních dějinách, konkrétně tu jde o fenomén zasahující prakticky celou Evropu a projevující se střety sil s autoritou církve ve veřejném prostoru. Jako bojovné sekulární síly se projevovaly jednak vyslovení ateisté, početnější zastoupení však měli různé varianty liberálů a socialistů, méně výrazný byl fenomén v prostředí agrárním. Na druhé straně jako terč nestála rozhodně pouze katolická církev, jak by se snad mohlo zdát, projevy kulturního boje známe i ze Švédska nebo Nizozemska.¹⁾ Přece jen však římskokatolická církev se svými typickými znaky – tedy hierarchickou organizací, konzervatismem, těsným propojením se zájmy některých států (nejvíce v případě habsburské monarchie a Španělska) a v neposlední řadě teokratickým ultramontanismem provokovala útoky sekulárních sil jednoznačně nejvíce. V českém prostředí pojem „kulturní boj“ tolik nezdělal jako v německém nebo anglosaském jazykovém prostoru (*Kulturkampf*, *culture wars*), za rozšířenější je možno považovat pojem antiklerikalismus. Šlo o pojem užívaný dosti flexibilně se značným manipulativním potenciálem ve vztahu k voličům a příznivcům, které se uživatel pojmu snažil mobilizovat k boji proti a) spojení státu a církve, markantní zejména ve školství a armádě; b) vměšování katolické církve do politiky a veřejného dění; c) praktikování náboženství, zvláště mimo kostely; d) proti víře v boha vůbec. Samozřejmě antiklerikální tábor nevystupoval ve svém zápase jednotně, např. otázka boje proti víře v boha jako takové byla vyhrazena pouze nepočtenému kroužku bojovných ateistů. Řady bojovníků se nejmarkantněji rozšiřovaly v případě aplikace pojmu antiklerikalismus na ingerenci římskokatolické církve do oblasti školství a výchovy.

Cílem následujícího textu je analýza projevů antiklerikální agitace na Táborsku, zjištění specifických, místně a regionálně podmíněných pohnutek angažmá nebo naopak ne-angažmá v dobovém kulturním zápase. Časově studie směřuje do časů, které jsou často označovány za eminentně progresistickou éru českých dějin, kdy

1) Výběr zahraniční literatury. CLARK, Christopher – KAISER, Wolfram (eds.). *Culture Wars. Secular-Catholic Conflict in Nineteenth-Century Europe*. Cambridge 2003; BORUTTA, Manuel. *Religion und Zivilgesellschaft. zur Theorie und Geschichte ihrer Beziehung*. Berlin 2005; týž, *Antikatholizismus, Deutschland und Italien im Zeitalter der europäischen Kulturkämpfe*. Berlin 2010.

snaha o kritické vymezení českého vlasteneckého hnutí vůči katolické církvi a katolickému náboženství dosáhla svého vrcholu a kdy se také fenomén kulturního boje rychle šířil z tradičních kulturních center do provincie.

Z hlediska evropského srovnání český antiklerikalismus zaujme především svými výraznými historizujícími akcenty, konkrétně tendencí – jdoucí napříč celým různorodým antiklerikálním hnutím od mladočechů k revolučním socialistům – k využívání údajného odkazu Jana Husa a husitského hnutí pro své potřeby, tedy k mobilizaci veřejnosti ve vlastní prospěch. Kultu Husovy osoby a díla se v roli homogenizačního faktoru českého antiklerikálního hnutí nemohlo nic rovnat. I když se v katolickém táboře setkáváme ve sledované době s narůstající diferenciací v Husově hodnocení, na jednom se všechna křídla katolického směru shodovala – Hus fungoval jako katalyzátor útoků proti katolické církvi, náboženství a dokonce proti víře, jak kdo aktuálně potřeboval. Věcně uvažující duchovní si uvědomovali celou řadu úhlů pohledu na život a dílo Jana Husa, které se v antiklerikálním boji projevovaly. Snad byli nejbližší pravdě ti, kteří se domnívali, že z Husova díla nezůstalo mnoho živého, konečkonců jeho knihy téměř nikdo nečetl a nikdo dle jeho zásad nežil, ale zajímavou zůstala na Husově příběhu vzpoura. V dobovém středověkém kontextu šlo zajisté o vzpouru proti církvi, v kontextu moderní éry šlo vlastně o jakoukoliv autoritu.²⁾ Časopis *Čech*, náležející k ultramontanistické frakci katolického tábora, napsal o vzryvu antiklerikalismu a jeho různorodých nositelích v souvislosti s Husovým výročím roku 1922. „*Včera se prali, zítra se budou prát, dnes jsou však svorní!*“³⁾

Na Táborsku se projevovaly ve sledované době tři druhy antiklerikální kritiky. Nejdelší tradici vykazovala antiklerikální kritika mladočechů, tedy národně liberálního tábora, reprezentovaná hlavně časopisy *Tábor* a *Táborský kraj* a prezentovaná na veřejných slavnostech k výročím Jana Husa a husitství. Ve sledované době již mladočeský elán ke kulturnímu boji otupilo zastávání významných mocenských pozic hlavně v samosprávných, ale také hospodářských organizacích, a z toho plynoucí tendence k formalismu a pragmatismu antiklerikální propagandy. Na stránkách *Táborského kraje* a ještě více *Tábora* se tak sice připomínala hlavní husitská výročí, mnohem více prostoru však bylo věnováno běžnému zpravodajství z politiky a ekonomiky. Časopis navíc vůbec neignoroval dění v konzervativně-katolickém prostředí, zvláště v případě spolků silně zakotvených ve spolkové krajině Táborska, a uveřejňoval jejich výroční zprávy, informace o veřejných aktivitách apod.

Této situace využívali představitelé pokrokového hnutí, později organizačně spojení se státoprávní stranou, kteří si vytkli za cíl probudit v národně citícím měšťanstvu elán ke kulturnímu boji bez kompromisů. Jan Hus byl v tomto pojetí hlavně ikonou boje za pravdu. Ze strany mladočeského *Táborského kraje* byli kritikové kolem časopisu *Jiskra* výmluvně nazýváni „umravňovateli“, příležitostně také „uličníky“, čímž byl vyjádřen despekt jednak k filozoficko-mravnímu étosu, který se pokrokáři snažili do politiky vnést, jednak k pokrokářství jako takovému, které neslo dosti markantní znaky generační revolty v národně liberálním táboře českého měšťanstva.

2) Bilance Husových oslav. *Čech*, roč. 47, č. 133, 7. 7. 1922, s. 1.

3) K 6. červenci. *Čech*, roč. 47, č. 132, 6. 7. 1922, s. 1.

Třetím významněji zastoupeným druhem antiklerikální kritiky byl na Táborsku kulturní boj sociálních demokratů. Jejich tiskový orgán *Jihočeský dělník* nacházel shodu s pokrokáři v kritice mladočeského pragmatismu a polovičatosti, ale vyjadřoval také skepsi nad národním a etickým étosem kulturního boje v režii pokrokářů a nad jejich neochotou překročit mantinely třídní společnosti. Sociální demokraté se sice v rovině teorie drželi slavného Marxova označení náboženství jako opia lidstva, současně si však nechtěli ani oni příliš rázným kulturním bojem odradit potenciální příznivce a voliče. Také socialisté se potýkali s oportunismem a polovičatostí kulturního boje,⁴⁾ ovšem část teoreticky zdatnějších členů strany, inklinujících spíše ke stranické levici, přece jen zvažovala v poměrech jižních Čech možnost využití odkazu Jana Husa k mobilizaci příznivců. Husův odkaz byl vědomě uzávorkován od středověkých kontextů a interpretován jako odkaz nadčasového sociálního revolucionáře, vždyť člověk „*má dnes již jiné věci na starosti než hádat se o náboženské pravdy, je mu lhostejno, zda byla panna Maria nepoškrvněně počata a zda je papež neomylný.*“⁵⁾

Co tyto tzv. pokrokové strany spojovalo, byla snaha mobilizovat prostřednictvím kulturního boje obyvatele jižních Čech pro své politické cíle. Pro situaci v Království bylo typickým neustálé vzájemné útočení pokrokových stran, naopak na Moravě, kde byla klerikální strana nejsilnějším politickým subjektem, se v kulturním boji projevovала na straně antiklerikálů větší svornost. Táborsko a jižní Čechy byly v rámci Království považovány za oblast, kde si klerikální síly udržely relativně nejvíce pozic. Sociálně demokratický redaktor se dokonce vyjádřil více než tvrdě. „*Jižní Čechy, to je klerikalismus, feudalismus, alkoholismus.*“⁶⁾ Husitství bylo vnímáno jako „*cesta na uzavřený a zaostalý český jih. Klerikalismus je rouškou moci světské. ... Tato pravda Havlíčkova stojí člověku za připomenutí – vrchnost vyssává jeho pracovní schopnosti, v odměňování za mizerný groš a kořalku. Farář to vše přikrývá pláštěm katolické morálky. neprotiv se vrchnosti, modli se za ni. A náš jihočeský člověk dře a dře, nereptá.*“⁷⁾

V této souvislosti byl eminentní zájem antiklerikálních bojovníků o rozvoj husovských tradic a připomínání míst paměti, což směřovalo zraky mnohých právě do Tábora a na Táborsko. Prominentní historik Josef Vítězslav Šimák (1870–1941) napsal k pětistému výročí založení města Tábora pro časopis *Český jih* tyto patetické řádky. „*Jubileum tábořské jest událostí mnohem širší. Tábor znamená pro český lid nekonečně více (mimo Prahu) než kterékoliv druhé venkovské město země, nežli Kutná Hora, byť i bývala městem královským a přebohatým kdysi svými poklady stříbra, víc nežli Plzeň, zvětší po Praze, víc než všechna sídla ostatní. Toť úder na zvon české duše! ... Něco nevýslovného vyššího, vznešenějšího se jménem Tábor ozve v českém srdci. Stříbrozvuký akord jímavého znění, jež s Táborem doplňují jen Trocnov, Husinec a Chelčice.*“⁸⁾ Obraz tábořského regionu je tak v antiklerikálním diskursu jednak spojen s tradicí husitství, na druhou stranu však diskurs obsahoval

4) Pohřeb bez kněze. *Jihočeský dělník*, roč. 4, č. 33, 18. 8. 1905, s. 5.

5) Mistr Jan Hus a naše stanovisko. *Jihočeský dělník*, roč. 4, č. 27, 7. 7. 1905, s. 1.

6) Český jih. *Jihočeský dělník*, roč. 4, č. 26, 30. 6. 1905, s. 2.

7) Tamtéž.

8) Příští jubileum tábořské a jeho úkoly. *Český jih*, roč. 47, č. 9, 1. 3. 1919, s. 1.

také obraz agrárního, zaostalého prostředí jižních Čech, kde se dosud dostatečně neprosadila industrializace, kde stále venkovu vládnou velkostatkáři a rodová oligarchie místního měšťanstva. Antiklerikální diskurs pracoval s několika zažitými stereotypy, u publika patrně oblíbenými, mezi něž patřila „husitská“ Praha, „rudé“ Kladno, „temná“ Morava a v jejím rámci „černé“ Slovácko. Role tzv. klerikální Moravy byla v českém antiklerikálním diskursu nezastupitelná, šlo o podobnou konstrukci území nepřítelů, se kterou pracoval např. německý liberální nebo socialistický tisk v případě Tyrol.⁹⁾ Pokud se ovšem žurnalista nechtěl pouštět při snaze o konstrukci nepřítelů mimo území Království, jižní Čechy mu vcelku nejlépe suplovaly onu legendu o „klerikální baště“.

Pohledy na religiozitu Jihočechů

Postoj svých krajanů k náboženství vysvětlil další z prvorepublikových prominentů, jihočeský rodák, spisovatel Josef Holeček (1853–1929). „*Náboženský život mých krajanů dogmata nerozrušují, ačkoliv jsou tak upřímní. Religiozni dogmata pokládají za odbornou věc kněží. Hodnému knězi na slovo věří proto, že je hodný, a nehodnému nevěří, ani kdyby se krájel, třebaže trpká škola pobělohorská naučila je kněžstvu přisvědčovat i do sporů o víru s nimi nevcházeti. Vyhlasí církev katolická ještě deset dogmat, jižní Čechové je přijmou zrovna tak. Za mého dětství a jinošství náboženský život mých krajanů byl ještě velmi čilý, ačkoli se nedá zamlčeti, že dvojaký. Jiný v přítomnosti knězově a jiný v jeho nepřítomnosti.*“ Podle Holečka si jeho krajané pevně stáli za podporou církve jako strážkyně morálky a pořádku, „*ostatní přijímali s nevolí*“, ale snažili se vždy prokazovat faráři nejvyšší úctu.¹⁰⁾

Holečkův shovívavý a chápatý postoj k religiozitě jihočeského obyvatelstva lze považovat za vcelku výstižný a vyvážený, mezi vyjádřeními k tématu je obtížné najít věrohodnější. Ostatní pohledy více či méně inklinují k přebírání interpretačních schémat diskursu kulturního boje – tedy buď akcentují vztah religiozity a kulturní zaostalosti, nebo naopak v katolickém duchu argumentují pro odmítnutí dobové antiklerikální vlny jako výsledku neblahého celospolečenského vývoje.

V prvním případě není překvapením, že na interpretační linku *religiozita – klerikalismus – zaostalost* kladli podobný důraz jak pozorovatelé s inklinací liberálně nacionální, tak s inklinací socialistickou. V desítkách článků se objevovaly podobné obrazy, na jejichž základě lze říci, že šlo o interpretaci argumentačně velmi plochou, v dogmatismu si nezdávající s katolickými fundamentalisty. Nízkou míru „pokrokovosti“ jižních Čech i Táborska samotného dokumentuje například článek v pražském sociálně demokratickém časopise *Zář*, počítaném ke stranické levici. Jeho redaktor se delší dobu věnoval exkurzím jižním směrem, postupně pojednal o poměrech v celé řadě jihočeských vsí a taktó např. psal o obci Pravětice u Načeradce (asi 30 km severovýchodně od Tábora). „*Jak jsou tam lidé pobožní! Jak si jen může děkan přát, nesmlouvají při křtech, svatbách a pohřbech, dávají hodně na mše a na*

modlení, nežalují na děkana, když ve škole zmlátí jejich děti, chodí pilně do kostela, modlí se i v hospodách při kořalce a kartách, nečtou žádné socialistické časopisy, pročez jsou chudí duchem, jak církev káže. Nedovolí tam socialistické schůze, poněvadž milují tmu, kořalku, karban a kněze. ... Podívejme se do domácnosti. Táta přijde dosti opilý. Děti tetelí se strachem v koutě, žena nápadně mu uhýbá. On se rozkřikne, že chce peníze. Prohrál v kartách a potřebuje hrátí dále. Žena nechce dát ... on ji chytí, mlátí ji, děti řvou...“¹¹⁾

Ke smýšlení obyvatelstva a dokonce explicitně k vývoji „kulturního boje“ na místní úrovni se vyjadřovaly některé pastýřské porady duchovních příslušného vikariátu a také vizitační protokoly. Pastýřské porady jihočeských vikariátů zaměřené na otázku příčin šíření nevěry mluvily podobným jazykem jako tento referát z Votic. „*Bohužel za dnů našich je náboženský úpadek hrozný a ovzduší kněžské velice nepřívětivé. Příčinou toho je nynější duch světa, poměry v učitelstvu obecných a středních škol, kde často všichni pracují proti katechetovi. Vzpomínám si památných slov jednoho biskupa, který propouští novosvěcence a louče se s nimi, řek. Pánové, bratři, synáčekové moji milení, jdete zlým časům vstříc. Já posílám vás jako beránky mezi vlky. Dnešní duch světa se čím dál více jeví jako duch rozmařilosti, požitkářství, samolásky, nepoddajnosti a odboje. Z tohoto nedostatku křesťanského života nyní vyplývá nechuť v duchovním stavu.*“¹²⁾

Na rozdíl od moravských diecézí byl vizitační protokol používaný pražským arcibiskupstvím k badateli nad tématem antiklerikalismu milosrdný a vyžadoval od místního duchovního nejen přímého vyjádření k otázce religiozity obyvatelstva a boje s nevěrou a antikatolickými a nevěreckými spolky, ale kladl mu i další navazující otázky, které situaci v daném místě velmi dobře kontextualizovaly. Do této kategorie můžeme zařadit otázky po portfoliu tisku, který je v obci odebírán a čten, a to dokonce na úrovni jednotlivých domácností, dále dotazy na boj duchovního správce se „závadným“ tiskem, organizaci katolických spolků představujících opozici nevěreckým a laickým organizacím, stav organizace a mechanismus nákupu literatury pro místní knihovnu atd. V širší souvislosti vizitační protokol zpytoval faráře ve věci počtu místních konkubinátů, počtu vystoupení z církve a nevěreckých pohřbů, dodržování půstu, zpovědí, důraz byl kladen na placení štoly jako indikátoru vztahu věřících k duchovnímu a pečlivě se sledoval způsob vedení farní pamětní knihy jako opory kolektivní paměti věřících. Podíl otázek připravujících půdu boji s nevěrou a antiklerikalismem byl dosti vysoký, vedle hospodářských témat a dotazů na péči o liturgické předměty šlo o třetí nejvýznamnější skupinu, která přibližně v letech 1890–1914 zaznamenala v rámci úpravy dotazníků největšího rozšíření.

Některí duchovní správci se s tímto způsobem vizitací nedokázali vnitřně ztotožnit a nadřizenými vedený způsob boje s nevěrou a antiklerikalismem tiše bojkotovali, alespoň soudě dle jejich odpovědí. Na stihomam arcibiskupské konsistoře v potírání nevěreckého tisku František Černý, farář z Janova u Soběslavi, např. odpověděl, že „*se nedá tak lehce zvědět, kdo co čte*“, nebo ve věci horlivosti věřících

9) FASORA, Lukáš. Podoby socialistického antiklerikalismu – Halič, Tyrolsko a Morava v letech 1890–1914. In: *Církevní dějiny*, 2012, roč. 5, č. 10, s. 3–20.

10) Náboženská stránka povahy jihočeského lidu. *Český jih*, roč. 47, č. 29, 5. 7. 1919, s. 1.

11) Katolická obec. *Zář*, roč. 18, č. 24, 11. 6. 1914, s. 1; podobně Z Načeradce. *Jiskra*, roč. 6, č. 26, 24. 6. 1908, s. 5.

12) Národní archiv Praha, fond Archiv pražského arcibiskupství, inv. č. 34, kart. č. 929, ej. 14280.

„pokládám za velký úspěch, povzbudím-li osadníky, aby přijali aspoň velikonoční zpověď, třeba i po mnoha letech“. K otázce štolý si už nebral vůbec servítky. „Nejlépe celou štolu úplně zrušit a dát knězi alespoň trochu důstojný plat, aby nemusil s lidmi handlovat jako o jarmarce.“ S překvapením nadřizených se setkala i jeho jízlivá odpověď na otázku po vedení farní kroniky. „Nedá-li se psát v pamětní knize o počasí jen, nestalo se za celá ta léta nic tak důležitého, co by stálo za zápis.“ O dodržování půstu a místních konkubinátch tento trochu prostořeký farář napsal konsistoři. „Zda se osada postí, nemůže farář vědět, ježto se neúčastní jejich stolu. Jeden se tu nedá oddat, aby žena nepřišla o penzičku, druhý zase říká, že když faráři můžou mít kuchařky, tak prý on taky může.“¹³⁾

Kromě rebelantského janovského faráře bychom našli náznaky kritiky u dalších dvou až tří duchovních správců na Tábořsku. Častěji než sarkasmus a skrytá kritika konsistoře byla v 90. letech 19. století až 10. letech 20. století k vidění spíše postupující rezignace, hlavně u duchovních správců z větších měst. Nešlo tu však ani tak o nevěru či dokonce organizované bezvěrectví, po kterém se konsistoř tak intenzivně pídila. Z Bechyně nebo Milevska místní faráři již na začátku 90. let hlásili, že zde podobně jako v jiných městech „v čase letním klid nedělní a sváteční se nezachovává“ a stěžovali si na veřejně hlášené nenáboženské názory bechyňských středoškolských učitelů, patrně hlavně členů sboru místní odborné keramické školy. „Kulturní boj“ se do kraje zjevně dostával touto cestou, koneckonců první zmínku o nesouladu mezi duchovními a středoškolským učitelstvem máme pro Bechyni již z roku 1879, kdy bylo konstatováno, že profesori neuznávají svoji povinnost doprovázet školní mládež na mši a náboženská cvičení a jeden z vyučujících, který se povinnosti nevyhýbá, je terčem posměšků.

Při srovnání obsáhlejšího hlášení pro Milevsko z let 1874 a 1893 vidíme sice diskursivní rozdíly, kterými farář popisoval svůj vztah k učitelstvu, ale faktický obsah sdělení se příliš nelišil. „Poměr duchovního k učitelstvu jest přátelský. Učitelé ochotně doprovázejí děti ku všem církevním výkonům, jakož i k veřejným průvodům a ke Svaté zpovědi. Venkovští pp. učitelé cvičí mládež ve Svatém náboženství ochotně opakují přednášky katechetovy.“ O dvacet let později milevský farář, stejně jako mnoho jeho kolegů, obecně konstatoval, že se sice stále daří udržovat přátelské vztahy duchovního k učitelstvu obecných škol, že se ale vztahy ve srovnání s minulostí „tak jako jinde“ přece jen stávají volnějšími a potenciálně méně vstřícnými.¹⁴⁾

Ještě v roce 1923 byly však vztahy k učitelstvu v Milevsku označeny ze strany faráře za bezproblémové. Ne tak v Bechyni. Ještě v roce 1893 hlásil místní farní správce konsistoři, že „krize náboženského života na Bechyňsku je zážehnána“, chválil však dne před večerem a později byla již jeho hlášení méně optimistická. Nevěřeká a k církvi potenciálně kritická inklinace intelektuální elity města se tu v prvním desetiletí 20. století stala běžnou a zvláště po převratu již neměl nikdo důvod tuto skutečnost dále skrývat. Stále se však narůstající propast mezi oficiální kulturou a její nevěreckou nebo nekatolickou alternativou držela v typicky maloměstských mezích a jen zřídka se objevila osoba, která by byla ve svých postojích

13) Státní okresní archiv Tábor (dále jen SOKA Tábor), fond Vikariátní úřad Tábor – Chýnov, kart. č. 6.

14) SOKA Tábor, fond Vikariátní úřad Bechyně, kart. č. 7, fol. 589, 586, 727.

důsledná a deklarovala svůj ateismus. Podhoubím nevěreckého hnutí, nebo spíše jeho některých projevů, byla četba antikatoického a méně antináboženského tisku, doprovázená občasným poryvem antiklerikální kampaně a vlnou útoků spojených buď s některým tzv. provokativním krokem katolické církve v místním, nebo celostátním měřítku, a pak také vlny periodické, spojené s oslavou některých výročí, zvláště tzv. husitských. Po podobném vzepětí, trvajícím v maloměstských poměrech sotva několik týdnů, se poměry vždy znovu uklidnily. Farář si také na zmíněný vývoj víceméně zvykl a pochopil povrchnost maloměstského antiklerikálního boje. Ve 20. letech bylo v hlášení konsistoři opakovaně konstatováno, že bechyňští vzdělanci čtou protináboženské texty, ale jde prý „jen o rušení, neboť v Církvi Svaté všichni nadále zůstávají“. Farář byl zřejmě náturou optimista a trpělivý člověk s nadhledem, neboť opakovaně vyjádřil naději, že poryvy kulturního boje jsou jen krátkou dobovou módou, proti níž nelze stejně ničeho podniknout, nemá proto smysl se věcí příliš trápit, neboť ta nejspíše sama brzy vymizí.¹⁵⁾

Také úřední zprávy se o jižních Čechách vyjadřovaly jako o regionu, kde je smýšlení lidu z pohledu vlády a pověstné rakouské aliance „trůnu a oltáře“ poměrně málo závadné, ani tady výboje antiklerikalismu nezanechaly hlubšího dojmu. Nejobširnější zprávy pocházejí z počátku první světové války a s jistou retrospektivou hodnotí jevy z hlediska loajality k válečnému úsilí monarchie klíčové. O Votici a Sedlci se v roce 1915 dočítáme, že jde spíše o velké vesnice, kde „politická činnost v minulosti byla vždy slabá“, spojená výhradně s obdobím voleb, poté celá místní komunita opět upadla do stavu politické pasivity. Bývalé „srbofilie a rusofilie“ se v roce 1914 „rychle rozplynuly“, socialistická agitace tu prý byla zcela marginálním jevem i před válkou a po jejím začátku zcela ustala. Benešovsko a Vlašimsko byly označeny za agrární, katolicko-konzervativní regiony, což zaujme vzhledem k výsledkům předválečných voleb, které tuto charakteristiku nepotvrzovaly. Ještě více si situaci pochvalovaly úřady na Pelhřimovsku, kde zpráva hovořila o všeobecné lhostejnosti k národnímu hnutí, nepoččetně národovecká inteligence se tam prý po roce 1914 zcela stáhla z veřejného dění a kdysi aktivní učitelské spolky prý houfně vysílají deputace na úřady s deklaracemi loajality, podobná ujištění prý úřady obdržely i od nepoččetně místních socialistů.¹⁶⁾

Střediska antiklerikální propagandy

Tábořský region se z hlediska socioprofesionálního profilu hlavních aktérů antiklerikálního boje od jiných venkovských a málo industriálních regionů nijak neliší. Jeho hlavním nositelem byly vzdělané elity každého z politických táborů, přičemž nejpočetnější složku těchto elit představovali učitelé. Jejich politická inklinace kolísala mezi přízní mladočeského a pokrokového směru, otevřených příznivců sociální demokracie mezi učiteli do roku 1914 mnoho nebylo. Pro kulturní práci sociální demokracie tento stav znamenal problém, protože jediné středisko antiklerikálního boje v regionu

15) SOKA Tábor, fond Vikariátní úřad Bechyně, kart. č. 10, zvláště fol. 365, 33.

16) Situační zprávy z období první světové války viz SOKA Tábor, fond Okresní úřad Tábor, inv. č. 775, kart. č. 56, zvláště fol. 10–11.

byla samotná redakce časopisu *Jihočeský dělník*, ostatní části sociálnědemokratické organizační struktury v regionu se v kampaních valně neangažovaly a soustřeďovaly se hlavně na zápas o hospodářské požadavky, případně nárazové politické kampaně.

Přítomnost zárodku intelektuální opozice vůči katolicismu byly zjevná tam, kde se shromáždila a vzájemně podporovala dostatečně početná intelektuální elita, jejíž páteří byli středoškolští učitelé, příslušníci svobodných povolání, lékaři a lékárníci. V situaci, kdy tradiční vzdělanou elitu ve městech podobných Bechyni nebo Milevsku představovali státní úředníci, resp. úřednictvo správy velkostatku, bylo ovšem vytvoření jednotného antiklerikálního intelektuálního bloku těžko představitelné – účast státního úředníka byla zcela nežádoucí a ostatní úředníci museli respektovat vůli majitele velkostatku, v jižních Čechách zpravidla konzervativně katolicky orientované aristokracie.

V případě učitelů obecných škol, mnohem více vystavených doзору církevní správy a stíhaných mimořádně tíživými materiálními potížemi, byla inklinace k této intelektuální skupince oponentů katolické církve velmi komplikovaná a vpravdě individuální. Zmínek o venkovských kantorech dopisujících do socialistického, anarchistického a vůbec volnomyšlenkářského tisku máme až do druhé poloviny 80. let 19. století velmi málo, např. v celé brněnské diecézi se ve vizitačních protokolech objevilo jediné hlášení tohoto druhu, v hradecké diecézi žádné, a tak není překvapením, že ani na Tábořsku se s podobným případem ve zmíněné době nesetkáváme.

Postavení učitele obecné školy ve společnosti a jeho možnost vzepřít se případně ingerencím duchovního do výuky či provozu školy velmi závisela od postoje místní školní rady. Podle školského zákona z roku 1869 byla místní školní rada hlavním dozorcím orgánem nad chodem školy, místní katolický duchovní správce byl virilním členem rady. Nadřízené orgány, zvláště Zemská školní rada, pod tlakem pražského arcibiskupství doporučovaly volbu děkanů také do orgánů středního stupně školské správy, tj. do okresních školních rad, ale k vydání direktivy nebo dokonce zákona v tomto směru nedošlo. Pokud tedy vznikl mezi katechetou či farářem na jedné straně a příliš pokrokově horlivým učitelem konflikt, nejčastěji o problém účasti dětí a učitele na náboženských cvičeních (např. vítání biskupa, májových pobožnostech apod.), pak se věc dostávala na stůl místní školní rady. Pokud byli v řadách radních dostatečně zastoupeni příznivci tzv. pokrokových stran, tedy zvláště mladočeši, pokrokaři, levicová frakce agrárníků nebo výjimečně příznivci socialistů, pak mohl učitel očekávat bagatelizaci kauzy a její odložení ad acta. Duchovní se také zpravidla v očekávání negativní reakce místní školní rady na svoji stížnost choval obezřetně a otevřenému střetu se hleděl vyhnout. Pokud ale učitel nemohl na shovívavost místní školní rady příliš spoléhat, jeho postavení vůči duchovnímu bylo překerní. Nařízení ministra školství z 80. let spolu se zavedenou školní praxí totiž stanovovala za hlavního garanta ideového profilu výuky duchovního, což sice patrně bylo v rozporu s liberálním duchem školského zákona z roku 1869, ale pro konkrétního učitele mohl být pohyb v tomto nejistém právním terénu existenčně krajně nebezpečný.

Z právního chaosu v rakouském obecném školství, které se podle místních podmínek pohybovalo někde v prostoru mezi polokonfesní a konfesní školou, plynula labilita postoje učitelstva v kulturním boji, jeho vysmívaná obojakost a bezzásadovost. Frustrování učitelé, stíhaní ještě více než nepřízní církve dramaticky špatnými

materiálními podmínkami, se snažili hledat místa ve větších městech a obcích. Zde jednak počítali s liberálnějším postojem místních školních rad, jednak s možností nějaké formy přivýdělnku k mizernému učitelskému platu. Učitelstvo obecných škol se následně ve větších sídlech opatrně integrovalo do fronty bojovníků za de-konfessionalizaci školy, venkovští učitelé zůstávali v kulturním boji do roku 1918 zpravidla pasivní. Koneckonců i pokrokařský učitelský tisk je nabádal. „*Buďte opatrní! Nečiňte ze sebe zbytečně mučedníků. Byly časy, kdy jediný mučedník přivola legie bojovníků, dnes ty časy minuly. Dnes jediný mučedník zastraší legie bázlivců, a konce horší jsou pak počátky. Buďte opatrní. Kryjte se štítem dokonalé znalosti zákonů a nařízení, ... kryjte se přesným vykonáváním povinností úředních, buďte zkrátka kovaní, aby se vám nemohlo ublížit.*“¹⁷⁾

Představitelé krajních pólů kulturního boje byli na Tábořsku – tak jako i jinde – v nevýznamné menšině ve srovnání s masou víceméně pasivního a oportunisticky se chovajícího obyvatelstva, jejíž aktivizace ve směru politických cílů znepřátelených táborů byla vlastně hlavním cílem kulturního boje i katolické odpovědi na něj. Nositelé antiklerikálních výbojů se v politickém okrese koncentrovali do města Tábora, které jediné pokrývalo pro celý okres poptávku po vysoce kvalifikovaných službách vysokoškolských vzdělanců a kde se intelektuální zázemí pro podobnou propagandu jako v jediném místě v okrese jevílo dostatečným. Počet středoškolského učitelstva v Táboře byl ve srovnání se zbytkem regionu značný, zvláště tábořské gymnázium bylo ve vzpomínkových textech bývalých studentů publikovaných na stranách národoveckého tisku stylizováno do role bašty pravého národovectví opřeného o husitskou tradici. Tábořští středoškolští profesori sice sdíleli a mnohdy také sami akcelerovali antiklerikální propagandu v její mírnější formě, tj. jako odkaz na husitskou minulost Čechů a Tábora, ale vyhýbali se aktivitám v rámci organizace Volná myšlenka, která již byla z hlediska státu považována za nebezpečnou.¹⁸⁾ Nepochybně byla důležitou činností tábořských středoškolských profesorů na půdě národovecky orientované vědy, právě tato činnost nejvíce legitimizovala pozici místního gymnázia jako pilíře národovecké, ke katolicismu skeptické inteligence ve městě a regionu. Díky středoškolským učitelům, několika advokátům, lékařům, lékárníkům a úředníkům existovalo v Táboře podhoubí pro vznik organizací, jejichž činnost mohla v některých svých aspektech ad hoc zasáhnout do kulturního boje.

Další kruh osob, vnímajících antiklerikální agitaci jako své poslání ve veřejném životě, bylo možno hledat hlavně kolem spolku Sokol, který představoval tradiční oporu umírněných antiklerikálních sil v mnoha provinčních městech.¹⁹⁾ Sokolské angažmá v kulturním boji bylo po celou dobu existence organizace pouze jedním ze segmentů práce hlavní národovecké organizace. Pro mnoho sokolských jednot vždy bylo hlavní náplní činnosti cvičení, další jednoty se snažily v rámci „kulturního boje“ pracovat aspoň formálně a konaly výlety na slavná místa české reformační

17) POSPÍŠIL, Konrád. *Jednota Komenského 1905–1906*. Zábřeh 1906, s. 158–162.

18) Aurea aetas. *Jiskra*, roč. 10, č. 39, 26. 9. 1912, s. 1; Proč žádá učitelstvo tak úsilovně do města. *Jiskra*, roč. 4, č. 6, 7. 2. 1906, s. 1–2.

19) NOLTE, Claire. *The Sokol in the Czech Lands to 1914. Training for the Nation*. New York 2002, zvláště s. 52n.

minulosti s částečně vzdělávacím, hlavně však zábavním programem. A jen málo jednot si bralo za svoji roli hlavního antiklerikálního bojovníka a snažilo se na veřejnost v tomto směru působit dlouhodobě, systematicky a přístupnou formou, tj. přednáškami, výlety, četbou atd. Táborský Sokol ve svém angažmá nijak nevybočoval z obvyklých mantinelů. Patřil sice k hlavním organizátorům slavnostního připomínání jubileí spojených s Janem Husem a husitstvím vůbec, současně se do jeho práce v tomto směru v první dekádě 20. století vloudilo mnoho formalismu a oportunistu a v očích radikálnějších složek antiklerikálního tábora se Sokol diskreditoval neochotou vstoupit do otevřeného boje s církví.

V rámci celých českých zemí si Sokol i na začátku 20. století udržel pozici významné síly kulturního boje, ve větších městech a industriálních oblastech však již Sokol svojí aktivitou zřetelně předčily radikálnější síly, hlavně pokrokařské a socialistické orientace. Sokol si svoji roli podržel spíše na venkově a v málo industriálních oblastech. Také v Táboře v první dekádě 20. století razanci místního Sokola v kulturním boji předčila pokroková mládež, která napadala četný oportunismus sokolů ve výchovně-vzdělávacích otázkách a kulturním boji a snažila se Sokol i další organizace a vůbec tzv. pokrokovou veřejnost strhnout k manifestačnímu rozchodu s katolicismem.

Pro radikální aktéry antiklerikální propagandy bylo indikátorem opravdovosti a konzistence kulturního boje vystoupení z katolické církve. Velmi silně se za tento krok stavěl pokrokařský antiklerikalismus, v případě mladočechů a sociálních demokratů byl tento požadavek takticky zamlčován s ohledem na obavu z nepochopení u širokých mas příznivců. Také v řadách tábořských sokolů a místních vzdělanců byl tento krok výjimečným jevem. S ohledem na rodinu, kariéru, zákazníky atd. se k takto odvážnému kroku odhodlal málokdo. Typickým se stal výsledek kampaně sociálnědemokratického časopisu *Jihočeský dělník*, který vyzval v roce 1912 příznivce strany v regionu, kteří jsou deklarovanými bezvěrci, aby se pod patronací redakce sdružili v autonomní satelitní organizaci v rámci sociálnědemokratického tábora. Mezi několika tisíci příznivců socialistů v jižních Čechách se našlo jen 48 osob, které se redakci na výzvu přihlásily.²⁰⁾

Pohnutky osob, které se rozhodly do roku 1914 vystoupit z církve, lze považovat za krajně individuální a zvláště v maloměstském a venkovském prostředí rozhodně nelze mluvit o markantním dopadu bezvěrecké agitace a organizovaném vystupování. Přestože bezvěrecké hnutí a také radikální socialisté ve svém tisku poskytovali právní rady k tomuto kroku, naprostá většina vystoupivších z katolické církve byli lidé, kteří tak činili spíše z rodinných důvodů, snahy následovat evangelickou konfesi partnera apod., než vysloveně z pohnutek svědomí. Mezi výjimky patřil nejpřednější pokrokařský exponent v regionu, Ladislav Kučera z Tábora, pozdější šéfredaktor pokrokařského časopisu *Jiskra*. „*Pochybně jednostranná školská výchova náboženská způsobila, že sám nyní musím se snažit zaujati pevné, skutečně vlastní stanovisko ve věcech náboženských, jehož nemám od těch časů, kdy bylo mi poznati myšlénku a učení mimo katolicismus jsoucí. Matriční příslušnost k církvi katolické žádá na mně i vykonávání*

20) Boj proti klerikalismu. *Jiskra*, roč. 10, č. 40, 2. 10. 1912, s. 6.

různých veřejných úkonů podle téhož ritu. Je to i vojenská přísaha, po prvé volá mne letos povinnost k odvodu, a, byl-li bych odveden, pak i tento slib v rukou vojenského představeného mne čeká. Je to akt vážný, nemohl bych ho bez výčitek svědomí vykonati. A tak nemravným člověkem nechci býti.“²¹⁾ Odpadlíci z důvodu svědomí se po odchodu z katolické církve do roku 1920 obvykle deklarovali jako ateisté, výjimečnost tohoto jevu však v poměrech Táborska ukazuje pozornost, kterou prvnímu podobnému případu ve svěřené oblasti věnoval mladovožický děkan.²²⁾

Paradoxy kulturního boje

Pověst Táborska se do zajímavého světla dostávala při pohledu na volební výsledky, zvláště ve zlomových obdobích, kdy probíhala ostrá diferenciacie politické scény. Jiří Kořalka upozorňoval na zvláštní postavení tábořského volebního obvodu ve volbách do poslanecké sněmovny říšské rady, kdy v rámci všeobecného vítězství mladočechů nad konzervativnějšími staročechy Táborsko představovalo anomálii. Jednak podpořilo staročeského kandidáta v městské kurii, jednak táborští voliči přispěli k vítězství druhého staročecha v rámci kurie obchodních a živnostenských komor.²³⁾ Pro druhý příklad můžeme jít do roku 1911, kdy antiklerikální propaganda zažívala jeden ze svých vrcholů a téma ostře rozdělilo politické strany do dvou bloků. V tomto roce se konaly volby dle zásad všeobecného a rovného volebního práva pro muže do říšské rady a na volebním výsledku se kromě měšťanských a rolnických elit proto podílely široké lidové vrstvy. V rámci Čech bylo pro katolicko-konzervativní, tj. v dobovém diskurzu klerikální kandidáty odevzdáno v průměru 4,19 % hlasů. Táborský volební obvod se pohyboval mírně nad zemským průměrem (4,5 %), sousední benešovský odvod vykazoval jeden z nejnižších podílů hlasů pro klerikály vůbec (1,4 %). Tzv. husitská Praha příliš nedostála své pokrokové pověsti a např. ve staroměstském volebním obvodu získali katoličtí konzervativci 6,7 % hlasů. Ve světle výsledků se katolickými baštami jeví být hlavně volební obvody Příbram (12,4) a Hradec Králové (13 %), takto častý cíl výletů a antiklerikálních kampaní sokolstva, spojených s návštěvou Orebu, Kunětické hory apod.²⁴⁾

Pokud se pokusíme v rámci Táborska detekovat obce, v nichž volební výsledek alespoň rámcově odpovídal konstruktivnímu husitské pokrokovosti, pak je to v první řadě samotné město Tábor s extenzí „pokrokové“ volby nepřesahující 15 km, včetně všech měst a městeček v obvodu. Naopak nejsilnější preference katolicko-konzervativních kandidátů vykazovaly vzdálenější a menší obce, zvláště při hranici tábořského politického okresu. Za bašty klerikalismu v rámci jižních Čech považovali

21) SOKA Tábor, fond Děkaný úřad Tábor, Dokumenty o vystoupení z církve, inv. č. 80, sign. III B 5/4, kart. č. 3, fol. 69.

22) SOKA Tábor, fond Děkaný úřad Mladá Vožice, Dokumenty o vystoupení z církve, inv. č. 26a, sign. II-26a, kart. č. 26a.

23) KOŘALKA, Jiří. Řemeslnicko-obchodnická elita v čele samosprávy města Tábora v letech 1848–1939. In: FASORA, Lukáš – HANUŠ, Jiří – MALÍŘ, Jiří (eds.). *Občanské elity a obecní samospráva 1848–1948*. Brno 2006, s. 284–292, zde s. 290; dále podrobněji KOŘALKA, Jiří. Poslední vítězství tábořských staročechů v parlamentních volbách. In: *Táborský archiv 13*. Tábor 2007, s. 183–192.

24) O klerikalismu a boji proti němu. *Jiskra*, roč. 9, č. 42, 31. 8. 1911, s. 1.

táborští pokrokáři hlavně menší obce v okolí Pacova a Kamenice nad Lipou (Mezilesí, Pošná, Samšín), hlavní roli v podpoře katolické agitace sehrávali milevští a želivští premonstráti s oporou v několika mladších a aktivnějších farních správcích, ochotných se angažovat v žurnalistice a politice.²⁵⁾

Ale volba „pokrokového“ kandidáta sama o sobě není důkazem úspěchu „kulturního boje“ na Tábořsku, opět si tu musíme poradit s všeobecným oportunismem. Jiří Kořalka již na konci 70. let 20. století upozornil na skutečnost, že od první poloviny 19. století táborští měšťané věnovali mnohem více pozornosti uctívání památky Jana Žižky, interpretovaného jako významný válečník a zakladatel města, a památku „kacíře“ Jana Husa ponechávali jako příliš delikátní stranou.²⁶⁾ Také místní úřady byly dlouho ochotny tolerovat Žižku, ovšem takřikajíc vypreparovaného, zbaveného většiny dobových kontextů, hlavně z obavy, že pod rouškou nevinného připomínání zakladatele města by se do Tábora dostala z pražských intelektuálních kruhů ideologie nebezpečná státu i katolické církvi. Které segmenty paměti Žižky a husitství úřadům vadily, dobře ukazují cenzurované pasáže z projevu, který si k příležitosti odhalení Žižkova pomníku v roce 1877 připravil Karel Mlynář, městský tajemník. Z projevu musel na pokyn hejtmantství vypustit slova o „těžce zkoušeném českém jihu“, „tmě šířené hierarchií římskou“, „úplné svobodě ve víře“, „Kdyby nebylo Lipan, nebylo by Bílé hory“, „Dějiny Čechů jsou ustavičným zápasem s němečtím“, „Nebyt Husa, nebyl by Luther s reformací a bez Luthera nebyl by Voltaire s francouzskou revolucí“.²⁷⁾ I když Mlynář ve svém projevu často pletl páté přes deváté a Žižku s Husem vnímal často dost mimo historickou realitu, přesto je zásah úřadů zajímavý – jeho cílem byla redukce Žižky na zakladatele města a vytvoření bloku mezi Žižkou a Husem. Slavnosti se zúčastnily početné přespolní delegace, patrně nejdelikátnějším bodem slavnosti byl zpěv chorálu „Kdož sú boží bojovníci“, o který byl s úřady také sváděn boj. Hlavně přítomnost delegace z Prahy dávala slavnosti charakter národní manifestace a směřovala Tábor do čela národního emancipačního zápasu, lze ovšem pochybovat, zda se tak dělo k radosti místního měšťanstva.

Na další z rozporů poukázala Květa Kořalková²⁸⁾ srovnáním údajů o náboženském profilu obyvatelstva politického okresu Tábor. Zatímco podle sčítání lidu z roku 1910 jih Čech patřil k nejvíce katolickým v Čechách, obraz tábořského okresu se z regionálních parametrů poněkud vymyká kvůli přítomnosti židovské a evangelické minority, ovšem nevykazoval mj. vůbec přítomnost bezvěrců. Teprve v letech 1921 a 1930 se situace dramaticky změnila a hlavně soudní okres Tábor vykázal mimořádně vysoký podíl příslušníků československé církve a výrazně narostl také počet ateistů. Soudní okresy Mladá Vožice a Soběslav byly zmíněnými

trendy zasaženy podstatně méně. Ačkoliv se Květa Kořalková zdržela hlubší interpretace shromážděných statistických údajů, je pozoruhodné, že dopad změny režimu na konfesní orientaci obyvatel Tábořska hodnotila jako zcela zásadní. Pád konzervativně-katolického habsburského státu a následný vznik sekulární demokratické republiky spojené s proslulým Masarykovým „Tábor je náš program“ měl na obyvatelstvo okresu mimořádný vliv.²⁹⁾ Údaje pro Tábořsko ve srovnání s celými Čechami budí dojem, jakoby se region přibližně do roku 1917 profiloval spíše plytkým, nedůsledným pokrokářstvím, drženým na uzdě neochotou místní maloměstské elity k čelnímu střetu se státem a jeho ideovým spojencem, římskokatolickou církví. Maximem „pokroku“ byly husovské oslavy pořádané s podporou pražských intelektuálních kruhů k nevoli církve a samozřejmě tak trochu úřadům navzdory, po jejich skončení se však i na Tábořsku vrátil život do normálních kolejí, ustal čas vzletných řečnických obrátů a rozmáchlých gest a místní obyvatelé, zůstávající tzv. matričnicími katolíky, se začali ve své většině k dobovým nábožensko-politickým problémům chovat víceméně netečně.

Dalším paradoxem byla dominance pokrokářů v tábořském antiklerikálním diskursu.³⁰⁾ Na rozdíl od mladočechů a hlavně sociálních demokratů šlo o poměrně nepočetné politické seskupení s nepřilíh komplexním programem, v němž ovšem kulturní boj představoval velmi významnou položku. Hlavně v počátcích hnutí se vymezovali dosti ostře vůči starším nositelům kulturního boje v regionu, hlavně vůči Sokolu a vůbec mladočeskému hnutí kolem tábořského starosty Aloise Kotrbelce (v úřadu v letech 1899–1918).

Kritika měla několik vrstev, její těžiště se poněkud proměňovalo hlavně kvůli nepřilíh soudnému rázu pokrokářského hnutí, jednak kvůli poměrně častým změnám na postu šéfredaktora časopisu *Jiskra*, který v opozičním proudu reprezentoval hlavní pilíř. Ani pokrokářští žurnalisté si obvykle netroufali v maloměstském prostředí sáhnout k příliš osobním útokům, v roce 1909 však učinili výjimku a mířili dokonce na samotného starostu města. „*Jene Žižko, kdybys ožil.... Ty bys ohněm a mečem zahladil to město, které povstalo proti tobě, otci svému, aby vstoupilo do služeb nepřátel tvých a národa tvého!*“ Mínil tím slavnost Božího Těla na náměstí, které Jiří Kořalka vnímal jako nejreprezentativnější a nejběžnější tábořské slavnosti,³¹⁾ při níž asistovala katolickým obřadům téměř celá elita města včetně členů městské rady, ostrořealeckého, veteránského a hasičského spolku, přičemž „*v čele toho všeho stál starosta, mladočeský poslanec*“. Článek končil důtklivým napomenutím k zapamatování si účastníků slavnosti, neboť ti prý nejsou hodni toho, aby o tři týdny později slavili Husovu památku.³²⁾

Kritika oportunismu aktérů a dokonce i nejpřednějších organizátorů Husových oslav, kteří sice takto splnili svoji „povinnost vůči pokroku a národu“, ale obrazně

25) Milevsko – Bechyně. *Jiskra*, roč. 8, č. 13, 31. 3. 1910, s. 5.

26) KOŘALKA, Jiří. Výzkum husitského Tábora v počátcích tábořského muzea. In: *Husitský Tábor 2. Tábor 1979*, s. 117; KOŘALKOVÁ, Květa – TECL, Rudolf. Historie pomníku Mistra Jana Husa v Táboře (1904–1928). In: *Tábořský archiv 10. Tábor 2000–2001*, s. 417–450, zde s. 417–418.

27) SOkA Tábor, fond Okresní úřad Tábor, inv. č. 1374, sign. 3/71, kart. č. 299, spis č. 14, fol. 613–614.

28) KOŘALKOVÁ, Květa. Změny náboženských poměrů v Táboře a okolí po vzniku Československé republiky. In: *Tábořský archiv 7. Tábor 1995–1996*, s. 233–248.

29) ČORNEJ, Petr. „Tábor je náš program...“ (Masarykova návštěva v Táboře 25. března 1919). In: *Tábořský archiv 15. Tábor 2011*, s. 31–56.

30) Srov. KAŠRAROVÁ, Blažena. Realisté a tábořská *Jiskra* 1903–1907. In: *Tábořský archiv 9. Tábor 1999*, s. 245–255.

31) KOŘALKA, J. Remeslnicko-obchodnická elita, s. 288.

32) Pod pomníkem Žižkovým. *Jiskra*, roč. 7, č. 24, 16. 6. 1909, s. 1.

jednou nohou zůstávali stále v zajetí tradiční kultury, profilované katolicismem – přibližně v podobě, v jaké ji líčil Josef Holeček. „Většinou je Husova slavnost buď nutností, aby se něco dělalo, aby se neřeklo, že tady spíme atd. Anebo je vítanou příležitostí ke změně a vyrazení. Dnes oslava Husa, zítra třeba vítání biskupa církve, která Husa upalovala. Že snad má život mít jisté mravní základy, jistý smysl, jistou důslednost zásad i jednání, jedni nevědí a druhým je hloupostí! Každý do své řady! A oběma nohama!“³³⁾ Motiv překonání oportunistické váhavosti a jasného vyslovení se pro věc pokroku je v textech vůbec velmi častý, jde společně se stereotypem katolické církve jako bašty temnoty a útlaku o jeden z evergreenů pokrokařské žurnalistiky.

Pokrokaři si již poměrně záhy povšimli dosti stereotypního opakování scénářů Husových oslav. V roce 1906 již *Jiskra* psala jednak o plném zdomácnění Husova kultu ve veřejném dění, jednak ale také o jisté únavě a otupělosti veřejnosti z neustálého připomínání Husovy morální autority. Výstižným způsobem podal v roce 1913 obraz pěstování Husova kultu na českém venkově, s výslovnou zmínkou o západních a jižních Čechách, také redaktor časopisu *Plzeňský kraj*. „Sejde se výbor jednoho nebo více spolků. Umluví se nejprve, v které hospodě to bude, aby se hostinský mohl zásobiti. Vyhledá se řečník. To je důležité. Někde chtějí takového, co do toho „umí mlátit“ a těm, co tam nejsou, pořádně „vyklepat“. Jinde zase mají rádi řečníka, který tolik nenarází, aby se na faře nehněvali. Pak se udělá program. Nějaké písně a básně se do toho vloží, dle místních poměrů může se také pálit hranice. Dopoledne se jde ovšem na mši svatou a poslechne se kázání pátera, který ovšem, to je přirozené, Husa v lásce nemá. Jiný způsob. Jeho hlavním motivem jest to, aby se neřeklo, že jest to namířeno proti kléru. Co se udělá, jest vlastně jedno, ale něco se přece udělá, mívá to obvykle ráz dobročinnosti. Třetí způsob je nejsvícenější – a nadšení vlastenci už prý o něm přemýšlejí. Celý národ ať se pozdvihne jako jeden muž a prosí, aby byl Hus prohlášen za svatého. I slepý musí vidět, do jaké slepé uličky se dostane národ český se svým Husem. Zřící se ho přece nemůže, to by nestálo za tu ostudu před celým světem. A následovat ho nechce, protože bráti něco doopravdy se odnaučil. Nejlepší tedy, stane-li se Hus svatým. Na svátek vyrukuje se s kněžími a ministranty, s veterány a korouhvemi, vše se dopoledne odbude, odpoledne zapije a je pokoj, svatý pokoj!“³⁴⁾ Redaktoři *Jiskry* psali otevřeně o bolavých místech novodobého českého husitismu v jihočeském podání. „...Oslavy Husa jen profamují, stavše se poznenáhlu národními fidlovačkami. Bengály, elektrické reflektory, lampiony, iluminace a otrěpané slavnostní řeči.“ Takoveto „oslavování“ vyhovuje jen „tichošlápkům a indifferenčním osobám“.³⁵⁾

Táborští pokrokaři se také rádi připojili k vlně kritiky probíhající v letech 1903–1906 sokolskými organizacemi. Člen vedení Sokola Václav Kukaň napadal v několika vlnách vedení Sokola kolem Jana Podlipného za vyprázdnění ideového programu organizace, hlavně za zanedbávání ideové výchovy v duchu modernizovaného husitis-

33) Jak oslavovati Husa. *Jiskra*, roč. 11, č. 27, 3. 7. 1913, s. 2.

34) Tři návrhy na oslavu Husa. *Plzeňský kraj*, roč. 8, č. 54, 4. 7. 1913, s. 1.

35) Výstava Husova v Táboře. *Jiskra*, roč. 4, č. 31, 1. 8. 1906, s. 1–2.

mu.³⁶⁾ Kukaň měl k tábořské *Jiskře* dobré kontakty a ve svých publicistických dílech a polemikách poměrně často používal (negativních) příkladů vazeb Sokola ke konzervativně katolickému prostředí s příklady v regionu jižních a jihovýchodních Čech.

Tábořský Sokol byl v rámci vlny dosti radikální kritiky posuzován optikou pokrokařského centra, strážce husitských tradic a vysvědčení, vystavené mu *Jiskrou* a Kukaněm, vyznívalo dosti tristně. *Jiskra* upozorňovala, že výroční zprávy Žižkovy (tj. jihočeské) sokolské župy jsou pravidelně zveřejňovány na stránkách listu *Tábořský kraj*, kontrolovaného sice mladočechy, ale v otázkách boje s klerikalismem často dosti shovívavého, v Pacově že je ve vedení Sokola dokonce bývalý předák veteránského (tj. katolicko-monarchistického) spolku atd. Vrcholem všeho je, že Sokol „...v Táboře pořádá každoroční pouť na Kozi hrádek, kde po vyslechnutí ledabyklých frází se pije, zpívá, tančí a pozdě v noci navrací se za zvuků všelijakých odrhovaček ve stavu dokonce neslavnostním“.³⁷⁾

Příznačně se do Tábora dostávala další vlna antikolického radikalismu z Prahy a nešlo jen o Kukaně a spol. Obyvatelé jižních Čech se trochu s rozpaky dostávali do vleku kulturního směru diktovaného pražskou národní elitou, která bez ohledu na stav věci vlastně vnucovala Jihočechům sdílení modernizovaných husitských tradic bez ohledu na postoje místního obyvatelstva. Sdílení husitismu znamenalo v tomto diskursu podporu opravdového češství, odmítání husitismu bylo příznakem zaostalosti a inklinace k Vídni a Římu jako centřům germanizace a ideové temnoty. Zajímavým příkladem tlaku Prahy na jihočeské venkovské potomky husitů byl v jistém smyslu skandál z Chelčic z roku 1913. Vodňanský spolek k postavení pomníku Petra Chelčického shromáždil sice potřebné finance a dohodl se se sochařem Františkem Bílkem, narazil však na naprostý nezájem obyvatel Chelčic. Ti, vedeni místním farářem, jednak odepřeli jakoukoliv spolupráci ve věci uctění slavného rodáka, jednak dokonce z jejich strany zaznělo prohlášení, že nemohou garantovat bezpečí pomníku v obci. Na intervence pražských intelektuálů Chelčičtí nereagovali a až do konce monarchie trvali na svém. Spolek se v trapné situaci rozhodl raději přenést pomník do nedalekých Vodňan.³⁸⁾

V Táboře se s podobně dramatickým faux pas údajných dědiců pokrokových tradic husitství nesetkáváme, místo zatvrzelosti Chelčických bylo v Táboře k vidění více oportunismu a snahy nezadat si před zraky národa reprezentovaného pražskými intelektuály ani před zraky katolické církve a úřadů. Husitství bylo s dějinami města a regionu spojeno tak neodmyslitelně, že se automaticky očekávala jeho projekce do mnoha kulturních aktivit, s fenoménem vlastně nijak nesouvisejících a potenciálně ze strany katolické církve a jejich příznivců vnímaných jako nepřá-

36) NOLTE, C. *The Sokol*, s. 153, 156; Debácle. *Borec*, roč. 5, č. 14, 8. 9. 1898, s. 105–108; Uvítací řeč primasa Království Českého. *Věstník sokolský*, roč. 7, č. 21, 10. 11. 1903, s. 411–412; Sokolstvo a klerikálové na Moravě proti nadšení národního učitelstva v řadách sokolských. *Věstník sokolský*, roč. 9, č. 15, 10. 8. 1905, s. 411–412; Výsledek naší vzdělávací činnosti a příčiny jejího neúspěchu, *Sokol*, č. 4, 1903, s. 85–90; Život v otráveném vzduchu. *Věstník sokolský*, roč. 8, č. 6, 25. 3. 1904, s. 171–173, pokračování; Klerikalismus v sokolstvu. *Borec*, roč. 6, č. 1, 22. 2. 1899, s. 6–7.

37) Sokolstvo a snahy pokrokové. *Jiskra*, roč. 2, č. 39, 30. 11. 1904, s. 1.

38) Chelčice – proti Chelčickému. *Jiskra*, roč. 11, č. 29, 17. 7. 1913, s. 1; Občanům Chelčickým! *Jiskra*, roč. 11, č. 33, 14. 8. 1913, s. 1.

telské. Za vrcholné vzepětí antiklerikálního boje v místních podmínkách bylo proto považováno jednak uspořádání výstavy k Husovi a husitství v létě 1906, jednak pro světový primát výstavy, jednak pro velmi dobrou návštěvnost. Na druhou stranu se přes značný posun v činnosti nepodařilo do roku 1918 realizovat stavbu Husova pomníku v Táboře (odhalen 1928) a v roce 1907 uspořádaná manifestační návštěva účastníků světového kongresu Volné myšlenky (konán v září 1907 v Praze) vyzněla dokonce rozpačitě až trapně. *Jiskra* si postěžovala na chladné přijetí volnomyšlenkářů v Táboře velmi sarkasticky. „*Jen několik málo majitelů domů vyvěsilo prapory. Ti ostatní je vyvěsí, až přijde do Tábora někdo, kdo celý život památku Husovu a Žižkovu hanobil.*“³⁹⁾

Velkého pokroku bylo dosaženo v oblasti vlastivědné a historické práce, zvláště díky práci učitele Josefa Švehly na Kozím hrádku, která nakonec představovala vůči „pokrokové“ veřejnosti z jiných měst hlavní výkladní skříň činnosti tábořských mladočechů, pokrokářů a vůbec ne-katolických kruhů. Snaha vytěžit ze Švehlovy záslužné práce politický kapitál pro kulturní boj však vyznívala rozpačitě, jak ukázala série skandálů místního a okresního formátu z roku 1908. Švehla byl po 23 letech práce na učitelském postu ve Starém Táboře (Sezimově Ústí) nařčen ze zanedbávání povinností pedagoga ve prospěch vlastivědné činnosti. Zájmová koalice, která za udáním nejspíše stála, byla politicky dosti různorodá, našli bychom v ní jak dogmatické exponenty katolicko-konzervativního bloku, kterým ožívování dějin husitského hnutí nebylo po chuti, účastnilo se ale i několik čelných představitelů tábořských mladočechů, kteří okolností využívali k osobním cílům. Příznačně se tu stal kulturní boj instrumentem politických bojů, o deklarované cíle tu šlo pramálo. Série článků v *Jiskře* se snažila mobilizovat veřejnost k údajně nastávajícímu čelnímu střetu s klerikalismem a jemu zaprodanými mladočechy, reakce však byla nevelká a takřkajíc racionálně vlažná.⁴⁰⁾

Sám Švehla neměl chuti postavit se do čela antiklerikálního zápasu tak, jak to učinil na Moravě bludovský učitel Alois Konečný, který ze svého údajného mučednictví vytěžil zajímavou a poměrně dlouhou politickou kariéru.⁴¹⁾ Také tábořská Učitelská jednota Komenského reagovala na quasi-aféru vcelku vlažně a neodhodlala se k nějaké razantnější formě intervence ve Švehlův prospěch. Naopak Švehlu vidíme v roce 1914 a poté ještě několikrát v čele učitelské deputace, která ujistila úřady „*o čínorodém osvědčení vlastenečství, jakého u jiných stavů marně bychom hledali.*“⁴²⁾ Po válce ovšem tábořskou Jednotu Komenského zachvátil dobový veletoch

39) Výstava Husova v Táboře. *Jiskra*, roč. 4, č. 31, 1. 8. 1906, s. 1–2; Ejhle, potomci husitů! *Jiskra*, roč. 5, č. 39, 18. 9. 1908, s. 5; Účastníci světového kongresu Volné myšlenky ve městě Žižkově. *Jiskra*, roč. 5, č. 39, 18. 9. 1909, s. 1.

40) Např. Denunciace proti učiteli Švehlovi. *Jiskra*, roč. 6, č. 21, 20. 5. 1908, s. 5; Před soud české veřejnosti. *Jiskra*, roč. 6, č. 14, 1. 4. 1908, s. 1, aj.

41) MALÍŘ, Jiří a kol. *Biografický slovník poslanců moravského zemského sněmu v letech 1861–1918*. Brno 2012, s. 355–357; BALÍK, Stanislav. Politika vedená z bludovské fary – P. František Alois Ermis. In: HANUŠ, Jiří – MAREK, Pavel. *Osobnost v církvi a politice. Čeští a slovenští křesťané ve 20. století*. 1. vyd. Brno 2006, Centrum pro studium demokracie a kultury, s. 104–121.

42) SOKA Tábor, fond Učitelská jednota Komenského, Pamětní kniha spolku, zápisy z let první světové války, inv. č. 1, kniha č. 1, s. 33.

postojů a náhle módní radikalismus, ba stanula na čele antiklerikální vlny, a občas se svými ráznými prohlášeními dokonce iniciovala antiklerikální aktivity v celostátním měřítku. Údajná mučednická aureola Josefa Švehly tu náhle přišla velmi vhod. V březnu 1919 např. zaujalo rázné prohlášení s peticí „*aby v Republice československé zavedena byla škola laická, aby zamezen byl vstup do škol kněžím, paralyzujícím školní práci; aby odstraněn byl veškerý vliv církve pro moderní školu naprosto nedůstojný a nevhodný.*“⁴³⁾

Závěrem

Rozpornost antiklerikálního zápasu v české společnosti přelomu 19. a 20. století se ukazuje ještě větší, pokud odhlédneme od řečnických soubojů čelních politiků a žurnalistických přestřelků. Cesta mikrohistorické sondy do zajímavých regionů se jeví být velmi případnou pro rozkrytí komplikovaných místních vazeb a mocenských vztahů promítajících se do oblasti kulturního boje. Jedním z nejzajímavějších regionů pro analýzu českých specifik kulturního boje se ukazuje právě Tábořsko, pro svoji středověkou minulost region s předním postavením v rámci českého národního mýtu v podobě, jak jej vypracovala vlastenecká inteligence 19. století. Obyvatelům Tábora a Tábořska byla v rámci národního mýtu připisována role potomků a dědiců pokrokových tradic husitů, aniž by bylo valného ohledu bráno na jejich zájmy a reálnou situaci regionu. Připsanému významu a mravnímu kreditu bylo navíc z mnoha důvodů krajně obtížné, přímo nemožné dostát. Prostě proto, že šlo o ideál, mýtus, v mnoha svých segmentech jen málo spojený s reálným životem.

Podoby kulturního boje se na Tábořsku v zásadních parametrech neliší od jiných českých regionů s podobnou sociální situací. Za specifikum je třeba považovat jen naléhavost, se kterou byla tábořská veřejnost do kulturního zápasu a s ním eminentně spojených mocenských pŮtek vtahována zvnějšku, a míra a formy rezistence, které bylo proti této manipulaci obyvatelstvo ochotno vyvinout.

Jeho ochota akceptovat umírněné formy kritiky nadprávi katolické církve ve veřejném dění sledované doby, hlavně ve formě podpory vlastivědné práce orientované na výzkum husitského období, byla evidentní. Takto lze vyložit také reprezentativní účast velké části místních elit a vůbec veřejnosti na slavnostních akcích připomínajících Jana Husa a husitské období, šlo prostě o druh obrany a protestu před přepjatostí oficiální katolicko-konzervativní politiky, snažící se v minulosti epochu české reformace vymazat z veřejného prostoru. Současně je zřetelnou skepsou naprosté většiny účastníků podobných akcí k možnosti prohloubení kulturního boje ve směru úplné rozluky s katolicismem a jím reprezentovanou tradicí, která byla do dějin jižních Čech zapsána neméně výrazným písmem jako epocha reformační. Krajní formy antiklerikalismu obyvatelstvo Tábořska nesdílelo a nepodporovalo, dílem z pohnutek oportunistických, dílem prostě proto, že vazbu ke zvykům a tradicím lidé nechtěli nebo ani neuměli přervat, nevnímali tento krok jako prospěšný – i když se za sdílení některých zvyků a tradic třeba i trochu styděli.

43) Učitelský věstník, *Tábor*, roč. 53, č. 13, 28. 3. 1919, s. 1.

ADOLF GUSTAV JEŘIČKA A VĚRNÁ STRÁŽ U HUSOVA KAMENE V KOSTNICI¹⁾

Jiří Kořalka

Mezi organizátory českého společenského života v evropském zahraničí v posledních dvou desetiletích 19. století vynikl pivovarník Adolf Gustav Jeřička (1843–1896), který se ve svých zprávách do Čech vždy hlásil k tomu, že pocházel z Táborska.²⁾ Narodil se 18. září 1843 ve Vrchoticích u Sedlce (ve své literární činnosti občas psal též pod jménem A. J. Vrchotický) v rodině Augustina Karla Jiřičky (1803–1882), pojezdného na velkostatku ve Vrchoticích, pozdějšího správce velkostatku, a matky Antonie, rozené Černické (1822–1900).³⁾ Při návštěvě domu Jeřičkovy rodiny ve Švýcarsku počátkem června 1909 zaznamenal Emil Švagrovský, jednatel Klubu zahraničních Čechů *Frič* v Praze,⁴⁾ že na stěně salonu ve vile Jeřičkových byl zavěšen údajný znak staročeského rodu Giržiků z Dobré Vůdy na Hořicku; jméno rodu mělo být přeměněno roku 1823 na Jirziczka, poté na Jiřička a nakonec Jeřička.⁵⁾ Adolf Gustav Jeřička pocházel z tohoto českého rodu a po celý život se hrdě hlásil k českému národu.⁶⁾

1) Obsáhlou částečnou dokumentaci k tomuto článku laskavě poskytli Petr Hóffman a Vilém Hofman, příbuzní rodiny Jeřičkovy ženy Barbory, a Sabine Hofmanová, která navázala kontakt s Jeřičkovými potomky ve Švýcarsku a získala cenné podklady pro tuto práci. Odlišná, dnes úředně platná podoba příjmení příbuzných Barbory Jeřičkové vznikla před mnoha desetiletími rozdílnými zápisy jejich předků v matrikách narozených. Jan a Eva Malypetrovi poskytli rukopisnou vzpomínku Boženy Malypetrové na rodinu Adolfa Gustava Jeřičky a pomohli při identifikaci starých fotografií. Marie Černohorská vyhledala a poskytla články a podobiznu A. G. Jeřičky v časopise *Kvas*. Všem upřímně děkuji.

2) Jeřičkův první dar krátce předtím zřízenému Městskému muzeu v Táboře v březnu 1879 byl uveden s poukazem na to, že je táborským krajanem: „Z krajanův táborských, již rozptýleni jsou po šíru, přihlásil se již jeden, který hodlá hojně obdarovati museum táborské. Jest to pan Adolf G. Jeřička, sládek v Oseku, upřímný a štědrý příznivec všeho dobrého u nás.“ Museu táborskému. *Český jih*, roč. 7, č. 23, 7. 3. 1879, s. 3.

3) Státní oblastní archiv Praha, Matrika narozených Sedlec, č. 13 (1834–1854). V tomto matričním záznamu je křestní jméno novorozence uvedeno jako „Adolf Augustin“.

4) Dopis z Kostnice 1. 6. 1909. *Vlast*, Berlín, roč. 33, č. 7, 1. 7. 1909, s. 6–7; č. 8, 1. 8. 1909, s. 6–7.

5) Podle matričního záznamu byl dědeček Josef Jiřička (nar. 1759) měšťanem v Hořicích a z Hořic pocházela i babička Anna, rozená Kopyšková. Rodové erby se tehdy běžně vytvářely také v měšťanských rodinách.

6) Ze Švýcarska se od Jeřičkových potomků podařilo získat rodokmen Adolfa G. Jeřičky, počínající jeho prapradědem, jímž byl Tobiáš Jiříček z Hořic (nar. 1661).

V první polovině padesátých let 19. století vystudoval mladý Jeříčka nižší reálku⁷⁾ a roku 1857 vstoupil do praxe v hospodářství ve Smilkově. Po roce se tam stal hospodářským příručím, později pracoval v Prčici. U uhřického sládky Viléma Buriana se vyučil základy sladovnického řemesla a odešel na vandr. Pěšky odešel do Hamburku, kde přijal místo námořníka na lodi. Dostal se do Grónska, na Shetlandské ostrovy, do Anglie a do Skotska. Po několika letech se vrátil do Hamburku a zpátky do Čech. Po návratu pracoval jako chasník v různých pivovarech v Čechách i v cizině. Roku 1866 se stal podstarším v knížecím pivovaru v Rosicích u Chrudimi. Po roční přestávce se tam vrátil a po dalších dvou letech se stal podstarším ve Starých Hradech u Libáně, kde zůstal do roku 1871, kdy byl vybrán za sládky v Rosicích. Zřejmě nedlouho poté přesídlil Adolf G. Jeříčka do Zlonic u Slaného, kde se starý šlechtický pivovar Kinských modernizoval z „ručního“ na parostrojní. Zde se 14. října 1872 oženil se šestnáctiletou Barborou Baňkovou (1856–1917), dcerou pokračovatele bohatého selského rodu Josefa Jana Baňky (1793–1860) z nedaleké Tmáň.⁸⁾ Ve Zlonicích byl v roce 1874 jmenován sládkem ve zmodernizovaném parostrojním šlechtickém pivovaru. Záhy na toto místo rezignoval a s rodinou přesídlil do Chrámců u Bíliny, kde si roku 1875 najal zpustlý pivovar a zařídil jej jako malou zkušební stanici pro své výzkumy.

Do Tábora se dvaatřicetiletý Adolf G. Jeříčka poprvé ohlásil z Chrámců, když daroval tábořské řemeslnické škole parostrojek a mikroskop. „*Kéž by se našlo více takových spanilomyslných dárců, jež by naši průmyslovou školu i jinými učebními prostředky podporovali*“, komentoval tábořský týdeník.⁹⁾ Roku 1876 si Jeříčka najal ještě pivovar v Kostomlatech pod Milešovkou. Na Tábořsku si Jeříčka zakoupil hospodářskou usedlost Burianku. Poté byl roku 1877 povolán jako sládek do klášterního pivovaru v Oseku u Duchcova, kde působil do roku 1880.¹⁰⁾ Z Oseku se opět ozval do Tábora v březnu 1879, když jako jeden z prvních dárců poslal Městskému muzeu v Táboře velký Edisonův fonograf, jež pak profesor matematiky a fyziky na reálném gymnáziu František Hromádka zkoušel pro veřejnou přednášku, a dvě vzácné staré knihy, *Kroniku českou* Václava Hájka z roku 1540 a *Diadochos* Bartoloměje Paprockého z roku 1602.¹¹⁾ Již před svým působením jako sládek v Oseku byl Jeříčka zakládajícím členem Spolku pro průmysl pivovarský v Království českém a pět let zasedal v jeho výboru. V této funkci se stal od druhého ročníku z roku 1874 hlavním spo-

7) Zatímco ZENKL, František Dušan. *Spisovatelé kraje Tábořského*. Tábor 1902, s. 170, uvádí, že mladý Jeříčka studoval na nižší reálce v Táboře, zmiňují se materiály pivovarníků o jeho studiu na německé reálce v Praze.

8) Státní oblastní archiv Praha, Matrika narozených Farní úřad Hobšovice 1835–1885, s. 40.

9) *Dar. Tábor*, roč. 12, č. 48, 27. 11. 1875, s. 383–384.

10) Podrobné životopisné údaje v nekrologu uveřejnil pivovarnický časopis *Kvas*, roč. 24, 1896, s. 574; shrnutí v rámci hesla Marie Černošské v encyklopedické publikaci *Pivo – Slad – Chmel od A do Z. České, moravské a slovenské osobnosti*, vydal Výzkumný ústav pivovarský a sladařský, Praha 2004.

11) *Museu tábořskému. Český jih*, roč. 7, č. 23, 7. 3. 1879, s. 3; č. 25, 21. 3. 1879, s. 1.

lupracovníkem nově založeného pivovarského časopisu *Kvas*, kam vedle odborných článků psal též humoristické povídky,¹²⁾ a přispíval do jiných časopisů.¹³⁾

Jako uznávaný odborník v oboru pivovarnictví se Adolf G. Jeříčka s rozrůstající se rodinou odstěhoval z Čech do Švýcarska, kde se roku 1880 stal sládkem akciového pivovaru „Grande Brasserie“ v lázeňském městě Interlakenu ve středním Švýcarsku a roku 1883 byl ustanoven jako ředitel tohoto pivovaru. Odchod Jeříčky do zahraničí nebyl zřejmě zcela dobrovolný,¹⁴⁾ jak o tom svědčí rukopisná vzpomínka Boženy Malypetrové, rozené Vopršalové, příbuzné Jeříčkovy ženy, která o sládkovi Adolfu Jeříčkovi poznamenala, že „... byl velkým národovcem a dosti tékavým ve svém jednání. Byl jako takový vypovězen z Rakouska a uchýtil se v Mnichově. Později se přestěhoval do Švýcar, kde zůstal až do konce života.“¹⁵⁾ Ve švýcarském působení napsal Jeříčka roku 1881 odborný článek „O přechovávání odborného droždí“ pro *Archiv ruského pivovarnictví*, jež řídili čeští redaktori Karel Ot. Čech a František Doubrava, sám redigoval časopis *Der schwäbische Bierbräuer* pro jihozápadní Německo a Švýcarsko a *Švýcarský kalendář Gambrinův*.¹⁶⁾

V dopisech ze zahraničí se Jeříčka neustále ozýval do Čech jako národně uvědomělý krajan. Do tábořského týdeníku *Český jih* přispěl „Obrázky ze Švýcar“. Zahájil své vyprávění podrobným popisem cesty vlakem z Tábora přes Veselí nad Lužnicí, České Budějovice, Linec, Salcburk, Mnichov (zaujal jej jako „metropole pijáků jihoněmeckých“), Lindau (tam potkal mnoho Čechů z rakouské železnice v Bregenzu), dále přes Romanshorn, Curych, Olten a Bern až do Interlakenu. Při své cestě se střetával s mnoha nástrahami na různých nádražích. Varoval také před různými nepřijemnostmi, s nimiž se nepřipravený český návštěvník Švýcarska mohl setkat: „*Kdo chce jeti do Švýcar pro zábavu, musí míti s sebou dostatek »drobných« a hodnou porci trpělivosti, a jestliže jej na jedné straně příroda »rozpálí«, tu ho na druhé straně nestydatost hoteliérů »dopálí«, že se zapřísáhne do smrti sem nejeti!*“ Vážné potíže mohla způsobovat rovněž neočekávaná slabost rakouské měny: „*Na cestu jest dobře se opatřiti penězi zlatými, a sice německými dvacetimarkami nebo francouzskými napoleondory. Ty platí všude. Chraň se měnění rakouských zlatek, a u kas železničních zvláště. Pochodíš vždy velmi špatně. Porouchaný rakouský papír mincovní ani vůbec neudáš.*“ Všechny takové a podobné svízele byly téměř zanedbatelné ve srovnání s hlubokým pocitem při setkání se švýcarskou svobodou: „*Když v Romanshornu vystoupíme na svobodnou půdu švýcarskou, tu se nám zdá, že okamžitě se cítíme býti v jiném živlu. Kondukteři v širokých a volných uniformách stříhu francouzského vyvolávají důsledně francouzsky a německy potřebná návěští, nespátříš nikdež policajta a i celní procedury jsou pranepatrné.*“ Jihočecha a dobrého

12) Literárně činní spisovatelé kraje Tábořského roku 1880. *Český jih*, roč. 9, č. 24, 11. 3. 1881, s. 2.

13) Do *Časopisu Spolku pro průmysl pivovarský v Království českém* napsal Jeříčka dvě pojednání: „O přechovávání várečného droždí“ a „Mladení a kvašení“. Prvé pojednání bylo také v *Listech chemických*. K tomu Literárně činní spisovatelé kraje Tábořského roku 1881. *Český jih*, roč. 10, č. 35, 2. 6. 1882, s. 1.

14) V rejstřících prezidia pražského policejního ředitelství se o Adolfu G. Jeříčkovi nedochovalo ani jeden záznam, takže je pravděpodobné, že pražská policie se o jeho působení nezajímala. Za tuto informaci děkuji kolegovi Zbyšku Stodůlkovi, správci fondu v Národním archivu Praha.

15) Božena Malypetrová, rukopisná vzpomínka v soukromé vlastnictví příbuzných.

16) ZENKL, F. D. *Spisovatelé kraje Tábořského*, s. 171.

znalce města Tábora Jeříčka přitom napadlo také srovnání hlavního města Švýcarska s Táborem: „Bern zachoval ještě nejvíce ráz měst švýcarských a není právě město největší ani nejlidnatější, Curych a Ženeva jej daleko předčí, do rozlohy se podobá nápadně našemu Táboru.“¹⁷⁾

Do týdeníku *Český jih* napsal Adolf G. Jeříčka jako A. J. Vrchotický o čtyři týdny později osobní vzpomínku na sedleckého rodáka, českého demokratického spisovatele Prokopa Chocholouška (1819–1864), s nímž se setkal v rodném kraji roku 1860. Bylo to v předvečer velkého rozmachu českého národního hnutí, kdy podle Jeříčkových slov „vlny národního sebevědomí divoce bily o břehy malátnosti duševní“, ale spisovatel Chocholoušek byl vypovězen do rodného Sedlce, kde po vypovězení z Prahy žil v nuzných poměrech nuceně pod četnickým dohledem.¹⁸⁾ O svém tehdejším mladistvém životě Jeříčka napsal: „Byl jsem hoch 16letý a tak bujně povahy, že celý svět měl se mnou kříž – a přece mne měl každý rád, a odpouštělo se smáhem mým darebáckým kouskům, že jsem se tomu často sám až divil. [...] Jsa zrozen ve tvrzi vrchotické, již proto zbožňoval jsem Chocholouška ...“ Jeříčka byl proto potěšen, když se mohl s oblíbeným vlastencem osobně seznámit a poskytnout mu pomoc.¹⁹⁾

V seznamu peněžních sbírek na obnovení *Národního divadla* se bezprostředně po požáru 12. srpna 1881 objevilo oznámení, že „táborský náš krajan G. A. Jeříčka v Interlaken v Švýcarsku, jeho rodina a chasa sladovníká (česká i domorodá)“ poslali 74 švýcarských franků.²⁰⁾ S uznáním byla Jeříčkova odborná činnost v Interlaken oceněna v táborském týdeníku samostatným příspěvkem, který byl ovlivněn tím, že Jeříčka před svým odjezdem navázal přátelské styky s redaktorem *Českého jihu* Janem Nedvídkem (1843–1891):

„Náš krajan (z Táborska) pan Adolf Jeříčka, sládek pivovaru v Interlaken v Švýcarsku, vydává periodickou sbírku německých článků o pivovarnictví, nových i starších, dílem již v listech českých a německých uveřejněných, s názvem *Aus der Praxis*. Dosud vyšlo jeho nákladem pět sešitů. Týž začal opět s podobnou sbírkou novou ve francouzském vydání, jež má název *Quide pratique du brasseur*, v kterémžto bude uveřejněno padesát článků odborných pivovarnictví se týkajících. V prvním sešitě jest článek Jeříčkův »*Sans glace*« (bez ledu). Jeříčkovy výzkumy z praktického a výzkumného pivovarnictví tímto způsobem u Němců i Francouzů širokého najdou rozšíření a ocenění spravedlivého. Jeříčka má nepopíratelnou zásluhu o rozšíření a ocenění chvalné pověsti slavného českého pivovarnictví.“²¹⁾

Dvěma příklady dokumentoval redaktor Jan Nedvídek, s jakou hrdostí obhajoval Adolf G. Jeříčka v zahraničí český jazyk a dobré jméno českého národa. Když Jeříčka povýšil z dosavadního sládky na ředitele akciového pivovaru v Interlaken s právem podpisovat podnikové doklady, dodržoval v podpisech důsledně oba háčky ve svém příjmení. „Pan Jeříčka, jehož jméno také jako Dvořákovo, Ondříčkově dost

jest oháčkováno, podepisuje se, jak na cirkuláři jsme viděli, i v dalekém pofrancilém Bernsku úplně česky, a jest zde ctěn a vážen“, zdůraznil redaktor Nedvídek.²²⁾ Druhý příklad měl spíše humorný ráz. Z místního interlakenského časopisu z 20. ledna 1885 převzal *Český jih* historiku o tom, jak místní sládek Jeříčka přišel do redakce a důrazně žádal, aby časopis odvolal, co v minulém čísle napsal v rubrice „Cizozemci“ o Česích. Výsledkem návštěvy bylo redakční prohlášení:

„Ježto pan Jeříčka, hledě k předloženým nám dokladům a k jeho tlusté sukovici, úplně nás přesvědčil, že naše noticka (otištěná z vídeňského jednoho listu) nepravá jest a lživá, prohlašujeme, že jest nám líto, že jsme české národnosti ublížili, a že budeme do budoucnosti opatrnějšími, otiskující článků podobných.“²³⁾

Ani ve Švýcarsku nezapomínal Adolf G. Jeříčka na táborské městské muzeum a poslal do Tábora několik darů, které se vztahovaly nejen k památce mistra Jana Husa v Kostnici, ale byly také výsledkem jeho sběratelského úsilí za hranicemi Čech:

„Pan Adolf Gustav Jeříčka, ředitel pivovaru v Interlaken v Švýcarsku zaslal (prostřednictvím pana redaktora Nedvídky) velkou fotografii domu, v němž roku 1414 v Kostnici mistr Jan Hus bydlel, fotografii Husova pomníku v Kostnici, terakotový reliéf podoby mistra Jana Husa v dřevěném pouzdře, zhotovený ze země, na níž Hus byl upálen, kopii starého vyobrazení, kterak mistr Jan žoldněři veden jest, indickou modlu, bronzovou to sošku ženského bůžka představující, čtyři závitky tištěných indických modliteb, pět kamenných hrotů z pravěkých kúlových staveb na Bodamském jezeře ve Švýcarsku, pět stříbrných mincí v ceně 11 lir bývalého papežského státu, dvě malé bronzové starořímské mince z dob Césarů, dále měděné mince indické (9 kusů), turecké (2), francouzské krále Ludvíka XVI. a z doby první republiky (4 kusy), španělskou z r. 1822, též bronzovou minci japonskou a stříbrné peníze, tripolský a starý švýcarský (municipální) z času římskoněmeckého císaře Ferdinanda II.“²⁴⁾

Výrazem Jeříčkovy úcty k mistru Janu Husovi a Jeronýmovi Pražskému byl v červenci 1883 pozdravný telegram, který zaslal z Interlaken k druhé velké české pouti do Kostnice, uspořádané u příležitosti odhalení pamětní desky Jeronýmovi Pražskému na domě, v němž byl Jeroným před svým upálením roku 1416 vězněn:²⁵⁾

„Z Interlaken. Nehynoucí sláva, věčná paměť mučenníkům Husovi a Jeronýmovi! Plamen hranice ať září na věky! Hřímavé »Na zdar« drahým bratrům krajanům, na svobodné půdě shromážděným. Adolf Gustav Jeříčka, ředitel akciového pivovaru v Interlaken.“²⁶⁾

Roku 1885 Jeříčka trvale přesídlil do Gottliebenu na švýcarsko-německé hranici v sousedství starobylého bádenského města Kostnice,²⁷⁾ kde se stal opět sládkem,

22) Naši krajané v cizině. *Český jih*, roč. 11, č. 17, 26. 1. 1883, s. 4.

23) Rázný našinec. *Český jih*, roč. 13, č. 18, 30. 1. 1885, s. 3–4.

24) Městské táborské muzeum. *Český jih*, roč. 13, č. 23, 19. 6. 1885, s. 299.

25) Této hromadné výpravy, pořádané z iniciativy Československého spolku v Berlíně, se zúčastnilo asi tři sta poutníků z Čech a několik desítek členů českých krajaných spolků z německých měst, Curychu a Paříže. K tomu KOŘALKA, Jiří. Osobnost Jana Husa jako posila českých vystěhovalců v Německu v druhé polovině 19. a počátkem 20. století. In: *Zrození mýtu. Dva životy husitské epochy*. K počtě Petra Čorneje, ed. NOVOTNÝ, Robert – ŠÁMAL, Petr a kol. Praha–Litomyšl 2011, s. 346–347.

26) Slavnost v Kostnici. *Vlast*, Brémy, roč. 7, č. 9, 1. 9. 1883, s. 2.

27) V září 1888 získal Adolf G. Jeříčka s rodinou v Gottliebenu kantonální občanské právo.

17) Obrázky ze Švýcar. *Český jih*, roč. 9, č. 26, 25. 3. 1881, s. 5–7.

18) K tomu POKORNÁ, Magdaléna. *Milován a sledován. Český spisovatel Prokop Chocholoušek 1819–1864*. Praha 2001, s. 61–76.

19) Upomínka na Prokopa Chocholouška. *Český jih*, roč. 9, č. 30, 22. 4. 1881, s. 2–5.

20) Národnímu divadlu. *Český jih*, roč. 9, č. 48, 26. 8. 1881, s. 3.

21) Týdenní kronika. *Český jih*, roč. 10, č. 28, 14. 4. 1882, s. 1.

zařídil si velkoobchod s pivovarskými potřebami a působil také jako redaktor odborného časopisu pivovarnického v malém městě Tägerwilenu²⁸⁾ ve švýcarském kantonu turgavském nedaleko Kostnice. Zde navázal spolupráci s kostnickým městským radním Karlem Zogelmannem (1808–1888), který byl významným ctitelem Jana Husa a za svůj podíl na zřízení Husova kamene roku 1862 a za organizaci každoročních Husových oslav v Kostnici byl zvolen čestným členem řady českých krajských spolků v Německu.²⁹⁾

Bezprostřední blízkost míst spojených s vězněním³⁰⁾ a mučednickou smrtí mistra Jana Husa přimělo činorodého krajana Jeříčka k rozhodnutí, aby se aktivně a osobně přímo podílel na každoroční připomínce Husovy památky ve dnech kolem 6. července. V době letní býval na břehu Bodamského jezera přítomen příjezdu parníků, kde pravidelně vítal své krajany z Čech. Jeříčka se v letních měsících stával ochotným průvodcem po městě Kostnici a uváděl české zájemce i do památného vězení Husova v Gottliebenu. Jeho aktivita byla zpočátku překvapením pro české krajany v poněkud vzdálenějších místech od Kostnice, například pro *Československý spolek* ve Stuttgartu, který v předcházejících letech většinou pořádal ověnění Husova kamene v Kostnici a snažil se vybírat k tomuto účelu příspěvky od jiných českých zahraničních spolků poté, co se v krajských kruzích rozšířila nepodložená zpráva o špatném stavu Husova kamene.³¹⁾ Jednatel stuttgartského spolku Alois Zdenko Čuba po osobní návštěvě Kostnice uklidnil londýnské vedení Svazu:

„Celý pomník činí na nás dojem velikého hrobu a jest na něm viděti, že není ponechán náhodě, nýbrž že jest dostatečně ošetřován, zač jsme díkem zavázáni městskému radovi panu Leinerovi, jenž si sám obral za úkol pomník tento opatrovati. Tím jeví se tvrzení o zpuštěm a žalostném stavu pomníku co zcela bezpodstatné.“

Ve výroční den 6. července 1888 v devět hodin ráno umístil Čuba na Husův kámen vavřínový věnec se stuhami ve slovanských barvách, zakoupený ve Stuttgartu. Odpoledne pak zjistil, že „ležel vedle našeho věnce jiný, rovněž tak veliký z břečťanu, bílých a červených růží“, a dodal: „Od koho byl ten věnec, jsem se nedozvěděl.“³²⁾ V Kostnici se ovšem vědělo, že velký věnec umístil na Husův kámen právě Adolf Gustav Jeříčka se svými přáteli. V té době totiž Jeříčka založil společně s dalšími třemi českými krajany z Tägerwilenu Věrnou stráž u Husova kamene v Kostnici a podílel se na všech kostnických akcích na Husovu počest. Podle sdělení ústředního výboru Svazu československých spolků zahraničních „se nabídl občan

28) Dnešní úřední název švýcarského města u Bodamského jezera je Tägerwilten, v dobových zprávách se uváděla německá podoba Tägerweilen.

29) Blíže o něm KOŘALKA, Jiří. Putování českých ctitelů Jana Husa do Kostnice v letech 1829–1868. In: *Husitský Tábor 15*. Tábor 2006, s. 89, 97–98, 109.

30) V průběhu kostnického koncilu byl vězněný Hus převezen z města Kostnice na zámek v Gottliebenu.

31) Vedení Svazu československých spolků zahraničních, sídlícího tehdy přechodně v Londýně, zaznamenalo: „Stuttgartský spolek vyslal oběžník bratrským spolkům, aby přispěly na ověnění Husova kamene v Kostnici a zakoupení pamětní knihy do Husova musea tamtéž. O tom, nač již třikrát byli tážáni, totiž zda hodlají vyšetřiti stav pomníku a zjistiti přibližně obnos, jenž by byl třeba k opravě, se ani nezmiňují, což vyvolalo v ústředním výboru nespokojenost.“ Ústřední výbor. *Vlast*, Londýn, roč. 13, č. 2, 1. 6. 1889, s. 5.

32) Ústřední výbor. *Vlast*, Londýn, roč. 13, č. 2, 1. 6. 1889, s. 5.

A. G. Jeříčka, redaktor a sládek v Tägerweilen v kantonu turgavském (Švýcarsy) nedaleko Kostnice, že »Věrná stráž u hrobu našeho Jana«, sestávající z občanů Jeříčky, Rychmana, Bartoníčka a X., vesměs v Tägerweilen, jest ochotna obstarati za naše spolky ověnění Husova pomníku i podobné jiné služby. Ústřední výbor se tudíž usnesl přijmouti toto poslední nabídnutí, a to z důvodu, že se tím vydání valně zmenší, takže tuto výlohu bude snad moci ústřední výbor ze svých prostředků sám uhraditi a nebude potřeba žádné dodatečné sbírky.“³³⁾

O dva měsíce později bylo v měsíčníku *Vlast* ve zprávě „Ověnění pomníku Husova“ potvrzeno a oceněno uskutečnění této Jeříčkovy iniciativy:

„Občan A. G. Jeříčka z Tägerweilen ve Švýcarsku sděluje, že byl »Věrnou stráží u hrobu našeho Jana« položen na kámen Husův v Kostnici, v den šestého července, krásný veliký věnec z mořských růží, jménem československých spolků zahraničních. Dále sděluje, že byly zaslány tři věnce z Čech a jeden od curyšské besedy Hus, čímž byl pomník našeho mučedníka důstojně okrášlen, což vzbudilo nemalou pozornost v celém okolí. Zároveň zaslal pro Ústřední výbor fotografii »Věrné strážce«, která stojí s věnci kolem Husova kamene. Ústřední výbor vzdává tudíž statečným krajanům v Tägerweilen jménem spolků zahraničních vřelý dík, za jejich vzácnou ochotu, též za laskavé zaslání fotografie.“³⁴⁾

Když byla roku 1891 zásluhou „rodiny z Fabricce“ založena Památní kniha věže Husovy v Gottliebenu, věnovaná „Památce velkého českého mučedníka Jana z Husince“,³⁵⁾ patřil první zápis z 16. září 1891 právě Adolfu G. Jeříčkovi, který byl pravděpodobně hlavním iniciátorem vzniku Památní knihy:

„Měj vlast svou přede všemi jinými zeměmi v úctě a vážnosti. Budiž v tom přesvědčen, že jest Tvá vlast Tvoji drahou matkou. Nevděk k matce jest však největší zločin, jehož stopy vždy na Tobě bude pozorovati. Cizina je jako macecha, nikdy Ti nenahradí matku – vlast.“

18 16/9 91 Adolf Gustav Jeříčka, t.č. občan Gottliebenský.“

Je pozoruhodné, že na stejné první straně Památní knihy se objevuje vlastnoruční zápis významného představitele města Tábora, advokáta Hynka Langa, zemského a říšského poslance, starosty Sokola táborského a župy Žižkovy:

„V den návratu z památného sjezdu francouzských studujících a gymnastů v Nancy, památného to dne sbratření Čechů se svobodnými Francouzy, na den sv. Medarda 8/6 92.“³⁶⁾

Živé kontakty Adolfa G. Jeříčky s českým krajským hnutím a se snahami o uctívání památky Jana Husa v Čechách dokládá blahopřání, které od Jeříčky na korespondenčním lístku s obrazem Husova kamene a poštovním razítkem z Kostnice „ve jméne všech krajanů“ dostal k Novému roku 1893 Vojta Náprstek (1824–

33) Dopis Aloise Z. Čuby z Kostnice 6. 7. 1888. *Vlast*, Londýn, roč. 13, č. 4, 1. 8. 1889, s. 1.

34) Ústřední výbor. *Vlast*, Londýn, roč. 13, č. 4, 1. 8. 1889, s. 5.

35) Pamětní kniha se zápisy návštěvníků věže hradu Gottlieben, kterou získala Společnost Husova muzea v Praze odkazem pro stálou expozici Jana Husa v Kostnici; v současné době je kniha ve správě Hus-Museum Konstanz.

36) Za poskytnutí kopií tří stran gottliebenské pamětní knihy děkuji kolegyni Blance Zilynské.

1894), hlavní organizátor Spolku pro postavení Husova pomníku v Praze.³⁷⁾ Jeříčkou vybudovaná a vedená Věrná stráž u Husova kamene v Kostnici se po jedno desetiletí stala významnou ozdobou každoroční vzpomínkové slavnosti 6. července. Například o 6. červenci 1893 zaznamenal krajaňský časopis *Vlast*, že „v památný den 6. července byl »Husův kámen« v Kostnici čestně ozdoben. Jménem československých spolků zahraničních položila na památník věnec »Věrná stráž« v Kostnici. Věnce zaslaly: Evangelická beseda v Praze a Spolek pro zbudování pomníku mistru Janu Husovi.“ Potvrzovala to také zpráva z letních měsíců roku 1895: „Na Národopisné výstavě československé 1895 mezi vystavenými fotografiemi vystavoval výbor Svazu československých spolků zahraničních v Berlíně mimo jiné fotografii »Věrná stráž u hranice mistra Jana z Husince« s krajanem našim panem Jeříčkou v čele.“³⁸⁾

Zápis ze schůze Ústředního výboru Svazu československých spolků zahraničních v Berlíně, Wilhelmstrasse 118, dne 28. prosince 1895 zaznamenal: „Pan Kodým z Kostnice sděluje, že s panem Jeříčkou účty za stuhy a věnce spolků na kámen Husův položené dohromady zapravili. Usneseno oběma páni zaslati za jejich laskavost poděkovací dopis.“³⁹⁾ Naposledy ještě srpnové číslo *Vlasti* z roku 1896 oznámilo, že „oslavě památce Husově dostalo se jako každoročně i letos výrazu na místech, kde mistr dotržel, položením věnců. Ve jménu spolků zahraničních »Čestná stráž u kamene Husova« položila věnec na kámen; z Čech došly jenom tři věnce.“⁴⁰⁾

Obdivuhodná činorodost a úspěšná aktivita v českém krajaňském hnutí však byla přerušena tím, že Adolf Gustav Jeříčka, postižen mozkovou mrtvicí, náhle zemřel 2. listopadu 1896 ve svých 53 letech a 5. listopadu 1896 byl pochován na hřbitově v Gottliebenu. Všechny uveřejněné nekrology – v tábořských týdenících *Český jih*⁴¹⁾ a *Tábor*,⁴²⁾ v měsíčníku českých krajaňských spolků *Vlast*⁴³⁾ i v odborném časopisu pivovarnickém *Kvas*⁴⁴⁾ – vysoko oceňovaly Jeříčkovu celoživotní aktivitu a jeho zásluhu o uctívání památky Jana Husa v Kostnici.

37) Archiv Náprstkova muzea Praha, VN 46/73.

38) Oslava památky Husovy. *Vlast*, Berlín, roč. 19, č. 8, 1. 8. 1895, s. 3.

39) *Vlast*, Berlín, roč. 20, č. 8, 1. 2. 1895, s. 3.

40) Ústřední výbor. *Vlast*, Berlín, roč. 20, č. 8, 1. 8. 1896, s. 3.

41) „Zrádná mrtvice učinila konec šlechtnému, činnému životu. Zvěčnělý byl v kruzích tábořského měšťanstva osobností známou a oblíbenou. Svou upřímnou lásku k starobylému našemu městu dával najevo při každé příležitosti, pamatuje zejména na sbírky musejní. [...] V národě našem znám byl pan Jeříčka jako věrný strážce mohly Husovy v Kostnici a jako rozhodný Čech, jenž v cizině vždy s hrdoostí se hlásil ke svému původu a nezapomněl žádného podniku národního. Popelí upřímného přítele našeho města budíž zachována paměť nehynoucí!“ Úmrtí. *Český jih*, roč. 25, č. 6, 7. 11. 1896, s. 4.

42) „Dne 2. t. m. zemřel náhle v Gottliebenu šlechtný vlastenec, věrný syn svého národa, pan Adolf Gustav Jeříčka, sládek a redaktor odborného listu pivovarského. Zesnulý, rodák z blízkého Sedce, lnul s neobyčejnou láskou k městu našemu a často zde prodléval. Sbírkou městského musea obohatil celou řadou cenných předmětů, které jsou mu skutečnou ozdobou. V širší české veřejnosti znám byl jako bedlivý strážce mohly Husovy v Kostnici. Pohřben byl dne 5. t. m. na hřbitově v Gottliebenu. Smrt jeho oplakává choť a jedenácte dítek. Čest jeho památce!“ Úmrtí. *Tábor*, roč. 33, č. 46, 11. 11. 1896, s. 3.

43) „Úmrtím jeho ztratila rodina vzorného otce, »věrná stráž u kamene Husova« dobrého přítele. Co člen »věrné stráže« získal si pan Jeříčka se svými druhy o kladení věnců v den 6. července o naše spolky zahraniční neocenitelné zásluhy, a tím i vděčnost v plné míře si zasloužil.“ Čest jeho paměti! *Vlast*, Berlín, roč. 20, č. 12, 1. 12. 1896, s. 3.

44) *Kvas*, roč. 24, 1896, s. 574.

Jeříčkovu dílo zůstávalo velice živé ještě několik let po jeho úmrtí. Udržovala je pozůstalá rodina v Gottliebenu, především obětavá žena Barbora Jeříčková a většina jejích jedenácti dětí, z nichž čtyři se narodily ještě v Čechách v letech 1873–1879 a další od roku 1881 ve Švýcarsku; nejmladší syn Rudolf se narodil v Gottliebenu pouhých sedm měsíců před smrtí svého otce.⁴⁵⁾ O průběhu oslav 6. července 1897 v Kostnici podal zprávu Gustav Jeříčka (1879–1939), syn zemřelého sládky, do časopisu Svazu československých zahraničních spolků v Berlíně:

„Musím Vám sdělit, že to byl zase jednou den, na který žádný z našich přítomných krajanů nezapomene. Již po šesté hodině ranní bylo několik Čechů u Husovy mohly, stále jich přibývalo. O deváté hodině byli všichni Češi pohromadě. Bylo nás na 40 osob, z toho 15 Pražanů, dva páni a dvě dámy z Hořic, deputace spolku Hus z Curychu, ze Šafhůz a z Winterthur, pak dva lékárníci z Bregencu a dva z Čech, jeden farář z Bernu a pak všichni kostničníci a okolní Češi. Žádný rok nebyl ještě tak veliký počet krajanů na Husův den zde jako letos (mimo v roce [18]95 cukrovarnici).

O jedenácté hodině dopolední jelo se do Gottliebenu (sedm povozů), kde Hus byl vězněn, a pak zase zpět do Kostnice, kde byl společný oběd. Odpoledne pak provázeli jsme naše krajanů po městě, kde také zdejší městský rada pan Leiner všude přítomen byl. Navštívili jsme museum, koncilní sál, dům, kde Hus bydlel, atd., takže zkrátka řečeno, vše co zajímavého, bylo prohlédnuto. Odpoledne o 5. hodině odjeli všichni krajané rychlíkem na Šafhuz-Curych, kde v místnosti spolku Hus byla společná večeře.“⁴⁶⁾

Následující rok, v souvislosti s kostnickými oslavami 6. července 1898, si postěžovali J. A. Stasiak, místopředseda, a Augustin Fibiger, zastupující jednatel Československého spolku Hus v Curychu, na údajnou nedbalost vedení Svazu československých spolků zahraničních v Berlíně, takže veškerá práce s přípravou slavnosti v Kostnici byla uvalena na nepočetný spolek Hus v Curychu, který měl jen 20 členů. Curyšský spolek rozeslal pozvání okolním krajaňským spolkům a svolání 18 časopisům v Čechách a na Moravě, což znamenalo pro spolek velké peněžní vydání. Průběh oslavy však byl velice důstojný:

„Účastníci se sešli 6. července v šest hodin ráno ve vinárně krajana Rychmana v Kostnici, odtud vyšel průvod ve čtyřstupu, vpředu věnec, za ním české paní a dívky s paní Jeříčkovou. Před Husovým kamenem promluvili redaktor Anýž, městský rada Zikan z Prahy (poděkoval německy Kostnickým za péči), Mikeš za spolek Hus v Curychu, Fontana a Kašpar za české sociální demokraty. Položeno 16 věnců. Mezi účastníky slavnosti u Husova kamene byli jmenovitě zmíněni: krajané Zikan, Němec a Cmíral, členové Spolku pro zbudování pomníku mistra Jana Husa v Praze, Marek a Pehel, zástupci národního dělnictva z Prahy, redaktor Pozora Knechtl z Olomouce, krajan Moudrý, který je již 27 roků členem Náprstku, Kolář ze Stuttgartu a Dr. Iška, vikář v Bernu. Účastníci, jichž bylo přes 50, byli společně fotografováni.“⁴⁷⁾

45) Úřední výpis z rodinného registru v Gottliebenu, datovaný 18. 2. 1997. Staatsarchiv des Kantons Thurgau (Dossier), Jericka Adolf, Gottlieben: Kantonsbürgerrecht 1888.09.18.

46) *Vlast*, Berlín, roč. 21, č. 8, 1. 8. 1897, s. 3.

47) Kopie této fotografie se dochovala v archivu Náprstkova muzea v Praze, G 281, s číselným označením osmnácti přítomných osob.

Po průvodu a slavnosti u Husova kamene následoval společný oběd ve vinárně krajana Rychmana, kde vystoupili Dr. Iška, vikář z Bernu, a Beneš ze Schaffhausenu, který přijel do Švýcarska kolem roku 1871 jako politický emigrant. Česká slavnost měla nepříznivý ohlas u nacionálně smýšlejících občanů Kostnice, kteří dostali jako v předcházejících letech přehnané varování z německých kruhů v Čechách. Zaznamenala to zpráva curyšského spolku:

„Časopisy kostnické, které odkudsi z Čech obdržely tendenční zprávu, psaly, že 600 Čechů přijede do Kostnice, a vyzývaly povolání činitele města, aby tomu zamezili. Něco učinili přeci. Odstranili české tabulky z ulic, jež vedou k pomníku. Náš příznivec pan Leiner, nyní starosta v Kostnici, měl nemalý boj se svými rodáky. Původně měly být pouze české tabulky odstraněny. Když však pan Leiner poukázal na to, že by to byla provokace ze strany městské rady, a když jinak to nešlo, prosadil to, aby i druhé tabulky, tj. francouzské a anglické, byly odstraněny, a to též se stalo. A tu není divu, že si nás Kostničtí cestou zvědavě prohlíželi, i ku pomníku se jich na sta dostavilo.“

Oslavy pak pokračovaly na švýcarském území:

„Rozloučivše se s Kostnickými, vsedli účastníci do vlaku a jeli do Gottlieben, kdež nás rodina Jeříčkova očekávala. Všichni vystoupili do věže, kdež Hus po 73 dní před svou smrtí vězňem byl. Nato navštívili všichni hrob krajana Jeříčky, kdež přítomným jeho působnost vlastenecká a obětavost znovu na mysl uvedena byla. Nato usadili jsme se vedle domu Jeříčkova na břehu Rýna, kdež jsme ve velmi přátelské náladě dvě hodiny, přerušené mnoha přátelskými proslovky a zpěvem vlasteneckých písní, strávili; o čtvrté hodině vstoupila výprava na parník, a poslední sběhem a zamáváním šátků a klobouků opouštěli jsme rodinu Jeříčkovu a Gottlieben.“

Na druhý den, 7. července 1898, sloužil bohoslužbu v hlavním starokatolickém chrámu v Curychu farář Absenger, původem z Prahy, který působil jako duchovní v Bielu (kanton Bern), za asistence krajana Išky (měl české kázání) a kaplana Peřiny z Bernu. „Všechno v češtině, mluvou mateřskou“, zdůraznila zpráva z Curychu.⁴⁸⁾ Na této zprávě zaujme několik skutečností. Znovu se v souvislosti s Jeříčkovými prokázal jako přítel Čechů osobně lékárník Ludwig Leiner (1830–1901), který měl od šedesátých let 19. století význačný podíl na uctívání Husovy památky v Kostnici, vybudoval Husovo oddělení v kostnickém městském muzeu a zasloužil se o uplatnění češtiny na pouličních ukazatelích k Husovu kameni.⁴⁹⁾ Neobvyklá byla úloha starokatolické církve, která se i v Čechách přihlásila k dědictví husitské reformace, ale pozoruhodné bylo v jazykově německém prostředí města Curychu aktivní působení starokatolických duchovních českého původu a používání češtiny při bohoslužbách.

Úroveň hromadné účasti na Husových oslavách z roku 1898 se v dalších letech nedařilo zopakovat. Syn Gustav Jeříčka nebyl nijak spokojen s průběhem 6. července 1899 v Kostnici, když napsal:

„Letošní slavnost nebyla tak čteně navštívena jako loni. Z Čech nebyl ani jeden kraján přítomen. Česká bohoslužba se neodbyvala, protože pan farář Iška nepřišel. Celkem bylo as na 30 osob u Husova kamene přítomno. Pan Mikeš oslovil

48) *Vlast*, Berlín, roč. 22, č. 8, 1. 8. 1898, s. 1–2.

49) Blíže o něm KOŘALKA, J. Putování českých ctitelů, s. 98–100.

shromážděné, nato zapěna byla píseň »Hranice vzplála« a »Kde domov můj?«. Věnců položeno patnáct. Věvec za československé spolky je překrásný.“⁵⁰⁾

Ještě krátce po novoročních oslavách roku 1900 poslali Barbora Jeříčková a syn Gustav Jeříčka Josefě Náprstkové do Prahy na adresu „Náprstkovo muzeum Praha“ poděkování za blahopřání dopisnicí s poštovním razítkem Tägerweilen, nápisem Helvetia a vyobrazením švýcarského rytíře.⁵¹⁾ Česky označená vila Jeříčkových na švýcarském břehu Bodamského jezera zůstávala nadále otevřená pro české návštěvníky Gottlieben, ale ti většinou nepřicházeli. Po několika letech si Barbora Jeříčková postěžovala jednateli Kruhu přátel zahraničních Čechů Frič v Praze Emilu Švagrovskému, že tak málo našich krajanů k ní zavítá, a tuto skutečnost prokazovaly také ojedinělé zápisy v pamětní knize Jeříčkových v Gottlieben.⁵²⁾

Neuspokojivý byl průběh vzpomínkové akce u Husova kamene v Kostnici a na zámku Gottlieben 6. července 1904. Curyšský kraján Karel Spirek jako zástupce Svazu československých spolků zahraničních si postěžoval: „Slavnosti Husovy zúčastnilo se šest pánů, a sice: Milan Jeříčka, Gottlieben; Josef Tvaroh, Kostnice; denf[jista] Max Stössl, Konstanz; Otokar Krejčí, mag. pharm., Bregenz; Bobek za spolek „Hus“; a Karel Spirek za výbor Svazu. Dle účastenství tohoto může si každý učiniti úsudek, jaký dojem působila tato liknavost Čechů na shromážděné obecnostvo kostnické. Šestý červenec jest smutnou upomínkou, den ten oslavován po celé vlasti, ale tam, kde oslavován by býti měl, musíme s trpkostí podotknouti, tam nevy-slán jediný zástupce, který by representoval národ český.“

Spirek připomněl, že česká veřejnost byla vyzvána v *Národních listech* a *Národní politice* 2. července 1904, aby každý, komu nebylo možno přijít, zaslal do Kostnice aspoň pohlednici za 4 haléře, ale ani jediná vzpomínka nebyla do Kostnice zaslána. „Spolky zahraniční, vesměs to dělníci, jakmile v Čechách nouze pamuje, obětují mile-rádi ten těžce vydělaný žold a zašlou at' k účelu národnímu aneb jakémukoliv; to ale v Čechách nepochopují, což aby zkusily spolky zahraničné totéž a všechny žádosti z Čech vracely? Zajisté pak by i nás tam ve vlastní lépe pochopili.“

K Husovu kameni bylo 6. července 1904 postupně kladeno pět věnců: za výbor Svazu československých spolků zahraničních položil Karel Spirek z Curychu věvec s bílou a červenou stuhou s nápisem na bílé „Památce M. J. Husi“, na červené „Svaz českých spolků zahraničních 1904“; Československý vzdělávací spolek *Pokrok* v Mnichově zaslal věvec na českého kavárníka Rychmana v Kostnici s červenými stuhami; *Sokol Pražský* rovněž zaslal věvec prostřednictvím kavárníka Rychmana; Československý spolek *Hus* v Curychu vyslal zástupce s věncem bez stuh; český kostnický právník Josef Tvaroh položil k Husovu kameni také věvec bez stuh. Cyrila Pišvejcová z Prahy, která přijela do Kostnice o den dříve, věnovala skvostnou kyticí. Navíc byly k Husovu kameni přineseny stuhy od první slavnosti kostnické, které byly celá léta uschovávány v Kostnici.

50) Oslava paměti M. J. Husi. *Vlast*, Berlín, roč. 23, č. 8, 1. 8. 1899, s. 4.

51) Archiv Náprstkova muzea, VN 46/74.

52) V červnu 1909 byli Emil Švagrovský a tři čeští úředníci státních drah z Prahy od 22. září 1908 prvními krajanmi, kteří přišli vzdát úctu Husově památce v Gottlieben. Dopis z Kostnice 1. 6. 1909. *Vlast*, Berlín, roč. 33, č. 7, 1. 7. 1909, s. 3.

Podle několikaleté zvyklosti měl slavnostní průvod Čechů s věnci opět vycházet od Rychmanovy kavárny, ale po marném čekání do 10 hodin se k mohyle vypravili pouze Milan Jeřička s Karlem Spirkem, nesoucí tři věnce. Zástupce curyšského spolku *Hus*, ačkoliv jej Milan Jeřička vyzval, aby se k nim připojil ve shromažďovací místnosti, šel k mohyle sám. S uvážením, že roku 1904 nepřijeli na vzpomínkovou slavnost do Kostnice zástupci z Čech, rozhodl se Karel Spirek upustit od proslovu. Učinil tak též na přimluvu kostnických Čechů, kteří uváděli, že všichni jsou v Kostnici usedlí a ženatí a že jejich postavení ve městě utrpělo jednostranným protičeským výkladem národnostních bojů v Čechách. Následkem toho bylo upuštěno též od prohlídky kostnických památek. Tisková zpráva z Curychu pokračovala příznivějšími dojmy až z následující cesty do švýcarského Gottliebenu:

„Odpoledne učinil pan Karel Spirek návštěvu u ctěné paní Jeřičkové v Gottliebenu a děkoval jí, jakož i panu synu Milanu, jménem výboru Svazu za obětavost při uschovávání věnců do musea v Gottliebenu.⁵³⁾ Musím podotknouti, že ctěná paní Jeřičková každoročně sama ukládá stuhy do musea, kteroužto práci nikomu nepředá, dokud zdráva jest, nelekajíc se, že by na úzkých schodech těch lehce k úrazu přijíti mohla, toť její radost, kterou s láskou obstarává. Ačkoliv přes Kostnici dosti Čechů cestuje, hrozně málo jest těch, kteří zavítají do Gottliebenu k té národovkyni naší, ctitelce mistra Jana Husi. Po srdečném rozhovoru, trvajícím přes hodinu, jsme se rozloučili. Volám ke krajanům, kdo zavítáš do Kostnice, nezapomeň navštívit v Gottliebenu, půl hodiny vzdálenému, ctěnou paní Jeřičkovou s rodinou, kde se Ti dostane vřelého přijetí.“⁵⁴⁾

Roku 1907 se zdálo, že se situace mezi kostnickými Čechy změnila k lepšímu. Oba krajanské časopisy, *Vlast* i *Český vystěhovalec*, uveřejnily v červenci 1907 zprávy o nově ustaveném spolku *Hus* v Kostnici a vyjádřily naději, že se tento krajanský spolek napříště postará o každoroční důstojnou vzpomínku u Husova kamene.⁵⁵⁾ Spolek byl skutečně založen 14. května 1907 za přítomnosti 13 českých krajanů a několika dalších Slovanů jako hostí. Zvolený předseda spolku František Sotola vysvětlil důležitost a velký úkol tohoto sdružení na místě, kde se tolik pudy k plodné práci nalézá, vzhledem k památkám, které Kostnice pro nás Čechy chová. Do spolku *Hus* se na ustavující schůzi přihlásilo 12 členů. Spolek organizoval oslavu 6. července 1907 s průvodem ze spolkové místnosti „Hussenkeller“ v Hussenstrasse a s položením věnců u Husova kamene se slavnostním projevem. Odpoledne pořádal spolek návštěvu posvátných míst v Kostnici, na večer 6. července byl naplánován přátelský večírek.⁵⁶⁾

Zpráva jednatele spolku *Hus* Hynka Petrovického vyjádřila naději na příznivý vývoj nového krajanského spolku v Kostnici:

53) Při zběžné prohlídce knihy návštěvníků zámku Gottlieben zaznamenal Bohdan Zilynskyj pozdější podobný zápis kandidáta inženýrství Bohuslava Špinara z 11. 9. 1908: „Kéž dlouho opatruje upomínky zaslané k mohyle Husově vzorná vlastenka, milá paní Betty Jeřičková!“

54) Husovy oslavy. *Vlast*, Berlín, roč. 28, č. 8, 1. 8. 1904, s. 2.

55) Oslavy Husovy. *Vlast*, Berlín, roč. 31, č. 7, 1. 7. 1907, s. 5; *Český vystěhovalec*, roč. 3, č. 9, 15. 7. 1907, s. 2–3.

56) *Vlast*, Berlín, roč. 31, č. 8, 1. 8. 1907, s. 3.

„Jsme přesvědčeni, spoléhajíc na obětavost krajanů-členů, že tato »česká stráž na Rýně«⁵⁷⁾ čestně svému úkolu a povinnosti dostojí. Veškerým našim příznivcům, kteří nám nápomocní byli, vzdávám jménem spolku vřelý dík s přáním, by nám nadále svou přízeň zachovali.“⁵⁸⁾

Podle sdělení časopisu *Vlast* z dubna 1908 byl spolek *Hus* v Kostnici zastoupen ve Svazu československých zahraničních spolků se sídlem v Berlíně.⁵⁹⁾ Další vývoj však byl neradostný. V červnu 1909 navštívil město Kostnici a kostnické Čechy Emil Švagrovský, jednatel Kruhu přátel zahraničních Čechů *Frič* v Praze, který zjistil, že český spolek *Hus* v Kostnici, založený v květnu 1907, následkem odcestování krajanů už více než rok neexistoval. „O loňské oslavě nelze ani mluvit“, napsal Švagrovský o červenci 1908. „Věnce, jež došly na městskou radu (která oslavě z pochopitelných důvodů nepřeje), položeny zvadlé teprve asi 10. července; věnce zaslané na spolek *Hus* Hussenkeller nechtěl hostinský přijmout, že nemá čas a peněz na proclívání.“ V uvážení všeho domluvil Emil Švagrovský s krajanem Josefem Tvarohem, který byl původně místopředsedou spolku *Hus*, a slečnou Františkou Kopeckou, že oni s krajanskou ochotou a láskou obstarají oslavu památky našeho Jana dne 6. července. Švagrovský přitom varoval:

„Jest však důležité, aby kvůli úspoře porta a času s proclíváním zaslány byly buď na p. T. neb sl. K. jen stuhy a obnos na zakoupení věnců. Byl jsem u firmy Albert Stadtmüller (Kunstgärtnerei in Konstanz) a domluvil se, že provedou na zakázku p. T. proti hotovému zaplacení věnce neb kytice pěkné a levné. Viděl jsem sám dodělavati bobkový věnec v ceně 7 M, a dle toho necht' at' se naše spolky a krajané zařídí. Po uplynutí čtyř neděl odevzdají p. T. a sl. K. stuhy k uschování paní Jeřičkové.“⁶⁰⁾

Barbora Jeřičková se tak opět prokázala jako spolehlivá strážkyně Husova odkazu, která v rodinné vile v Gottliebenu uchovávala velké množství památek. S největším uznáním o ní psal Emil Švagrovský po své návštěvě Kostnice a Gottliebenu koncem května a počátkem června 1909:

„Nastoupena další pouť do zámku Gottlieben, v jehož nejhořejší části věže vězněn miláček lidu českého mistr Jan. Po necelých 10 minutách [...] ocitli jsme se ve Švýcarsku a za necelé ¾ hodiny vítala nás již před svou vilou na břehu Rýna paní B[arbora] Jeřičková, vdova po sládku. Jméno pana † Jeřičky jest v našich starých zahraničních spolicích, jakož i jméno † Zoglmannovo, v dobré paměti. Oba byli ctitelé našich mučedlníků a starali se pečlivě o oslavu 6. července. [...] Pamí Jeřičková, imponující svým zjevem, byla při našem příchodu právě v zahrádce zaměstnána, a uslyšeвши české zvuky, přišla nám ihned vstříc a po vzájemném představení a uvítání uvedení jsme byli do jejího salonu. Předložena byla nám pamětní kniha, založená na památku pouťi kostnické roku 1883, různá alba a jiné zajímavé předměty vzpomínající oslavy Husovy.“

57) Toto označení bylo zřejmě inspirováno „Věrnou stráží“ pod vedením Adolfa G. Jeřičky.

58) Z Kostnice, dopis jednatele Hynka Petrovického. *Vlast*, Berlín, roč. 31, č. 7, 1. 7. 1907, s. 4.

59) *Vlast*, Berlín, roč. 32, č. 4, 1. 4. 1908, s. 3.

60) *Vlast*, Berlín, roč. 33, č. 7, 1. 7. 1909, s. 6–7.

Po návratu do Prahy doplnil Emil Švagrovský v červenci 1909 své příznivé osobní dojmy a zážitky ze setkání s Barborou Jeříčkovou, vyjádřené v dopise z Kostnice:

„Paní Jeříčková těší se výbornému zdraví, třebaže již proměnil se černý vlas ve stříbrný, potěšila nás svojí milou, dobrosrdečnou českou povahou, zodpovídala moje různé dotazy, a tak jsem se dozvěděl, že jest 53 roků stará (není to snad indiskretní), rodem z Tmáň u Zlonic, a má ku potěšení svému 11 žijících dětí. Z nich jsou dva synové sládky v Rusku, jeden syn jest sládkem v Badensku, jeden podstarším ve Švýcarsku, dva synové jsou v Americe a taktéž dvě dcery, ovšemže zaopatřené, jedna dcera provdána jest v Curychu, jedna jest svobodná a nejmladší syn dosud studuje. Zapsav se též do pamětní knihy za Kruh přátel zahraničních Čechů Frič s přáním, aby duch obou našich mučedníků ochraňoval a opatroval národ český, popřál mu rozkvětu a bývalé slávy, rozloučil jsem se s touto vzácnou paní a spěchal zřítí vězení Husovo. Kdo z našich krajanů cestuje do Kostnice, nechať neopomene vězení Husovo v Gottliebenu a tuto naši vzácnou krajanu navštívit, a jsem přesvědčen, že jako mně, tak i jemu ostane toto milé setkání v blahé paměti!“⁶¹⁾

Češi, kteří zůstávali v Kostnici, vyzvali krajany a krajaneky cestující z Čech k úpravě cestovních dispozic tak, aby se mohli dne 6. července o deváté hodině ranní dostavit do hotelu „Zum Falken“ a pak společně vzdali zasloužený hold památce českých mučedníků skvělým pozdravem „Na zdar!“. K průběhu 6. července 1910 v Kostnici poznamenal kriticky krajaneký měsíčník *Vlast*:

„Již častěji a loňského roku opětně poukázali jsme na to, že místa, kde dotrpěl náš velký mistr Jan, jsou v pamětní den oné hrůzné tragedie téměř opuštěna, osamocena. Přicházejí sice jednotlivci k pomníku, jsou položeny naň věnce, avšak je to málo, co se děje, neodpovídá to velikému významu dne. Hrdinnou smrt mistra a celý ten věkopamátný den celý vzdělaný svět si připomíná, a my Čechové v tak nepatrné míře splácíme dluh heroovi, jenž největší podíl má na reformaci náboženské – mravním obrození lidstva ve středověku – a tím národ svůj na věčné časy proslavil. Kostnice je ovšem daleka, ale v den 6. července vděk mistru Janu spontánněji by se měl projevit, a sice přítomností delegace, která by národ náš čestně zastoupila a o důstojnou ozdobu Husova balvanu se postarala. (Byl by to vděčný úkol pro Sokolstvo.) Klademe záležitost tuto také našim spolkům poblízku Kostnice na srdce. Českoslovanský spolek ve Stuttgartu pokládal dříve věnce za Svaz atd., také i spolek v Curychu tak činil po smrti Jeříčkově v Gottliebenu. »Čestná stráž« se rozešla, spolek v Kostnici měl žel jenom krátké trvání, tedy přátelé nablízku Kostnice konejte tuto čestnou povinnost.“⁶²⁾

Jak sděloval z Kostnice Josef Tvaroh, počásí v den 6. července 1910 bylo chladné. O desáté hodině byli u pomníku přítomni právě Josef Tvaroh a český zahradník Lauda. Postarali se o položení věnců, které poslali „Sokol pražský“ (statečnému synu národa českého), Městský úřad v Kostnici, Svaz českých spolků zahraničních (Památce M. J. Husa), Kruh přátel zahraničních Čechů Frič v Praze (nehynoucí památce roku 1415–1416), Městský úřad v Mnichově Hradišti (nesmrtelnému mučedníku ke dni 6. července), Čechové kostničtí Lauda, Kouřil, Tvaroh (věnováno od Čechů kostnických). Věnce byly vesměs krásné a se stuhami v národních barvách.

Skvostný věnec (v ceně na 30 marek) věnoval vrchní zahradník Lauda. V následujících dnech přijeli do Kostnice krajané-jednotlivci. Četná byla návštěva u pomníku ze strany kostnického občanstva. Také místní kostnický časopis připomněl výročí 6. července. Podle Josefa Tvaroha byl Husův kámen překrásně zarostlý břečtanem, kolem byly dvě lavičky a bouda s pohlednicemi firmy E. Ringling (také české pohlednice byly ke koupi). „Přátelům v Kostnici pozdrav a dík!“, končila zpráva ve *Vlasti* roku 1910.⁶³⁾

Čelné místo mezi kostnickými Čechy po zániku Českoslovanského spolku Hus z roku 1907 zaujal právník Josef Tvaroh, bývalý místopředseda spolku, který také 6. července 1911 položil u Husova kamene věnec od Svazu českoslovanských spolků zahraničních, za což mu berlínský výbor Svazu vzdal v tisku svůj dík.⁶⁴⁾ Josef Tvaroh se však neubráníl povzdechu:

„Jako jiná léta, tak i letos bylo velmi smutno u Husova kamene. V devět hodin ráno položili jsme s kr[ajajem] Loudou pět věnců, první od Svazu, druhý věnoval Kruh přátel českoslovanských spolků zahraničních Frič, Praha, třetí Sokol pražský, čtvrtý (neznámý) s nápisem na stuze „Nesmrtelnému mučedníku“, pátý věnoval kr[ajaj] Louda, zahradník zde. Počasí bylo překrásné, věnce tam ležely několik dnů. Stuhy byly červeno-bílé, jen neznámý měl barvu slovanskou. Dům, na němž byla deska Jeronýmova, je zbořen a na místě již polohotov stojí krásný činžák. Krajané, jest mi velice divno, že žádný spolek nestará se o zdejší tak vzácné památky. Obyčejně bývá položeno čtyři až pět věnců, pravidelně tak činí pražský Sokol a Svaz, nyní přibyl kruh Frič, a dále se nečiní nic. Ani blízké spolky (Curych) se o uctění paměti mistra Jana Husa nestarají.“⁶⁵⁾

O slavnosti u Husova kamene 6. července 1912 se roze-psal krajaneký časopis pod sociálně demokratickým vlivem *Český vystěhovalce*: „Husově oslavě v Kostnici bylo přítomno kolem 50 krajanů, a to ze Schaffhausenu, Basileje, Mühlhausenu, Curychu, St. Gallen, Wilu a místní. Mohyla okrášlena byla věnci, které zaslaly české krajaneké spolky švýcarské, ctitelé z Jičina, Sokol pražský, berlínský Svaz a Spolek zahraničních přátel v Praze. Jelikož bylo nepříznivé počasí, zapěna u pomníku pouze píseň »Hranice vzplála« a píseň českých vystěhovalců »Jen dál«, načež po společném obědě objasnil kr[ajaj] Linhart, proč Českoslov[anský] spolek Hus v Schaffhausenu zaměnil svoji první základní slavnost za návštěvu těchto památných míst, a proč si připomínáme Husovu památku, načež kr[ajaj] J. Košek, profesor na reálce v Praze, s nímž náhoda svedla, poukázal na poměry a působnost Husa v jeho době. Projektovaná výhazka do Gottlieben, vězení Husova, pro špatné počasí zaměněna za prohlídku rýnského vodopádu u Schaffhausen. Doufáme, že všem letošním účastníkům návštěva těchto památných míst utkví v paměti a že budou všichni pracovat k tomu, by příštím rokem oslava Husova byla ještě mohutnější.“⁶⁶⁾

První světová válka z let 1914–1918 ztížila aktivitu českých krajanů v Německu, snad jen s výjimkou českých hornických spolků v Porúří, které se staraly hlavně

63) Oslava památky Husovy. *Vlast*, Berlín, roč. 34, č. 8, 1. 8. 1910, s. 3.

64) Různé zprávy: 6. července v Kostnici. *Vlast*, Berlín, roč. 35, č. 8, 1. 8. 1911, s. 5–6.

65) Z Kostnice. *Vlast*, Berlín, roč. 35, č. 9, 1. 9. 1911, s. 4.

66) Různé. *Český vystěhovalce*, roč. 8, č. 19, 20. 7. 1912, s. 3.

61) *Vlast*, Berlín, roč. 33, č. 8, 1. 8. 1909, s. 6–7.

62) Různé zprávy. *Vlast*, Berlín, roč. 34, č. 8, 1. 8. 1910, s. 6–7.

o podporu žen a dětí mobilizovaných vojáků a v nichž největší odpovědnost převzaly ženy jako předsedkyně, jednatelky a pokladní krajských spolků.⁶⁷⁾ Berlínský krajský časopis *Vlast* roku 1915 zanikl. Po válečné porážce Německa a Rakousko-Uherska byly vztahy mezi obyvateli poražených a vítězných států zmatené a komplikované. Podle Bohdana Zilynského neobjevil zástupce *Kostnické jednoty* Antonín Frinta při návštěvě Kostnice v létě roku 1919 ve městě žádného českého krajana s výjimkou sochy Jana Nepomuckého. Přístup k Husovu vězení na zámku v Gottliebenu znesnadňovala přísná ostraha státní hranice, a navíc 24. února 1917 zemřela „dlouholetá strážkyně místa“ Barbora Jeříčková.⁶⁸⁾

Tím zřejmě skončila významná etapa vlasteneckého působení Adolfa Gustava Jeříčky a jeho nejbližší rodiny v Kostnici a okolí. Do Pamětní knihy věže Husovy v Gottliebenu se ovšem v červnu 1928 zapsal ještě jeden zástupce rozvětvené rodiny Jeříckovy (opět poctivě s oběma háčky v příjmení), zřejmě syn Milan Jeříčka (1881–1936).⁶⁹⁾

67) Podrobnou dokumentaci obsahuje edice *Tschechen im Rheinland und in Westfalen 1890–1918. Quellen aus deutschen, tschechischen und österreichischen Archiven und Zeitschriften*, ed. KOŘALKA, Jiří – HOFFMANN, Johannes. Wiesbaden 2012 (=Studien der Forschungsstelle Ostmitteleuropa an der Universität Dortmund 44), s. 334–388.

68) ZILYNSKYJ, Bohdan. „Duší mojí prochvívá radost.“ České pouti do Kostnice v letech 1922–1924. In: *Zrození mýtu. Dva životy husitské epochy*. K poctě Petra Čorneje, ed. NOVOTNÝ, R. – ŠÁMAL, P. a kol. Praha–Litomyšl 2011, s. 353.

69) Za poskytnutí kopie příslušné stránky gottliebenské pamětní knihy děkuji kolegyni Blance Zilynské.



1. Adolf Gustav Jeříčka (1843–1898).



2. Barbora Jeříčková, rozená Baňková (1856–1917).



3. Svatební fotografie Adolfa Gustava Jeřického a Barbory Baňkové z roku 1872. Archiv Petra Hoffmana.

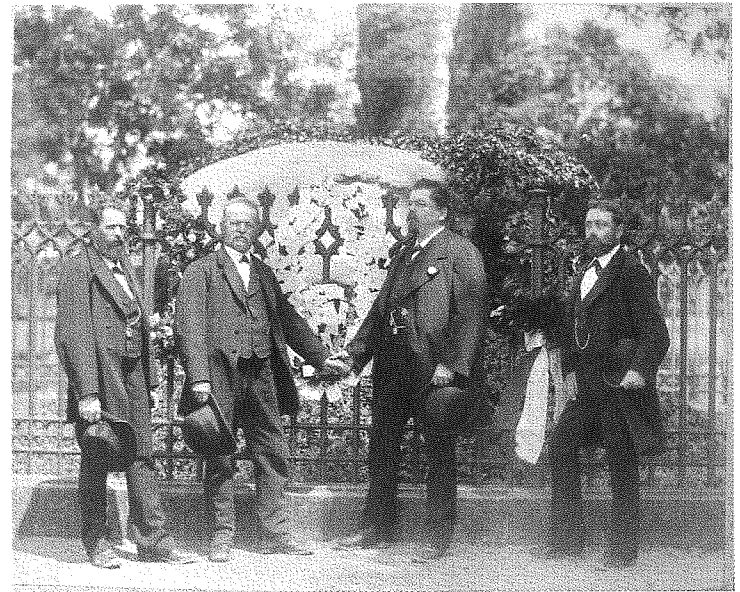

4. Věrná stráž u Husova kamene v Kostnici roku 1889 (třetí zleva A. G. Jeřicka). Sběrka Společnosti Husova muzea Praha.

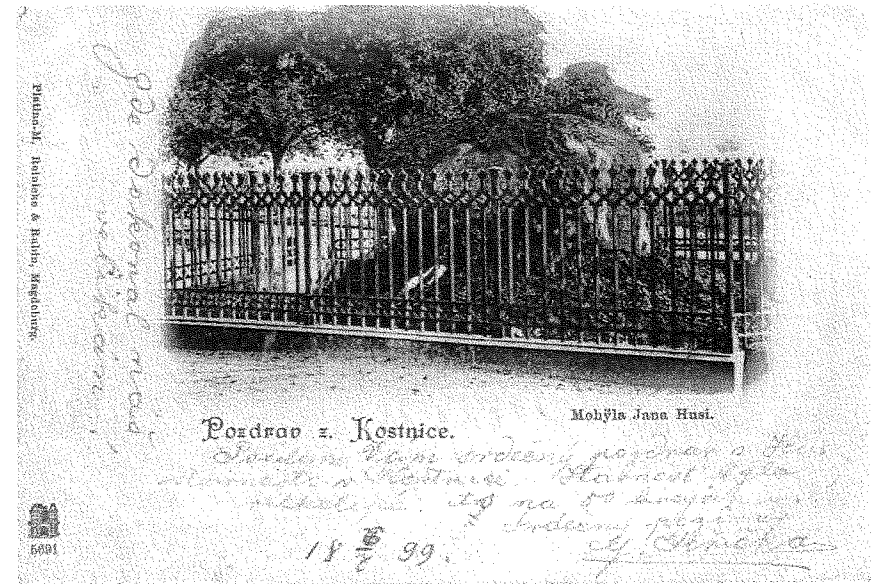

5. Gustav Jeřicka, syn Adolfa Gustava Jeřického, si 6. července 1899 na pohlednici Kostnice, adresované Františku Hoffmanovi do Tmáně, pochvaloval hojnou účast krajanů na velkolepé Husově slavnosti. Archiv Petra Hoffmana.

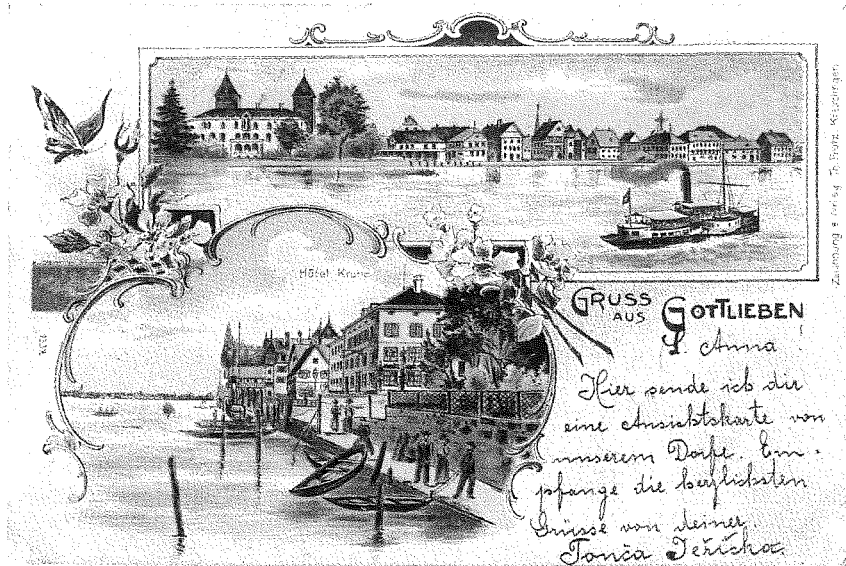

6. Německy psaný pozdrav z Gottliebenu od Antonie Jeříčkové, dcery Adolfa Gustava Jeříčky, která se již narodila ve Švýcarsku. Je datován 10. října 1899 a byl adresován sestřenci Anně Hoffmanové do Tmáně u Zlonic. Archiv Petra Hoffmana.

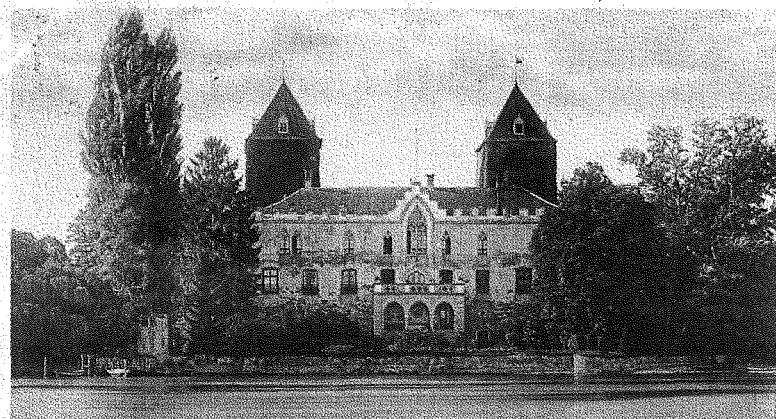

SCHLOSS GOTTLIEBEN
 Zde jsou hus. věže v nich byl vězněn
 mistr Jan Hus.
 Tadeáš Vás zdravíme
 Gustav
 3. února 1900.

7. Zde jsou hus. věže, v nich byl vězněn mistr Jan Hus, napsal 3. února 1900 Gustav Jeříčka, dobře se starající o odkaz svého otce, na pohlednici se zámek v Gottliebenu, zaslané sestřenci Anně Hoffmanové do Tmáně u Zlonic. Archiv Petra Hoffmana.

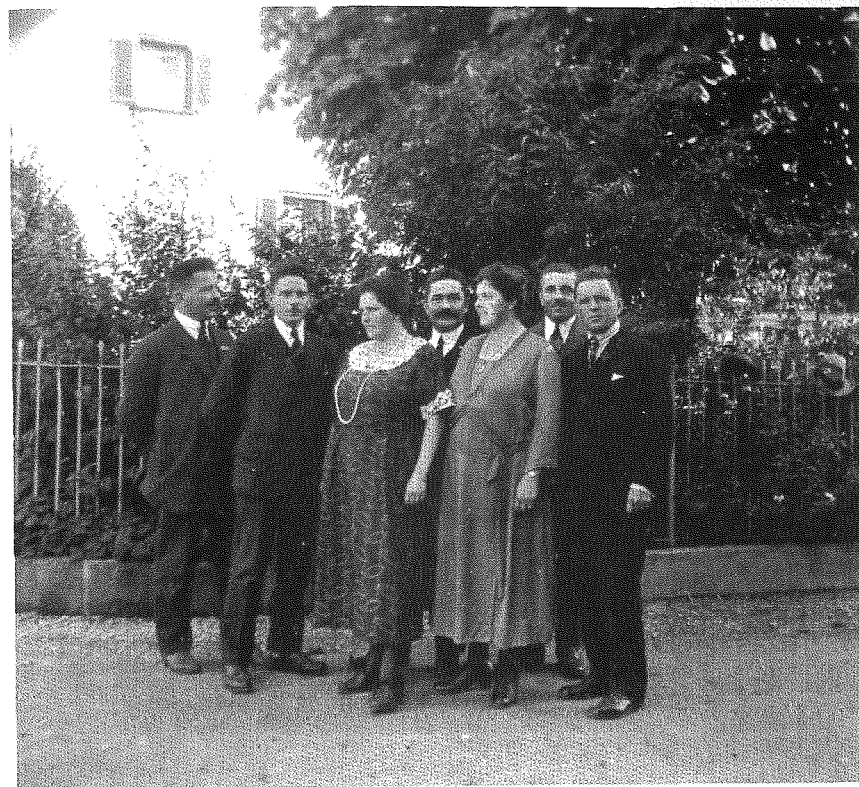

8. Sedm z jedenácti dětí Adolfa Gustava Jeříčky a jeho ženy Barbory na snímku z doby kolem 1920. Zleva Milan, Rudolf, Antonie, Wilhelm, Marie, Gustav a Karel. Archiv Petra Hoffmana.

Jan Porák, obraz jednoho veselského Němce ve spisu Mimořádného lidového soudu v Táboře

Jan Mach

V poválečném období nebylo na území Československa prakticky města, městečka nebo vesnice, která by neměla člověka, jenž by se v rámci trestání kolaborantů a válečných zločinců nedostal do konfliktu s poválečným právem a nehroutil, že se ocitne před mimořádným lidovým soudem. Někdy se tak dělo po právu, ale jsou i případy, které se dají přinejmenším označit jako podivné. Z takových kauz je mnohdy cítit touha po pomstě a delikty vyjádřené v rámci retribučních dekretů se pak staly pouhou zástěrkou. Také mnoho případů je více či méně diskutabilních. Mnoho z nich, pokud by se dostalo před soud v jiné, emocionálně méně vypjaté době těsně po skončení konfliktu plného válečných hrůz a násilí, by skončilo, když ne osvobozujícími výroky, tak alespoň daleko mírnějšími tresty.

Bohužel doba byla taková, a mnozí posuzovali činy poněkud černobíle. Život ale černobílý nebývá. Pokud jedinec není psychopatickou a narušenou osobností, lze vždy mezi jeho činy nalézt skutky dobré, ale pochopitelně i špatné. Nikdo ale není primárně pouze špatný.

Jedna takováto nečernobílá osoba stanula 25. dubna 1947¹⁾ v jednací síni okresního soudu v Táboře před tribunálem táborského mimořádného lidového soudu. Byl jí okresní veterinář a Zellenleiter NSDAP ve Veselí nad Lužnicí MVDr. Jan Porák. Porákův proces, který řídil předseda senátu JUDr. Stanislav Bartoň, netrval dlouho, ale Janu Porákovi a jeho ženě za pouhých několik hodin obrátil život vzhůru nohama. Jak se to stalo? Jak se ocitli tam, kde bezúhonní občané tak často nebývají? Jak to, že museli čelit obvinění, na základě kterých hrozil Dr. Porákovi i jeho ženě trest smrti? Na celý příběh se musíme podívat od začátku.

MVDr. Jan Porák se narodil 22. srpna 1896²⁾ v Lišově čp. 71 manželům Arturovi Porákovi a Rózině, rozené Hoškové. Pokřtěn byl 14. září téhož roku v lišovském děkanském kostele sv. Václava jako Jan Nepomuk Antonín Maria zdejší

1) Státní oblastní archiv v Třeboni (dále jen SOA Třeboň), fond Mimořádný lidový soud (dále jen MLS) Tábor, Trestní spisy, sign. Ls 133/48, kart. č. 89, spis Jana Poráka a Jiřiny Porákové – vložený spis sign. Ls 50/47 ve věci proti J. Porákovi a spol. – protokol o hlavním přelíčení v trestní věci proti J. Porákovi a J. Porákové z 25. dubna 1947.

2) SOA Třeboň, Sběrka matrik Jihočeského kraje, matrika narozených římsko-katolického farního úřadu Lišov z let 1893–1907, fol. 47 – zápis o narození Jana Poráka dne 22. 8. 1896.

děkanem Františkem Uhlem. Pokud podrobněji nahlédneme do zápisu o jeho narození a křtu,³⁾ zjistíme, že rodiče i prarodiče budoucího odsouzeného kolaboranta a udavače patřili mezi tzv. lepší lidi. Jeho otec Artur Porák je uveden jako majitel lišovského hospodářství v čp. 71 a jeho matka Rózina byla dcerou Jana Hoška, který působil jako schwarzenberský správce v Českém Krumlově, a Anny Heinischové, která se narodila ve Vídni.⁴⁾ Jeho prarodiče z otcovy strany byli Emil Porák a Juliána, rozená Neumanová. Emil Porák byl továrníkem v Trutnově čp. 7.

Neméně zajímavý je přehled jeho kmotrů. Jejich výběr a sociální statut totiž vždy vypovídá o sociální a společenské úrovni rodiny pokřtěnce. Kmotry malého Jana Poráka byli jeho strýci Antonín Porák, který byl také továrníkem v Trutnově, a Jan Hošek, schwarzenberský správce na Hradčanech v Praze. Tuto dvojici doplnila další příbuzná. Byla jí Marie Grütznerová, rozená Poráková, z Drážďan. Kmotři se křtu přímo neúčastnili a v matrice je musel podepsat křtící kněz.

Z těchto informací dostáváme obrázek Jana Poráka jako dítěte, i když ne zrovna z té nejvyšší společenské skupiny, tak alespoň z té vyšší, nebo s ní alespoň velmi blízké spřízněné. Jeho příjmení a lišovský původ pochopitelně evokoval možnost, že mohl být spřízněn se známým rodem Poráků z jihočeského Lišova. Přibuzenství s touto rodinou, jejímiž nejznámějšími představiteli jsou český lékař a politik Antonín Porák (též Anton Porak)⁵⁾ a jeho syn Arnošt Porák (též Erns Porak de Varna),⁶⁾ který byl známým průmyslníkem, se nepodařilo prokázat, což ovšem neznamená, že by bylo zcela vyloučeno. Případnou možnost spříznění obou rodin zvyšuje skutečnost, že jak Antonín Porák, tak dědeček Jana Poráka Emil Porák jsou uváděni v souvislosti s Trutnovem.

V otázce národnostního smýšlení rodiny mnohé naznačují matriční záznamy. O své národnosti vypovídal a ve světle matričních záznamů pravděpodobně pravdivě již 6. října 1945 u ONV v Třeboni.⁷⁾ Uvedl, že je německé národnosti, z německých rodičů a vychován prý byl také německy. Vysokoškolské vzdělání v oboru zvěrolékařství získal ve Vídni. Při sčítání lidu v roce 1930⁸⁾ se sice přihlásil k české národnosti. To ale prý učinil z „existenčních důvodů“.

3) SOA Třeboň, Sběrka matrik Jihočeského kraje, matrika narozených římsko-katolického farního úřadu Lišov z let 1893–1907, fol. 47 – zápis o narození Jana Poráka dne 22. 8. 1896.

4) Tamtéž, fol. 70 – zápis o narození Anny Marie Porákové dne 14. 3. 1898.

5) Antonín Porák (též Anton Porak), (1815–1892) lékař a politik. Národnostně byl původně nevybraný, ale nakonec se připojil k českému státoprávnímu táboru. Působil jako starosta v Trutnově a v Lišově, ve 2. polovině 19. století zastával pozici poslance Českého zemského sněmu a Říšské rady.

6) Arnošt Porák (též Erns Porak de Varna), (1849–1918) průmyslník a politik. Po studiích a praxi u svého děda Johanna Faltise, který byl významným lnářským průmyslníkem, pobýval nějaký čas v USA. Po návratu založil roku 1871 spolu se svými bratry Krumlovské grafitové závody a několik let se věnoval těžbě grafitu. V roce 1886 vybudoval jeden z největších papírenských podniků v Rakousku-Uhersku – papírny v Loučovicích.

7) SOA Třeboň, MLS Tábor, Trestní spisy, sign. Ls 133/48, kart. č. 89, spis Jana Poráka a Jiřiny Porákové – vložený spis sign. Ls 50/47 ve věci proti J. Porákovi a spol. – protokol z výslechu J. Poráka z 6. října 1945 u ONV v Třeboni.

8) Tamtéž – stanovení skutkové podstaty provinění J. Poráka, spis. zn. Vs III 661/46 z 15. 2. 1946.

Pokud je nám známo, měl Jan Porák nejméně dvě sestry. Jednou z nich byla Anna Marie (provdaná Krotschová)⁹⁾ narozená 14. března 1898.¹⁰⁾ Druhou byla Markéta (křtěná Markéta Rózina Juliána Marie). Ta se narodila 23. listopadu 1900.¹¹⁾ Zajímavá pro náš příběh je především Markéta (jinak též Margareta),¹²⁾ která měla osud velmi podobný bratrovi a také ona stanula před mimořádným lidovým soudem.

MVDr. Jan Porák po absolutoriu na vídeňské univerzitě v roce 1921 zahájil veterinární praxi v Lišově. Tam ovšem neměl naději, že získá svůj obvod, a tak v roce 1925 přesídlil do Veselí nad Lužnicí, kde zastával funkci okresního veterináře až do konce 2. světové války.¹³⁾

30. listopadu 1935¹⁴⁾ se oženil s Jiřinou Vopaleckou z Mezimostí nad Nežárkou,¹⁵⁾ která se narodila 10. prosince 1913 také v Mezimostí jako dcera Jana Vopaleckého a Anny, rozené Tůmové.¹⁶⁾ Jiřina Vopalecká byla Češka, která měla české rodiče, vychována byla česky a taktéž školy absolvovala české.¹⁷⁾ Manželé Porákovi měli dvě děti. Starší byla dcera Johanna Poráková, která se narodila 3. května 1940.¹⁸⁾

Ve Veselí nad Lužnicí vystupoval prý nový okresní veterinář od počátku jako Čech. Ale spíše se dá konstatovat, že Porák šel s proudem ideologie meziválečného

9) Anna Marie Krotschová po válce žila v rakouském Salcburku – viz SOA Třeboň, MLS České Budějovice, Trestní spisy, sign. Ls 1061/46, kart. č. 59, spis Margarety (Markéty) Porákové – žádost Annemarie Krotsch na Národní výbor v Českých Budějovicích o odsun její sestry Markéty Porákové do Salcburku z 13. 1. 1947.

10) SOA Třeboň, Sběrka matrik Jihočeského kraje, matrika narozených římsko-katolického farního úřadu Lišov z let 1893–1907, fol. 70 – zápis o narození Anny Marie Porákové dne 14. 3. 1898.

11) Tamtéž, fol. 118 – zápis o narození Markéty Porákové dne 23. 11. 1900.

12) Markéta Poráková se provdala za Ing. Karla Patzelta, ale manželství, které zůstalo bezdětné, se někdy ve 30. letech rozpadlo. Po soudním rozloučení začala používat své původní příjmení Poráková a pracovala v Lišově jako učitelka. Již před válkou se angažovala v SdP. Pro tuto svou činnost a za skutky v průběhu války byla kárce po válce zajištěna a vyšetřována a nakonec stanula 13. ledna 1947 před Mimořádným lidovým soudem v Českých Budějovicích, který ji odsoudil k trestu těžkého žaláře na doživotí. V průběhu výkonu trestu několikrát žádala o propuštění za účelem odsunu. Při amnestii prezidenta Antonína Zápotockého v roce 1953 jí byl rozsudek změněn na trest odnětí svobody na 20 let. Markéta Poráková byla 29. června 1955 propuštěna na základě rozhodnutí generálního prokurátora o upuštění od výkonu zbytku trestu z důvodu odsunu a následně byla vysídlena do západního Německa – viz SOA Třeboň, MLS České Budějovice, Trestní spisy, sign. Ls 1061/46, kart. č. 59, spis Margarety (Markéty) Porákové.

13) SOA Třeboň, MLS Tábor, Trestní spisy, sign. Ls 133/48, kart. č. 89, spis Jana Poráka a Jiřiny Porákové – vložený spis sign. Ls 50/47 ve věci proti J. Porákovi a spol. – protokol z výslechu J. Poráka z 6. 10. 1945 u ONV v Třeboni.

14) Matriční úřad při MěÚ Veselí nad Lužnicí, matrika narozených římsko-katolického farního úřadu Veselí nad Lužnicí, svazek pro Mezimostí a Veselí nad Lužnicí z let 1914–1949, zápis o narození Johanny Porákové 3. 5. 1940.

15) Dnes součást Veselí nad Lužnicí jako Veselí nad Lužnicí II.

16) Matriční úřad při MěÚ Veselí nad Lužnicí, matrika narozených římsko-katolického farního úřadu Veselí nad Lužnicí, svazek pro městy Mezimostí nad Nežárkou z let 1885–1913, zápis o narození Jiřiny Vopalecké z 10. 12. 1913.

17) SOA Třeboň, MLS Tábor, Trestní spisy, sign. Ls 133/48, kart. č. 89, spis Jana Poráka a Jiřiny Porákové – vložený spis sign. Ls 50/47 ve věci proti J. Porákovi a spol. – protokol z výslechu J. Porákové ze 17. 10. 1945 u ONV v Třeboni.

18) Matriční úřad při MěÚ Veselí nad Lužnicí, matrika narozených římsko-katolického farního úřadu Veselí nad Lužnicí, svazek pro Mezimostí a Veselí nad Lužnicí z let 1914–1949, zápis o narození Johanny Porákové 3. 5. 1940.

státu a svou národnost příliš nekomentoval a byl vůči československému státu loajální. O tom svědčí i jeho přihlášení se k české národnosti při sčítání lidu v roce 1930 z „existenčních důvodů“.¹⁹⁾ Dokladem takového vystupování MVDr. Jana Poráka je i výpověď veselského dentisty Jana Trse z 20. prosince 1945 u ONV v Třeboni. Ten uvedl, že se Jan Porák vydával za velkého Čecha a že jeho žena byla v Sokole.²⁰⁾

Poráková manželka však o jeho německé národnosti věděla, či to přinejmenším alespoň tušila. Ve své výpovědi po válce totiž uvedla: „Myslím, že můj manžel byl vždy Němec.“²¹⁾ Lze tedy konstatovat, že do roku 1938 nehrála pro Poráka národnost přílišnou roli, nebo se alespoň tvářil, že nehraje.

Situace se změnila v květnu 1938, kdy Jan Porák ukončil své členství v Agrární straně a vstoupil do Henleinovy SdP.²²⁾ Přihlášku podal prostřednictvím své sestry Markéty Porákové, která tehdy působila jako německá učitelka v obci Jablonec.²³⁾ Porák se ale i nadále choval jako loajální československý občan, o jehož členství v de facto protistátní politické straně neměl nikdo ani tušení. To bylo ostatně jeho záměrem. Sám totiž uvedl, že do SdP vstoupil tajně, aby to veřejnost nevěděla. Měl totiž obavu, že v ryze českém prostředí Veselí nad Lužnicí by ho jeho členství v SdP mohlo připravit o místo okresního veterináře.²⁴⁾ Ostatně jako řádný občan se zachoval ještě za zářijové mobilizace v období Mnichovské krize, přesto ale již vyvolal první podezření.

„V září 1938, když prezident Dr. Beneš vyhlásil mobilizaci, byli jsme právě s Drem. [doktorem] Porákem a ještě více osobami u Šinků.“²⁵⁾ Když bylo po hlášení, při němž jsme všichni stáli, políbili jsme se s Drem. [doktorem] Porákem a ihned jsme jeli jeho autem do Čes. Budějovic a to já do div. [divizní] nemocnice č. 5 a Dr. Porák k děl. [délostřeleckému] pluku. U mostu před justičním palácem [budova Krajského soudu v Českých Budějovicích] jsem vystoupil a Dr. Porák zajel k fě [firmě] Stegman, což jsem dobře viděl, poněvadž jsem si zapaloval cigaretu a za Drem. [doktorem] Porákem jsem se díval. Nato as [asi] za 3 dny jsem byl v hotelu Zvon [v Českých Budějovicích], kde jsem viděl Dra. [doktora] Poráka ve společnosti 3 mužů a prostřednictvím číšníka jsem zjistil, že mluvili mezi sebou německy. To mne velice překvapilo, ježto Dr. Porák [se] vydával vždy za velkého Čecha a jeho žena byla

19) SOA Třeboň, MLS Tábor, Trestní spisy, sign. Ls 133/48, kart. č. 89, spis Jana Poráka a Jiřiny Porákové – vložený spis sign. Ls 50/47 ve věci proti J. Porákovi a spol. – protokol z výslechu J. Poráka z 6. 10. 1945 u ONV v Třeboni.

20) Tamtéž – protokol z výslechu J. Trsa z 20. 12. 1945 u ONV v Třeboni.

21) Tamtéž – protokol z výslechu J. Porákové ze 17. 10. 1945 u ONV v Třeboni.

22) Tamtéž – protokol z výslechu J. Poráka z 6. 10. 1945 u ONV v Třeboni.

23) Jablonec (Ogfolderhaid) je bývalá obec na území nynějšího vojenského újezdu Boletice. Obec (včetně barokního kostela) byla zcela srovnána se zemí, na jejím místě se nyní nachází tanková střelnice. Dnes je jako Jablonec v Českého Krumlova katastrálním územím VVP Boletice.

24) SOA Třeboň, MLS Tábor, Trestní spisy, sign. Ls 133/48, kart. č. 89, spis Jana Poráka a Jiřiny Porákové – vložený spis sign. Ls 50/47 ve věci proti J. Porákovi a spol. – protokol z výslechu J. Poráka z 6. 10. 1945 u ONV v Třeboni.

25) Restaurace s tanečním sálem umístěná v pozdně renesanční budově tzv. Staré radnice na veselském náměstí, kterou měl v inkriminovaném období v nájmu hoteliér Karel Šinko.

v Sokole. Od té doby jsem mu nevěřil a moje nedůvěra se potvrdila v březnu 1939 při okupaci tím, že Dr. Porák byl první, který sloužil okupantům a dal se k nim.“²⁶⁾

Je velmi pravděpodobné, že MVDr. Jan Porák podával zprávy německé straně ještě před vznikem Protektorátu Čechy a Morava 15. března 1939. Svědčí o tom událost, kterou popisuje vícero svědeckých výpovědí.²⁷⁾ Někdy na podzim 1941²⁸⁾ nebo v létě 1942²⁹⁾ se sešla menší společnost v hostinci hoteliéra Karla Šinka na skleničku vína. Přítomni byli: dentista Jan Trs s manželkou, knihkupec Emanuel Borovský s manželkou, major četnictva ve výslužbě Rudolf Hodinář, JUDr. Vilém Holobírek a Karel Šinko. Celá společnost se dobře bavila, popíjela víno a major Hodinář, protože to byl bývalý ruský legionář, zpíval srbské a ruské písně. Později, asi po 22. hodině, přišel také Jan Porák se svou manželkou a ke společnosti se připojil. V průběhu dalšího hovoru se pustil do Jana Poráka knihkupec Borovský. Začal mu vyčítat, že on ani jeho manželka nejsou žádní Němci. Na to Porák odvětil: „Já již své německví dávno prokázal tím, že jsem plány našeho opevnění převezl do Vídně již v r. 1938.“³⁰⁾ Jeho doznání společnost překvapilo a Jiřina Poráková se snažila celou věc zamluvit.

Samotný Jan Porák, když byl členy vyšetřující komise ONV v Třeboni dotazován na to, s jakými říšskými orgány spolupracoval za okupace a v době zvýšeného ohrožení republiky (1938 a 1939) ale odpověděl, že od května 1938 do 15. března 1939 neměl s německými orgány „celkem žádný styk“. Udělal prý pouze to, že se „politicky přeorientoval“ tím, že se tajně přihlásil ke straně SdP.³¹⁾ Předokupační spolupráci popíral i při výslechu u Krajského soudu v Táboře 7. listopadu 1946. „Pokud se týče obvinění, že bych byl dovezl do říše nějaké plány opevnění nebo pod. [podobně], není to vůbec pravda, ani jsem jako zvěrolékař neměl možnost k něčemu takovému přijít. Jestliže snad při víně o něčem takovém byla řeč, bylo to snad vychloubání pod vlivem alkoholu, dnes se na to již nepamatuji.“³²⁾

Ještě v první den okupace 15. března 1939 byl kontaktován poslem z Českých Budějovic od německé rady, aby se hlásil v Německém domě.³³⁾ Zde byl představen německému majorovi, se kterým odjel jako tlumočnick do Týna nad Vltavou. Po třech dnech, když byla celá operace na počátku okupace zbytku Československa ukončena, se vrátil do Veselí nad Lužnicí. Potom ho na podzim 1939 navštívil Jindřich Houška z budějovického krajského vedení NSDAP a pověřil Jana Poráka

26) SOA Třeboň, MLS Tábor, Trestní spisy, sign. Ls 133/48, kart. č. 89, spis Jana Poráka a Jiřiny Porákové – vložený spis sign. Ls 50/47 ve věci proti J. Porákovi a spol. – protokol z výslechu J. Trsa z 20. 12. 1945 u ONV v Třeboni.

27) Tamtéž – protokol z výslechu J. Trsa z 20. 12. 1945 u ONV v Třeboni, protokol z výslechu E. Borovského z 22. 12. 1945 u ONV v Třeboni, protokol z výslechu Karla Šinka z 19. 12. 1945 u ONV v Třeboni a protokol z výslechu Karla Šinka z 18. 7. 1945 u vyšetřující komise NV Veselí nad Lužnicí.

28) Tamtéž – protokol z výslechu Karla Šinka z 19. 12. 1945 u ONV v Třeboni a protokol z výslechu Karla Šinka z 18. 7. 1945 u vyšetřující komise NV Veselí nad Lužnicí.

29) Tamtéž – protokol z výslechu J. Trsa z 20. 12. 1945 u ONV v Třeboni.

30) Tamtéž – protokol z výslechu J. Trsa z 20. 12. 1945 u ONV v Třeboni.

31) Tamtéž – protokol z výslechu J. Poráka z 6. 10. 1945 u ONV v Třeboni.

32) Tamtéž – protokol z výslechu J. Poráka ze 7. 11. 1946 u Krajského soudu v Táboře.

33) Dnes Slávie v Českých Budějovicích u Senovážného náměstí.

pořízením soupisu všech osob německé národnosti v soudním okrese Veselí nad Lužnicí, což také Porák učinil.³⁴⁾

Do NSDAP, která začala záhy po zřízení Protektorátu na jeho území pracovat, uvedl Porák, že se přihlásil ihned a byl přijat coby čekatel. Řádným členem NSDAP se stal až v roce 1942. Poté byl jmenován vedoucím opěrného bodu ve Veselí nad Lužnicí a následně se stal Zellenleiterem, což byl stranický vedoucí NSDAP pro celý soudní okres Veselí nad Lužnicí.³⁵⁾ V rámci hierarchie NSDAP spadal veselský soudní okres pod českobudějovický stranický okres, který celý byl součástí stranické župy Horní Podunají se sídlem v Linci. Hlavním úkolem NSDAP na území Protektorátu byla péče o německé „soukmenovce“, zatímco zbytek jeho obyvatel patřil do gesce úřadu říšského protektora.³⁶⁾ Podobně chápal své úkoly i Jan Porák. „V další době jsem pojal celý obvod veselského soudního okresu a o osoby, které obdržely říšskou příslušnost, jsem se staral podle nařízení strany NSDAP o jejich hmotné duševní potřeby posléze jako Zellenleiter.“³⁷⁾

Další činnost MVDr. Jana Poráka však už tak nevinná nebyla. Jak sám uvedl, přibližně v roce 1940 navázal styk s vedoucím českobudějovické služebny SD SS-sturmbanführerem (majorem) Remersem, který Poráka osobně ve Veselí nad Lužnicí navštívil a požádal ho, aby jako vedoucí opěrného bodu zajišťoval informace o všech protiríšsky namířených činech. Zároveň měl o takovýchto činech ihned služebnu SD informovat. Jeho informace se týkaly také nálady českého obyvatelstva, plnění dávek a všeobecně říšských nařízení.³⁸⁾ Porák se tak zařadil, ač to ve své výpovědi u ONV Třeboň 6. října 1945 přímo nepřiznal, mezi důvěrníky SD. Jinak už vypadá jeho výpověď u Krajského soudu v Táboře ze dne 7. listopadu 1946.³⁹⁾ Uvedl, že obdržel ze strany orgánů NSDAP příkaz, aby byl orgánům SD k dispozici, na základě čehož obdržel číslo 105. Nepřímo se tedy doznal, že působil jako důvěrník SD s číslem 105.

Podobný způsob nazírání na sebe sama je ostatně pro něj typický. Pokud byl tážán, zdali se cítí vinen, svou vinu odmítal. Jeho odůvodnění bylo jednoduché: „Jsem národnosti německé, a když jsem přijal říšské občanství v r. 1939, složil jsem přísahu, že budu věrně plnit své občanské povinnosti, mezi ně patřilo také to, abych vystoupil proti každému, kdo by ohrožoval zájmy říše.“⁴⁰⁾

34) SOA Třeboň, MLS Tábor, Trestní spisy, sign. Ls 133/48, kart. č. 89, spis Jana Poráka a Jiřiny Porákové – vložený spis sign. Ls 50/47 ve věci proti J. Porákovi a spol. – protokol z výslechu J. Poráka z 6. 10. 1945 u ONV v Třeboni.

35) Tamtéž – protokol z výslechu J. Poráka z 6. 10. 1945 u ONV v Třeboni.

36) Bližze ZIMMERMANN, Volker. *Sudetští Němci v nacistickém státě. Politika a nálada obyvatelstva v říšské župě Sudety*. Praha 2001.

37) SOA Třeboň, MLS Tábor, Trestní spisy, sign. Ls 133/48, kart. č. 89, spis Jana Poráka a Jiřiny Porákové – vložený spis sign. Ls 50/47 ve věci proti J. Porákovi a spol. – protokol z výslechu J. Poráka z 6. 10. 1945 u ONV v Třeboni.

38) Tamtéž – protokol z výslechu J. Poráka z 6. 10. 1945 u ONV v Třeboni.

39) Tamtéž – protokol z výslechu J. Poráka ze 7. 11. 1946 u Krajského soudu v Táboře.

40) Tamtéž – protokol z výslechu J. Poráka ze 7. 11. 1946 u Krajského soudu v Táboře.

To, že byl Porák v seznamu důvěrníků SD, potvrdil také příslušník českobudějovické služebny SD Karel Cuno⁴¹⁾ ve své výpovědi u Krajského soudu v Českých Budějovicích 6. ledna 1947.⁴²⁾ Cuno, jako referent SD pro hospodářské věci, od Poráka požadoval zprávy týkající se hospodářství v jeho obvodu. Zároveň však uvedl, že konkrétní věci Jan Porák nehlásil. V podobném duchu vypovídal i příslušník českobudějovického Gestapa František Jiskra,⁴³⁾ který na Karla Cunu vyšetřovatele upozornil. Také on připustil, že stejně jako SD i Gestapo v Českých Budějovicích dostávalo Porákovy zprávy všeobecného charakteru. On sám však od Poráka žádné konkrétní udání neobdržel.⁴⁴⁾ Porákovu činnost pro SD naopak poněkud zrelativizoval poslední vedoucí služebny SD v Českých Budějovicích Werner Eichler.⁴⁵⁾ Ten ve své výpovědi u Krajského soudu v Táboře 23. listopadu 1946⁴⁶⁾ uvedl, že Porák jako registrovaný zpravodaj podával zprávy hospodářského rázu, ale nijak výrazně nespouštěl. Eichler sám však od něj žádnou větší činnost nepožadoval, protože ho jeho podřízení označovali za „muže Gestapa“.

Byl tedy Jan Porák také spolupracovníkem Gestapa? Samotný Porák připustil, že byl v kontaktu s českobudějovickým Gestapem. Již někdy v říjnu nebo listopadu 1939 byl kontaktován agentem Gestapa Schenclem⁴⁷⁾ ve věci rasové perzekuce Židů. Po Porákovi bylo z počátku požadováno, aby vysvětlil židovský majetek. To znamenalo, že měl jmenovitě informovat o tom, kdo se z říšských státních i protektorátních příslušníků o židovský majetek hlásí. Později byl příslušníky Gestapa navštěvován, když přijížděli zatýkat někde v soudním okrese Veselí nad Lužnicí. Potom se měli u Poráka jako vrcholného představitele NSDAP v soudním okrese dotazovat na místo pobytu zatýkané osoby. Gestapo potom většinou předvedením této osoby

41) Karel Cuno byl 28. 4. 1947 odsouzen Mimořádným lidovým soudem v Českých Budějovicích na 20 let, ale na základě usnesení Generálního prokurátora z 6. 9. 1955 bylo v jeho případě upuštěno od výkonu zbytku trestu z důvodu odsunu. Karel Cuno byl 17. 12. 1955 vysídlen do západního Německa z věznic č. 3 v Chebu – viz SOA Třeboň, MLS České Budějovice, Trestní spisy, sign. Ls 71/47, kart. č. 65.

42) SOA Třeboň, MLS Tábor, Trestní spisy, sign. Ls 133/48, kart. č. 89, spis Jana Poráka a Jiřiny Porákové – vložený spis sign. Ls 50/47 ve věci proti J. Porákovi a spol. – protokol z výslechu K. Cunya z 6. 1. 1947 u Krajského soudu v Českých Budějovicích.

43) František Jiskra byl 15. 4. 1947 odsouzen Mimořádným lidovým soudem v Českých Budějovicích k trestu smrti a popraven byl téhož dne v 16.20 hodin – viz SOA Třeboň, MLS České Budějovice, Trestní spisy, sign. Ls 82/47, kart. č. 66.

44) SOA Třeboň, MLS Tábor, Trestní spisy, sign. Ls 133/48, kart. č. 89, spis Jana Poráka a Jiřiny Porákové – vložený spis sign. Ls 50/47 ve věci proti J. Porákovi a spol. – protokol z výslechu F. Jiskry z 6. 1. 1947 u Krajského soudu v Českých Budějovicích.

45) Werner Eichler byl odsouzen Mimořádným lidovým soudem v Českých Budějovicích k trestu smrti – viz SOA Třeboň, MLS Tábor, Trestní spisy, sign. Ls 77/47, kart. č. 68.

46) SOA Třeboň, MLS Tábor, Trestní spisy, sign. Ls 133/48, kart. č. 89, spis Jana Poráka a Jiřiny Porákové – vložený spis sign. Ls 50/47 ve věci proti J. Porákovi a spol. – protokol z výslechu W. Eichlera z 23. 11. 1946 u Krajského soudu v Táboře.

47) Jméno Schencel se v Seznamu příslušníků gestapa v Čechách a na Moravě vydaném Ministerstvem vnitra nenachází. Seznam příslušníků gestapa v Čechách a na Moravě, Ministerstvo vnitra, Příloha k č. j. Z/II-3065-28/4-46. Tento dokument byl vypracován Ministerstvem vnitra v roce 1946 a má na 369 stránkách uvedeno celkem 5 861 jmen příslušníků Gestapa, kteří se ve službách Gestapa v prostoru Protektorátu vystřídali.

pověřilo četníky. Výslech se odbýval u Poráka v kanceláři.⁴⁸⁾ Porák při výsleších neustále tvrdil, že aktivně Gestapo neinformoval a jeho zprávy, které se převážně týkaly nálad českého obyvatelstva a plnění říšských nařízení, směřovaly na krajské vedení NSDAP.⁴⁹⁾ Tyto zprávy vozil osobně svým automobilem a většinou je předával Ortsgruppenleiterovi NSDAP Pürerovi.⁵⁰⁾

Porákovy kontakty s Gestapem byly ale pravděpodobně živější, nežli pochopitelně po válce přiznával. Mnohé už naznačuje již citovaná výpověď bývalého vedoucího českobudějovické služebny SD Wenera Eichlera o tom, že na SD byl Porák vnímán jako „muž Gestapa“.⁵¹⁾ Příslušník českobudějovického Gestapa František Jiskra 13. srpna 1946 na Policejním ředitelství v Českých Budějovicích označil MVDr. Jana Poráka a jeho ženu Jiřinu za konfidenty a zpravodaje Gestapa i SD. Oba prý navštěvovali služebnu Gestapa v Českých Budějovicích a gestapáci navštěvovali je.⁵²⁾ Později popřel i Porákovu konstrukci, že zprávy podával pouze na krajské vedení NSDAP. „Pokud se týče tvrzení Dr. Poráka, že podával hlášení pouze NSDAP, není to pravda, neb vím bezpečně, že podával sám zprávy Gestapu a podával služebně SD zprávy.“⁵³⁾ Naopak ale Jiskra uvedl, že konkrétní udání jemu nepodal a ani nevěděl o tom, že by je podal u někoho jiného.

Jiný příslušník Gestapa v Českých Budějovicích Robert Steinhauser popsal činnost Jana Poráka poněkud jinak.⁵⁴⁾ Za svého působení na českobudějovickém Gestapu se dozvěděl, že se jedná o velmi činného agenta zdejší úřadovny. Nešlo prý ale o agenta placeného, ale o člena a funkcionáře NSDAP, který dával dle potřeby informace. K jeho činnosti ale prý lze přičíst i udání na osoby české národnosti z Veselí nad Lužnicí a okolí. Jako příklad konkrétního udání uvedl případ pekaře Bohdana Kohouta z Veselí nad Lužnicí, kterého měl Jan Porák v listopadu 1943 udat pro poslech zahraničního rozhlasu a šíření zpráv z něj. V této věci vypovídal i sám pekař Kohout u MNV Veselí nad Lužnicí 12. února 1946, ale Jana Poráka v souvislosti se svým zatčením neuvedl.⁵⁵⁾ Samotný Porák se k tomuto případu, který se také stal součástí Porákovy obžaloby,⁵⁶⁾ vyjádřil při výslechu na ONV v Třeboni 6. října 1946.⁵⁷⁾ Podle něj pekaře Kohouta u něho udala říšská státní příslušnice Eliška Havlová z Mezimostí nad Nežárkou a Porák tedy celou věc zatelefonoval na krajské vedení NSDAP a žádal v celé věci nápravu. Na to pak přijelo k Porákovi Gestapo,

48) SOA Třeboň, MLS Tábor, Trestní spisy, sign. Ls 133/48, kart. č. 89, spis Jana Poráka a Jiřiny Porákové – vložený spis sign. Ls 50/47 ve věci proti J. Porákovi a spol. – protokol z výslechu J. Poráka z 6. 10. 1945 u ONV v Třeboni.

49) Tamtéž – protokol z výslechu J. Poráka ze 7. 11. 1946 u Krajského soudu v Táboře.

50) Tamtéž – protokol z výslechu J. Poráka z 6. 10. 1945 u ONV v Třeboni.

51) Viz pozn. č. 46.

52) SOA Třeboň, MLS Tábor, Trestní spisy, sign. Ls 133/48, kart. č. 89, spis Jana Poráka a Jiřiny Porákové – vložený spis sign. Ls 50/47 ve věci proti J. Porákovi a spol. – protokol z výslechu F. Jiskry z 13. 8. 1946 u Policejního ředitelství v Českých Budějovicích.

53) Tamtéž – protokol z výslechu F. Jiskry z 6. 1. 1947 u Krajského soudu v Českých Budějovicích.

54) Tamtéž – protokol z výslechu R. Steinhausera z 16. 6. 1945 u Policejního ředitelství v Českých Budějovicích.

55) Tamtéž – protokol z výpovědi B. Kohouta z 12. 2. 1946 u MNV ve Veselí nad Lužnicí.

56) Tamtéž – žaloba na MVDr. Jana Poráka podaná veřejným žalobcem MLS Tábor dne 1. 3. 1947.

57) Tamtéž – protokol z výslechu J. Poráka z 6. 10. 1945 u ONV v Třeboni.

kterému pouze přetlumočil udání Havlové. Bohdan Kohout byl zatčen a 4. ledna 1944 ho odsoudil zvláštní soud v Praze na 4 roky a vězněn byl převážně v německých věznicích. Domů se vrátil po osvobození americkou armádou.⁵⁸⁾

Jméno manželů Porákových uvedl další člen českobudějovického Gestapa Jan Wittner.⁵⁹⁾ Ten při výslechu v Českých Budějovicích 13. srpna 1946⁶⁰⁾ na otázku, aby se vyjádřil o konfidentech, kteří mu podávali zprávy z okresu Třeboň, jmenoval manželku Jana Poráka Jiřinu, která měla u zástupce vedoucího služebny kriminálního tajemníka Ludwiga Weida udat majora Rudolfa Hodináře pro šíření protiněmecké propagandy a označit ho za nebezpečného pro Říši. Dále tvrdil, že na základě udání Jana Poráka byl zatčen veselský stavitel Karel Kazda se svou manželkou Marií. Wittner dále uvedl, že od Poráků pocházelo ještě udání na řídicího učitele Vojtěcha Čápa z Borkovic a štábního strážmistra Josefa Fialu. Jan Wittner svá tvrzení týkající se Poráka a jeho ženy zopakoval při výslechu na Oblastní odbočce státní bezpečnosti v Českých Budějovicích.⁶¹⁾ Poválečný MLS v Táboře však Wittnerovu svědectví neuvěřil a v případě stavitele Kazdy i Vojtěcha Čápa a Josefa Fialy zprostil Jana Poráka a Jiřinu Porákovou obvinění.⁶²⁾

Ne příliš lichotivě vyznívají pro Jana Poráka výpovědi posledního českobudějovického gestapáka kriminálního asistenta Otto Richtera.⁶³⁾ Ten uvedl, že Poráka poznal v roce 1941, kdy v jeho bytě s kriminálním tajemníkem Friedrichem Ottou Maiem vyšetřoval borkovický případ⁶⁴⁾ hromadného poslechu cizího rozhlasu. Podnět k vyšetřování tohoto případu měl dát podle Richtera sám Porák.⁶⁵⁾ Porák ovšem tvrdil, že mu informaci sdělil veselský udavač Václav Hrobský a on ji pouze předal na NSDAP, které ji předalo na Gestapo.⁶⁶⁾ Richter dále uvedl, že na základě Porákových udání bylo zatčeno vícero osob. Měl mimo jiné udat

58) SOA Třeboň, MLS Tábor, Trestní spisy, sign. Ls 133/48, kart. č. 89, spis Jana Poráka a Jiřiny Porákové – vložený spis sign. Ls 50/47 ve věci proti J. Porákovi a spol. – protokol z výpovědi B. Kohouta z 12. 2. 1946 u MNV ve Veselí nad Lužnicí.

59) Kriminální asistent Jan Wittner spáchal po válce sebevraždu.

60) SOA Třeboň, MLS Tábor, Trestní spisy, sign. Ls 133/48, kart. č. 89, spis Jana Poráka a Jiřiny Porákové – vložený spis sign. Ls 50/47 ve věci proti J. Porákovi a spol. – opis protokolu z výpovědi J. Wittnera z 13. 8. 1946 u ředitelství SNB v Českých Budějovicích.

61) Tamtéž – opis zápisu o výpovědi J. Wittnera na Oblastní odbočce státní bezpečnosti v Českých Budějovicích z 13. 9. 1946.

62) Tamtéž – rozsudek MLS Tábor ve věci J. Poráka a J. Porákové spis. zn. Ls 50/47 z 25. 4. 1947.

63) Otto Richter byl 11. 4. 1947 odsouzen Mimořádným lidovým soudem v Českých Budějovicích k trestu smrti a popraven byl téhož dne v 16.20 hodin – viz SOA Třeboň, MLS České Budějovice, Trestní spisy, sign. Ls 117/47, kart. č. 68.

64) Případ se týkal hromadného poslechu londýnského vysílání u Václava Jecha v Borkovicích, zprávy z tohoto vysílání pak roznášel po vsi obecní sluha Flíček. Na základě Porákovy, potažmo Hrobského, oznámení bylo zatčeno 7 osob (Vojtěch Čáp, Václav Jech, Josef Churáček, František Faflik, Josef Lomský, František Peterka a Jan Zelenka). V této věci byl obviněn, vyšetřován a souzen tehdejší borkovický starosta Václav Boubelík. MLS v Táboře pro něj ale naštěstí vynesl osvobozující rozsudek – viz SOA Třeboň, MLS Tábor, Trestní spisy, sign. Ls 123/48, kart. č. 87.

65) SOA Třeboň, MLS Tábor, Trestní spisy, sign. Ls 133/48, kart. č. 89, spis Jana Poráka a Jiřiny Porákové – vložený spis sign. Ls 50/47 ve věci proti J. Porákovi a spol. – výpis z protokolárních výslechů O. Richtera a J. Wittnera z 11. 2. 1947.

66) Tamtéž – protokol z výslechu J. Poráka z 6. 10. 1945 u ONV v Třeboni.

železničáře Františka Kodýma z Veselí nad Lužnicí v roce 1940, veselského děkana Antonína Komrsku za protistátní řeči na svatbě na podzim 1944.⁶⁷⁾ František Kodým, který se vrátil z vězení, vedl protiněmecké výroky v čekárně u lékaře v říjnu 1943. Výroky prý oznámil Porákovi jakýsi Sláma (ve skutečnosti se jednalo o Václava Klásu⁶⁸⁾) a on celý případ postoupil dále.⁶⁹⁾

Pokud si tedy položíme otázku, byl-li MVDr. Jan Porák agentem Gestapa, musíme odpovědět stejně jako Mimořádný lidový soud v Táboře, že nebyl.⁷⁰⁾ Jisté je, že jako představitel NSDAP na úrovni soudního okresu do kontaktu s Gestapem přicházel a plnil pro ně určité úkoly. Zůstává otázkou, na kolik byla jeho činnost aktivní. Výpovědi bývalých příslušníků českobudějovického Gestapa v tomto nevyznívají příliš jednoznačně.

František Jiskra sice označil Poráka a jeho ženu Jiřinu za konfidenty a zpravodaje Gestapa i SD a vyvrátil značně nevhodné Porákovo tvrzení, že své zprávy adresoval pouze krajskému vedení NSDAP. Naopak ale ve prospěch Poráka svědčí Jiskrovo svědectví o tom, že mu žádné konkrétní udání nepodal a ani nevěděl o tom, že by je podal u někoho jiného.

Svědectví Roberta Steinhausera, vyjma velmi vágního prohlášení, že agentem Gestapa byl, které nevzal v potaz ani tábořský MLS, naopak prokazuje, že se Porák s příslušníky Gestapa stýkal a podával jim informace. Opět ale neodpovídá na otázku, šlo-li o dobrovolnou aktivní činnost a nakolik šlo pouze o povinnosti loajálního funkcionáře NSDAP. Steinhauser ale uvádí konkrétní případ Porákova udavačství ve věci veselského pekaře Bohdana Kohouta, který se stal také součástí Porákovy obžaloby.⁷¹⁾ Také soud uznal v tomto bodě obžaloby Poráka vinného, ale v odůvodnění uvěřil Porákově verzi, že v podstatě pouze dále oznámil udání Elišky Havlové, které telefonicky oznámil na krajské vedení NSDAP.⁷²⁾

Nejvíce konkrétních Porákových udání přináší výpovědi Jan Wittnera a Otto Richtera. Wittner uvedl, že na základě Porákova udání byl v srpnu 1944 zatčen veselský stavitel Karel Kazda se svou manželkou Marií, kteří zahynuli v koncentračním táboře (K. Kazda v Buchenwaldu 13. dubna 1945 a M. Kazdová 30. prosince 1944 v Ravensbrücku). Jiřina Poráková zase měla udat v červnu 1944 majora četnictva ve výslužbě Rudolfa Hodináře, který se nevrátil z koncentračního tábora ve Flossenbürgu, kde zemřel 20. února 1945. Právě tyto dva případy se staly jed-

67) SOA Třeboň, MLS Tábor, Trestní spisy, sign. Ls 133/48, kart.č. 89, spis Jana Poráka a Jiřiny Porákové – vložený spis sign. Ls 50/47 ve věci proti J. Porákovi a spol. – výpis z protokolárních výslechů O. Richtera a J. Wittnera z 11. 2. 1947.

68) Václav Klása byl 18. 7. 1946 odsouzen Mimořádným lidovým soudem v Českých Budějovicích k trestu smrti a popraven byl téhož dne v 15.42 hodin, součástí jeho obžaloby byl i případ Františka Kodýma – viz SOA Třeboň, MLS České Budějovice, Trestní spisy, sign. Ls 528/46, kart. č. 31.

69) SOA Třeboň, MLS Tábor, Trestní spisy, sign. Ls 133/48, kart. č. 89, spis Jana Poráka a Jiřiny Porákové – vložený spis sign. Ls 50/47 ve věci proti J. Porákovi a spol. – protokol z výslechu J. Wittnera ze 4. 2. 1947 u okresní vyšetřovací komise v Českých Budějovicích.

70) Tamtéž – rozsudek MLS Tábor ve věci J. Poráka a J. Porákové spis. zn. Ls 50/47 z 25. 4. 1947.

71) Tamtéž – žaloba na MVDr. Jana Poráka podaná veřejným žalobcem MLS Tábor dne 1. 3. 1947.

72) Tamtéž – rozsudek MLS Tábor ve věci J. Poráka a J. Porákové spis. zn. Ls 50/47 z 25. 4. 1947.

ním z klíčových bodů obžaloby MVDr. Jana Poráka⁷³⁾ a Jiřiny Porákové,⁷⁴⁾ na základě kterých byl státním žalobcem požadován trest smrti. Otto Richter označil J. Poráka za udavače v tzv. borkovickém případě z roku 1940, kdy bylo zatčeno a vězněno 7 osob. Také tento případ se stal součástí Porákovy obžaloby, ale ze zdůvodnění rozsudku, ve kterém byl Porák uznán vinným, je vidět, že také tentokrát soud uvěřil Porákově verzi, že udání Václava Hrobského pouze postoupil na krajské vedení NSDAP. Podle Richtera měl také udat v roce 1940 Františka Kodýma z Veselí nad Lužnicí pro poslech zahraničního rozhlasu a na podzim 1944 veselského děkana Antonína Komrsku. Z udání Antonína Komrsky Poráka MLS Tábor osvobodil⁷⁵⁾ a udání Františka Kodýma z roku 1940 se vůbec nestalo součástí obžaloby. Vážnější bylo, že Richter spojoval Poráka s druhým zatčením Františka Kodýma a jeho dcery v říjnu 1943, které se již součástí obžaloby stalo.⁷⁶⁾ Protože František Kodým byl 26. dubna 1944 popraven, hrozil také v tomto případě Porákovi trest smrti. Ale také v tomto bodě obžaloby byl Porák zproštěn viny.⁷⁷⁾

Pokud Mimořádný lidový soud v Táboře uznal ve svém rozsudku z 25. dubna 1947 MVDr. Jana Poráka vinným v některých bodech obžaloby ve věci udavačství, vždy se jednalo pouze o předání oznámení ze strany jiného udavače a jeho oznámení vždy směřovalo na krajské vedení NSDAP. Teprve z NSDAP se příslušná informace dostala na Gestapo. Mimořádný lidový soud v Táboře to jako polehčující okolnost nepřijal, protože „obžalovaný si musil býti vědom, jaký důsledek jeho udavačská hlášení budou mít“.⁷⁸⁾ Celý soud však probíhal v emocionálně vypjaté poválečné době a zůstává otázkou, jak by se na celou věc pohlíželo nyní. Jisté je, že Jan Porák prokazatelně a aktivně sám nikoho neudal. Na Gestapo s velkou pravděpodobností přímá udání také nepodal. Bohužel se k němu, jako funkcionáři NSDAP, dostávala udání, která on po stranické linii postupoval dále. Samozřejmě, že věděl, kam tato udání budou směřovat dále a jaké vše může mít následky. Zůstává ale otázkou, jestli mohl ve svém postavení něčemu zabránit. Velmi pravděpodobně ne. Udavači, pokud by jejich informace neměla adekvátní odezvu, by jistě směřovali svá udání jinam s dovětkem, že jejich informace byla na určitém stupni hierarchie NSDAP zadržena. To mohlo mít pro Jana Poráka, a on to jistě velmi dobře věděl, vážné důsledky. Rozhodně jeho výpovědi naznačují, že neměl z předávání udání žádnou radost.⁷⁹⁾

73) SOA Třeboň, MLS Tábor, Trestní spisy, sign. Ls 133/48, kart. č. 89, spis Jana Poráka a Jiřiny Porákové – vložený spis sign. Ls 50/47 ve věci proti J. Porákovi a spol. – žaloba na MVDr. Jana Poráka podaná veřejným žalobcem MLS Tábor dne 1. 3. 1947.

74) Tamtéž – žaloba na Jiřinu Porákovou podaná veřejným žalobcem MLS Tábor dne 1. 3. 1947.

75) Tamtéž – rozsudek MLS Tábor ve věci J. Poráka a J. Porákové spis. zn. Ls 50/47 z 25. 4. 1947.

76) Tamtéž – žaloba na MVDr. Jana Poráka podaná veřejným žalobcem MLS Tábor dne 1. 3. 1947.

77) Tamtéž – rozsudek MLS Tábor ve věci J. Poráka a J. Porákové spis. zn. Ls 50/47 z 25. 4. 1947.

78) Tamtéž – rozsudek MLS Tábor ve věci J. Poráka a J. Porákové spis. zn. Ls 50/47 z 25. 4. 1947.

79) Tamtéž – protokol z výslechu J. Poráka 6. 10. 1945 u ONV v Třeboni – výpověď mj. ve věci Siegel-Semotán z Pleší, udání Hildy Steifové atd.

Velmi zajímavé informace o osobnosti Jana Poráka a o jeho faktickém postavení ve Veselí nad Lužnicí podal bývalý vládní inspektor a vedoucí RAV (Reichsaufragsverwaltung) v Třeboni Heinrich Schmidt⁸⁰⁾ a Jiřina Poráková,⁸¹⁾ manželka Jana Poráka.

Schmidt věděl o stycích Poráka s Gestapem a služebnou SD, ale přesto považoval Poráka za osobu pravdomluvnou a spolehlivou. Domníval se, že Porák je pod vlivem své manželky a bez jejího posvěcení nic neudělá. Situaci mu ve Veselí nad Lužnicí ztěžovala přítomnost Václava Hrobského, což byl udavač toho nejhrubšího zrna, který ve vazbě spáchal sebevraždu. Také jeho měl Schmidt během svého působení příležitost poznat, ale neměl pro něj zdaleka tak příznivá slova jako pro Poráka. Hrobského označil v jeho přítomnosti za velkého gaunera trpícího velkou touhou po velikášství, který chtěl být ve všem v popředí. Byl podle Schmidta mnohomluvný, v důsledku čehož se neštilil někoho napadnout krivým obviněním a všude se snažil získat protekci. Té se snažil domoci za použití jakýchkoli prostředků, včetně mnohých stížností na české lidi. Schmidta obtěžoval Hrobský v kanceláři velmi často a přinášel v bloku napsané různé stížnosti a špatnou němčinou ho obtěžoval s nejrůznějšími udáními na starosty, úředníky, rolníky a obchodníky. Informoval o kdejakém klepu, který chtěl okamžitě brát jako skutečnost. Jeho informace proto ve Schmidtově úřadu nepoživaly přílišné důvěry a mnohdy ani z RAV nešly dále. Hrobský prý velmi toužil dosáhnout vyššího postavení, nežli zastával Dr. Porák, a proto byl velmi iniciativní a stále něco hlásil.

Celý obraz dokresluje výpověď Jiřiny Porákové u ONV v Třeboni 30. ledna 1946,⁸²⁾ ve které byla dotazována na případ z Borkovic a na činnost Václava Hrobského týkající se majora Rudolfa Hodináře. Poráková uvedla, že její muž byl několikrát Hrobským upozorňován na poslech zahraničního rozhlasu v Borkovicích. Nakonec jí její manžel sdělil, že už musel tento případ nahlásit na krajské vedení NSDAP v Českých Budějovicích, protože měl strach, že to Hrobský nahlásí sám a on bude mít problémy, že to nenahlásil. Poráková se dále vyjádřila o některých Hrobského udáních a o jeho vztahu k jeho obětem. Václava Hrobského označila za skutečného renegáta ve Veselí nad Lužnicí, který kde koho mohl, obtěžoval a vyhrožoval mu, a to zejména Čechům.

Zajímavý je i pohled na to, jaké měl pravděpodobně postavení Jan Porák mezi svými českými spoluobčany a zdali se těšil jejich důvěře, popřípadě jestli kontakt s ním u nich vyvolával pocit ohrožení. Na základě svědeckých výpovědí se dá říci, že se Veseláci před Porákem ve svých hovorech nikterak neomezovali. Na počátku okupace by se to dalo přičíst určité naivitě z nastalé situace, ale později už určitě lidé alespoň tušili, co znamená výslech na Gestapu. Již uvedený případ z restaurace Karla Šinka, kdy knihkupec Emanuel Borovský vyčítal Porákovi jeho tzv. přihlášení se i s manželkou k Němcům,⁸³⁾ ukazuje na to, že ačkoli se stal

80) SOA Třeboň, MLS Tábor, Trestní spisy, sign. Ls 133/48, kart. č. 89, spis Jana Poráka a Jiřiny Porákové – vložený spis sign. Ls 50/47 ve věci proti J. Porákovi a spol. – zápis z výpovědi H. Schmidta 29. 1. 1946 u ONV v Třeboni.

81) Tamtéž – zápis z výpovědi J. Porákové 30. 1. 1946 u ONV v Třeboni.

82) Tamtéž – zápis z výpovědi J. Porákové 30. 1. 1946 u ONV v Třeboni.

83) Tamtéž – protokol z výslechu J. Trsa z 20. 12. 1945 u ONV v Třeboni, protokol z výslechu E. Borovského z 22. 12. 1945 u ONV v Třeboni, protokol z výslechu Karla Šinka z 19. 12. 1945 u ONV v Třeboni a protokol z výslechu Karla Šinka z 18. 7. 1945 u vyšetřující komise NV Veselí nad Lužnicí.

MVDr. Jan Porák na začátku okupace angažovaným německým příslušníkem, se ho spoluobčané nebáli a svobodně před ním vyjadřovali své názory a celkem přátelsky se s ním i stýkali.

Že takové chování vůči Porákovi nebylo výjimkou, svědčí i další výpovědi týkající se zatčení stavitele Karla Kazdy a jeho manželky Marie.⁸⁴⁾ Přímá i nepřímá svědectví v tomto případě se shodují, ač se jednotlivé výpovědi liší v místě a dalších reáliích, že Karel Kazda prohlásil někdy v srpnu 1944 před Porákem v souvislosti s atentátem na Adolfa Hitlera, že takovému se nikdy nic nestane, že největší lump má největší štěstí. Na základě tohoto výroku byli Kazda s manželkou zatčeni a odvezeni do koncentračního tábora, odkud se již nevrátili. Sám Porák, kterého MLS Tábor z udání manželů Kazdových osvobodil, celou událost líčil takto: „*Po atentátu na Hitlera sešel jsem se se stavitelem Kazdou na ulici pod řezníkem Píchou na rohu proti obecnímu domu. Mluvili jsme o atentátu a tu stavitel Kazda prohlásil: Takovému se nikdy nic nestane, největší lump má největší štěstí. Odvětil jsem mu na to, pro Krista Boha neříkejte to tak nahlas, poněvadž stavitel Kazda měl takový zvyk hlasitě mluvit. Když vás někdo uslyší, bude zle, stálo by Vás to hlavu.*“⁸⁵⁾ Je nanejvýše nepravděpodobné, že by podobný výrok někdo pronesl před člověkem, z jehož strany by se obával možnosti být udán.

Podobně nebezpečný rozhovor vedl před Jiřinou Porákovou veselský děkan Antonín Komrská 23. září 1944 na jedné svatbě. Při hodnocení italského fašismu hovořil o tom, že Italové budou jednou fašismus proklínat a po válce skončí jako žebráci. Dále také reagoval na narážky Porákové o barbarském ničení církevních památek spojeneckým bombardováním tvrzením, že jsou kostely za války zneužívány k účelům ryze válečným.⁸⁶⁾ Velmi otevřeně se s Jiřinou Porákovou bavila také manželka knihkupce Borovského Anna, s níž se navštěvovala. Bez obav Porákové řekla ještě za okupace v roce 1945, že udělala hloupost (myšleno politickou angažovaností), že si měla raději hledět svého vaření.⁸⁷⁾ Přesto určitá obava z Jana Poráka panovala. Žena veselského dentisty Otilie Trsové, jejíž manžel Jana Poráka ošetřoval, varovala děkana Antonína

84) SOA Třeboň, MLS Tábor, Trestní spisy, sign. Ls 133/48, kart. č. 89, spis Jana Poráka a Jiřiny Porákové – vložený spis sign. Ls 50/47 ve věci proti J. Porákovi a spol. – protokol z výpovědi Františka Bosáka z 17. 7. 1945 u vyšetřovací komise MNV Veselí nad Lužnicí, dopis Karly Bendové z 23. 6. 1945 na Národní výbor ve Veselí nad Lužnicí, protokol z výpovědi Emanuela Konráda z 8. 8. 1945 u Krajského soudu v Praze XIV., protokol z výpovědi Štěpána Koláře z 6. 12. 1945 u ONV v Třeboni, protokol z výslechu Marie Dvořákové z 6. 12. 1945 u ONV v Třeboni, protokol z výslechu Anny Kodadové z 6. 12. 1945 u ONV v Třeboni, dopis Rudolfa Turečka napsaný z pověření Karly Bendové z 11. 10. 1945, protokol z výslechu Štěpánky Náhlikové z 12. 12. 1945 na SNB Kamenný Újezd, protokol z výslechu Jana Náhlika z 12. 12. 1945 na SNB Kamenný Újezd, protokol z výslechu Vojtěcha Vítky z 6. 12. 1945 u ONV v Třeboni, protokol z výslechu Karla Kociána z 29. 10. 1946 u Krajského soudu v Táboře, protokol z výslechu Marie Dvořákové z 23. 11. 1946 u Okresního soudu ve Veselí nad Lužnicí, protokol z výslechu Vojtěcha Vítky z 23. 11. 1946 u Okresního soudu ve Veselí nad Lužnicí, protokol z výslechu Štěpána Koláře z 23. 11. 1946 u Okresního soudu ve Veselí nad Lužnicí, protokol z výslechu Anny Kodadové z 18. 9. 1946 u Okresního soudu v Lomnici nad Lužnicí, protokol z výslechu Františka Cihelny z 23. 1. 1947 u Krajského soudu v Táboře a protokol z výslechu Jaroslava Bendy z 12. 2. 1947 u Krajského soudu v Táboře.

85) Tamtéž – protokol z výslechu J. Poráka z 6. 10. 1945 u ONV v Třeboni.

86) Tamtéž – protokol z výslechu A. Komrsky z 10. 7. 1945 u vyšetřující komise NV ve Veselí nad Lužnicí.

87) Tamtéž – protokol z výslechu A. Borovské z 25. 11. 1946 u Okresního soudu ve Veselí nad Lužnicí.

Komrsku, když před ní o něm Porák vedl řeči, které bylo možné chápat jako vyhrožování.⁸⁸⁾ Celkově se ale dá konstatovat, že přílišnou obavou z MVDr. Jana Poráka asi lidé v jeho okolí netrpěli a nebáli se před ním „pustit si pusy na špacír“.

V souvislosti s tím, jak Poráka vnímalo jeho okolí, se nabízí otázka, jestli se ve svém okolí nesnažil někomu pomoci, popřípadě jestli v něčí prospěch neintervenoval. Protože to mělo pro jeho postavení před poválečným mimořádným lidovým soudem a jeho další osud mimořádný význam, nachází se mezi protokoly takových informací poměrně dost.

První podal ve své výpovědi 6. října 1945 u ONV v Třeboni⁸⁹⁾ samotný Jan Porák. Při popisu své verze případu stavitele Kazdy uvedl, že po jeho zatčení ho navštívila jeho dcera Karla Bendová, která ho požádala o intervenci ve věci jejího otce. Porák tedy zatelefonoval do Českých Budějovic, kde se dozvěděl, že Kazdova záležitost je příliš vážná. Druhý den se tedy vypravil na Gestapo, kde mu bylo Janem Wittnerem sděleno, že se v případě Karla Kazdy jedná ještě o další záležitosti. Je sice možné, že si tuto epizodu Jan Porák vymyslel, aby získal dodatečné polehčující okolnosti, na druhé straně i z vícero zdrojů zaznívají informace, že se ve prospěch některých lidí z Veselí nad Lužnicí a jeho okolí opravdu angažoval.

Ve stejné výpovědi se také vyjádřil k případu německé prodavačky u firmy Baťa ve Veselí nad Lužnicí Hildy Stejfové,⁹⁰⁾ která u něho udala tři mladíky pro chystaný útek za hranice. Byli jimi Jan Příhoda (s ním měla Stejfová poměr), František Jílek a Vladislav Kolář. Porák celou záležitost předal krajskému vedení NSDAP, které o všem informovalo Gestapo. To pak kontaktovalo Poráka ohledně informací pro Hildu Stejfovou, jak má Gestapu při zatýkání oněch mladíků pomoci. V celé věci se Porák cítil vinným jen potud, že celou věc předal vyššímu orgánu NSDAP, aniž by některého z mladíků informoval o tom, co se na něj chystá.

Dr. Porák také pro potřeby své obhajoby sestavil seznam 25 případů, ve prospěch jejichž aktérů české národnosti intervenoval.⁹¹⁾ Většina zúčastněných mu, i když třeba jen z části, také uvedené údaje potvrdila.

Na prvním místě to byl horusický mlynář Marcel Riedl, který byl jako vysokoškolský student v průběhu listopadových studentských nepokojů zatčen a umístěn do koncentračního tábora Oranienburg, ze kterého měl být propuštěn na základě Porákovy intervence. Marcel Riedl jeho intervenci potvrdil, s tím, že neví, jestli na jejím základě byl opravdu propuštěn, protože ve stejný den jako on bylo propuštěno dalších asi 600 osob.

88) SOA Třeboň, MLS Tábor, Trestní spisy, sign. Ls 133/48, kart. č. 89, spis Jana Poráka a Jiřiny Porákové – vložený spis sign. Ls 50/47 ve věci proti J. Porákovi a spol. – protokol z výslechu O. Trsové z 18. 7. 1945 u vyšetřující komise NV Veselí nad Lužnicí a protokol z výslechu A. Komrsky z 10. 7. 1945 u vyšetřující komise NV ve Veselí nad Lužnicí.

89) Tamtéž – protokol z výslechu J. Poráka z 6. 10. 1945 u ONV v Třeboni.

90) Hilda Stejfová byla z důvodu udání J. Příhody, F. Jílka a V. Koláře odsouzena mimořádným lidovým soudem v Českých Budějovicích 10. 5. 1946 na doživotí, na základě prezidentské amnestie byla 30. 7. 1954 propuštěna z Pardubické věznice, do odsunu zařazena nebyla a jako své bydliště uvedla Vysoké Mýto – SOA Třeboň, MLS České Budějovice, Trestní spisy, sign. Ls 469/46, kart. č. 29.

91) SOA Třeboň, MLS Tábor, Trestní spisy, sign. Ls 133/48, kart. č. 89, spis Jana Poráka a Jiřiny Porákové – vložený spis sign. Ls 50/47 ve věci proti J. Porákovi a spol. – seznam intervencí ve prospěch osob české národnosti sestavený J. Porákem.

Dr. Porák také uvedl, že intervenoval v Třeboni ve prospěch Marie Šotkové ve věci jejího zatčení z důvodu neohlášeného uschování zbraní. Ta měla být propuštěna na základě jeho intervence u Ing. Oskara Hiebsche z SD v Českých Budějovicích. Tato jeho intervence byla však částečně potvrzena až na základě výpovědi Marie Šotkové u Okresního soudu v Třeboni 21. ledna 1947.⁹²⁾ Šotková uvedla, že neví, jestli v její věci Porák intervenoval, ale že ji po svém propuštění v Třeboni potkal, běžel za ní od svého auta s tím, že má radost, že je doma a že ji velmi litoval, když se dozvěděl o jejím zatčení.

Intervenovat měl také ve prospěch lesního správce Ladislava Hřídela (v seznamu nesprávně uvedl Řídel) z Veselí nad Lužnicí a jednoho hajného z Drahova, kteří byli zapleteni do případu popravených manželů Erlových z hájovny Baldýnka a hrozilo jim také zastřelení. Účinnost jeho intervence potvrdil na seznamu Ladislav Hřídel a učinil tak ještě jednou 23. listopadu 1946 při výslechu u Okresního soudu ve Veselí nad Lužnicí,⁹³⁾ kdy doplnil jméno druhého zachráněného nadhajného Mazance.

Jako čtvrtého uvedl Jan Porák ředitele veselské Legiostavby Josefa Prokeše, kterému v roce 1941 hrozilo zatčení. Za heydrichiády na jeho radu ulehl a jako nemocný přežil období stanného práva. Později byl Prokeš dvakrát zatčen, ale byl po Porákově intervenci propuštěn. V této věci se dovolával svědectví MUDr. Josefa Soukupa. Tuto intervenci mu ale nikdo nepotvrdil. Místo podpisů je jen uvedeno, že paní Prokešová není k dosažení a pan Prokeš že zahynul v koncentráku. MUDr. Josef Soukup jeho svědectví potvrdil až 30. ledna 1947 u Okresního soudu ve Veselí nad Lužnicí.⁹⁴⁾

Porák také uvedl, že intervenoval ve prospěch řídicího učitele Augustina Korandy a dentisty Jana Trse, u kterých byly v roce 1941 nalezeny střelné zbraně a hrozilo jim zastřelení. Na základě jeho intervence byla celá záležitost urovnána. Oba uvedení jeho verzi potvrdili s tím, že se tak stalo v době heydrichiády v roce 1942. V této věci A. Koranda i J. Trs svědčili u Okresního soudu ve Veselí nad Lužnicí.⁹⁵⁾ O Porákově intervenci v této záležitosti vypovídal Jan Trs již před ONV v Třeboni 20. prosince 1945.⁹⁶⁾ V celé věci šlo o to, že řídicí učitel Koranda předal Janu Trsovi loveckou pušku, která nebyla hlášena. Celou věc vyřešil až zásah Jana Poráka, s tím, že Gestapo Jana Trse vyzvalo, aby na německý červený kříž složil 20 000 korun, což on také učinil.

Dále Jan Porák zasáhl v případě knihkupce Emanuela Borovského z Veselí nad Lužnicí, kterému vyhrožoval Václav Hrobský. Hrobský měl dále vyhrožovat bratřům Macálkovým z Veselí nad Lužnicí a veselskému cementáři, že budou jako komunisté zatčeni. Také tuto věc měl Porák vyřídit. K těmto případům přidal své prohlášení pouze E. Borovský, který jen uvedl, že věděl o tom, že Hrobský tvrdil, že měl dávno viset a že byl vyšetřován německou kriminální policií ve věci cest do Prahy a styku s československými důstojníky.

92) SOA Třeboň, MLS Tábor, Trestní spisy, sign. Ls 133/48, kart. č. 89, spis Jana Poráka a Jiřiny Porákové – vložený spis sign. Ls 50/47 ve věci proti J. Porákovi a spol. – protokol z výpovědi M. Šotkové z 21. 1. 1947 u Okresního soudu v Třeboni.

93) Tamtéž – protokol z výpovědi L. Hřídela z 23. 11. 1946 u Okresního soudu ve Veselí nad Lužnicí.

94) Tamtéž – protokol z výpovědi J. Soukupa z 30. 1. 1947 u Okresního soudu ve Veselí nad Lužnicí.

95) Tamtéž – protokol z výpovědi A. Korandy z 23. 11. 1946 u Okresního soudu ve Veselí nad Lužnicí a protokol z výpovědi J. Trse z 25. 11. 1946 u Okresního soudu ve Veselí nad Lužnicí.

96) Tamtéž – protokol z výslechu J. Trsa z 20. 12. 1945 u ONV v Třeboni.

Intervenci Jana Poráka naopak potvrdil radní Jan Polák z Kardašovy Řečice, s tím, že ale nic neví o její účinnosti. Přibližně v roce 1941 byla v Kardašově Řečici potřísněna německá vlajka a městu hrozily těžké sankce. Byla mu uložena značná pokuta a byla zatčena městská rada, která ale byla pryč na základě Porákovy přímluvy propuštěna a sankce byly zrušeny.

Úspěšnou intervenci Jana Poráka potvrdil také veselský hoteliér Karel Šinko, který byl dvakrát zatčen československým Gestapem a na základě přímluvy Jana Poráka zase propuštěn. Šinko o podílu Poráka na svém druhém propuštění sice nic nevěděl, ale podíl Jana Poráka na svém prvním propuštění z Gestapa potvrdil, což učinil ještě jednou 25. listopadu 1946 u Okresního soudu ve Veselí nad Lužnicí.⁹⁷⁾

Pravdivost Porákovy tvrzení o jeho podílu na svém případě mu potvrdil i rolník Josef Frejlach z Borkovic, na jehož hospodářství byla uvalena vnučená správa. O její zrušení se Porák zasloužil, když předtím chránil Frejlacha před přehmaty vnučeného správce Herberta Schlichtera.

Ve věci zrušení vnučené správy pryč Porák intervenoval i v případě statkáře Josefa Skočdopole z Horního Bukovska, který ovšem uvedl, že mu o celé věci není nic známo.

O vnučenou správu šlo také v případě statkáře Václava Bradáče z Horního Bukovska, kdy se J. Porákovi podařilo zabránit uvalení vnučené správy na jeho statek. Jeho verzi statkář Bradáč potvrdil s tím, že mu není známo, jaký měl Porák v celé věci podíl.

Porák si připisoval také zásluhu na tom, že v roce 1944 nebyla uzavřena řeznická živnost Augustina Emmera ve Veselí nad Lužnicí. Emmer se k celé věci vyjádřil tak, že Dr. Porák znovuotevření jeho živnosti pouze doporučil.

Ve věci udržení řeznické živnosti Porák intervenoval v roce 1944 i v případě dalšího veselského řezníka Bohumila Časného, jehož řeznictví mělo být také uzavřeno. Porákovy tvrzení řezník Časný potvrdil. Stejně tak učinili i majitelé dalších řeznictví, jimž hrozilo v roce 1944 uzavření. Byl jím František Janda z Veselí nad Lužnicí II a Jan Vodička z Kardašovy Řečice.

Porák měl zabránit, a to dokonce dvakrát, zavření galanterie Karla Šaška z Kardašovy Řečice, který celou věc označil za pravdivou.

Bez ověření ale zůstal další případ uváděný Janem Porákem. Byla jím intervence ve prospěch mlynáře Karla Fraňka ze Sosného u Lišova, který měl nastoupit do vězení. Dr. Porák ale upozornil na jeho plicní onemocnění, on byl uznán jako vazby neschopný a nemusel již do dalšího vězení nastoupit. Později popsal mlynář Franěk celý příběh tak, že byl zatčen v říjnu 1943 německou kriminální policií a po 9 týdnech vazby se dostal jako nemocný do československé nemocnice. Zde se potkal také s Porákem, kterému řekl, že má tuberkulózu. Na to se Porák zeptal, jestli mu dávají pneumotorax, což Franěk potvrdil a více už s ním nemluvil. V nemocnici pryč zůstal do konce války, ale potvrdit případnou Porákovu intervenci nemůže.⁹⁸⁾

V letech 1943–1944, když byli zatčeni Ing. Dr. Jan Líkař a okresní cestmistr Pozníček, opakovaně neúspěšně intervenoval v jejich prospěch. O tom, že v celé

97) SOA Třeboň, MLS Tábor, Trestní spisy, sign. Ls 133/48, kart. č. 89, spis Jana Poráka a Jiřiny Porákové – vložený spis sign. Ls 50/47 ve věci proti J. Porákovi a spol. – protokol z výpovědi K. Šinka z 25. 11. 1946 u Okresního soudu ve Veselí nad Lužnicí.

98) Tamtéž – protokol z výpovědi K. Fraňka z 21. 1. 1947 u Okresního soudu v Lišově.

věci přislíbil pomoci, vypovídala u Krajského soudu v Českých Budějovicích manželka cestmistra Pozníčka Zdenka Pozníčková,⁹⁹⁾ ale jestli to opravdu udělal, nevěděla. V každém případě se zasloužil o to, aby nebyla vystěhována ze svého bytu.

Intervenoval i v případě zatčení manželů Erlových z hájovny Baldýnka na jaře 1941, kteří byli zatčeni pro nehlášené přechovávání cizích osob. Porák se pryč snažil prostřednictvím krajského vedení NSDAP zabránit jejich zastřelení, ale jeho intervence pouze zpozdila jejich popravu o 14 dnů. Jejich nepromyšlená výpověď mu ale v jejich záchranech zabránila. Tuto jeho verzi pochopitelně nikdo potvrdit nemohl, protože oba manželé byli popraveni v roce 1942.

Porák pryč zasáhl také ve prospěch inspektora veselské pojišťovny Josefa Kouby, který mu jeho pomoc potvrdil. Kouba totiž vlastnil osobní automobil, který si na základě fingoovaných údajů přivlastnil ředitel československého pozemkového úřadu Jüdefeind a vrchní správce v Horním Bukovsku Herbert Schlichter. Porák celou záležitost oznámil na krajském vedení NSDAP v Českých Budějovicích a snažil se jim jejich plány překazit, což se mu nakonec nepodařilo a na základě vlivných osob z Prahy se jim podařilo ono auto koupit.

Angažoval se také v případě manželů Stanislava a Anny Hynkových z Vřesné, kteří zde koupili část zbytkového statku, ale nemohli dosáhnout jeho zaknihování. Sami manželé mu potvrdili, že zasáhl v jejich prospěch tak, že jim vyhledal advokáta, který jim v celé věci pomohl.

Porák měl také zabránit zatčení vládního komisaře města Františka Pejčocha. Důvodem měla být stížnost vedoucí výpravy uprchlíků z pruského Slezska, která město obviňovala, že se nestará o jejich ubytování a stravování. Na základě její stížnosti byla Pejčochovi zaslána písemná důtka. Krajské vedení NSDAP ale celou věc posuzovalo jako sabotáž a Františku Pejčochovi hrozilo zatčení, kterému měl Jan Porák svou osobní intervencí zabránit. V této věci mu ale jeho zásah nikdo nepotvrdil.

Naopak pravdivost Porákovy tvrzení potvrdil hajný Jan Halada z Bošilce, který byl zatčen někdy v roce 1940 československým Gestapem pro poslech cizího rozhlasu a styk s Židy. Byly mu zabaveny také zbraně a rádio. Na základě Porákovy zásahu mu byla alespoň část věcí vrácena a hajný Halada byl propuštěn. Halada poté ještě celou věc upřesnil 26. 11. 1946 u Okresního soudu ve Veselí nad Lužnicí,¹⁰⁰⁾ kde uvedl, že byl opravdu zatčen pro poslech cizího rozhlasu a o tom, že byl propuštěn na základě Porákovy intervence se dozvěděl až od své manželky. Zabavené věci mu pryč ale navraceny nebyly.

Jako poslední Porák uvedl případ MUDr. Adolfa Fürsta, který byl v Benešově zatčen Gestapem a umístěn do vazby v Táboře. O pomoc Poráka požádal jeho otec, který působil jako lékař ve Veselí nad Lužnicí, a on jeho propuštění pryč zařídil. A. Fürst později potvrdil, že o Porákově intervenci ho informoval jeho otec, ale že neví, jestli byl na základě této intervence skutečně propuštěn.¹⁰¹⁾

99) SOA Třeboň, MLS Tábor, Trestní spisy, sign. Ls 133/48, kart. č. 89, spis Jana Poráka a Jiřiny Porákové – vložený spis sign. Ls 50/47 ve věci proti J. Porákovi a spol. – protokol z výpovědi Z. Pozníčkové z 28. 5. 1947 u Krajského soudu v Českých Budějovicích.

100) Tamtéž – protokol z výpovědi J. Halady z 26. 11. 1946 u Okresního soudu ve Veselí nad Lužnicí.

101) Tamtéž – protokol z výpovědi A. Fürsta z 20. 11. 1946 u Okresního soudu v Benešově.

Ve svém přehledu Porák uvedl i značně nekonkrétní údaj, že provedl u jednotlivých referentů říšských úřadů „mnohé drobné intervence ve prospěch českých rolníků a živnostníků v okrese“. Mělo se jednat mimo jiné o přiděly sadby, hnojiv a plemenných býků, povolení jízdy osobním i nákladním autem atd. Takovýto údaj mu pochopitelně nikdo potvrdit nemohl.

V Porákově spise se nachází ještě svědectví dvou osob o Porákově intervenci v jejich prospěch, které ale on ve svém seznamu neuvedl. První je svědecká výpověď Ing. Josefa Koláře z Veselí nad Lužnicí z 29. listopadu 1946 u veselského okresního soudu.¹⁰²⁾ Kolář vypověděl, že byl zatčen 8. května 1944 českobudějovickým Gestapem a vyslýchán ve věci svého strýce Františka Koláře, který byl zatčen již v únoru 1944 a 1. dubna 1944 spáchal ve vazbě sebevraždu. V hotelu Kolář u veselského nádraží, který vlastnili, se tehdy nacházel tábor německých dětí a Kolářova manželka se dostavila na Gestapo a žádala o rozhovor s manželem pod záminkou porady o hospodaření onoho tábora. Tato návštěva jí také byla povolena a poté ještě jedna. Kolář byl 27. května 1944 propuštěn a domníval se, že hlavním důvodem byl onen tábor německých dětí v jeho hotelu. Jestli Porák v jeho případě intervenoval, nevěděl. Jeho manželka Poráka po jeho zatčení prý navštívila, ale jen proto, aby se informovala o důvodech Kolářova zatčení. O intervenci nežádala a žádná jí také nebyla ze strany Poráka přislíbena.

Druhým je výpověď Marie Měšťanové 28. ledna 1947 u Krajského soudu v Klatovech. Ta vypověděla, že se s manželkou MVDr. Jana Poráka znala, a i když byla manželkou legionáře, což Poráková věděla, chovala se vůči její rodině velmi korektně. O politice se s ní však Měšťanová z opatrnosti nikdy nebavila. Jejím otci Janu Mácovi bylo vyhrožováno Václavem Hrobským Gestapem, protože prý nechává svůj obchod zavřený o půl hodiny déle, než je jeho povinností. Její sestra Božena Kolářová se tedy obrátila na Jana Poráka, jestli nemůže v této věci něco udělat. Ten jí sdělil, že u něho se svou stížností Václav Hrobský právě byl, ale uklidňoval ji, že celou věc Hrobskému vymluvil. K udání také skutečně nedošlo.¹⁰³⁾

Zajímavé také je, jak se k těmto informacím o Porákově případné intervenci postavil Mimořádný lidový soud v Táboře a jestli ovlivnily výši Porákova trestu. Při určení trestu vzal soud v potaz jako polehčující okolnosti výpovědi Jana Trsa a Augustina Korandy, Karla Šinka, Ladislava Hřidele, Anny Borovské,¹⁰⁴⁾ Jana Halady,

102) SOA Třeboň, MLS Tábor, Trestní spisy, sign. Ls 133/48, kart. č. 89, spis Jana Poráka a Jiřiny Porákové – vložený spis sign. Ls 50/47 ve věci proti J. Porákovi a spol. – protokol z výpovědi J. Koláře z 29. 11. 1946 u Okresního soudu ve Veselí nad Lužnicí.

103) Tamtéž – protokol z výpovědi M. Měšťanové z 28. 1. 1947 u Krajského soudu v Klatovech.

104) Anna Borovská ve svém svědectví zase uvedla, že jí Poráková pomohla od pracovní povinnosti ve veselské továrně na len, když upozornila na to, že se pracovní povinnost vztahovala pouze na ženy do 45 let. – SOA Třeboň, MLS Tábor, Trestní spisy, sign. Ls 133/48, kart. č. 89, spis Jana Poráka a Jiřiny Porákové – vložený spis sign. Ls 50/47 ve věci proti J. Porákovi a spol. – protokol z výslechu A. Borovské z 25. 11. 1946 u Okresního soudu ve Veselí nad Lužnicí.

MUDr. Adolfa Fürsta, Zdeňky Pozníčkové, Marie Měšťanové, MUDr. Josefa Soukupa a Jana Poláka.¹⁰⁵⁾ Ale příliš velký vliv na výši trestu tyto případy neměly.

Na konci okupace opustil MVDr. Jan Porák Veselí nad Lužnicí podle záznamu v Pamětní knize čsl. posádky ve Veselí nad Lužnicí¹⁰⁶⁾ 7. května 1945, kdy odjel se svou ženou a dvěma dětmi v automobilu neznámo kam. Když ale Svobodné slovo 22. června 1945 informovalo o jeho zatčení, uvedlo, že byl převezen členy Národního výboru do Veselí nad Lužnicí od Českého Krumlova, aby se ve Veselí nad Lužnicí zodpovídal z činů, které spáchal.¹⁰⁷⁾ Oba byli zadrženi pravděpodobně 15. června 1945.¹⁰⁸⁾

Ve Veselí nad Lužnicí byli již 6. května 1945 veselští občané německé národnosti internováni v Porákově bytě.¹⁰⁹⁾ O příliš tvrdou internaci však asi nešlo, když se Porákovi podařilo den na to z Veselí odjet i s rodinou. Porákův byt se nacházel na náměstí v domě čp. 133, který patřil židovskému obchodníkovi Jindřichu Ehrmannovi, ale po okupaci byl převeden do majetku Říše¹¹⁰⁾ a na konci měsíce srpna 1940 začala být budova adaptována na německou školu.¹¹¹⁾ Ta zde také byla 3. listopadu 1940 v přízemí otevřena. V patře se nacházel Porákův byt.¹¹²⁾ Je zajímavé, že Porák se v průběhu okupace o nemovitosti nikterak neobohatil. Pokud udával svůj nemovitý majetek, hovořil jen o vlastnictví třetiny rodného domu čp. 71 v Lišově.

Ve své žádosti o započtení vazby z 9. dubna 1951 popisuje události po svém návratu do Veselí nad Lužnicí sama Poráková takto: „*Dnem 15. června 1945 o 16.00 hod. [hodině] byla jsem dodána od MNV Veselí n. L. p. Vosejpkou a vojenským poručíkem Kartákem. Ve věznici ve Veselí n.L. byli jsme já a manžel převzati správcem věznice p. Gutwirtem a tam jsem pobyla až do soboty. Po jednotýdenní vazbě jsem byla předána do sběrného střediska ve Veselí n.L. a tam jsem pobyla až*

105) SOA Třeboň, MLS Tábor, Trestní spisy, sign. Ls 133/48, kart. č. 89, spis Jana Poráka a Jiřiny Porákové – vložený spis sign. Ls 50/47 ve věci proti J. Porákovi a spol. – rozsudek MLS Tábor ve věci J. Poráka a J. Porákové spis. zn. Ls 50/47 z 25. 4. 1947.

106) SOKA Tábor, fond Československá armáda, posádka Veselí nad Lužnicí, Pamětní kniha čsl. posádky ve Veselí nad Lužnicí z roku 1945, p. 13.

107) Veselský Porák již zajištěn. *Svobodné slovo*, 22. 6. 1945.

108) V protokolech z jejich výslechu je uváděn jako počátek jejich vazby právě 15. červen 1945 – mj. viz SOA Třeboň, MLS Tábor, Trestní spisy, sign. Ls 133/48, kart. č. 89, spis Jana Poráka a Jiřiny Porákové – vložený spis sign. Ls 50/47 ve věci proti J. Porákovi a spol. – protokol z výslechu J. Poráka z 6. 10. 1945 u ONV v Třeboni a protokol z výslechu J. Porákové z 16. 2. 1945 u ONV v Třeboni.

109) SOKA Tábor, fond Československá armáda, posádka Veselí nad Lužnicí, Pamětní kniha čsl. posádky ve Veselí nad Lužnicí z roku 1945, p. 11.

110) V písemnostech Osídlovacího úřadu a Fondu národní obnovy je jako vlastník domu čp. 133 uveden Auswanderungsfond für Böhmen und Mähren. Po válce byl vyvlastněn jako majetek Říše a v rámci tzv. Akce VIII se stal majetkem MNV – blíže viz SOA Třeboň, Osídlovací úřad a Fond národní obnovy – oblastní úřadovna České Budějovice 1945–1951, převody konfiskovaných nemovitostí do správy národních výborů, přiděl do vlastnictví pro veřejné úkoly nebo hospodářskou výstavbu státu z okresu Soběslav, MNV Veselí nad Lužnicí, dům čp. 133, kart. č. 168.

111) SOKA Tábor, fond Archiv města Veselí nad Lužnicí, Kronika obce Veselí nad Lužnicí z let 1939–1945, p. 78.

112) Tamtéž, p. 83.

do září (třetího) 1945 a potom jsem byla předána do internačního střediska v Třeboni, tam jsem byla až do 27. dubna 1946.¹¹³⁾

Internační zařízení ve Veselí nad Lužnicí vzniklo již v květnu 1945 a spravováno bylo veselskou posádkou. Z počátku se o internované staral JUDr. Vilém Holobírek a později 22. května 1945 převzal jejich správu Josef Fiala, který se vrátil z koncentráku.¹¹⁴⁾

Vyšetřování J. Poráka a jeho manželky tedy zpočátku probíhalo u vyšetřující komise ve Veselí nad Lužnicí, ale poměrně brzy byli oba eskortováni do treboňského internačního střediska. V Třeboni také pokračovaly jejich výslechy a výslechy svědků u vyšetřující komise treboňského ONV. Touto komisí byla také v polovině února 1946 v jejich případě zformulována trestní oznámení.¹¹⁵⁾

Do Třeboně také byla směřována žádost tábořského krajského soudu z 20. září 1946 o jejich převezení do věznice v Táboře, protože veřejný žalobce u Mimořádného lidového soudu rozhodl, že na ně bude na základě shromážděného důkazního materiálu uvalena řádná vazba.¹¹⁶⁾ Jan Porák i Jiřina Poráková byli ale 24. dubna 1946 odvezeni do internačního a pracovního střediska ONV v Českých Budějovicích.¹¹⁷⁾ Poráková byla později umístěna do věznice Krajského soudu České Budějovice.¹¹⁸⁾ Podle Jiřiny Porákové byla z internačního střediska v Třeboni předána do internačního střediska v Českých Budějovicích, ale tam dlouho nepobyla a byla ještě téhož dne (podle ní se tak stalo až 27. dubna 1945) předána do soudní vazby krajské věznice v Českých Budějovicích.¹¹⁹⁾

MVDr. Jan Porák byl 11. října 1946 převezen z internačního a pracovního střediska ONV v Českých Budějovicích do vazební věznice Krajského soudu v Táboře do cely číslo 15.¹²⁰⁾ Jen s půlhodinovým zpožděním byla přivezena z českobudějovické vazební věznice také jeho manželka, která byla dána do cely číslo 37.¹²¹⁾ V průběhu vazby pokračovalo vyšetřování a další výslechy pro přípravu vlastní obžaloby a procesu.

113) SOA Třeboň, MLS Tábor, Trestní spisy, sign. Ls 133/48, kart. č. 89, žádost J. Porákové o započtení vazby do výkonu trestu z 2. 4. 1951. Podle dalších písemností byla do Českých Budějovic převezena již 24. 4. 1945.

114) SOkA Tábor, fond Československá armáda, posádka Veselí nad Lužnicí, Pamětní kniha čsl. posádky ve Veselí nad Lužnicí z roku 1945, p. 41.

115) SOA Třeboň, MLS Tábor, Trestní spisy, sign. Ls 133/48, kart. č. 89, spis Jana Poráka a Jiřiny Porákové – vložený spis sign. Ls 50/47 ve věci proti J. Porákovi a spol. – trestní oznámení na J. Poráka z 15. 2. 1946 a trestní oznámení na J. Porákovou z 16. 2. 1946.

116) Tamtéž – žádost Krajského soudu v Táboře o dopravení J. Poráka a J. Porákové do vazby z 20. 9. 1946.

117) Tamtéž – informace ONV Třeboň o přemístění J. Poráka a J. Porákové do zařízení ONV České Budějovice z 25. 9. 1946.

118) Tamtéž – odpověď internačního střediska v Českých Budějovicích na žádost Krajského soudu v Táboře o dopravení do vazby J. Poráka a J. Porákové z 30. 9. 1946.

119) SOA Třeboň, MLS Tábor, Trestní spisy, sign. Ls 133/48, kart. č. 89, žádost J. Porákové o započtení vazby do výkonu trestu z 2. 4. 1951.

120) SOA Třeboň, MLS Tábor, Trestní spisy, sign. Ls 133/48, kart. č. 89, spis Jana Poráka a Jiřiny Porákové – vložený spis sign. Ls 50/47 ve věci proti J. Porákovi a spol. – protokol č. 300/46 o převzetí J. Poráka do věznice Krajského soudu Tábor z 11. 10. 1946.

121) Tamtéž – protokol č. 301/46 o převzetí J. Porákové do věznice Krajského soudu Tábor z 11. 10. 1946.

Veřejný žalobce Mimořádného lidového soudu v Táboře podal obžalobu na MVDr. Jana Poráka 1. března 1947,¹²²⁾ ve stejný den obžaloval i Jiřinu Porákovou.¹²³⁾ Podle obžaloby měl Jan Porák spáchat zločiny proti státu (dle § 3 odst. 1 a 2 dekretu presidenta č. 16/1945 Sb.) a udavačství (dle § 11 téhož dekretu). Zločinů proti státu podle § 3 odst. 1 se měl dopustit tím, že byl Zellenleiterem NSDAP v soudním okrese Veselí nad Lužnicí. V případě § 3 odst. 2 retribučního zákona se jednalo o podporu nacistického hnutí, kterého se měl Porák dopustit tak, že podával zprávy o obyvatelstvu krajskému vedení NSDAP a SD v Českých Budějovicích, jehož byl důvěrníkem s číslem 105 a českobudějovickému Gestapu. Dále měl vybízet občany české národnosti, aby se přihlásili za Němce a aby začali posílat své děti do německé školy.

Udavačství podle § 11 retribučního zákona měl spáchat tak, že udal: v květnu 1940 Jana Příhodu, Františka Jílka a Jana Koláře pro zamýšlený útěk do ciziny; v listopadu 1940 Vojtěcha Čápa, Václava Jecha, Josefa Churáčka, Františka Faflika, Josefa Lomského, Františka Peterku a Jana Zelenku z Borkovic pro poslech cizího rozhlasu; v květnu 1941 listonoše Otakara Nedvěda z Veselí nad Lužnicí pro výroky Říši nepřátelské; v listopadu 1943 pekaře Bohdana Kohouta z Veselí nad Lužnicí pro výrok, že Německo válku prohraje; v červnu 1944 manžele Sieglovy z Pleší pro poslech cizího rozhlasu a šíření zpráv z něj; v srpnu 1944 stavitele Karla Kazdu z Veselí nad Lužnicí a jeho manželku Marii pro urážlivý výrok o Hitlerovi; v říjnu 1943 železničáře Františka Kodýma z Veselí nad Lužnicí a jeho dceru pro výrok, že Němci 13. listopadu 1943 kapitulují; v dubnu opět řídícího učitele Vojtěcha Čápa z Borkovic a četnického štábního strážmistra Josefa Fialu pro ilegální činnost; 17. července 1943 Annu Tůmovou, Lídu Nekolovou, N. Pohnětalovou a Jana Trnku z Veselí nad Lužnicí pro vyhýbání se pracovnímu nasazení;¹²⁴⁾ na podzim 1944 choromyslnou Kateřinu Kohoutovou z Veselí nad Lužnicí pro nadávky a výhrůžky a v roce 1942 obchodníka Eduarda Lucka z Veselí nad Lužnicí pro domnělou sabotáž při vysílání filmu Polní tažení v Polsku pro NSDAP. Těmito udáními měl způsobit ztrátu svobody těchto lidí v délce od několika dní po několik let. Nejvážnější důsledky mělo mít jeho udání v případě Karla Kazdy, který zahynul v koncentračním táboře Buchenwald 13. dubna 1945, jeho manželky Marie Kazdové, která zahynula v koncentračním táboře Ravensbrücku 30. prosince 1944 a Františka Kodýma, který byl popraven 26. dubna 1944 v koncentračním táboře Mauthausen. Právě na základě toho, že Porákové udání mělo způsobit smrt tří lidí, žádala obžaloba pro něho trest podle IV. sazby § 11 dekretu presidenta č. 16/1945 Sb., což byl trest smrti.

Jiřina Poráková se měla podle obžaloby provinít proti § 3 odst. 1 dekretu presidenta č. 16/1945 Sb. (zločiny proti státu) a udavačství (dle § 11 téhož dekretu).

122) SOA Třeboň, MLS Tábor, Trestní spisy, sign. Ls 133/48, kart. č. 89, spis Jana Poráka a Jiřiny Porákové – vložený spis sign. Ls 50/47 ve věci proti J. Porákovi a spol. – žaloba na MVDr. Jana Poráka podaná veřejným žalobcem MLS Tábor dne 1. 3. 1947.

123) Tamtéž – žaloba na Jiřinu Porákovou podaná veřejným žalobcem MLS Tábor dne 1. 3. 1947.

124) Pro tento bod obžaloby existoval písemný důkaz – dopis Jana Poráka na krajské vedení NSDAP – viz SOA Třeboň, MLS Tábor, Trestní spisy, sign. Ls 133/48, kart. č. 89, spis Jana Poráka a Jiřiny Porákové – vložený spis sign. Ls 50/47 ve věci proti J. Porákovi a spol. – německy psané hlášení J. Poráka na krajské NSDAP ve věci vyhýbání se pracovní povinnosti ze strany A. Tůmové, L. Nekolové, N. Pohnětalové a J. Trnky.

Zločiny proti státu měla spáchat podporou nacistického hnutí tím, že pomáhala svému manželovi v jeho podpoře nacistického hnutí a tím, že sama podávala zprávy služebně SD i Gestapu v Českých Budějovicích týkající se smýšlení a nálady obyvatelstva. Dále měla také působit jako činovnice v organizaci NSF (Nationalsozialistische Frauenschaft), která sdružovala nacionálně socialistické ženy.

Daleko vážnější bylo její obvinění z udavačství podle § 11. Poráková měla podle obžaloby udat v červnu 1944 majora četnictva ve výslužbě Rudolfa Hodináře pro šíření protiněmecké propagandy; v dubnu 1944 společně se svým manželem řídícího učitele Vojtěcha Čápa a četnického strážmistra Josefa Fialu pro ilegální činnost a na podzim 1944 veselského děkana Antonína Komrsku pro nepříznivé řeči o spojenci Německa Itálii. Kromě toho, že u všech zavinila více, či méně dlouhé uvěznění, měla způsobit smrt Rudolfa Hodináře 20. dubna 1945 v koncentračním táboře Flossenbürgu. Také proto i pro ni požadovala obžaloba trest smrti.

Veřejný žalobce Mimořádného lidového soudu v Táboře zároveň v obou obžalobách vyjádřil požadavek, aby hlavní líčení proti MVDr. Janu Porákovi a jeho ženě Jiřině probíhalo současně.¹²⁵⁾ S obžalobou byli manželé Porákové seznámeni již 10. března 1947 u Mimořádného lidového soudu v Táboře JUDr. Jaroslavem Soukupem.¹²⁶⁾ Oba dva vzali obžalovací návrh na vědomí, a zatímco Jan Porák požádal o přidělení obhájce z moci úřední (ex offio), Jiřina Poráková uvedla jako svého právního zástupce tábořského advokáta JUDr. B. Zimu, kterému podepsala plnou moc pro zastupování ve věcech trestních 9. dubna 1947.¹²⁷⁾ MVDr. Jana Poráka zastupoval jako advokát ex offio JUDr. Konečný.¹²⁸⁾

Veřejné přelíčení¹²⁹⁾ v trestní věci proti MVDr. Janu Porákovi a Jiřině Porákové zahájil v jednací síni Krajského soudu v Táboře předseda krajského soudu JUDr. Stanislav Bartoň v 8.30 hod. výsledkem obou obviněných, na jehož počátku oba shodně prohlásili, že se necítí vinni.

První vypovídal MVDr. Jan Porák, který v podstatě zopakoval fakta ze svých dřívějších výsledků. Trval na tom, že přímo nikoho neudal, že jen předával některá jednotlivá udání na NSDAP. Zvláště odmítal, že by udal stavitele Kazdu s jeho ženou. Také v žádném případě neudal Františka Kodýma, kterého měl udat Václav Klása Václavu Hrobskému. Hrobský, který by Blockleiterem NSDAP, pak sám celou věc ohlásil v Českých Budějovicích, na základě čehož byl František Kodým Gestapem zatčen. Sám Porák prý žádné písemné nebo ústní oznámení v této věci neučinil. Teprve až po Kodýmově zatčení o tom zpravil NSDAP. Porák dále také popřel, že by udal Josefa Čápa a Josefa

Fialu v roce 1944, ale příslušník Gestapa Jan Wittner prý měl celý seznam, kde byli zapsáni také oni. Wittner mu řekl, že se jednalo o vytváření národních výborů. Sám Porák se domníval, že je udal Václav Hrobský, který měl s Čápem nějaký osobní spor.

Poté byla vyslechnuta Jiřina Poráková. Také ona potvrdila své předchozí výpovědi a výslovně popřela, že by udala v roce 1944 Josefa Čápa a Josefa Fialu a na podzim 1944 děkana Komrsku. Stejně tak je prý neudal ani její manžel.

Poté následoval výslech svědků a jejich konfrontace s obžalovanými, kteří příliš nereagovali a jen potvrdili svou předchozí výpověď.

Jako první před soud předstoupili svědci ve věci udání stavitele Karla Kazdy. Postupně před soudem vypovídali: Karla Bendová (dcera K. Kazdy), Ing. Jaroslav Benda (zeť K. Kazdy), Anna Kodadová, Marie Dvořáková a Štěpán Kolář, kteří v podstatě jen potvrdili své předchozí výpovědi. Za souhlasu obou stran byl nepřisezně vyslechnut ve věci stavitele Kazdy ještě Josef Peterka, ale jeho výpověď příliš nového nepřinesla.

Ve věci Františka Kodýma vypovídala nepřisezně za souhlasu obou stran jeho dcera Marie Sýkorová, která hned zpočátku uvedla, že přímý důkaz o podílu Dr. Poráka na udání jejího otce nemá.

Ve věci zatčení majora Rudolfa Hodináře vystoupila nepřisezně jeho sestra Marie Klímová, aby v podstatě potvrdila svou předchozí výpověď.

Ve věci svých zatčení vypovídal nepřisezně Vojtěch Čáp. Ten uvedl, že při výsledku na Gestapu získal dojem, že byl v listopadu 1940 udán někým z Borkovic. Při svém druhém zatčení pro ilegální činnost v roce 1944 se nedozvěděl nic a není mu známo, kdo ho udal.

Následoval výslech těch, jejichž svědectví mohlo znamenat pro manžele Porákové přiznání polehčujících okolností. Ve prospěch J. Poráka vypovídali za souhlasu obou stran nepřisezně MUDr. Josef Soukup ve věci ředitele Legiostavy Prokeše a Jan Polák ve věci Porákovy intervence týkající se zatčení kardašorečické městské rady.

Výpovědi posledně dvou jmenovaných výsledky skončily, po té byla přečtena trestní oznámení na Jana Poráka a Jiřinu Porákovou a následovalo předčítání nashromážděných svědeckých výpovědí v jejich trestní věci.¹³⁰⁾ V průběhu předčítání reagovali obžalovaní jen několika málo doplňujícími poznámkami a po jeho skončení prohlásili, že na svých předchozích výpovědích trvají.

Za souhlasu obou stran došlo k seznámení s obsahem přílohových spisů ve věci Václava Kláasy,¹³¹⁾ Václava Boubelíka¹³²⁾ a Václava Hrobského.¹³³⁾ Dále byly

125) SOA Třeboň, MLS Tábor, Trestní spisy, sign. Ls 133/48, kart. č. 89, spis Jana Poráka a Jiřiny Porákové – vložený spis sign. Ls 50/47 ve věci proti J. Porákovi a spol. – žaloba na MVDr. Jana Poráka podaná veřejným žalobcem MLS Tábor dne 1. 3. 1947 a žaloba na Jiřinu Porákovou podaná veřejným žalobcem MLS Tábor dne 1. 3. 1947.

126) Tamtéž – zápis ze seznámení MVDr. Jana Poráka s návrhem veřejného žalobce MLS Tábor na jeho potrestání ze dne 10. 3. 1947 a zápis ze seznámení Jiřiny Porákové s návrhem veřejného žalobce MLS Tábor na její potrestání ze dne 10. 3. 1947.

127) Tamtéž – plná moc J. Porákové ve věci svého zastupování ve věcech trestních pro B. Zimu z 9. 4. 1947.

128) Tamtéž – protokol z hlavního přelíčení ve věci J. Poráka a J. Porákové z 25. 4. 1947.

129) Tamtéž – protokol z hlavního přelíčení ve věci J. Poráka a J. Porákové z 25. 4. 1947.

130) Jana Trsa, Karla Šinka, Bohumila Steinhausera, Františka Jiskry, Adolfa Zimmela, Hildy Steifové, Františka Bosáka, Emanuela Konráda, Adolfa Turečka, Štěpánky Náhlíkové, Dr. Jana Náhlíka, Vojtěcha Vítky, Eduarda Lucka, Heinricha (Jindřicha) Schmidta, Bohdana Kohouta, Josefa Klímy, Otílie Trsové, Antonína Komrsky, Jana Wittnera, Františka Jiskry, Anny Borovské, Wernera Eichlera, Karla Cuna, Františka Cihelny, Otakara Nedvěda, Otto Richtera, Ladislava Hřídela, Augustina Korandy, Jana Halady, Ing. Josefa Koláře, MUDr. Adolfa Fürsta, Karla Fraňky, Marie Šotkové, Zdeny Pozníčkové a Marie Měšťanové.

131) SOA Třeboň, MLS České Budějovice, Trestní spisy, sign. Ls 528/46, kart. č. 31.

132) SOA Třeboň, MLS Tábor, Trestní spisy, sign. Ls 123/48, kart. č. 87.

133) Vyšetřovací spis Vs VIII/717/46 se nedochoval, Je ale možné, že se nachází v některém z jiných spisů jihočeských MLS jako spis vložený. Případ V. Hrobského se s ohledem na jeho sebevraždu nedostal totiž před soud.

přečteny protokoly Františka Kříhy, Marie Kodýmové, Otto Richtera a prohlášení o intervenci ze strany J. Poráka ve prospěch některých osob. Na závěr průvodního řízení byly přečteny osobní výkazy obžalovaných.

Následovaly závěrečné řeči obžaloby a obhajoby. Veřejný žalobce JUDr. Alois Novák na konci své řeči požadoval pro oba obžalované trest smrti. Naopak obhájci manželů Porákových požadovali pro své mandanty uložení mírného trestu. Po pronesení závěrečných řečí se soud, skládající se krom jeho předsedy JUDr. Stanislava Bartoně ze soudců z lidu Václava Červinky, Petra Počty, Františka Prchlíka a Františka Hollera z Tábora, odebral k poradě, po které byl vynesena rozsudek. Soudní zasedání ve věci MVDr. Jana Poráka a Jiřiny Porákové bylo skončeno 25. dubna 1947 v 17.45 hodin.¹³⁴⁾

Vynesený rozsudek¹³⁵⁾ uznal MVDr. Jana Poráka a jeho ženu vinnými jen z několika bodů obžaloby. V případě J. Poráka Mimořádný lidový soud v Táboře rozhodl, že spáchal zločiny proti státu dle § 3 odst. 1 a 2 retribučního zákona, tedy že byl Zellenleiterem NSDAP a že podporoval nacistické hnutí podáváním zpráv krajskému vedení NSDAP a služebně SD v Českých Budějovicích, jejíž byl důvěrníkem pod č. 105, a vybízením českých spoluobčanů, aby se přihlásili za Němce a aby dali děti do německé školy.

Dále soud uznal, že Jan Porák udal podle § 11 retribučního zákona: v červnu 1940 Jana Příhodu, Františka Jílka a Jana Koláře pro zamýšlený útěk do ciziny, v listopadu 1940 Vojtěcha Čápa, Václava Jecha, Josefa Churáčka, Františka Faflika, Josefa Lomského, Františka Peterku a Jana Zelenku z Borkovic pro poslech cizího rozhlasu, v květnu 1941 Otakara Nedvěda z Veselí nad Lužnicí pro výroky nepřátelské Říši, v listopadu 1943 pekaře Bohdana Kohouta z Veselí nad Lužnicí pro výroky, že Německo válku prohraje, v červnu 1944 manžele Sieglövy z Pleší pro poslech zahraničního rozhlasu a šíření zpráv z něj, 17. července 1943 Annu Tůmovou, Lídu Nekolovou, N. Pohnětalovou a Jana Trnku z Veselí nad Lužnicí pro vyhýbání se pracovnímu nasazení, na podzim 1944 Kateřinu Kohoutovou z Veselí nad Lužnicí pro nadávky a výhrůžky a v roce 1942 Eduarda Lucka z Veselí nad Lužnicí pro domnělou sabotáž při vysílání filmu pro NSDAP. Podle soudu těmito udáními zavinil ztrátu svobody československých občanů Jana Příhody, Františka Jílka a Jana Koláře na dobu od 14. května 1940 do 14. dubna 1945, Vojtěcha Čápa, Václava Jecha, Josefa Churáčka, Františka Faflika, Františka Peterky a Jana Zelenky na dobu od 11. listopadu 1940 do 21. prosince 1940, Josefa Lomského od 11. listopadu 1940 do 25. listopadu 1940, Otakara Nedvěda na dobu osmi týdnů, Bohdana Kohouta od 13. listopadu 1943 do 25. května 1945 a manželů Sieglövy na dobu 14 dnů.

Jiřině Porákové byla mimořádným lidovým soudem prokázána pouze podpora nacistického hnutí dle § 3 odst. 1 retribučního zákona, což spáchala tak, že sama podávala zprávy služebně SD i Gestapu v Českých Budějovicích týkající se smýšlení a nálady obyvatelstva a že působila jako činovnice v organizaci NSF.

134) SOA Třeboň, MLS Tábor, Trestní spisy, sign. Ls 133/48, kart. č. 89, spis Jana Poráka a Jiřiny Porákové – vložený spis sign. Ls 50/47 ve věci proti J. Porákově a spol. – protokol z hlavního přelíčení ve věci J. Poráka a J. Porákové z 25. 4. 1947.

135) Tamtéž – rozsudek MLS Tábor ve věci J. Poráka a J. Porákové spis. zn. Ls 50/47 z 25. 4. 1947.

Na základě těchto trestných činů byl MVDr. Jan Porák odsouzen podle § 11 dekretu presidenta č. 16/1945 Sb. s použitím § 34 trestního řádu k trestu doživotního těžkého žaláře zostřeného jedním půstem čtvrtletně. Jiřina Poráková byla podle § 3 odst. 1 dekretu presidenta č. 16/1945 Sb. odsouzena na 10 let těžkého žaláře zostřeného jedním čtvrtletním půstem. Deset let svého trestu (J. Poráková tedy trest celý) měli odpýkat v nucených pracovních oddílech. Manželé Porákově také měli uhradit náklady soudního řízení a náhrady výloh na výkon svého trestu. Společným vedlejším trestem byla ztráta občanské cti po dobu trestu dle § 14 dekretu presidenta č. 22/1945 Sb a propadnutí poloviny jmění ve prospěch státu. Soudem jim byla do trestu započítána vazba v období od 15. července 1945 od 13.00 hodin do 25. dubna 1947 do 17.45 hodin.

Zproštěn byl naopak J. Porák toho, že podával zprávy budějovickému Gestapu (§ 3 odst. 1 retribučního zákona). Dále také byl osvobozen z obvinění udavačství (§ 11 retribučního zákona), že měl udat na krajském vedení NSDAP nebo na Gestapu: v srpnu 1944 veselského stavitele Karla Kazdu a jeho ženu Marii, v říjnu 1943 Františka Kodýma s dcerou a v dubnu 1944 Vojtěcha Čápa a Josefa Fialu. Jiřina Poráková byla zproštěna obvinění z udání majora Rudolfa Hodináře v červnu 1944, Vojtěcha Čápa a Josefa Fialy v dubnu 1944 a Antonína Komrsky na podzim 1944.

Hlavním důvodem osvobození Jana Poráka v případě manželů Kazdových byla značná rozdílnost svědeckých výpovědí. Svědci sice shodně udali, že Karel Kazda se ženou měli podezření, že je udal J. Porák, ale přestože toto podezření zcela nebylo vyvráceno, nebyl nalezen jediný bezpečný důkaz o jeho vině. Výpověď bývalého příslušníka Gestapa Jana Wittnera nemohla být totiž soudem vzata v potaz jako spolehlivý důkaz Porákovy viny, protože Wittner svou výpověď měnil a tato výpověď byla i v rozporu se svědectvím Kazdovy dcery Karly Bendové.

Taktéž v případě udání Františka Kodýma neuvěřil soud výpovědi bývalého příslušníka Gestapa Otto Richtera, který tvrdil, že Kodýma udal Jan Porák. Usvědčen byl totiž v této věci již dříve Václav Klása, který byl za to odsouzen Mimořádným lidovým soudem v Českých Budějovicích k trestu smrti. Pochybnost soudu vyvolala i výpověď dcery Františka Kodýma Marie Sýkorové, která před soudem uvedla, že nemá důkazy o udavačství Jana Poráka ve věci jejího otce.

Svědectví Jana Wittnera neuvěřil soud ani stran Porákovy viny v případě Vojtěcha Čápa a Josefa Fialy. Ten sice uvedl, že udání mělo pocházet od někoho z manželů Porákových, ale konkrétně od koho nevěděl, a proto soud uznal Porákovu i Porákově vinu v tomto případě za neprokázanou.

Soud dále nevalz v úvahu svědectví Václava Hrobského, Heinricha (Jindřicha) Schmidta, Františka Jiskry, Karla Cuno, Wernera Eichlera, Otto Richtera a Roberta Steinhausera, kteří uvedli, že Jan Porák do styku s Gestapem přicházel a dával mu zprávy, ale protože šlo většinou o Němce a bývalé členy Gestapa, soud jejich svědectví neuvěřil. Jejich výpověď nemohla spolehlivě vyvrátit verzi Jana Poráka, že s Gestapem přicházel do styku pouze jako Zellenleiter NSDAP a konfidentské zprávy ze Gestapu nedával.

Jiřina Poráková byla osvobozena stran udání Rudolfa Hodináře, protože důkazy proti ní byly nedostatečné stejně jako v případě Antonína Komrsky, který ani Gestapem vyšetřován nebyl. Velký vliv na rozhodnutí soudu měla výpověď Františka Kříhy,

který uvedl, že mu Václav Hrobský před zatčením Rudofa Hodináře vyhrožoval, že ho udá na Gestapu. Soud tedy uznal udavačství Jiřiny Porákové za neprokázané.

Krátce po vynesení rozsudku byli odsouzení dopraveni k výkonu trestu. MVDr. Jan Porák byl 16. května 1947 eskortován z věznice krajského soudu v Táboře do věznice na plzeňských Borech.¹³⁶⁾ Z plzeňských Borů byl 10. října 1949 převezen do tábora v Ostrově u Karlových Varů k výkonu trestu v nucených pracovních oddílech.¹³⁷⁾ Z Ostrova u Karlových Varů byl převezen z důvodu svého špatného zdravotního stavu do plzeňské nemocnice. V nemocnici v Plzni MVDr. Jan Porák zemřel 6. července 1952 ve 3.30 hodin.¹³⁸⁾

Jiřina Poráková stanula před Mimořádným lidovým soudem v Táboře ještě jednou. V rámci obnovy retribuční po únoru 1948 navrhl vedoucí veřejný žalobce Mimořádnému lidovému soudu v Táboře podle § 2 zákona č. 33/48 Sb. pokračovat v řízení proti ní podle § 3 odst. 1 retribučního dekretu z důvodu toho, že trest vynesený MLS v Táboře 25. dubna 1947 byl prý mírný.¹³⁹⁾ Nové hlavní přelíčení Mimořádného lidového v Táboře se konalo 28. prosince 1948 v budově tábořského krajského soudu od 15.45 hodin a Jiřina Poráková znovu čelila stejné obžalobě jako 25. dubna 1947. Předsedou senátu byl JUDr. Bohumil Müller a soudci z lidu byli Jan Lašák, František Prchlík, František Cihelna a Jan Cílek, veřejným žalobcem byl JUDr. Miroslav Kejmar, obhájcem Porákové ex offio byl tábořský advokát JUDr. Růžek. V průběhu přelíčení, které bylo velmi krátké, byly pouze přečteny původní výpovědi svědků, původní rozsudek, osobní výkazy Jiřiny Porákové a trestní oznámení na ni. Už v 17.15 bylo přelíčení ukončeno.¹⁴⁰⁾

Vynesený rozsudek uznal Jiřinu Porákovou vinnou, že se dopustila zločinu proti státu dle § 3 odst. 1 retribučního dekretu podporou nacistického hnutí tím, že pomáhala svému manželovi Janu Porákovi v jeho podpoře téhož hnutí, že sama podávala zprávy služebně SD v Českých Budějovicích o smýšlení a náladě obyvatelstva a že působila na ženy, aby vstupovaly do NSF, jehož byla vedoucí. Jiřina Poráková byla tentokrát odsouzena již jen na šest let těžkého žaláře zostřeného čtvrtletně jedním půstem. Zároveň musela uhradit náklady trestního řízení s ní. Do trestu jí byla započítána vazba od 15. července 1945 od 13.00 hodin do 28. prosince do 17.15 hodin. Po dobu trestu pozbyla odsouzená občanské cti a celý trest si měla odpykat ve zvláštních pracovních oddílech. Jedna polovina jejího majetku propadla ve prospěch státu. Osvobozující rozsudek vynesl soud ve věci jejího obvinění, že podávala o tzv. propagandě šeptem zprávy služebně českobudějovické SD a že podávala zprávy Gestapu. Stejně jako v minulém procesu i tentokrát byla osvobozena z udavačství dle § 11

136) SOA Třeboň, MLS Tábor, Trestní spisy, sign. Ls 133/48, kart. č. 89, spis Jana Poráka a Jiřiny Porákové – vložený spis sign. Ls 50/47 ve věci proti J. Porákovi a spol. – hlášení o dodání J. Poráka do věznice v Plzni ze 17. 5. 1947 a potvrzení Ředitelství trestnice pro muže v Plzni o dodání J. Poráka z 24. 5. 1947.

137) Tamtéž – hlášení o dodání J. Poráka z věznice v Plzni do Ostrova z 10. 10. 1949, hlášení o přijetí J. Poráka od velitelství stanice SVS Ostrov u Karlových Varů z 28. 10. 1949.

138) Tamtéž – vyzoomění o přemístění J. Poráka do státní nemocnice v Plzni ze 7. 7. 1952.

139) SOA Třeboň, MLS Tábor, Trestní spisy, sign. Ls 133/48, kart. č. 89, žádost o obnovu retribučního řízení z 16. 12. 1948.

140) Tamtéž, protokol z hlavního přelíčení ve věci J. Porákové z 25. 4. 1947.

retribučního dekretu ve věci majora Rudlofa Hodináře, Vojtěcha Čápa, Josefa Fialy a děkana Antonína Komrsky.¹⁴¹⁾

V červnu 1949¹⁴²⁾ si Poráková zažádala o podmíněčné propuštění z výkonu trestu. Ve věci rozhodovala Komise pro podmíněčné propuštění z trestu u Krajského soudu v Českých Budějovicích, která její žádost zamítla.

Když se blížila doba jejího propuštění stanovená novým rozsudkem z 28. prosince 1948, požádala 2. dubna 1951 Jiřina Poráková Lidový soud v Táboře o započtení vyšetřovací vazby do svého trestu v období od 15. června 1945 od 16 hodin do 25. dubna 1947 do 17.45 hodin.¹⁴³⁾ Ve dvou původních rozsudcích jí totiž byl chybně stanoven začátek vazby na 15. červenec ve 13 hodin. Usnesením Okresního soudu v Táboře bylo její žádosti vyhověno, rozsudek Mimořádného lidového soudu v Táboře byl změněn a Porákové byla započtena vazba již od 15. června 1945 od 16 hodin.¹⁴⁴⁾ Jiřina Poráková byla propuštěna po vykonání celého trestu z tábořské věznice dne 15. června 1951 v 16 hodin¹⁴⁵⁾ a krátce po svém propuštění odešla do západního Německa.



1. MVDr. Jan Porák (foto Svobodné slovo z 27. 4. 1947).

141) SOA Třeboň, MLS Tábor, Trestní spisy, sign. Ls 133/48, kart. č. 89, rozsudek MLS v Táboře ve věci J. Porákové z 28. 12. 1948.

142) Tamtéž, rozsudek MLS v Táboře ve věci J. Porákové z 28. 12. 1948.

143) Tamtéž, žádost Komise pro podmíněčné propuštění z trestu u KS České Budějovice o zapůjčení trestního spisu ve věci J. Porákové z 16. 6. 1949.

144) Tamtéž, usnesení Okresního soudu v Táboře Nt 755/51-3 z 31. 5. 1951.

145) Tamtéž, hlášení velitele stanice SVS Tábor o propuštění J. Porákové z výkonu trestu z 16. 6. 1951.

DVĚ NĚMECKÉ LITERÁRNĚ HISTORICKÉ PUBLIKACE O FORMOVÁNÍ PŘEDSTAV O HUSITSTVÍ A JEHO TRADICÍCH

Miloslav Polívka

Ačkoli pohled na roky vydání obou knih svědčí o tom, že obě vyšly již před delší dobou, přece jen považuji za nutné na ně upozornit české husitologické a literárně historické bádání. Jak bude zjevné, obě zasahují do tradic literatury a dramaturgie, které ve spojení s Janem Husem a husitstvím vytvářejí průřez jednak téměř celého středoevropského regionu, první z publikací připravená Petrou Hörner (univerzita Lipsko) ze širšího geografického hlediska, druhá si všímá tradic zejména francých a českých.

Petra HÖRNER sestavila s podporou Adalbert Stifter Verein publikaci *Hus – Husiten: Dokumentation literarischer Facetten im 19. und 20. Jahrhundert*, vydanou v renomovaném nakladatelství Peter Lang (Frankfurt am Main–Berlin–Bern–Bruxelles–New York–Oxford–Wien 2002), 346 s. Sama autorka se později věnovala církevnímu myšlení, dějinám a linguistice, jak ukazuje její publikační činnost na internetových stránkách.

První kapitolu nazvanou „Od historické k literární postavě“ koncipovala jako stručný Husův životopis, vřazený do kontextu bouřlivých českých i evropských dějin na sklonku 14. a v průběhu zvláště první poloviny 15. století. Poukazuje na to, jak ji vnímali již soudobí tvůrci literárních děl (z mnoha lze zmínit píseň *Husité* Oswalda von Wolkensteina či dílo Eneáše Silvia Piccolominiho) a jak se z dobových tradic (například neunburské nebo nabburské) odvíjel literární a dramatický zájem pozdější, ústící vlastně až do současnosti. Škoda, že v relativně hutném výběru poněkud zaniká období německé reformace v širším teritoriálním záběru. Autorka se ale nevyhýbá již v této části naznačit, jak se husovská a husitská tematika dostávala do různých souvislostí politických, zvláště pak nacionálně motivovaných, i na to, jak často a silně vedle Husa samotného vystupují další protagonisté husitství, zvláště Jeroným Pražský, Jan Žižka nebo Prokop Holý.

Další kapitola pojednává o literárních svědectvích 19. století a je zcela koncipována jako koláž příkladů o tom, jak se o husitech vyjádřili v naprosté většině němečtí básníci, spisovatelé a dramatici. Vybraných 76 ukázek citátů začíná výběrem ze známé hry Augusta von Kotzebue *Husité před Naumburgem v roce 1432* (Leipzig 1803) a končí ukázkou méně známého autora Otto von Schachinga o charakteru husitů z roku 1896 (*Jan Hus und seine Zeit. Geschichtliche Erzählung aus dem 15. Jahrhundert*; in: *Geschichten aus alter Zeit*, ed. Peter Buchwald,

Regensburg 1896; nové vydání s podtitulem *Ein Geschichtsbild zur Erinnerung an den 500. Todestag des böhmischen Reformators 6. Juli 1415*, Regensburg 1914). Většina těchto ukávek pochází z katolického intelektuálního prostředí a není třeba blíže rozvádět, jak se staví k nositelům kacířství a českému nacionalismu.

Třetí část se zabývá ve shodné koncepci s kapitolou předchozí, ale pro 20. století; je nejdelší ze všech kapitol a zahrnuje vedle méně známých autorů i řadu těch, kteří jsou méně známi, ale i žurnalistů, jako byl například Egon Erwin Kisch. Ten patřil k méně německy nacionálně vyhraněným hodnotitelům husitského programu. Pro první třetinu 20. století mohla paní Hörner čerpat z bohaté české a zvláště německé literatury, zejména z díla Arnošta Krause, ale její výběr znovu dokazuje, že tato tematika byla často vyčerpávaná v souvislostech zmíněných již výše. Mohla by doplnit i Krausovy tři díly a další práce, ale k tomu jí zjevně nezbyval čas a znalost českých soupisů i lokální (územně) sudetoněmecké i české literatury.

Zajímavou kapitolou jsou svědectví vyhledaná v literatuře z Ukrajiny a Maďarska. Hned na příkladu básně Tarase G. Ševčenka je ukázáno, že literární prostředí sledovalo na Ukrajině jiná těžiště a že česko-německý pohled ustoupil tolerantnějšímu přístupu pohledu východoslovanského národa, jenž se v mnohých případech pokoušel průběh a hlavně husitské pojetí potřebné reformy církve podle svého obhájit. Z maďarského prostředí tu najdeme výsek ze hry maďarského dramatika László Németha z řady jeho dramát (*Hus ve čtyřech dějstvích*, 1965), který nese rysy podobného přístupu k husitství, zvláště k jednání kostnického koncilu. Pak přicházejí desítky příkladů z české literatury a dramatu, počínaje Svatoplukem Čechem a německým vydáním jeho knihy *Die Adamiten* (v Drážďanech a Lipsku 1912), přes celé dílo Aloise Jirásky až po Bohumila Říhu (*Kelch und Schwert. Historischer Roman*. Berlin 1974, jako německý překlad české předlohy *Přede mnou poklekni*). Z moderní české literatury mohla představit Petra Hörner jen drobnou část, neboť je velmi rozsáhlá, různorodá a názorově nejednotná, což zahraničnímu autorovi vázanému různými překážkami svazuje ruce. Zachytila tu však i hlavní filmovou tvorbu, hlavně trilogii o husitství z padesátých let (točil dle libreta Miloše Václava Kratochvíla Otakar Vávra). Nezdařilo se jí však bohužel postihnout z logických důvodů hru Evy Kantůrkové *Jan Hus: příspěvek k národní identitě – historická studie o životě mistra Jana Husa* (samizdat 1986, dále Praha 1991, 2000 a 2008), přenášející středověký pohled do reality pokusu o konsolidaci české kultury a myšlení na prahu normalizace z konce šedesátých a počátku sedmdesátých let 20. století. Velkou škodou je, že se autorka neodhodlala pustit do přehledu bohaté polské literatury i pramenů a výběru z nich. To by však bylo velké sousto i pro renomované polské kolegy.

Poslední částí je soupis literatury, kterou Petra Hörner shromáždila. Myslím, že ve výběru nabízí pro čtenáře, který by se chtěl této problematice věnovat a využít ji pro své odborné i umělecké záměry, dobrý odrazový můstek, který by měl pak stát na pevnějších základech. Od vydání knihy Hörnerové vyšla řada zásadních prací, studií i monografií, které její fasety Husa a husitství zařazují do nových souvislostí. Ale to již není chybou autorky, neboť čas kvapí i v historiografii a jsou nalézány nové výsledky bádání a nápady k jejich interpretaci.

Druhou publikaci vydali Franz GRUNDLER a Dominik DORFNER pod názvem *Hussen–Hymnen–Helden–Mythen*. Buch-und Kunstverlag, Amberg 2005.

V úvodním slovu k této malé, ale reprezentativně vybavené knížce správně autoři zdůrazňují, že jde přesto o významnou publikaci, která populárně, leč fundovaně probírá v heslovité formě dějiny husitství a jeho vlivy i ohlasy v oblasti východního Bavorska, v Horní Falci. Ale nejen to, ukazuje na souvislosti, které zmíněné německé území spojilo s dějinami jihozápadních a středních Čech, jak ostatně dokládá hned v počátcích přehledná mapka. Knížka je rozdělena do tří částí.

První z nich „Jan Hus a husité“ je věnována vysvětlení, jakou roli hrál Jan Hus a husitství v českých i evropských dějinách počínajícího procesu reformy církve. Vychází z charakteristiky pražského prostředí v době Karla a Václava IV., Husovo působení včleňuje do reformních snah v souvislosti s učením Johna Wyclifa a věroučných i nacionálních střetnutí na půdě pražské univerzity. Vyústění těchto procesů vidí v otevření Husova procesu na kostnickém koncilu a v eskalaci napětí na jeho výsledky v českém i říšském prostředí, která vyvrcholila nejprve ve vnitročeských událostech. Tu poprvé autoři zmiňují vznik Tábora jako radikálního centra husitství a sledují cestu k prvním i dalším křížovým výpravám. Věcně popisují nepříznivě laděné reakce církevních hodnostářů i vysokých světských politiků zejména v říšském prostředí. Za českou tragedií považují polipanský vývoj v Českém království, ale oceňují akceptování utrakvismu a v ideové oblasti význam Petra Chelčického.

V druhé části nazvané „Stopy v příhraničí“ je ve výběru uvedeno šestnáct příkladů, jak se husitské výpravy, ale zejména tradice o nich pojednávající, vepsaly do hornofalcké kulturní historie. Zajímavé je připomenutí míst, která jsou po husitech pojmenována (jména lokalit, budov a ulic), jinak i pojmenování zvonu např. v městečku Rötzt. Do výčtu patří i známá legenda spojená s Neukirchen a legendou o krvi Panny Marie v Heiligenblut. Samozřejmě jsou stručně charakterizovány dnes už tradiční hry, například *Drachenstich* ve Furthu im Wald a další v Neunburgu vorm Wald (hra *Bič husitů* 1923 a 1933, *O husitské válce* od 1983), v Nabburgu východně od Ambergu (*Feuermond*, hra pod širým nebem na husitské motivy), Bärnau (hra *Džbán vína pro mistra Jana* 2002) aj. Zajímavá je poslední kapitola věnovaná tomu, jak historie spojuje regiony. A to, jak byly mezi Neunburgem a Tábořem v roce 1997 položeny základy spolupráce mezi „husitskými městy“, jež se od té doby podstatně rozvinula. Vzpomínky na její počátky zveřejňuje organizátor každoročních husitských her v Neunburgu Theo Männer spolu s tehdejšími tábořskými místostarostou Jirím Návárou.

Závěrečný blok – „Hledání stop v rodné zemi husitů“ přináší výběr malých památníků, které připomínají husitství ve výše uvedené části Čech. Jde o výběr z mnoha Husových portrétů, soch, zobrazení kalichu, nápisů na kamenech, ale i fresk a sgrafit zejména ve Stříbře a Plzni. Samozřejmě obsahuje průřezové průhledy Prahou (Betlémská kaple, Karlova univerzita, Vítkov atd.), ale velkou pozornost věnují autoři památkám a oslavám v Husinci. Zaujme též část věnovaná Táboru, „hlavnímu městu husitů“, a jeho výjimečnému postavení v Čechách v 15. století. Zvláštní kapitoly charakterizují Husitské muzeum a jeho sbírky i badatelské aktivity, ale také průběh *Táborských setkání* organizovaných městem od roku 1992. Připojena je i zmínka o vzniku opery nazvané *Jan Hus*, komponované Widmarem Haderem v roce 1990.

Knížka, určená k popularizačním účelům, jistě splnila účel v hornofalcké čtenářské obci, zajímající se o lokální dějiny a místní husitské tradice. I díky tomu, že je vybavena desítkami kvalitních barevných fotografií, ač v malém formátu.

Ing. arch. Otakar Jankovec
(27. říjen 1923 Košice, Slovenská republika –
5. červenec 2013 Tábor)

Alena Daňková

Motto: „*Přijď včas nebo nechod vůbec.*“¹⁾

V době vydání tohoto příspěvku uplynul více jak rok, co nás opustil vážený občan města Tábora, Ing. arch. Otakar Jankovec, ve věku nedožitých 90 let. Přestože nebyl táborským rodákem, město Tábor měl rád. Tábor byl jeho domovem po více jak šedesát let. Městu věnoval všechny své síly – od mladosti až po stáří. Ještě jako penzista městu vyznával svou lásku ve vydaných knihách a odborných dílech, ve kterých jsou uchovány cenné informace o „fyzickém stavu, ale i duši“ slavného města Tábora, kdysi svobodného husitského města, později královského s mnohými výsadami.

Váženým občanem se stal až později. V roce 1995 mu byla udělena Cena města Tábora²⁾ za „významný podíl na regeneraci a obnově městské památkové rezervace Tábor“.³⁾ Týž rok byla udělena cena i RNDr. Jiřímu Bumerlovi za celoživotní činnost v oblasti ochrany přírody, pedagogickou činnost a přínos pro Botanickou zahradu v Táboře. Svým myšlením, pracovním přínosem, elánem, pilí a houževnatostí Ing. arch. Otakar Jankovec přispěl k rozvoji města, které měl opravdu rád a poctivě pro něj pracoval. Proto jej lze oprávněně zařadit mezi nejvýznamnější táborské osobnosti, které pracovaly ku prospěchu a prosperitě města Tábora. Život, který se vrátil do ulic a obydlí táborského Starého města, byl opětovně rozdmýchán a navrácen po mnoha letech výzkumu a následné regenerace historické části města za vynaloženého úsilí týmu památkářů, architektů a projektantů, ale i historiků a archeologů, spolu s dělníky a řemeslníky, a také za velkého přispění koordinátora celého díla Ing. arch. Otakara Jankovce.

1) Velice oblíbené motto Ing. arch. Otakara Jankovce bylo použito na oznámení o jeho úmrtí.

2) Zastupitelstvo města Tábora uděluje od roku 1993 Cenu města Tábora těm, kteří projeví výraznou aktivitu přinášející prospěch občanům Tábora v důležitých oblastech života města. Seznam držitelů Ceny města Tábora je dostupný z: http://www.taborcz.eu/vismo/dokumenty2.asp?id_org=16470&id=1165&query=cena+m%C4%9Bsta+T%C3%A1bor [cit. 2014-10-10].

3) Státní okresní archiv Tábor (dále SOKA Tábor), fond Jankovec Otakar, Ing. arch., nezpracovaná část.

Rodina, dětství, léta mladosti a vzdělávání⁴⁾

Otakar Jankovec pocházel z učitelské rodiny, kde se kantorské řemeslo dědilo po několika generacích. Otakarův otec Václav (8. 10. 1885 Kdyně – 15. 12. 1942 Praha) studoval na Učitelském ústavu v Plzni. Učitelskou dráhu vykonával od roku 1904 až do roku 1915, kdy nastoupil vojenskou službu. V roce 1918 byl přikázán na Měšťanskou školu v Košicích na Slovensku. Zde se Václav Jankovec seznámil se svou budoucí ženou Helenou Prátovou (18. 6. 1899 – 14. 10. 1986), se kterou se zde oženil, a záhy se jim narodily dvě děti. V roce 1922 se narodila dcera Jiřina a o rok později syn Otakar. Patrně v roce 1923(?) přestoupil otec do ústavu pro hluchoněmé děti.⁵⁾ Záslužnou činnost a péči o vzdělávání a výchovu hluchoněmých dětí rozvíjel i po přestěhování do Kremnice počátkem roku 1933, kde do konce ledna roku 1933 působil ve zdejší živnostenské škole při Ústavu pro hluchoněmé na pozici zástupce ředitele. Od 1. února 1933 se škola osamostatnila od ústavu a správou školy byl pověřen Václav Jankovec. Politická situace v roce 1938 přispěla k tomu, že ústav byl uzavřen, pedagogové byli přeloženi do jiných škol či ústavů nebo umístěni přímo do vojenských oddílů jako základ ozbrojené síly nového státu (po březnu 1939) a školní budova byla následně využita pro vojenské účely, převážně jako sanatorium.⁶⁾ Ve zdejší obecné škole Otakar absolvoval základní vzdělání a následně nastoupil do *Štátného československé rep. reálného gymnázia v Kremnici*, kde studoval až do prosince roku 1938.

V důsledku politických událostí se v závěru roku 1938 rodina přestěhovala z Kremnice do Prahy, kde otec nejprve vyučoval na obecné škole v obvodu Praha XIV. Na počátku října roku 1939 byly otevřeny při Živnostenské škole pro

4) Při zpracování příspěvku bylo převážně čerpáno z archivních souborů uložených ve Státním okresním archivu Tábor, zejména z osobního fondu Jankovec Otakar, Ing. arch. Tento archivní fond vznikl na přání původce, Otakara Jankovce, který po několika let předkládal soukromý písemný materiál k výběru archiválií a jeho následnému uložení v tábořském archivu. První zpracování fondu provedla v roce 1997 Hana Hubáčková, která sestavila k fondu inventář (Státní okresní archiv Tábor, Hubáčková, Hana. *Jankovec Otakar, Ing. arch., 1930–1990*, Tábor, 1997, archivní pomůcka č. 265, 16 s.). Velká část nezpracovaného materiálu (3,79 bm) je podrobně podchycena v protokolech o výběru archiválií, jejichž příloha obsahuje podrobný seznam předávaných archiválií. Celkem osobní fond obsahuje 36 kartonů archiválií, 13 balíků a další materiál v celkovém rozsahu 5,15 bm, z toho je 1,36 bm inventarizováno. Dalším archivním souborem je Inženýrská organizace města Tábora (1960) 1969–1991(1998). Fond byl v roce 1991 částečně zpracován a zpřístupněn prozatímním inventárním seznamem (Státní okresní archiv Tábor, Vančata, Vladimír. *Inženýrská organizace města Tábora, 1969–1985*. Tábor, 1991, archivní pomůcka č. 706, 1 s.). Fond tvoří 13 úředních knih, 6 kartonů spisů, 21 šanonů spisů a 39 krabic fotodokumentace o celkovém rozsahu 15,63 bm, z toho je 0,69 bm zpracováno.

5) Státní archiv v Košiciach, fond Košická župa 1923–1928, číslo spisu 7411/25, kart. č. 85. Zde je uložen spis *Ústav pro vzdelanie hluchoněmých v Košiciach. Zpráva o pôsobení ústavu od jeho otvorení dňa 26. mája 1924 až do konca júna 1925*, který přibližuje informace o založení ústavu. Na podnět místních činitelů byla založena v Košicích odbočka zemského spolku pečlivosti o hluchoněmých na Slovensku, jejímž prvním cílem bylo založit a vydržovat školu pro hluchoněmé. Členem předsednictva odbočky byl Konrád Prát, ředitel školy Komenského ústavu. Zřízení školy bylo povoleno výnosem ze dne 17. 10. 1923. Škola sídlila dočasně v jedné místnosti divizního soudu. Vlastní činnost ústavu započala až 13. 5. 1924, vyučování ve škole pak 26. 5. 1924.

6) Více *Historia ZŠT pre SP Kremnice* [online]. Dostupné z: http://www.szscsagr.edu.sk/historia_skoly.htm [cit. 2014-10-02].

hluchoněmé v Praze-Radlicích ročníky učebních dílen. Škola měla současně vazbu na Pražský soukromý ústav pro hluchoněmé, kde otec působil jako odborný učitel až do 31. 10. 1940, kdy byl penzionován.⁷⁾

Patnáctiletý Otakar Jankovec pokračoval ve studiích na Masarykově I. státním reálném gymnáziu v Praze II, kde v roce 1941 složil maturitní zkoušku. Protože byly vysoké školy zavřeny, Otakar se dále vzdělával po dva roky v abiturientenském kurzu pro absolventy středních škol při Vyšší průmyslové škole s českým vyučovacím jazykem v Praze I, který ukončil v roce 1943 složením maturitní zkoušky.⁸⁾ Následovaly dva roky totálního nasazení v letecké továrně AVIA Letňany-Čakovice, jako technický úředník. Zde jej zastihl i konec války. V roce 1945 byl přijat ke studiu na ČVUT, Fakultu architektury a pozemního stavitelství, které ukončil v roce 1948.

Již v průběhu studia si přivydělával v různých stavebních ateliérech. První zkušenosti získal u Ing. V. Vlka, kde pracoval jako praktikant po dobu prázdnin v roce 1941 a 1942. V době vysokoškolských studií pracoval u Dr. arch. ing. Karla Honzika (1945–1946), Ing. Ferdinanda Balcárka a Ing. Karla Koppa (duben – červenec 1946), u Ing. arch. Gustava Paula a Prof. arch. ing. Františka Čermáka⁹⁾ (1946–1947) a Ing. arch. Josefa Hrubého (1947–1948).

Společenská atmosféra, odchod rodiny z Kremnice do Prahy, nové prostředí, ale i rodinné události formovaly charakterové vlastnosti mladého Otakara. V prosinci roku 1941 byl zatčen Gestapem jeho strýc, otcův bratr Wolfgang, za protinacistickou činnost v hnutí *Petiční výbor Věrní zůstaneme*.¹⁰⁾ Jeho manželka Ludmila,

7) SOKA Tábor, fond Jankovec Otakar, Ing. arch., nezpracovaná část. Zde je uložen výstřižek z časopisu *Obzor pro hluchoněmé*, časopis spolku pro péči o hluchoněmé, Praha, roč. 23, č. 9, 1. 11. 1940, obsahující vzpomínku na otcovo působení ve škole pro hluchoněmé.

8) SOKA Tábor, fond Jankovec Otakar, Ing. arch., inv. č. 9.

9) Tamtéž, inv. č. 10. Prof. Čermák připojil k potvrzení o zaměstnání i dovětek, že „... je svědomitý, pohotový a pilný pracovník a nadaný architekt“.

10) Blíže viz GEBHART, Jan, KUKLÍK Jan. *Velké dějiny země Koruny české*. 1. vyd. Praha: Paseka, 2007. XV.b sv., s. 28, 90, 95 a 99. Dle SOKA Tábor, fond Jankovec Otakar, Ing. arch., nezpracovaná část, a Gebharta a Kuklíka (2007) intelektuál prof. Wolfgang Jankovec (10. 10. 1896 Plzeň – 20. 12. 1944 Drážďany) vystudoval Obchodní akademii v Plzni, poté pokračoval ve studiích obchodních věd na Technice v Praze. Po roce 1918 učil na Obchodní akademii v Plzni a následně i v Košicích. Zde se oženil v roce 1921 s kolegyní Ing. Ludmilou Stračovskou. V roce 1923 manželé odcházejí učit na Obchodní akademii v Teplicích-Sanově. Wolfgang předsedal místní dělnické akademii. V roce 1938 odchází Wolfgang s Ludmilou do Prahy, kde oba působí jako středoškolské profesory v Obchodní akademii v Praze-Smíchov, později Praze-Karlín. W. Jankovec byl autorem několika učebnic pro obchodní akademie. Jako přední představitel sociálně demokratické strany, jejímž členem byl od počátku dvacátých let 20. století, se řadil mezi blízké spolupracovníky Josefa Fischera. Zapojil se do činnosti Dělnické akademie, kde zastával přední funkce. V květnu roku 1938 se podílel na stylizování manifestu „*Věrní zůstaneme*“, který reagoval na bezprostřední politickou situaci v zemi. Zapojil se do protinacistického hnutí *Petiční výbor Věrní zůstaneme*. Vězněm byl postupně v několika věznicích, např. Pankráci, Kladně, Vratislavi, Štětíně a Berlíně. Odsouzen byl až 23. 10. 1944 v Drážďanech, kde byl dne 20. 12. popraven. V roce 1968 byl udělen prof. Wolfgangu Jankovcovi Řád republiky in memoriam (č. 544). V roce 1995 udělil prezident republiky Václav Havel prof. Jankovcovi medaili Za zásluhy in memoriam I. stupně. Medaili Za zásluhy uděluje prezident republiky osobám, které se zasloužily o stát nebo územní samosprávný celek v oblasti hospodářské, vědy, techniky, kultury, umění, sportu, výchovy a školství, obrany, bezpečnosti státu a občanů. Dostupné z: <http://www.prazskyhradarchiv.cz/archivKPR/cz/t/1398803490-49564.htm> [cit. 2014-10-15].

Otakarova teta, byla rovněž zapojena do hnutí.¹¹⁾ V prosinci následujícího roku předčasně umírá otec. Pro dospívajícího mladého člověka, který zůstal s matkou a sestrou osamocen, bez živitele rodiny, nastalo těžké období. Tehdy se naučil čelit překážkám.

Léta dospělosti, stěhování a zrání

Otakar Jankovec se 7. srpna 1948 oženil¹²⁾ s Libuší Kettnerovou,¹³⁾ absolventkou Právnické fakulty Karlovy univerzity v Praze. Následovaly dva roky prezenční vojenské služby v Terezíně, která byla ukončena v roce 1950. V témže roce se mladí manželé Jankovcovi odstěhovali do Tábora, kde Otakar přijal pracovní místo v projektové kanceláři Stavoprojekt České Budějovice, a působil jako projektant na pracovišti Stavoprojektu v Táboře (Sezimově Ústí) až do 30. září 1968. Poté byl až do konce roku zaměstnancem Městského úřadu v Táboře, kde měl organizačně připravit nově zakládanou organizaci Táborprojekt, od roku 1976 přejmenovanou na Inženýrskou organizaci města Tábora, kde působil na pozici ředitele až do odchodu na penzi 31. prosince 1983.

Jankovcovi bydleli v Táboře na několika místech. V letech 1950–1951 obývali byt v domě bývalých čelkovických lázní. Byt v Kotnovské 169 jim poskytoval domov v letech 1951–1955. V roce 1955 se přemístili na osm let na adresu Gottwaldova 803 (dnešní Budějovická). V roce 1963 se opět stěhovali, do bytu na ulici Čsl. armády 1667, odkud se v roce 1974 přestěhovali do zrekonstruovaného domu v Široké 204, kde bydleli dlouhá léta. V roce 1997 se již Ing. arch. Otakar Jankovec stěhoval sám, byl již ovdovělý a údržba domácnosti jej vysilovala. Proto přistoupil k dalšímu přestěhování, tentokrát do Domu s pečovatelskou službou ve Vídeňské ulici 2931, kde žil až do roku 2012. Tehdy se mu zhoršil zdravotní stav natolik, že byl nucen opustit útulnou garsoniéru. Předposlední stěhování do Domu s pečovatelskou službou v ulici Pionýrů 242, Tábor-Čekanice, kde přebýval opět v garsoniéře, zorganizoval za pomoci přátel v roce 2012. Poslední adresa architekta Jankovce, kam jej chodili navštěvovat přátelé a pozvané návštěvy, byla v G-centru Tábor, Kpt. Jaroše 2958.

11) Ing. Ludmila Jankovcová (8. 8. 1897 Kutná Hora – 5. 9. 1990 Praha), manželka prof. Wolfganga Jankovce, sdílela společný osud se svým manželem i v otázkách politického smýšlení. Oba byli členové Československé sociální demokracie. Zapojila se do domácího protinacistického odboje. Po zatčení manžela byla rovněž několikrát vyslýchána, ale posléze byla propuštěna. I po roce 1945 se zapojila do politického života. V roce 1948 se stala členkou KSČ, poslankyní Ústavodárného Národního shromáždění ČSR a Národního shromáždění ČSSR. Až do roku 1954 byla jedinou ženou zasedající ve vládě. Byla ministryní průmyslu (1947–1948), ministryní výživy 1948, 1950–1954, místopředsedkyní 2. a 3. vlády Viliama Širokého, poté byla poslankyní a členkou Ústředního výboru KSČ. V roce 1955 a 1957 byla vyznamenána Řádem republiky (poř. č. 79 a 325). Blíže viz <http://www.prazskyhradarchiv.cz/archiv/KPR/cz/t/1398803490-49564.htm>, [cit. 2014-10-15]. V roce 1968 se zapojila do reformního hnutí v KSČ. Po invazi vojsk Varšavské smlouvy byla v rámci normalizace ze strany vyloučena. V roce 1977 podepsala Chartu 77.

12) SOKA Tábor, fond Jankovec Otakar, Ing. arch., inv. č. 31. Informace o sňatku dokládají blahopřání k sňatku přijatá dne 7. 8. 1948.

13) Tamtéž, nezpracovaná část. Zde je uložen vysokoškolský diplom Libuše Kettnerové.

Manželé Jankovcovi nebyli obdařeni dětmi, proto svůj volný čas vyplnili četbou, cestováním a organizováním automobilových soutěží. Věnovali se činností ve Svazarmu, kde se Libuše zaměřila především na přípravu a realizaci automobilových závodů od prvního až do pátého ročníku soutěže Camping-Coctailu, pořádaných v Táboře. Po mnoho let do Otakarovy rodiny patřili i psi plemene německého boxera. Otakar se zapojil do činnosti kynologického oddílu, kde v roce 1964 organizačně zajišťoval Krajskou výstavu psů v Táboře. Své psí miláčky připravoval na kynologické výstavy a byl jim dobrým a vzorným pánem. Fotografie svého psa Andyho měl nablízku, vedle fotografie své ženy.

Ing. arch. Otakar Jankovec se věnoval takřikajíc celým tělem i duší především své profesi. Byl členem Svazu českých výtvarných umělců v Praze (1951) a Svazu českých architektů (1957).¹⁴⁾ V Klubu za Starý Tábor v Táboře byl veden od roku 1992. Vedle toho se ochotně zapojil i do veřejného života. Byl členem nebo konzultantem pracovních týmů, jejichž činnost byla zaměřena na problematiku urbanismu a regenerace historických sídel. Navázal velmi úzkou spolupráci s vysokými školami architektonického zaměření v Praze, Brně a Bratislavě, jejichž studenti se svými pracemi zapojili i do výzkumu při obnově historického jádra města Tábora. Mezi památkáři a představiteli fakult architektury byl považován za autoritu.

Podílel se na přípravě konferencí a pracovních setkání pořádaných v součinnosti s Městským národním výborem v Táboře, Inženýrskou organizací města Tábora a často i s muzeem¹⁵⁾ nebo památkovým ústavem, popř. i dalšími organizacemi.¹⁶⁾ V letech 1998–2000 pracoval v sekci sociální komise městské rady v Táboře.

Snažil se porozumět nové době a novým zvyklostem, proto absolvoval veřejné kurzy zaměřené na psaní na počítači a jeho obsluhu, pořádané Nadací SENIO Tábor. Pořídil si osobní počítač a naučil se jej využívat k vyřizování korespondence a psaní jednoduchých textů.

Během života byl Otakar Jankovec oceněn za svůj přínos v oblasti regenerace a záchranu historického jádra města Tábora. U příležitosti životního jubilea v říjnu

14) SOKA Tábor, fond Jankovec Otakar, Ing. arch., inv. č. 41, kart. č. 2.

15) Muzeum husitského revolučního hnutí v Táboře.

16) Konference byly pořádané ve spolupráci se Státním ústavem památkové péče a ochrany přírody Praha, pracoviště České Budějovice (SÚPPOP). V další spolupráci byl zastoupen Státní ústav pro rekonstrukci památkových měst a objektů Praha (SÚRPMO), Divadlo Oskara Nedbala nebo tehdejší Městské kulturní středisko Tábor.

1983 přijal několik blahopřání a ocenění od významných institucí i osobností.¹⁷⁾ Naposledy obdržel v roce 1995 Cenu města Tábora.

Když koncem roku 1983 odešel do penze, pokračoval ve výzkumu. Navštěvoval badatelný archivů, knihovny a spisovny úřadů, resp. jejich stavební část. Tábořský okresní archiv navštěvoval po mnoho let, studoval v pramenech k dějinám města Tábora. Svůj zájem zaměřil na stavební a urbanistický vývoj města a problematiku spojenou s osídlením města, rozvojem stavebních činností, řemesel, školství, zdravotnických zařízení – špitálů a nemocnic, spolkových aktivit apod.

Velkou pozornost Ing. arch. Otakar Jankovec věnoval publikování odborných statí ze svého oboru. Pro městskou samosprávu zpracoval mnohé odborné texty, které byly vydány tiskem,¹⁸⁾ mezi jinými i pracovní text věnovaný partnerským vztahům města Tábora s městem Kostnicí, které probíhaly od roku 1984, nebo podklady pro územní plán města. Plody své práce vtělil do dvaceti pěti sborníků, dvaceti katalogů a dalších publikací, ale i do řady přednášek prezentovaných nejen na fóru seniorů, ale i široké veřejnosti. Témata byla zaměřena na městskou památkovou rezervaci, regeneraci historického centra, stavební průzkum a projektové výhledy. Přednášky byly pečlivě připravovány a doplňovány obrazovou prezentací.

Ing. arch. Jankovec byl ještě v pokročilém věku konzultantem studentů technických fakult zaměřených na stavitelství a architekturu či zahradní architekturu.

17) Blíže viz SOKA Tábor, fond Jankovec Otakar, Ing. arch., nezpracovaná část. V roce 1973 předala ocenění Rada Městského národního výboru v Táboře, za regeneraci a komplexní záchranu národní kulturní památky historického jádra města Tábor, městské památkové rezervace. V roce 1977 přijal *Čestné uznání za záslužnou účast na regeneraci a záchraně historického jádra města Tábora*, které bylo usnesením vlády ČSSR č. 251 ze dne 30. března 1962 prohlášeno Národní kulturní památkou. Ústřední ředitel Ústředí státní památkové péče a ochrany přírody udělil *Čestný titul zasluhující pracovník oboru za mimořádné zásluhy o rozvoj památkové péče*. Děkan Fakulty architektury Vysokého učení technického v Brně Doc. Ing. František Bartek udělil v roce 1986 *Čestné uznání za zásluhy o rozvoj fakulty u příležitosti 10. výročí ustavení fakulty architektury*. K blahopřání se připojil i Doc. Ing. arch. Milan Kříž, CSc., který přidal i osobní vzpomínku na dlouhá léta spolupráce s ním i ostatními pedagogy, jako výraz ocenění přínosu k rozvoji pedagogické a vědecko-výzkumné činnosti. Inteprojekt Praha poděkoval za vzornou spolupráci, která se rozvinula ku prospěchu regenerace NKP města Tábora. Divadlo Oskara Nedbala Tábor u příležitosti svého stého výročí (1887–1987) věnovalo *Pamětní list za dlouholetou spolupráci*. GEOINDUSTRIA n. p. Praha, zastoupený RNDr. Karlem Němečkem, vedoucím odboru inženýrské geologie projevil „... poděkování za mnohaletou spolupráci a vyjádřil obdiv, jak komplexním způsobem koncipoval i řídil práce v historickém jádře Tábora a zejména v tábořském podzemí ... všestranně zajištěnou dokumentaci nejen historických staveb, ale i jejich podzemí včetně geologie...“ Další ocenění, *Pamětní list u příležitosti 25. výročí vyhlášení historického jádra Tábora národní kulturní památkou*, bylo předáno Městským národním výborem v Táboře za obětavou pomoc a účinnou spolupráci v roce 1987.

18) Blíže uvedeno v části věnované publikační činnosti.

Studenti – středoškoláci, ale nejvíce vysokoškoláci, vyhledávali jeho odborné rady, postřehy a někdy i vedení při zpracování studentských prací.¹⁹⁾

Ing. arch. Jankovec prožíval své stáří v osamělosti, bez milované ženy, v domech se sociální službou, naposledy v G-centru Tábor. Jeho samota byla občas narušena návštěvami, které velmi rád pohostil i vlastnoručně uvařenými či upečenými dobrotami. Na návštěvy se těšil a byl vždy připraven. Byl milovníkem dobrého vína a jiných kvalitních nápojů, kterých však užíval střídavě. Byl pozorný k návštěvám, které zaujal svým vyprávěním. Později, když jej sužovaly neduhy stáří, se snažil působit na příchozí návštěvu osobitě a upřímně. Na sklonku života daroval vybranému okruhu přátel jemu blízkých, či nejbližších, knihy, osobní památky nebo jiné předměty. Nezapomněl ani na odbornou badatelskou veřejnost, pro kterou ve Státním okresním archivu Tábor uložil svůj osobní fond. Ničeho nelitoval a byl statečný při překonávání zdravotních potíží v osamění.

Profese projektanta-architekta a okresního konzervátora

Otakar Jankovec nastoupil do zaměstnání dne 1. října 1950 do Stavoprojektu České Budějovice, kde působil Ing. arch. Václav Drozda, spoluzakladatel firmy. Myšlenky, návrhy a názory tehdejšího tvůrčího kolektivu se vtiskly do řešení projektů staveb občanské a průmyslové vybavenosti v Čechách a na Moravě. Stavoprojekt se v 50. letech 20. století přihlásil do soutěže pořádané k výstavbě nových sídel budovaných na Ostravsku s projektem na Kino Radost v Havířově, později pak přejmenované na Kulturní dům Radost v Havířově. Stavba byla postavena podle vítězného projektu, jehož autory byl Ing. arch. Otakar Jankovec a Ing. arch. Václav Drozda. Objekt byl v roce 2003 prohlášen za kulturní památku a řadí se mezi nejzdařilejší stavby architektonického směru socialistického realismu, tzv. Sorela, který se nejvýrazněji projevil v budovaném městě Havířově.

Architekt Jankovec setrval ve Stavoprojektu až do konce roku 1968, kdy byl požádán vedením Městského národního výboru v Táboře, zda by se nechtěl ujmout záchranu města, které bylo v havarijním stavu. Podílel se na utvoření nové projektové a inženýrské organizace Táborprojekt se sídlem na tř. 9. května, čp. 693. Zde působil již na pozici ředitele. Organizace měla za úkol zpracovávat projektovou dokumentaci a provádět průzkum Městské památkové rezervace Tábor, která byla vyhlášena v roce 1961. Následujícího roku pak byl Tábor prohlášen národní kulturní památkou. Architekt Václav Slavík ze Státního ústavu pro rekonstrukci

19) Ve svých vyprávěních se architekt Otakar Jankovec dotkl setkávání se studenty, kteří jej požádali o náměty a informace, které následně zpracovali do svých studentských prací, ať to byly ročníkové, semestrální nebo diplomové práce. Dotazy byly zaměřené většinou na urbanismus a regeneraci Starého města v Táboře a výstavbu Sezimova Ústí. Svého času byl velký zájem z řad studentů o nahlížení do nevydaných sborníků *Výběrový katalog urbanistických a stavebních proměn historické zóny města Tábora*, které jsou uloženy v SOKA Tábor. Osobní vzpomínku na setkávání a spolupráci Ing. arch. Jankovce se studenty zveřejnila Ivana Knotková. Blíže viz KNOTKOVÁ, Ivana. Nebojte se mladých. Ing. Iva Knotková aneb spolupráce Ing. arch. O. Jankovce se studenty. In: *SENIO.CZ* [online]. 2007, roč. 6, č. 1/2007, s. 4–6 [cit. 2014-10-12]. ISSN 1213-8177. Dostupné z: <http://www.senio.cz/dokumenty/tistene/jaro07.pdf>.

památkových měst a objektů v Praze (SÚRPMO) dokončil v roce 1966 „*Podrobný územní návrh demolici, rekonstrukci, generálních oprav či údržby*“, který se stal v dalších letech výchozím dokumentem pro výzkum a následnou regeneraci historického jádra města Tábora.

Usnesením 30. plenárního zasedání Městského národního výboru Tábor ze dne 23. 10. 1968 byla založena Inženýrská organizace města Tábora (IOMT) s účinností od 1. ledna 1969, kde architekt Jankovec působil na pozici ředitele až do konce roku 1983.²⁰⁾ Nová organizace později přesídlila do zrekonstruovaného domu v Kotnovské ulici, čp. 175.

Ing. arch. Otakar Jankovec byl od roku 1969 společně s pracovním týmem zapojen do intenzivního průzkumu historického jádra města, který trval deset let. Tehdy, dle obecných požadavků, se preferovala spíše výstavba nových budov občanského vybavení, obytných domů a bytů, než aby se věnovala pozornost záchraně historických objektů. Na setkání odborníků na kolokviu pořádaném v Táboře v roce 1969, na jehož přípravách se Ing. arch. Jankovec podílel, byly položeny základy první koncepce regenerace památkového území. Prezentovaly se zde názory vedoucí ke schválení přípravných prací v územním plánování a předprojektových studiích. Zde je patrný velký přínos architekta Jankovce, za jehož vedení kolektiv projektantů pojal regeneraci historického jádra komplexně. Zavedl systém organizace, evidence, fotodokumentace i prezentace výsledků výzkumu pro odbornou i laickou veřejnost. Publikace byly velmi ceněny hlavně odbornou veřejností.²¹⁾ V průběhu více jak dvaceti let historické jádro zaznamenalo změny v sanaci podzemí, obnově domů, hradebních zdí, dlažeb apod. Zvláštní důraz byl kladen na technickou infrastrukturu. Přípravné práce byly podepřeny rozsáhlým výzkumem, který vyústil ve zpracování studií zaměřených na technické provedení včetně technologického a ekonomického zajištění. Schvalovací řízení nebyla vždy jednoduchá, ale vložené úsilí a určený směr díla dával sílu realizačnímu týmu pracovníků k dalšímu pokračování na vydané cestě. Zásadním dílem, které bylo následně započato v roce 1980, byla stavba kolektorů. Po deseti letech, patrně v důsledku změny společenských poměrů a změny ve vedení městské samosprávy, byla stavba po dokončení první etapy ukončena. Tím byla zakončena i systematická regenerace historického jádra města Tábora.

Na počátku roku 1984 přijal architekt Jankovec nabídku na funkci okresního konzervátora při odboru kultury Okresního národního výboru v Táboře. Činnost byla ukončena na vlastní žádost po dvou letech, neboť odbor kultury okresního národního výboru nevytvořil podmínky pro výkon funkce a neměl zájem o spolupráci. Rezignace byla přijata a architekt Jankovec se zaměřil na spolupráci s Městem Tábor.

Mezi projekty a studie či technické zprávy, jejichž autorství se váže se jménem Ing. arch. Jankovce, se řadí např. smuteční síň a krematorium v Blatné, Strojní a traktorová stanice v Soběslavi, koupaliště v Pelhřimově, Společenský dům v Dražicích, kulturní dům Závodní klub n. p. Agrostroj v Pelhřimově, studie rozšíření dětského

20) SOKA Tábor, fond Městský národní výbor Tábor, kniha zápisů z plenárního zasedání 30. 1. – 23. 10. 1968.

21) SOKA Tábor, fond Inženýrská organizace města Tábora. Seznam vydaných sborníků je uveden ve výběrové bibliografii prací.

oddělení nemocnice v Táboře, adaptace hotelu Slovan, Komunální služby Tábor (čistírna a barvírna, půjčovna průmyslového zboží), kulturní zařízení Tábor (Svíčka), kotelna na Pražském sídlišti v Táboře, hromadné garáže na tábořském Pražském předměstí, úpravy jordánského nábřeží, projekty na stavbu rodinných domů, studie stavby Kulturního domu v Sezimově Ústí 2, rekonstrukce Dětské psychiatrické léčebny v Opařanech, apod. Jeho jméno lze spatřit na mnoha projektech zaměřených na rekonstrukce soukromých venkovských a městských objektů rodinného bydlení.²²⁾

Konference, výstavy a publikační činnost

Ing. arch. Jankovec připravoval nebo se spolupodílel na přípravě několika konferencí. Současně na nich i vystupoval s referáty zaměřenými ke koncepci regenerace a záchraně historického jádra města Tábora. Prvním pracovním setkáním odborníků bylo tzv. „*Kolokvium*“ pořádané v roce 1969. Na něm byly prezentovány výsledky výzkumů historického jádra Tábora a byla zde představena první koncepce jeho regenerace. Následující konference v roce 1976 pak byla zaměřena na představení tzv. „*Programu regenerace městské památkové rezervace Tábor*“. Další konferencí, na jejíž přípravě se Ing. arch. Jankovec podílel, byla „*Pracovní konference Městského úřadu Tábor, pořádaná k 30. výročí městské památkové rezervace a národní kulturní památky a k 500. výročí údolní nádrže Jordán*“ v roce 1992. V průběhu doby se osobně zapojil do příprav mnoha pracovních setkání výzkumného týmu složeného z projektantů, statiků, archeologů a geologů. Poslední konference, které se Ing. arch. Jankovec zúčastnil, již jako čestný host, byla „*Celostátní odborná konference k 50. výročí městské památkové rezervace*“ konaná v prosinci 2011 v Hotelu Dvořák v komplexu hradu Kotnov. Zde mu byla vyslovena pochvalná slova spolu s poděkováním za celoživotní práci na systematické obnově historického jádra města Tábora.

Táborprojekt, později i IOMT v čele s architektem Jankovcem, se pořadatelsky účastnil i různých výstav, pořádaných v prostorách tábořské radnice nebo divadla. Výstavy byly tematicky zaměřené na historické jádro města Tábora.

Za spolupráce se Sdružením historických sídel Čech, Moravy a Slezska Ing. arch. Otakar Jankovec koordinoval zahájení Dnů evropského dědictví (EHD), které se konalo v roce 1992 v Praze, Táboře, Telči a Trnavě.²³⁾

22) HUBÁČKOVÁ, Hana. *Jankovec Otakar, Ing. arch., 1930–1990*. SOKA Tábor, 1997, s. 6–11. Soupis vyprojektovaných prací, na kterých se podílel architekt Jankovec osobně nebo ve spolupráci, lze nalézt ve fondu Jankovec Otakar, Ing. arch, inv. č. 38, kart. č. 2. Zejména se jedná o projekty bytových jednotek, staveb občanské a technické vybavenosti (32), školních a sportovních staveb (18), staveb pro rekreaci (6), průmyslových staveb (9), kulturních staveb (6) a staveb pro zdravotnictví (6). Výčet pokračuje studiemi – generely, územními plány (15), interiéry (3), rodinnými domky (10) a soutěžemi (10).

23) JANKOVEC, Otakar. Nebojte se stáří. In: *SENIO.CZ* [online]. 2007, roč. 6, č. 1/2007, s. 1–4 [cit. 2014-10-12]. ISSN 1213-8177. Dostupné z: <http://www.senio.cz/dokumenty/tistene/jaro07.pdf>. Zde architekt Jankovec uvádí ve své vzpomínce: „... v roce 1992 jsem pro Radu Evropy působil jako hlavní koordinátor DNŮ EVROPSKÉHO DĚDICTVÍ, tato akce byla realizována každoročně v některém evropském státě, účastnili se jí ministři kultury a přední pracovníci památkové péče, akce trvala čtyři dny. První den v Praze s přijetím u prezidenta republiky, v následných dnech pak v Táboře, Telči a Trnavě. Bylo nutno též zajistit přepravu delegátů z Trnavy do Vídně, protože v Bratislavě nepřistávala potřebná letadla...“

Velkou pozornost Ing. arch. Jankovec věnoval publikační činnosti. Výstupy z odborné činnosti společně se svými spolupracovníky nejprve vtělil do řady publikací nazvaných „*Koncepce regenerace a záchrany historického jádra města Tábora*“ a do řady „*Tábor. Národní kulturní památka*“.²⁴⁾ Později inicioval založení sborníku „*Tábor*“, kde působil v redakční radě mající na starost technickou přípravu a skladbu příspěvků vycházejících z postupně dokončených výzkumů jednotlivých částí historického jádra, na nichž se podílela celá řada odborníků. Jak pokračovaly dílčí etapy výzkumu historického jádra města, architekt Jankovec se objevuje již i mezi autory. Městský národní výbor Tábor vydával sborníky „*Tábor*“ v několika tematických řadách. Celkem vyšlo dvacet pět svazků. Na redakční práci a publikování statí dokumentujících stavební proměny tábořského Starého města navázal Ing. arch. Jankovec i v dalším sborníku „*Výběrový katalog urbanistických a stavebních proměn historické zóny města Tábora*“. V něm se zaměřil na prezentaci urbanistických proměn Tábora v 19. a 20. století, často za využití dosud nepublikovaných archiválií. Sborník vycházel od roku 1999 a celkem bylo z této řady vydáno třináct svazků, zbývajících sedm zůstalo v rukopise.²⁵⁾ V roce 2006 provedl architekt Jankovec spolu s Evou Žáčkovou pro Národní památkový ústav v Českých Budějovicích průzkum s názvem „*Plošný průzkum, zhodnocení a dokumentace architektonického kulturního dědictví 19. a 20. století. Tábor*“.²⁶⁾

Později se již zabýval samostatnými pracemi, některé byly vydány v autorské spolupráci. Vedle příležitostných projektových prací pro soukromé osoby se Ing. arch. Otakar Jankovec věnoval studiu historických pramenů v archivech, spisovných a knihovných. Svě poznatky konzultoval s odborníky v oboru v Čechách, na Moravě nebo Slovensku. Spolupracoval se Státním památkovým ústavem v Českých Budějovicích, Městským národním výborem Tábor, Městem Tábor, Městem Sezimovo Ústí, Nemocnicí Tábor, a. s., které se ujal vydat jeho práce.

Výběr z bibliografie

Samostatné práce a účast na kolektivních dílech

- BRÁTKA, Petr, ed. a kol. *Tábor* [kartografický dokument]. Praha: Historický ústav Akademie věd České republiky, 1999. 1 atlas (8 s., 24 mapových listů). Historický atlas měst České republiky; 7. ISBN 80-85268-95-7.
- JANKOVEC, Otakar, *TÁBOR. Městská památková rezervace. Pasport domů ve vlastnictví města Tábora*. 1. vyd. Tábor: Městský úřad Tábor, 1994. 91 s.
- JANKOVEC, Otakar, KNOTKOVÁ, Ivana. *Sezimovo Ústí: zánik, vznik, urbanistické proměny města*. 1. vyd. Sezimovo Ústí: Město Sezimovo Ústí, Kovosvit MAS, 2006. 348 s.

24) Blíže uvedeno v bibliografii.

25) Nevydané rukopisy katalogů jsou uloženy v SOKA Tábor, fond Jankovec Otakar, Ing. arch., nezpracovaná část. Konkrétně se jedná o Sborníky č. 4–7, 9–11.

26) SOKA Tábor, fond Jankovec Otakar, Ing. arch., nezpracovaná část.

- JANKOVEC, Otakar, BAROŠOVÁ, Ivana, VANÍČEK, Jiří. *Tábor 1805–2003: proměny historického jádra města v 19. a 20. století*. 1. vyd. Ostrava: Národní památkový ústav, územní odborné pracoviště v Ostravě, 2009. 115 s. ISBN 978-80-85034-53-0.
- JANKOVEC, Otakar. *Táborské špitály a nemocnice*. 1. vyd. Tábor: Nemocnice Tábor, 2010. 308 s. ISBN 978-80-254-9405-9.
- JANKOVEC, Otakar. *Táborské opevnění*. In: KLÍNKOVÁ, Hana, AUGUSTA, Pavel, eds. *Kniha o městě Tábor*. 1. vyd. Tábor: MILPO, 2001, s. 45–47. ISBN 80-86098-18-4.
- JANKOVEC, Otakar. *Modernizace města od r. 1850*. In: KLÍNKOVÁ, Hana, AUGUSTA, Pavel, eds. *Kniha o městě Tábor*. 1. vyd. Tábor: MILPO, 2001, s. 47–51. ISBN 80-86098-18-4.
- JANKOVEC, Otakar. *Silnice a ulice Tábora*. In: KLÍNKOVÁ, Hana, AUGUSTA, Pavel, eds. *Kniha o městě Tábor*. 1. vyd. Tábor: MILPO, 2001, s. 86–87. ISBN 80-86098-18-4.
- JANKOVEC, Otakar. *Sady a parky*. In: KLÍNKOVÁ, Hana, AUGUSTA, Pavel, eds. *Kniha o městě Tábor*. 1. vyd. Tábor: MILPO, 2001, s. 132–133. ISBN 80-86098-18-4.
- KLIMEK, Hynek et al. *Sezimovo Ústí – město, které se zrodilo dvakrát*. 1. vyd. [Krnín]: Růže pro město Sezimovo Ústí, 2009. 91 s., [8] s. barev. obr. příl. ISBN 978-80-86975-35-1.

Publikace – tematické řady

- JANKOVEC, Otakar a kol. *Koncepce regenerace a záchrany historického jádra města Tábor 1976–1990. Tabulková část (mapky)*. Tábor: Městský národní výbor Tábor, 1975. 8 s., [50] s. příl.
- JANKOVEC, Otakar a kol. *Koncepce regenerace a záchrany historického jádra města Tábor 1976–1990*. Tábor: Městský národní výbor Tábor, 1976. 115 s., [63] s. příl.
- JANKOVEC, Otakar a kol. *Regenerace a záchrana historického jádra města Tábora. Fakta a čísla*. Tábor: Městský národní výbor Tábor, 1977. 28 s., [12] s. příl.
- JANKOVEC, Otakar a kol. *Tábor. Národní kulturní památka 1969–1978. Přehled desetileté regenerace a záchrany městské památkové rezervace*. Tábor: Městský národní výbor Tábor, 1979. 21 s., [15] s. příl.
- JANKOVEC, Otakar a kol. *Tábor. Národní kulturní památka 1976–1985. Výsledky 6. pětiletky, příprava 7. pětiletky*. Tábor: Městský národní výbor Tábor, 1981. 18 s., [9] s. příl.
- JANKOVEC, Otakar. *Tábor. Národní kulturní památka. Druhá část. 1969–1978. Souhrnné hodnocení regenerace a záchrany městské památkové rezervace*. Tábor: Městský národní výbor Tábor, 1982. 74 s.
- JANKOVEC, Otakar. *Postup plánovité regenerace historického jádra: Památkové rezervace Tábor, prosinec 1981*. Tábor: Městský národní výbor Tábor, 1982. 12 s., [15] s. příl.

- JANKOVEC, Otakar a kol. *Tábor. Národní kulturní památka. 1. část. 1969–1983. Táborprojekt – IOMT*. Tábor: Městský národní výbor Tábor, 1983. 55 s., [77] s. příl.
- JANKOVEC, Otakar a kol. *Tábor. Národní kulturní památka. Zpřesněná koncepce regenerace městské památkové rezervace do roku 1990*. Tábor: Městský národní výbor Tábor, 1983. 38 s.
- JANKOVEC, Otakar a kol. *Tábor. Národní kulturní památka. 2. část. 1969–1983. Přehled patnáctileté regenerace městské památkové rezervace*. Tábor: Městský národní výbor Tábor, 1984. 22 s.
- JANKOVEC, Otakar, DAVIDOVÁ, Eva. *Tábor. Národní kulturní památka. 2. část. 1969–1990. Regenerace městské památkové rezervace*. Tábor: Městský úřad, 1992. 8 s.
- JANKOVEC, Otakar a kol. *Tábor. Městská památková rezervace a národní kulturní památka. Seznam ohrožených památek. Přehled obnovy v roce 1991*. Tábor: Městský úřad, 1992. 49 s.
- JANKOVEC, Otakar. *Informace o základních a mateřských školách. 1. díl – základní školy*. Tábor: Město Tábor, 1995, samostatné číslování kapitol.
- JANKOVEC, Otakar. *Informace o základních a mateřských školách. 2. díl – mateřské školy*. Tábor: Město Tábor, 1996. 146 s.
- JANKOVEC, Otakar. *Informace o základních a mateřských školách. Druhá část – soupis a klasifikace problémů*. Tábor: Město Tábor, 1997. 29 s.
- JANKOVEC, Otakar. *Komentovaný kalendář stavebních proměn. Základní školy v Táboře, Na Parkánech*. Tábor: Město Tábor, 1995. 38 s.

Sborníky „Tábor“

Výsledky prací výzkumu, sanace a regenerace historického jádra města Tábora, konferencí a pracovních setkání, byly tak důležité a zásadní, že se Městský národní výbor v Táboře jako zřizovatel Táborprojektu (IOMT) na základě podnětu architekta Jankovce rozhodl publikovat je v samostatném sborníku, nazvaném „Tábor“. Byla ustanovena redakční rada, jejíž členové byli zástupci vydavatele, Táborprojektu (IOMT), Městského kulturního střediska v Táboře a dalších organizací. Autorský kolektiv složený z řady odborníků poskytl materiál, který seznámil odbornou i laickou veřejnost s výsledky prací v jednotlivých tematicky řazených řadách sborníku. Ing. arch. Jankovec byl vždy zastoupen v redakční radě a byl odpovědný za vydávání sborníku. V tomto sborníku se autorsky prezentoval pracemi:

- JANKOVEC, Otakar, STACHOVÁ, Jana. *Modernizace bytového fondu v historickém jádru*. Tábor: Městský národní výbor Tábor, 1985. 196 s. Tábor; 6/4.
- JANKOVEC, Otakar, KNÍŽE, Václav, KRISTIAN, Rudolf. *Rekonstrukce domů historického jádra města čp. 47, 156, 161*. Tábor: Městský národní výbor Tábor, 1983. 75 s. Tábor; 6/5.
- JANKOVEC, Otakar. *Krajinářské a zahradní úpravy*. Tábor: Městský národní výbor Tábor, 1983. 57 s. [51] s. příl. Tábor; 8/1.

- BERNÁT, Jiří, JANKOVEC, Otakar, eds. *Tábor – zprávy, projevy, diskusní příspěvky 1969–1976: [sborník inf. o rekonstrukci historického jádra města Tábora]*. Tábor: Městský národní výbor, 1978. 110 s., [1] s. příl. Tábor; 9/1.
- JANKOVEC, Otakar. *Materiály ze semináře k údržbě a obnově památek: Poř. Jihočeský podnik pro údržbu památek v Táboře 7. – 9. dubna 1982*. Tábor: Městský národní výbor Tábor, 1982. 105 s. Tábor; 9/3.
- JANKOVEC, Otakar, HAVLÍČEK, Leoš. *Soupis dokumentace k regeneraci národní kulturní památky Tábor*. Tábor: Městský národní výbor, 1987. 196 s. Tábor; 12/1.

Sborníky „Výběrový katalog urbanistických a stavebních proměn historické zóny města Tábora“

V letech 1994–2002 Ing. arch. Otakar Jankovec zpracoval na základě objednávky Městského úřadu Tábor řadu s názvem „Výběrový katalog urbanistických proměn historické zóny města Tábora“, který byl zaměřen na období 1850 až cca 1920. Látka byla rozvržena do pěti tematických skupin, které byly dále členěny na kapitoly. Jednotlivá čísla byla vydávána v letech 1998–2002 Městem Tábor v malém nákladu (25 ks). Látka z *Výběrového katalogu* byla po jistý čas zveřejněna i na webových stránkách města Tábora (www.promeny.tabor.cz), které v současné době již nejsou aktuální. Po roce 2002, kdy vydavatel již neměl zájem dále zveřejnit zbývajících sedm sborníků, se architekt Jankovec rozhodl předat materiál k trvalému uložení po výběru za archiválie do svého osobního fondu ve Státním okresním archivu Tábor. Nevydaná část rukopisů sborníků č. 4–7, 9–11 se týká proměn domů.²⁷⁾ V této ediční řadě vydal nebo k vydání připravil katalogy:

- JANKOVEC, Otakar. *Základní informace o historické zóně*. Tábor: Město Tábor, 1998, samostatné číslování kapitol. Výběrový katalog urbanistických a stavebních proměn historické zóny města Tábora.
- JANKOVEC, Otakar. *Vznik a stavební proměny městského divadla, blok 49a–1, domy číslo popisné 218, 352, 353*. Tábor: Město Tábor, 1998. 37 s. Výběrový katalog urbanistických a stavebních proměn historické zóny města Tábora.
- JANKOVEC, Otakar. *Základní informace o historické zóně*. Tábor: Město Tábor, 2000. 92 s. Výběrový katalog urbanistických a stavebních proměn historické zóny města Tábora. 1.
- JANKOVEC, Otakar. *Regulační plány, podklady pro urbanistickou představbu*. 1. vyd. Tábor: Město Tábor, 2000. 37 s. Výběrový katalog urbanistických a stavebních proměn historické zóny města Tábora. 2.
- JANKOVEC, Otakar. *Proměny městského opevnění, zmizelé opevnění, modely*. Díl 1–3. Tábor: Město Tábor, 2001. 364 s. Výběrový katalog urbanistických a stavebních proměn historické zóny města Tábora. 3/1–3/3.
- JANKOVEC, Otakar. *Proměny domů, domy čp. 1–50*. Výběrový katalog urbanistických a stavebních proměn historické zóny města Tábora. 4, rukopis.²⁸⁾

27) SOKA Tábor, fond Jankovec Otakar, Ing. arch., nezpracovaná část.

28) SOKA Tábor, fond Jankovec Otakar, Ing. arch., nezpracovaná část. Jedná se o nevydané rukopisy sborníků č. 4, 5, 6, 7, 9, 10 a 11.

- JANKOVEC, Otakar. *Proměny domů, domy čp. 51–100*. Výběrový katalog urbanistických a stavebních proměn historické zóny města Tábora. 5, rukopis.
- JANKOVEC, Otakar. *Proměny domů, domy čp. 101–150*. Výběrový katalog urbanistických a stavebních proměn historické zóny města Tábora. 6, rukopis.
- JANKOVEC, Otakar. *Proměny domů, domy čp. 151–200*. Výběrový katalog urbanistických a stavebních proměn historické zóny města Tábora. 7, rukopis.
- JANKOVEC, Otakar. *Proměny domů, domy čp. 201–251*. Tábor: Město Tábor, 2001, samostatné číslování kapitol. Výběrový katalog urbanistických a stavebních proměn historické zóny města Tábora. 8.
- JANKOVEC, Otakar. *Proměny domů, domy čp. 252–300*. Výběrový katalog urbanistických a stavebních proměn historické zóny města Tábora. 9, rukopis.
- JANKOVEC, Otakar. *Proměny domů, domy čp. 301–346*. Výběrový katalog urbanistických a stavebních proměn historické zóny města Tábora. 10, rukopis.
- JANKOVEC, Otakar. *Proměny domů, domy čp. 347 a další stavby bez čp.* Výběrový katalog urbanistických a stavebních proměn historické zóny města Tábora. 11, rukopis.
- JANKOVEC, Otakar. *Vznik a stavební proměny domů. Vznik a stavební proměny městského divadla*. Tábor: Město Tábor, 2000. 39 s. Výběrový katalog urbanistických a stavebních proměn historické zóny města Tábora. 12.
- JANKOVEC, Otakar. *Proměny technické infrastruktury, doprava, stoky, kolektory, vodovod, elektrizace, telefon, zeleň, čištění města*. Tábor: Město Tábor, 2000, samostatné číslování kapitol. Výběrový katalog urbanistických a stavebních proměn historické zóny města Tábora. 13.
- JANKOVEC, Otakar. *Průzkum základních památkových hodnot, archeologický dohled a výzkum, historický průzkum*. 1. vyd. Tábor: Město Tábor, 2000, samostatné číslování kapitol. Výběrový katalog urbanistických a stavebních proměn historické zóny města Tábora. 14.
- JANKOVEC, Otakar. *Průzkum památkových hodnot, stavebně historický průzkum budov, podzemí a opevnění*. 1. vyd. Tábor: Město Tábor, 2002, samostatné číslování kapitol. Výběrový katalog urbanistických a stavebních proměn historické zóny města Tábora. 15.
- JANKOVEC, Otakar. *Průzkumy přírodních podmínek, inženýrsko-geologický průzkum, posouzení hydrogeologických poměrů*. Doplněné vyd. Tábor: Město Tábor, 2001, samostatné číslování kapitol. Výběrový katalog urbanistických a stavebních proměn historické zóny města Tábora. 16.
- JANKOVEC, Otakar. *Urbanisticko-architektonický průzkum, sociologický výzkum*. 1. vyd. Tábor: Město Tábor, 2000. 30 s. Výběrový katalog urbanistických a stavebních proměn historické zóny města Tábora. 17.
- JANKOVEC, Otakar. *Bratři Karel a Jan Thirovi*. 1. vyd. Tábor: Město Tábor, 2000. 21 s. Výběrový katalog urbanistických a stavebních proměn historické zóny města Tábora. 18.

Závěrem

Nad záslužným dílem Ing. arch. Otakara Jankovce, jímž byl položen základ k oživení staré části Tábora, se lze sklonit. Jeho charakteristický pronikavý pohled, laskavý úsměv a optimismus lze už jen hledat ve vzpomínkách. V písemných památkách jsou zachycené výzkumy podzemí a objektů, způsoby sanací vedoucí k následné regeneraci historického jádra města Tábora. Tým odborníků z řad archeologů, historiků, geologů a projektantů provedl v průběhu 60. let 20. století výzkum objektů nacházejících se v zóně městské památkové rezervace. Historická část města se zpevnila, vyčistila, ohrožené domy byly podrobeny celkové obnově a opětovně obydleny. Postupně se začal navracet život do centra města. Obnova historických domů pokračovala i po změně společenských poměrů, kterou již z pozice aktivního penzisty se zájmem sledoval.

Dílo, které po sobě zanechal, je pozoruhodné z několika pohledů. Stavbařům, projektantům a architektům zůstaly informace – z výzkumných a přípravných prací, z projektové dokumentace rekonstruovaných objektů. Vše doplněno precizní fotodokumentací domů v historickém jádru.²⁹⁾

Z pohledu obyvatele historického centra města je zřejmý zájem o bydlení v této části města, přestože není snadné parkování motorových vozidel. Staré město ožilo, vedle veřejných prostor pro úřední činnost je zde mnoho zrekonstruovaných domů poskytující jeho obyvatelům útulný a plně funkční domov.

Z pohledu návštěvníka města lze říci, že bývalé husitské město opět láká návštěvníky do křivolakých a úzkých uliček, nabízí kvalitní ubytování v hotelích a penzionech spolu se stravováním v zrenovovaných restauracích, intimních kavárničkách a hospůdkách, které zdobí starou část města svými rozkvetlými předzahrádkami.

Takové město viděli na počátku svého snažení všichni, o kterých již zde bylo napsáno a kteří se snažili uvést myšlenku regenerace zchátralého historického centra Tábora k životu. Stejnými myšlenkami se po celý život zabíral i architekt Jankovec. A nezůstalo jen u myšlenek. Výsledky jeho práce jsou zřetelné dodnes. Na dílo započaté v 60. letech 20. století mohou navázat nové generace architektů a projektantů, kteří se za nějaký čas budou opětovně systematicky zabývat údržbou, opravami, sanacemi objektů a inženýrských sítí nebo úpravami veřejného prostranství.

29) SOKA Tábor, fond Inženýrská organizace města Tábora, nezpracovaná část. Zde jsou mj. fotografie z výzkumu řazené dle čísel popisných uložené v původní adjustaci (39 krabic).

TÁBORSKÝ ARCHIV

Sborník Státního okresního archivu Tábor

Vydal ČR – Státní oblastní archiv v Třeboni, Státní okresní archiv Tábor
ve spolupráci s Novou tiskárnou Pelhřimov, spol. s r. o.

Svazek 16, Tábor 2014

Uspořádali: Alena Daňková a Jiří Kořalka

Redakční spolupráce: Hana Hubáčková

Za věcnou správnost odpovídají jednotliví autoři

Návrh obálky: Mgr. Bohumil Smrčka (z předlohy mapy Martina Zeilera, Topographia Bohemiae,
Moraviae et Silensiae atc., durch Mattheum Merin, Frankfurt a. M 1650).

Fotografie: Vlastimil Kučera, Daniel Kovář, Petr Hoffman, Jan Mach

Účelová publikace

Náklad 250 výtisků

Vytiskla Nová tiskárna Pelhřimov, spol. s r. o., Krasíkovická 1787, Pelhřimov

Neprodejně